



# HENDI

## STRIP VACUUM PACKAGING MACHINE PROFI LINE

970362

GB: User manual	6	LV: Lietotāja rokasgrāmata	40
DE: Benutzerhandbuch	8	LT: Naudojimo instrukcija	42
NL: Gebruikershandleiding	11	PT: Manual do utilizador	45
PL: Instrukcja obsługi	14	ES: Manual del usuario	47
FR: Manuel de l'utilisateur	16	SK: Používateľská príručka	50
IT: Manuale utente	19	DK: Brugervejledning	52
RO: Manual de utilizare	22	FI: Käyttöopas	55
GR: Εγχειρίδιο χρήστη	24	NO: Brukerhåndbok	57
HR: Korisnički priručnik	27	SI: Navodila za uporabo	60
CZ: Uživatelská příručka	30	SE: Användarhandbok	62
HU: Felhasználói kézikönyv	32	BG: Ръководство за потребителя	65
UA: Посібник користувача	35	RU: Руководство пользователя	67
EE: Kasutusjuhend	37		

STRIP VACUUM PACKAGING MACHINE	GB
VAKUUM-VERPACKUNGSMASCHINE	DE
VACUÛM VERPAKKINGSMACHINE	NL
PAKOWARKA PRÓŻNIOWA – LISTWOWA	PL
MACHINE À EMBALLER SOUS VIDE EXTERNE	FR
MACCHINA SOTTOVUOTO	IT
MAŠINĀ AMBALARE VACUUM	RO
ΜΗΧΑΝΗ ΣΥΣΚΕΥΑΣΙΑΣ ΣΕ ΚΕΝΟ ΑΕΡΟΣ	GR
STROJ ZA VAKUUMSKO PAKIRANJE	HR
VAKUOVÝ BALICÍ STROJ - LAMELOVÝ	CZ
VÁKUUMCSOMAGOLÓ GÉP	HU
ВАКУУМ-ПАКУВАЛЬНА МАШИНА – БЕЗКАМЕРНА	UA
VAAKUUMPAKENDAMISE MASIN	EE
VAKUUMA IERAKOŠANAS MAŠĪNA, BEZ KAMERAS	LV
VAKUUMINĒ PAKAVIMO MAŠĪNA – BEKAMERĒ	LT
MÁQUINA DE EMBALAR A VÁCUO	PT
MÁQUINA DE ENVASADO AL VACÍO EN CÁMARA	ES
VÁKUOVÁ BALIČKA – LIŠTOVÁ	SK
VAKUUMPAKKEMASKINE MED SVEJSELISTE	DK
LISTALLINEN TYHJIÖPAKKAUSKONE	FI
VAKUUMPAKKEMASKIN MED SVEISELIST	NO
VAKUUMSKI PAKIRNI STROJ Z VARILNO LETVIJO	SI
VAKUUMFÖRPACKNINGSMASKIN MED SVETSLIST	SE
ЛЕНТОВА МАШИНА ЗА ВАКУУМНО ОПАКОВАНЕ	BG
ВАКУУМ-УПАКОВОЧНАЯ МАШИНА – БЕСКАМЕРНАЯ	RU



READ MANUAL

GB: Read user manual and keep this with the appliance.  
 DE: Lesen Sie das Benutzerhandbuch und bewahren Sie es zusammen mit dem Gerät auf.  
 NL: Lees de gebruikershandleiding en bewaar deze bij het apparaat.  
 PL: Należy przeczytać instrukcję obsługi i zachować ją wraz z urządzeniem.  
 FR: Lisez le manuel d'utilisation et conservez-le avec l'appareil.  
 IT: Leggere il manuale dell'utente e conservarlo con l'apparecchiatura.  
 RO: Citiți manualul de utilizare și păstrați-l împreună cu aparatul.  
 GR: Διαβάστε το εγχειρίδιο χρήστη και φυλάξτε το μαζί με τη συσκευή.  
 HR: Pročitajte upute za uporabu i sačuvajte ovo uz uređaj.  
 CZ: Přečtěte si uživatelskou příručku a uschovejte ji u spotřebiče.  
 HU: Olvassa el a használati útmutatót, és tartsa azt a későbbiek közelében.  
 UA: Прочитайте посібник користувача та тримайте його разом із приладом.

EE: Lugege kasutusjuhendit ja hoidke seda koos seadmega.  
 LV: Izlasiet lietošanas pamācību un saglabāiet to kopā ar ierīci.  
 LT: Perskaitykite naudojimo instrukciją ir palikite ją su prietaisu.  
 PT: Leia o manual do utilizador e guarde-o juntamente com o aparelho.  
 ES: Lea el manual del usuario y consérvelo con el aparato.  
 SK: Prečítajte si návod na použitie a uschovajte ho spolu so spotrebičom.  
 DK: Læs brugervejledningen, og opbevar den sammen med apparatet.  
 FI: Lue käyttöohje ja säilytä se laitteen mukana.  
 NO: Les bruksanvisningen og ta vare på den.  
 SI: Preberite navodila za uporabo in jih shranite skupaj z napravo.  
 SE: Läs bruksanvisningen och förvara den tillsammans med produkten.  
 BG: Прочетете ръководството за потребителя и го запазете заедно с уреда.  
 RU: Прочтите руководство пользователя и сохраните его вместе с прибором.



INDOOR

GB: For indoor use only.  
 DE: Nur zur Verwendung im Innenbereich.  
 NL: Alleen voor gebruik binnenshuis.  
 PL: Do użytku wewnątrz pomieszczeń.  
 FR: Pour l'usage à l'intérieur seulement.  
 IT: Destinato solo all'uso domestico.  
 RO: Doar pentru uz la interior.  
 GR: Για χρήση μόνο σε εσωτερικό χώρο.  
 HR: Samo za unutarnju upotrebu.  
 CZ: Pouze pro vnitřní použití.  
 HU: Csak beltéri használatra.  
 UA: Використовувати тільки всередині приміщення.  
 EE: Ainult sisetingsmistes kasutamiseks.

LV: Tikai lietošanai telpās.  
 LT: Naudoti tik patalpoje.  
 PT: Apenas para uso interno.  
 ES: Sólo para uso en interiores.  
 SK: Iba na vnútorné použitie.  
 DK: Kun til indendørs brug.  
 FI: Vain sisäkäyttöön.  
 NO: Kun til innendørs bruk.  
 SI: Samo za uporabo v zaprtih prostorih.  
 SE: Endast för inomhusbruk.  
 BG: Да се използва само на закрито.  
 RU: Использовать только в помещении.



GB: NOTE: This manual is translated from original English manual using AI and machine translations.  
 DE: HINWEIS: Dieses Handbuch wurde aus dem englischen Originalhandbuch mit KI und maschinellen Übersetzungen übersetzt.  
 NL: OPMERKING: Deze handleiding is vertaald vanuit de originele Engelse handleiding met behulp van AI en machinevertalingen.  
 PL: UWAGA: Niniejszy podręcznik został przetłumaczony z oryginalnego podręcznika w języku angielskim przy użyciu AI i tłumaczeń maszynowych.  
 FR: REMARQUE : Ce manuel est traduit à partir du manuel original en anglais à l'aide de l'IA et de traductions automatiques.  
 IT: NOTE: Questo manuale è tradotto dal manuale originale in inglese utilizzando l'intelligenza artificiale e le traduzioni automatiche.  
 RO: NOTĂ: Acest manual este tradus din manualul original în limba engleză folosind AI și traduceri automate.  
 GR: ΣΗΜΕΙΩΣΗ: Αυτό το εγχειρίδιο μεταφράζεται από το πρωτότυπο αγγλικό εγχειρίδιο χρησιμοποιώντας AI και αυτόματες μεταφράσεις.  
 HR: NAPOMENA: Ovaj priručnik je preveden iz izvornog engleskog priručnika s AI i strojnim prijevodima.  
 CZ: POZNÁMKA: Tato příručka je přeložena z původní anglické příručky pomocí umělé inteligence a strojových překladů.  
 HU: MEGJEGYZÉS: Ez a kézikönyv az eredeti angol kézikönyvből származik, mesterséges intelligenciával és gépi fordítások segítségével.  
 UA: ПРИМІТКА: Цей посібник перекладається з оригінального англійського посібника з використанням штучного інтелекту та машинного перекладу.  
 EE: MÄRKUS: Käesolev kasutusjuhend on tõlgitud originaal inglise keeles, kasutades AI ja masinate tõlkeid.  
 LV: PIEZĪME: Šī rokasgrāmata tiek tulkota no oriģinālās angļu valodas rokasgrāmatas, izmantojot maksliģā intelekta un veļas mašīnas tulkojumus.  
 LT: PASTABA: Šis vadovas išverstas iš originalaus angly kalbos vadovo naudojant dirbtinį intelektą ir mašininį vertimą.  
 PT: NOTE: Este manual é traduzido do manual original em inglês utilizando IA e traduções de máquinas.  
 ES: NOTA: Este manual está traducido del manual original en inglés utilizando IA y traducciones automáticas.  
 SK: POZNÁMKA: Táto príručka je preložená z pôvodnej anglickej príručky pomocou umelej inteligencie a strojového prekladu.  
 DK: BEMÆRK: Denne vejledning er oversat fra den originale engelske vejledning ved hjælp af AI og maskinoversættelser.  
 FI: HUOMAUTUS: Tämä opas on käännetty alkuperäisestä englanninkielisestä oppaasta käyttäen tekoälyä ja konekäännöksiä.  
 NO: MERK: Denne håndboken oversettes fra den originale engelske håndboken ved hjelp av AI og maskinoversettelser.  
 SI: OPOMBA: Ta priročnik je preveden iz izvirnega angleškega priročnika z uporabo umetne inteligence in strojnih prevodov.  
 SE: NOTERA: Denna handbok är översatt från den engelska originalmanualen med AI och maskinöversättning.  
 BG: ЗАБЕЛЕЖКА: Това ръководство е преведено от оригиналното английско ръководство с помощта на AI и машинни преводи.  
 RU: ПРИМЕЧАНИЕ: Это руководство переведено из оригинального руководства на английском языке с использованием ИИ и машинных переводов.



1

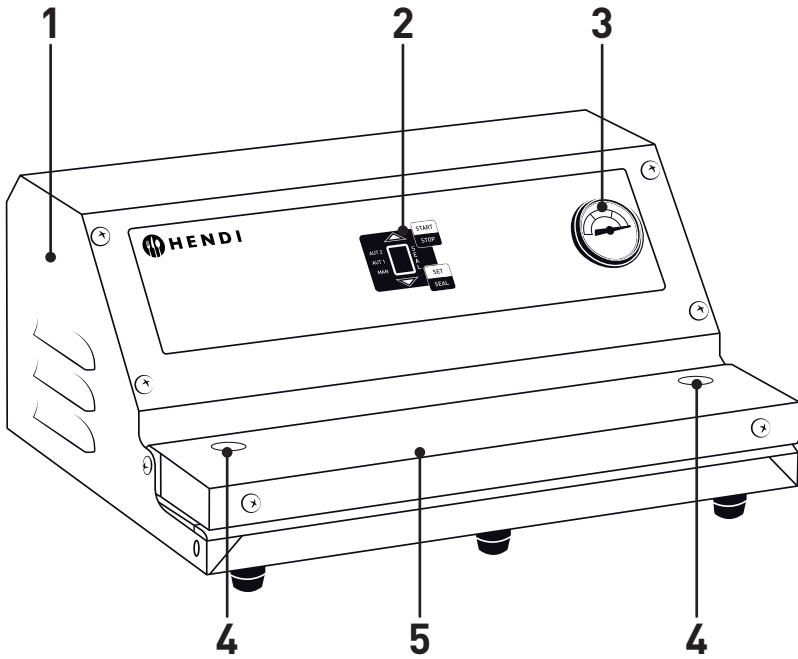

2

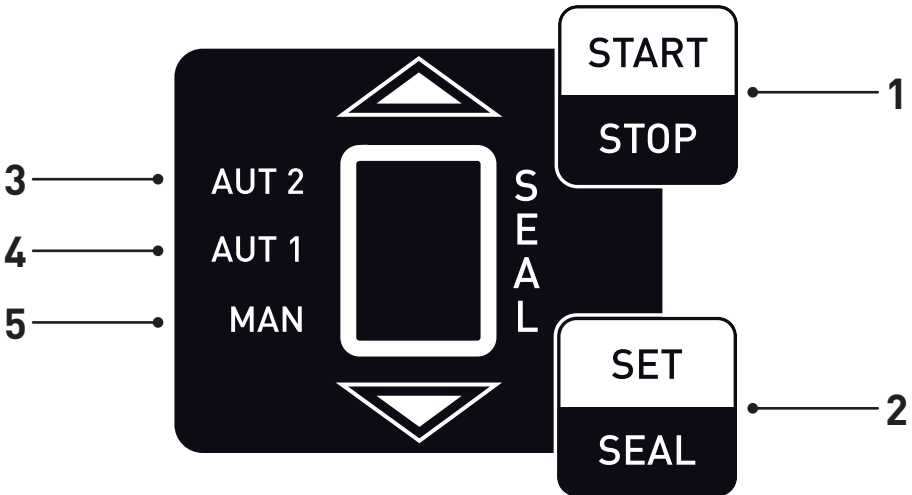

GB: Technical specifications / DE: Technische Angaben / NL: Technische gegevens / PL: Dane techniczne / FR: Données techniques / IT: Parametri di base / RO: Parametrii de bază / GR: Βασικές παράμετροι / HR: Tehnički podaci / CZ: Technická specifikace / HU: Műszaki adatok / UA: Технічні характеристики / EE: Tehnilised andmed / LV: Tehniskās specifikācijas / LT: Techninės specifikacijos / PT: Especificações técnicas / ES: Especificaciones técnicas / SK: Technické špecifikácie / DK: Technical specifications / FI: Tekniset tiedot / NO: Tekniske spesifikasjoner / SI: Tehnične specifikacije / SE: Tekniska specifikationer / BG: Технически спецификации / RU: Технические данные

A	970362
B	230 V - 50 Hz
C	250 W
D	I
E	350 mm
F	20 l / min
G	9
H	383x293x(H)175 mm
I	8 kg

A: GB:Item no. / DE:Art.-Nr. / NL:Artikelnr. / PL:Nr pozycji / FR:N° d'article / IT:N. articolo / RO:Nr. articolului / GR:Αρ. είδους / HR:Broj stavke / CZ: Položka č. / HU:Cikkszám / UA:Номер елемента / EE:Artikli nr / LV:Vienums Nr. / LT:Prekės Nr. / PT:Item n.o / ES:N.o de artículo / SK: položky / DK:Varenr. / FI:Kohteen nro / NO:Varenr. / SI:Št. izdelka / SE:Art.nr / BG:Номер на элемент / RU:Номер позиции

B: GB:Rated voltage and frequency / DE:Nennspannung und Frequenz / NL:Nominale spanning en frequentie / PL:Znamionowe napięcie i częstotliwość / FR:Tension et fréquence nominales / IT:Tensione e frequenza nominali / RO:Tensiune nominală și frecvență / GR:Ονομαστική τάση και συχνότητα / HR:Nazivni napon i frekvencija / CZ:Jmenovitě napětí a frekvence / HU:Névteljes feszültség és frekvencia / UA:Номинальна напруга та частота / EE:Nimipinge ja -sagedus / LV:Nominālais spriegums un frekvence / LT:Vardinė įtampa ir dažnis / PT:Tensão e frequência nominais / ES:Tensión y frecuencia nominales / SK:Menovitě napätie a frekvencia / DK:Nominel spænding og frekvens / FI:Nimelljännite ja -taajuus / NO:Nominell spenning og frekvens / SI:Nazivna napetost in frekvenca / SE:Märkspänning och frekvens / BG:Номинално напрежение и честота / RU:Номинальное напряжение и частота

C: GB:Rated input power / DE:Nenneingangsleistung / NL:Nominaal ingangsvermogen / PL:Znamionowa moc wejściowa / FR:Puissance d'entrée nominale / IT:Potenza nominale in ingresso / RO:Putere nominală de intrare / GR:Ονομαστική ισχύς εισόδου / HR:Nazivna ulazna snaga / CZ:Jmenovitý vstupní výkon / HU:Névteljes bemeneti teljesítmény / UA:Номинальна вхідна потужність / EE:Nimisisedvõimsus / LV:Nominālais ieejas jauda / LT:Vardinė įėjimo galia / PT:Potência de entrada nominal / ES:Potencia de entrada nominal / SK:Menovitý vstupný výkon / DK:Nominel indgangseffekt / FI:Nimellistuloteho / NO:Nominell inngangseffekt / SI:Nazivna vhodna moč / SE:Märkinneffekt / BG:Номинална входяща мощност / RU:Номинальная входная мощность

D: GB:Protection class (Class) / DE:Schutzklasse (Klasse) / NL:Beschermerkklasse (klasse) / PL:Klasa ochrony (klasa) / FR:Classe de protection (classe) / IT:Classe di protezione (classe) / RO:Clasă de protecție (clasă) / GR:Κλάση προστασίας (κατηγορία) / HR:Klasa zaštite (klasa) / CZ:Třída ochrany (třída) / HU:Védelmi osztály (osztály) / UA:Клас захисту (клас) / EE:Kaitseklass (klass) / LV:Aizsardzības klase (klase) / LT:Apsaugos klasė (klasė) / PT:Classe de proteção (classe) / ES:Clase de protección (clase) / SK:Trieda ochrany (trieda) / DK:Beskyttelsesklasse (klasse) / FI:Suojausluokka (luokka) / NO:Beskyttelsesklasse (klasse) / SI:Razred zaščite (razred) / SE:Skyddsklass (klass) / BG:Клас на защита (Клас) / RU:Класс защиты (класс)

E: GB:Width of sealing bar / DE:Breite der Siegelstange / NL:Breedte van afdichtingsstaaf / PL:Szerokość listwy uszczelniającej / FR:Largeur de la barre d'étanchéité / IT:Larghezza della barra di tenuta / RO:Lățimea barei de etansare / GR:Πλάτος ρόβδου στεγανοποίησης / HR:Širina brtvne šipke / CZ:Šírka těsnící tyče / HU:Tömítőrúd szélessége / UA:Ширина ущільнювальної стрічки / EE:hermetiseerimislati laius / LV:blīvēšanas joslas platumš / LT:Užsandarinimo juostos laidas / PT:Largura da barra de vedação / ES:Ancho de la barra de sellado / SK:Šírka tesniacej lišty / DK:Forsegingsbjælkens bredde / FI:tiivistetangon leveys / NO:Bredde på tetningsstang / SI:Medtesnilna palica / SE:Bredd på tätningstlist / BG:Ширина уплътнителната лента / RU:Ширина уплотнительной планки

F: GB:Pump capacity (L / min) / DE:Pumpenkapazität (l / min) / NL:Pompcapaciteit (L / min) / PL:Pojemność pompy (L / min) / FR:Capacité de la pompe (L / min) / IT:Capacità pompa (L / min) / RO:Capacitate pompă (L / min) / GR:Δυνατότητα αντλίας (L / min) / HR:Kapacitet pumpe (L / min) / CZ:Kapacita čerpadla (l / min) / HU:Szivattyú kapacitása (L / perc) / UA:ємність насоса (л / хв) / EE:pumba maht (L / min) / LV:Sūkņa jauda (l / min) / LT:Pump talpa (L / min.) / PT:Capacidade da bomba (L / min) / ES:-Capacidad de la bomba (l / min) / SK:Objem čerpadla (l / min) / DK:Pumpekapaцитet (l / min) / FI:Pumpun kapasiteetti (l / min) / NO:Pumpekapaцитet (l / min) / SI:Zmogljivost črpalke (L / min) / SE:Pumpkapacitet (l / min) / BG:Капацитет на помпата (L / min) / RU:Мощность насоса (л / мин)

G: GB: vacuum levels amount / DE: Anzahl der Vakuumstufen / NL: Aantal vacuüm niveaus / PL: Liczba poziomów próżni / FR: Nombre de niveaux de vide / IT: Numero di livelli di vuoto / RO: Număr de niveluri de vid / GR: Αριθμός επιπέδων κενού / HR: Broj razina vakuumu / CZ: Počet úrovní vakua / HU: Vákuumszintek száma / UA: Кількість рівнів вакууму / EE: Vaakumitasemetete arv / LV: Vakuuma līmeņu skaits / LT: Vakuumo lygių skaičius / PT: Número de níveis de vácuo / ES: Número de niveles de vacío / SK: Počet úrovní vákuu / DK: Antal vakuumniveauer / FI: Tyhjiötasojen määrä / NO: Antall vakuumnivåer / SI: Število stopenj vakuumu / SE: Antal vakuumnivåer / BG: Брой нива на вакуум / RU: Количество уровней вакуума



H: GB:Dimensions / DE:Abmessungen / NL:Afmetingen / PL:Wymiary / FR:Dimensions / IT:Dimensioni / RO:Dimensiuni / GR:Διαστάσεις / HR:Dimenzije / CZ:Rozměry / HU:Méreték / UA:Розміри / EE:Mõõtmed / LV:Izmēri / LT:Matmenys / PT:Dimensões / ES:Dimensiones / SK:Rozmery / DK:Mål / FI:Mitat / NO:Mål / SI:Mere / SE:Mått / BG:Размери / RU:Размеры

I: GB:Net weight / DE:Nettogewicht / NL:Nettogewicht / PL:Waga netto / FR:Poids net / IT:Peso netto / RO:Greutate netă / GR:Καθαρό βάρος / HR:Neto težina / CZ:Čistá hmotnost / HU:Nettó tömeg / UA:Вага нетто / EE:Netokaal / LV:Neto svars / LT:Grynasis svoris / PT:Peso líquido / ES:Peso neto / SK:Čistá hmotnosť / DK:Nettovægt / FI:Nettopaino / NO:Nettovekt / SI:Neto teža / SE:Nettovikt / BG:Нетно тегло / RU:Вес нетто

GB: Remark: Technical specification is subjected to change without prior notification.  
DE: Anmerkung: Die technische Spezifikation kann ohne vorherige Ankündigung geändert werden.  
NL: Opmerking: De technische specificatie zijn onderworpen aan wijzigingen zonder voorafgaande kennisgeving.  
PL: Uwaga: Specyfikacja techniczna może zostać zmieniona bez powiadomienia.  
FR: Remarque: La spécification technique peut être modifiée sans notification préalable.  
IT: Osservazione: Le specifiche tecniche sono soggette a modifiche senza preavviso.  
RO: Observație: Specificația tehnică se poate modifica fără notificare prealabilă.  
GR: Σημείωση: Οι τεχνικές προδιαγραφές μπορούν να αλλάξουν χωρίς προειδοποίηση.  
HR: Napomena: Tehničke specifikacije podložne su promjenama bez prethodne obavijesti.  
CZ: Poznámka: Technická specifikace se může změnit bez předchozího upozornění.  
HU: Megjegyzés: A műszaki adatok előzetes értesítés nélkül változhatnak.  
UA: Зауваження: Технічні характеристики можуть змінюватися без попереднього повідомлення.  
EE: Märkus: Tehnilisi andmeid võidakse muuta ilma eelneva teavitamiseta.  
LV: Piezīme: Tehniskās specifikācijas var tikt mainītas bez iepriekšēja brīdinājuma.  
LT: Pastaba: Techninė specifikacija gali būti keičiama be išankstinio įspėjimo.  
PT: Observação: As especificações técnicas estão sujeitas a alterações sem notificação prévia.  
ES: Observación: Las especificaciones técnicas están sujetas a cambios sin previo aviso.  
SK: Poznámka: Technické špecifikácie podliehajú zmenám bez predchádzajúceho oznámenia.  
DK: Bemærkning: Tekniske specifikationer kan ændres uden forudgående varsel.  
FI: Huomautus: Teknisiä tietoja voidaan muuttaa ilman ennakoilmoitusta.  
NO: Merknad: Teknisk spesifikasjon kan endres uten forhåndsvarsel.  
SI: Opomba: Tehnične specifikacije se lahko spremenijo brez predhodnega obvestila.  
SE: Anmärkning: Tekniska specifikationer kan ändras utan föregående meddelande.  
BG: Забелџа: Техническите спецификации подлежат на промяна без предварително уведомление.  
RU: Примечание. Технические характеристики могут быть изменены без предварительного уведомления.



Dear Customer,



Thank you for purchasing this Hendi appliance. Read this user manual carefully, paying particular attention to the safety regulations outlined below, before installing and using this appliance for the first time.

### Safety instructions

- Only use the appliance for the intended purpose it was designed for, as described in this manual.
- The manufacturer is not liable for any damage caused by incorrect operation and improper use.
-  **DANGER! RISK OF ELECTRIC SHOCK!** Do not attempt to repair the appliance by yourself. Do not immerse the electrical parts of the appliance in water or other liquids. Never hold the appliance under running water.
- **NEVER USE A DAMAGED APPLIANCE!** Check the electrical connections and cord regularly for any damage. When damaged, disconnect the appliance from the power supply. Any repairs should only be carried out by a supplier or qualified person to avoid danger or injury.
- **WARNING!** When positioning the appliance, route the power cable safely if necessary to avoid unintentional pulling, being damaged, coming into contact with the heating surface, or causing a tripping hazard.
- **WARNING!** As long as the plug is in the socket the appliance is connected to the power supply.
- **WARNING!** ALWAYS switch off the appliance before disconnecting from the power supply, cleaning, maintenance or storage.
- Only connect the appliance to an electrical outlet with the voltage and frequency mentioned on the appliance label.
- Do not touch the plug/electrical connections with wet or damp hands.
- Keep the appliance and electrical plug/connections away from water and other liquids. If the appliance falls into water, remove the power supply connections immediately. Do not use the appliance until it has been checked by a certified technician. Failure to follow these instructions will cause life threatening risks.
- Connect the power supply into an easily accessible electrical outlet so you can disconnect the appliance immediately in case of emergency.
- Make sure the cord does not come in contact with sharp or hot objects and keep it away from open fire. Never pull the power cord to unplug it from the socket, always pull the plug instead.
- Never carry the appliance by its cord.
- Never try to open the housing of the appliance yourself.
- Do not insert objects into the housing of the appliance.
- Never leave the appliance unattended during use.
- This appliance should be operated by trained personnel in kitchen of the restaurant, canteens or bar staff, etc.
- This appliance should not be operated by persons with reduced physical, sensory or mental capabilities, or persons that have a lack of experience and knowledge.
- This appliance should, under any circumstances, not be used by children.
- Keep the appliance and its electrical connections out of reach of children.

- Never use accessories or any extra devices other than those supplied with the appliance or recommended by the manufacturer. Failure to do so could pose a safety risk to the user and could damage the appliance. Only use original parts and accessories.
- Do not operate this appliance by means of an external timer or remote-control system.
- Do not place the appliance on a heating object (gasoline, electric, charcoal cooker, etc.).
- Do not cover the appliance in operation.
- Do not place any objects on top of the appliance.
- Do not use the appliance near any open flames, explosive or flammable materials. Always operate the appliance on a horizontal, stable, clean, heat-resistant and dry surface.
- The appliance is not suitable for installation in an area where a water jet could be used.
- Leave a space of at least 20 cm around the appliance for ventilation during use.
- **WARNING!** Keep all ventilation openings on the appliance free from obstruction.

### Special safety instructions

-  **CAUTION! RISK OF BURNS! HOT SURFACES! NEVER TOUCH THE SEALING BAR.** Do not touch the sealing bar while in use. There is a danger of burns even after use. Wait until the sealing bar has cooled down before touching.
-  **CAUTION!** Unplug before cleaning, maintenance or repair!
- **NOT SUITABLE FOR CONTINUOUS USE!** Do not continuously operate the appliance to avoid overheating the motor.
- Food residues should be regularly cleaned and removed from the appliance. If the appliance is not cleaned properly, it will reduce its lifespan and may result in a dangerous condition during use.

-  **RISK OF CRUSHING HANDS!** Be careful when closing the lid.

### Intended use

- This appliance is intended to be used for commercial applications, for example in kitchens of restaurants, canteens, hospital and in commercial enterprises such as bakeries, butcheries, etc., but not for continuous mass production of food.
- The appliance is designed for mincing fresh, non-frozen, boneless meat. Any other use may lead to damage to the appliance or personal injury.
- Operating the appliance for any other purpose shall be deemed a misuse of the device. The user shall be solely liable for improper use of the device.

### Grounding installation

This appliance is classified as **protection class I** and must be connected to a protective ground. Grounding reduces the risk of electric shock by providing an escape wire for the electric current.

This appliance is fitted with a power cord with grounding plug or electrical connections with grounding wire. The connections must be properly installed and grounded.



## Main parts of the product

(Fig. 1 on page 3)

1. Housing
2. Control panel
3. Manometer
4. PUSH labels
5. Sealing bar

**Remark:** The content of this manual applies for all listed items unless specified otherwise. The appearance may vary from the shown illustrations.

## Control panel

(Fig. 2 on page 3)

1. START/STOP button
2. SET/SEAL button
3. AUT2 mode indicator
4. AUT1 mode indicator
5. Manual mode indicator

## Preparation before use

- Remove all protective packaging and wrapping.
- Check that the device is in good condition and with all accessories. In case of incomplete or damaged delivery, please contact the supplier immediately. In this case, do not use the device.
- Clean the accessories and the appliance before use (See ==> Cleaning & Maintenance).
- Make sure the appliance is completely dry.
- Place the appliance on a horizontal, stable and heat resistant surface that is safe against water splashes.
- Keep the packaging if you intend to store your appliance in the future.
- Keep the user manual for future reference.

**NOTE!** Due to manufacturing residues, the appliance may emit a light odor during the first few uses. This is normal and does not indicate any defect or hazard. Make sure the appliance is well ventilated.

## Operating instructions

### Turning ON the appliance

- Connect the appliance to power mains. Switch it on using the main button located on the right side of the appliance. A digit from 1 to 9 will be displayed, indicating the current vacuum level (the higher the digit, the stronger the vacuum).
- The digit will next disappear and the straight, red line will appear next to the "MAN" label. The appliance is now ready to operate in manual mode.

### Setting the display

- The appliance has 9 different vacuum levels programmed. Each of them is 6 seconds long. The vacuum level must be selected accordingly to the bag size.
- Level 3 (18-19 seconds) is suggested for bags with a maximum size of 300x400 mm.
- Level 4 and 5 is suggested for larger bags, with a maximum size of 400x500 mm.
- Level 8 and 9 creates a vacuum in external containers.

### Manual mode

- Insert the food product into the bag.
- Lift the lid of the appliance.

- Place the bag on the heating strip with the embossed side facing down. The bag should not exceed the limiting strip (the metal rigde).
- Close the top lid of the appliance.
- Press the START/STOP button. At the same time press the top lid, in the place marked with the word PUSH. This increases the lid tightness.
- The appliance's pump is switched on, while the display shows the letter "A".
- Pay attention to the bag from which the air is being removed. When the desired vacuum level has been reached, press the SET/SEAL button - the heating strip is activated while the display shows numbers indicating heating time countdown.
- When the manometer shows the minimum value, you can easily open the lid of the appliance.
- The pump operation time cannot be regulated in manual mode.
- Pressing the START/STOP button during the pump operation will result in releasing the vacuum and not sealing the bag.

### Automatic mode

- A highlighted red line next to a "MAN" label indicates the manual cycle.
- Press the SET/SEAL button, so the red line starts flashing.
- Use the START/STOP button to activate other lines (AUT 1 and AUT 2 labels). As long as the lines flash, you can select the desired mode: manual, or one of two automatic modes.
- After selecting the desired operation mode, a flashing digit from 1 to 9 will appear. This digit indicates the vacuum level.
- The vacuum level may be increased using the START/STOP button or decreased using the SET/SEAL button, but only when the digits are flashing!
- After setting the vacuum level the digit stops flashing automatically and disappears. The display shows a highlighted line (lines) which indicates the operation mode.
- In the automatic mode (AUT 1 or AUT 2) press the START/STOP button to start the appliance.
- The appliance will remove the air from the bag, activate the heating strip and switch off the pump automatically.
- When the manometer shows the minimum value, you can easily open the lid of the appliance.

## Cleaning & maintenance

- **ATTENTION!** Always disconnect the appliance from the power supply and cool down before storage, cleaning & maintenance.
- Do not use water jet or steam cleaner for cleaning and do not push the appliance under the water as the parts will get wet and electric shock might be resulted.
- If the appliance is not kept in a good state of cleanliness, this can adversely affect the life of the appliance and result in a dangerous situation.
- Food residues should be regularly cleaned and removed from the appliance. If the appliance is not cleaned properly, it will reduce its lifespan and may result in a dangerous condition during use.

### Cleaning

- Clean the cooled exterior surface with a cloth or sponge slightly dampened with a mild soap solution.



- For reasons of hygiene, the appliance should be cleaned before and after use.
- Avoid water contacting the electrical components.
- Never immerse the appliance in water or other liquids.
- Never use aggressive cleaning agents, abrasive sponges, or cleaning agents containing chlorine. Do not use steel wool, metallic utensils, or any sharp or pointed objects for cleaning. Do not use petrol or solvents!
- No parts are dishwasher safe.

### Maintenance

- Check the operation of the appliance regularly to prevent serious accidents.
- If you see that the appliance is not working properly or that there is a problem, stop using it, switch it off and contact the supplier.
- All maintenance, installation and repair work must be carried out by specialised and authorised technicians, or recommended by the manufacturer.

### Transportation and Storage

- Before storage, always make sure that the appliance has been disconnected from the power supply and completely cooled down.
- Store the appliance in a cool, clean and dry place.
- Never place heavy objects on the appliance as this could damage it.
- Do not move the appliance while it is under operation. Disconnect the appliance from power supply when moving and hold it at the bottom.

### Warranty

Any defect affecting the functionality of the appliance which becomes apparent within one year after purchase will be repaired by free repair or replacement provided the appliance has been used and maintained in accordance with the instructions and has not been abused or misused in any way. Your statutory rights are not affected. If the appliance is claimed under warranty, state where and when it was purchased and include proof of purchase [e.g. receipt].

In line with our policy of continuous product development we reserve the right to change the product, packaging and documentation specifications without notice.

### Discarding & Environment

 When decommissioning the appliance, the product must not be disposed of with other household waste. Instead, it is your responsibility to dispose to your waste equipment by handing it over to a designated collection point. Failure to follow this rule may be penalized in accordance with applicable regulations on waste disposal. The separate collection and recycling of your waste equipment at the time of disposal will help conserve natural resources and ensure that it is recycled in a manner that protects human health and the environment.

For more information about where you can drop off your waste for recycling, please contact your local waste collection company. The manufacturers and importers do not take responsibility for recycling, treatment and ecological disposal, either directly or through a public system.

### Sehr geehrter Kunde,

Vielen Dank, dass Sie dieses HENDI Gerät gekauft haben. Lesen Sie dieses Benutzerhandbuch sorgfältig durch und achten Sie dabei besonders auf die unten aufgeführten Sicherheitsvorschriften, bevor Sie dieses Gerät zum ersten Mal installieren und verwenden.



### Sicherheitshinweise

- Verwenden Sie das Gerät nur für den vorgesehenen Zweck, wie in diesem Handbuch beschrieben.
- Der Hersteller haftet nicht für Schäden, die durch unsachgemäßen Betrieb und unsachgemäßen Gebrauch verursacht werden.
-  **GEFAHR! STROMSCHLAGEGEFAHR!** Versuchen Sie nicht, das Gerät selbst zu reparieren. Tauchen Sie die elektrischen Teile des Geräts nicht in Wasser oder andere Flüssigkeiten. Halten Sie das Gerät niemals unter fließendem Wasser.
- **VERWENDEN SIE NIEMALS EIN BESCHÄDIGTES GERÄT!** Überprüfen Sie die elektrischen Anschlüsse und das Kabel regelmäßig auf Schäden. Wenn das Gerät beschädigt ist, trennen Sie es von der Stromversorgung. Alle Reparaturen sollten nur von einem Lieferanten oder einer qualifizierten Person durchgeführt werden, um Gefahren oder Verletzungen zu vermeiden.
- **WARNUNG!** Verlegen Sie das Netzkabel bei der Positionierung des Geräts bei Bedarf sicher, um unbeabsichtigtes Ziehen, Beschädigungen, Kontakt mit der Heizfläche oder Stolpergefahr zu vermeiden.
- **WARNUNG!** Solange sich der Stecker in der Steckdose befindet, ist das Gerät an die Stromversorgung angeschlossen.
- **WARNUNG!** Schalten Sie das Gerät STETS aus, bevor Sie es von der Stromversorgung trennen, reinigen, warten oder lagern.
- Schließen Sie das Gerät nur mit der auf dem Geräteetikett angegebenen Spannung und Frequenz an eine Steckdose an.
- Die Stecker-/Elektroanschlüsse nicht mit nassen oder feuchten Händen berühren.
- Halten Sie das Gerät und die elektrischen Stecker/Anschlüsse von Wasser und anderen Flüssigkeiten fern. Wenn das Gerät in Wasser fällt, entfernen Sie sofort die Netzanschlüsse. Verwenden Sie das Gerät erst, wenn es von einem zertifizierten Techniker überprüft wurde. Die Nichtbeachtung dieser Anweisungen führt zu lebensbedrohlichen Risiken.
- Schließen Sie das Netzteil an eine leicht zugängliche Steckdose an, damit Sie das Gerät im Notfall sofort trennen können.
- Stellen Sie sicher, dass das Kabel nicht mit scharfen oder heißen Gegenständen in Kontakt kommt und halten Sie es von offenen Bränden fern. Ziehen Sie niemals das Netzkabel, um es aus der Steckdose zu ziehen, sondern ziehen Sie immer den Stecker.
- Tragen Sie das Gerät niemals am Kabel.
- Versuchen Sie niemals, das Gehäuse des Geräts selbst zu öffnen.
- Führen Sie keine Gegenstände in das Gehäuse des Geräts ein.
- Lassen Sie das Gerät während des Betriebs niemals unbeaufsichtigt.
- Dieses Gerät sollte von geschultem Personal in der Küche

des Restaurants, Kantinen oder Barpersonal usw. bedient werden.

- Dieses Gerät darf nicht von Personen mit eingeschränkten physischen, sensorischen oder geistigen Fähigkeiten oder Personen mit mangelnder Erfahrung und Kenntnis betrieben werden.
- Dieses Gerät darf unter keinen Umständen von Kindern verwendet werden.
- Bewahren Sie das Gerät und seine elektrischen Anschlüsse für Kinder unzugänglich auf.
- Verwenden Sie niemals anderes Zubehör oder andere Geräte als das mit dem Gerät gelieferte oder vom Hersteller empfohlene. Andernfalls könnte ein Sicherheitsrisiko für den Benutzer bestehen und das Gerät beschädigt werden. Verwenden Sie nur Originalteile und Zubehör.
- Betreiben Sie dieses Gerät nicht mit einem externen Timer oder einer Fernbedienung.
- Stellen Sie das Gerät nicht auf ein Heizobjekt (Benzin, Elektro, Holzkohle usw.).
- Decken Sie das Gerät nicht im Betrieb ab.
- Stellen Sie keine Gegenstände auf das Gerät.
- Verwenden Sie das Gerät nicht in der Nähe von offenen Flammen, explosiven oder brennbaren Materialien. Betreiben Sie das Gerät immer auf einer horizontalen, stabilen, sauberen, hitzebeständigen und trockenen Oberfläche.
- Das Gerät ist nicht für die Installation in einem Bereich geeignet, in dem ein Wasserstrahl verwendet werden könnte.
- Lassen Sie während des Gebrauchs mindestens 20 cm um das Gerät herum Platz für die Belüftung.
- **WARNUNG!** Halten Sie alle Lüftungsöffnungen am Gerät frei von Hindernissen.

## Besondere Sicherheitsanweisungen

-  **VORSICHT! VERBRENNUNGSGEFAHR! HEISSE OBERFLÄCHEN! NIEMALS DIE VERSIEGELUNGSLEISTE BERÜHREN.** Berühren Sie die Versiegelungsleiste nicht, während sie in Betrieb ist. Es besteht Verbrennungsgefahr, auch nach dem Gebrauch. Warten Sie, bis die Versiegelungsleiste abgekühlt ist, bevor Sie sie berühren.
-  **VORSICHT!** Vor dem Reinigen, Warten oder Reparieren den Stecker ziehen!
- **NICHT FÜR DEN DAUERBETRIEB GEEIGNET!** Betreiben Sie das Gerät nicht kontinuierlich, um eine Überhitzung des Motors zu vermeiden.
- Lebensmittelrückstände sollten regelmäßig gereinigt und vom Gerät entfernt werden. Wenn das Gerät nicht ordnungsgemäß gereinigt wird, verkürzt sich seine Lebensdauer und es kann zu gefährlichen Zuständen während des Gebrauchs kommen.



**GEFAHR DES EINKLEMMENS DER HÄNDE!** Seien Sie vorsichtig beim Schließen des Deckels.

## Bestimmungsgemäße Verwendung

- Dieses Gerät ist für den gewerblichen Einsatz vorgesehen, zum Beispiel in Küchen von Restaurants, Kantinen, Krankenhäusern und in gewerblichen Unternehmen wie Bäckereien, Metzgereien usw., jedoch nicht für die kontinuierliche Massenproduktion von Lebensmitteln.

- Das Gerät ist zum Zerkleinern von frischem, nicht gefrorenem, knochenlosem Fleisch ausgelegt. Jede andere Verwendung kann zu Schäden am Gerät oder zu Personenschäden führen.
- Der Betrieb des Geräts zu einem anderen Zweck gilt als Missbrauch des Geräts. Der Benutzer haftet allein für unsachgemäße Verwendung des Geräts.

## Erdungsinstallation

Dieses Gerät ist als **Schutzklasse I** klassifiziert und muss an einen Schutzleiter angeschlossen werden. Die Erdung reduziert das Risiko eines elektrischen Schlags, indem sie einen Fluchtweg für den elektrischen Strom bereitstellt.

Dieses Gerät ist mit einem Netzkabel mit Erdungsstecker oder elektrischen Anschlüssen mit Erdungskabel ausgestattet. Die Anschlüsse müssen ordnungsgemäß installiert und geerdet sein.

## Hauptteile des Produkts

(Abb. 1 auf Seite 3)

1. Gehäuse
2. Kontrollpanel
3. Manometer
4. PUSH Etiketten
5. Versiegelungsleiste

**Bemerkung:** Der Inhalt dieses Handbuchs gilt für alle aufgeführten Artikel, sofern nicht anders angegeben. Das Aussehen kann von den gezeigten Abbildungen abweichen.

## Kontrollpanel

(Abb. 2 auf Seite 3)

1. START/STOP-Taste
2. SET/SEAL-Taste
3. AUT2-Modusanzeige
4. AUT1-Modusanzeige
5. Handbetriebsanzeige

## Vorbereitung vor Gebrauch

- Entfernen Sie alle Schutzverpackungen und Umhüllungen.
- Überprüfen Sie, ob das Gerät in gutem Zustand ist und alle Zubehörteile vorhanden sind. Im Falle einer unvollständigen oder beschädigten Lieferung setzen Sie sich bitte umgehend mit dem Lieferanten in Verbindung. In diesem Fall, verwenden Sie das Gerät nicht.
- Reinigen Sie das Zubehör und das Gerät vor der Verwendung (Siehe ==> Reinigung & Wartung).
- Stellen Sie sicher, dass das Gerät vollständig trocken ist.
- Platzieren Sie das Gerät auf einer horizontalen, stabilen und hitzebeständigen Oberfläche, die gegen Wasserspritzer geschützt ist.
- Bewahren Sie die Verpackung auf, falls Sie Ihr Gerät in Zukunft lagern möchten.
- Bewahren Sie das Benutzerhandbuch für zukünftige Nachschlagewecke auf.

**HINWEIS!** Aufgrund von Produktionsrückständen kann das Gerät während der ersten Verwendungen einen leichten Geruch abgeben. Das ist normal und weist nicht auf einen Defekt oder eine Gefahr hin. Stellen Sie sicher, dass das Gerät gut belüftet ist.



## Bedienungsanleitung

### Einschalten des Geräts

- Schließen Sie das Gerät an das Stromnetz an. Schalten Sie es mit der Haupttaste ein, die sich auf der rechten Seite des Geräts befindet. Es wird eine Ziffer von 1 bis 9 angezeigt, die das aktuelle Vakuumniveau angibt (je höher die Ziffer, desto stärker das Vakuum).
- Die Ziffer wird dann verschwinden und die gerade, rote Linie wird neben dem „MAN“-Label erscheinen. Das Gerät ist nun bereit, im manuellen Modus zu arbeiten.

### Anzeigeeinstellung

- Das Gerät hat 9 verschiedene voreingestellte Vakuumstufen. Jede von ihnen dauert 6 Sekunden. Die Vakuumstufe muss entsprechend der Beutelgröße ausgewählt werden.
- Stufe 3 (18-19 Sekunden) wird für Beutel mit einer maximalen Größe von 300×400 mm empfohlen.
- Stufe 4 und 5 wird für größere Beutel mit einer maximalen Größe von 400×500 mm empfohlen.
- Stufe 8 und 9 erzeugen ein Vakuum in externen Behältern.

### Manueller Modus

- Legen Sie das Lebensmittelprodukt in den Beutel ein.
- Heben Sie den Deckel des Geräts an.
- Platzieren Sie den Beutel auf dem Heizstreifen mit der geprägten Seite nach unten. Die Tasche darf den Begrenzungsstreifen (die Metallkante) nicht überschreiten.
- Schließen Sie den oberen Deckel des Geräts.
- Drücken Sie die START/STOP-Taste. Drücken Sie gleichzeitig den oberen Deckel an der mit dem Wort PUSH markierten Stelle. Dies erhöht die Dichtheit des Deckels.
- Die Pumpe des Geräts wird eingeschaltet, während das Display den Buchstaben „A“ anzeigt.
- Achten Sie auf den Beutel, aus dem die Luft entfernt wird. Wenn der gewünschte Vakuumgrad erreicht ist, drücken Sie die SET/SEAL-Taste - der Heizstreifen wird aktiviert, während das Display Zahlen anzeigt, die den Countdown der Heizzeit anzeigen.
- Wenn das Manometer den Minimalwert zeigt, können Sie den Deckel des Geräts leicht öffnen.
- Die Betriebszeit der Pumpe kann im manuellen Modus nicht reguliert werden.
- Das Drücken der START/STOP-Taste während des Pumpvorgangs führt zur Freigabe des Vakuums und nicht zum Versiegeln des Beutels.

### Automatikmodus

- Eine hervorgehobene rote Linie neben einem „MAN“-Label zeigt den manuellen Zyklus an.
- Drücken Sie die SET/SEAL-Taste, damit die rote Linie zu blinken beginnt.
- Verwenden Sie die START/STOP-Taste, um andere Linien zu aktivieren (AUT 1 und AUT 2 Labels). Solange die Linien blinken, können Sie den gewünschten Modus auswählen: manuell oder einen der beiden automatischen Modi.
- Nach der Auswahl des gewünschten Betriebsmodus erscheint eine blinkende Ziffer von 1 bis 9. Diese Ziffer zeigt den Vakuumgrad an.
- Der Vakuumgrad kann mit der START/STOP-Taste erhöht oder mit der SET/SEAL-Taste verringert werden, jedoch nur,

wenn die Ziffern blinken!

- Nach dem Einstellen des Vakuumgrades hört die Ziffer automatisch auf zu blinken und verschwindet. Das Display zeigt eine hervorgehobene Linie (Linien), die den Betriebsmodus anzeigt.
- Im Automatikmodus (AUT 1 oder AUT 2) drücken Sie die START/STOP-Taste, um das Gerät zu starten.
- Das Gerät wird die Luft aus dem Beutel entfernen, den Heizstreifen aktivieren und die Pumpe automatisch ausschalten.
- Wenn das Manometer den Mindestwert anzeigt, können Sie den Deckel des Geräts leicht öffnen.

## Reinigung & Wartung

- **ACHTUNG!** Trennen Sie das Gerät immer von der Stromversorgung und lassen Sie es abkühlen, bevor Sie es lagern, reinigen & warten.
- Verwenden Sie keinen Wasserstrahl oder Dampfreiniger zur Reinigung und tauchen Sie das Gerät nicht ins Wasser, da die Teile nass werden und es zu einem Stromschlag kommen kann.
- Wenn das Gerät nicht in sauberem Zustand gehalten wird, kann dies die Lebensdauer des Geräts negativ beeinflussen und zu einer gefährlichen Situation führen.
- Lebensmittelreste sollten regelmäßig gereinigt und vom Gerät entfernt werden. Wenn das Gerät nicht ordnungsgemäß gereinigt wird, verringert sich seine Lebensdauer und es kann während des Gebrauchs zu einer gefährlichen Situation kommen.

### Reinigung

- Reinigen Sie die abgekühlte Außenfläche mit einem Tuch oder Schwamm, der leicht mit einer milden Seifenlösung angefeuchtet ist.
- Aus hygienischen Gründen sollte das Gerät vor und nach dem Gebrauch gereinigt werden.
- Vermeiden Sie den Kontakt von Wasser mit den elektrischen Komponenten.
- Tauchen Sie das Gerät niemals in Wasser oder andere Flüssigkeiten ein.
- Verwenden Sie niemals aggressive Reinigungsmittel, scheuernde Schwämme oder Reinigungsmittel, die Chlor enthalten. Verwenden Sie keine Stahlwolle, Metallutensilien oder scharfe oder spitze Gegenstände zur Reinigung. Verwenden Sie kein Benzin oder Lösungsmittel!
- Keine Teile sind spülmaschinenfest.

### Wartung

- Überprüfen Sie regelmäßig den Betrieb des Geräts, um schwere Unfälle zu vermeiden.
- Wenn Sie feststellen, dass das Gerät nicht richtig funktioniert oder es ein Problem gibt, stellen Sie die Nutzung ein, schalten Sie es aus und kontaktieren Sie den Lieferanten.
- Alle Wartungs-, Installations- und Reparaturarbeiten müssen von spezialisierten und autorisierten Technikern durchgeführt werden oder vom Hersteller empfohlen werden.

### Transport und Lagerung

- Stellen Sie vor der Lagerung immer sicher, dass das Gerät vom Stromnetz getrennt und vollständig abgekühlt ist.
- Lagern Sie das Gerät an einem kühlen, sauberen und trockenen Ort.



- Legen Sie niemals schwere Gegenstände auf das Gerät, da es dadurch beschädigt werden könnte.
- Bewegen Sie das Gerät nicht, während es in Betrieb ist. Trennen Sie das Gerät von der Stromversorgung, wenn Sie es bewegen, und halten Sie es unten fest.

## Garantie

Defekte, die die Funktionsfähigkeit des Geräts beeinträchtigen und innerhalb eines Jahres nach dem Kauf ersichtbar werden, werden durch kostenlose Reparatur oder Ersatz repariert, sofern das Gerät gemäß den Anweisungen verwendet und gewartet wurde und in keiner Weise missbraucht oder missbraucht wurde. Ihre gesetzlichen Rechte bleiben unberührt. Wenn das Gerät im Rahmen der Garantie beansprucht wird, geben Sie an, wo und wann es gekauft wurde, und legen Sie einen Kaufbeleg (z. B. Beleg) bei.

Im Einklang mit unserer Richtlinie der kontinuierlichen Produktentwicklung behalten wir uns das Recht vor, die Produkt-, Verpackungs- und Dokumentationspezifikationen ohne Vorankündigung zu ändern.

## Entsorgung und Umwelt



Bei der Außerbetriebnahme des Geräts darf das Produkt nicht mit anderem Hausmüll entsorgt werden. Stattdessen liegt es in Ihrer Verantwortung, Ihre Abfallausrüstung zu entsorgen, indem Sie sie an eine dafür vorgesehene Sammelstelle

übergeben. Die Nichteinhaltung dieser Regel kann gemäß den geltenden Vorschriften zur Abfallentsorgung bestraft werden. Die separate Sammlung und Wiederverwertung Ihrer Abfallausrüstung zum Zeitpunkt der Entsorgung trägt zum Schutz natürlicher Ressourcen bei und stellt sicher, dass sie auf eine Weise recycelt wird, die die menschliche Gesundheit und die Umwelt schützt.

Für weitere Informationen darüber, wo Sie Ihren Abfall zum Recycling abgeben können, wenden Sie sich bitte an Ihr örtliches Abfallsammelunternehmen. Die Hersteller und Importeure übernehmen weder direkt noch über ein öffentliches System die Verantwortung für Recycling, Aufbereitung und ökologische Entsorgung.

## NEDERLANDS

**Geachte klant,**

**Bedankt voor de aankoop van dit Hendi-apparaat. Lees deze gebruikershandleiding zorgvuldig door en let vooral op de hieronder beschreven veiligheidsvoorschriften voordat u dit apparaat voor het eerst installeert en gebruikt.**

## Veiligheidsinstructies

- Gebruik het apparaat alleen voor het beoogde doel waarvoor het is ontworpen, zoals beschreven in deze handleiding.
- De fabrikant is niet aansprakelijk voor schade veroorzaakt door onjuiste bediening en onjuist gebruik.
-  **GEVAAR! RISICO OP ELEKTRISCHE SCHOKKEN!** Probeer het apparaat niet zelf te repareren. Dompel de elektrische onderdelen van het apparaat niet onder in water of andere vloeistoffen. Houd het apparaat nooit onder stromend water.
- **GEBRUIK NOOIT EEN BESCHADIGD APPARAAT!** Controleer

de elektrische aansluitingen en het snoer regelmatig op schade. Als het apparaat beschadigd is, koppelt u het los van de stroomtoevoer. Reparaties mogen alleen worden uitgevoerd door een leverancier of gekwalificeerd persoon om gevaar of letsel te voorkomen.

- **WAARSCHUWING!** Leid bij het plaatsen van het apparaat het netsnoer zo nodig veilig om onbedoeld trekken, beschadiging, contact met het verwarmingsoppervlak of struikelgevaar te voorkomen.
- **WAARSCHUWING!** Zolang de stekker in het stopcontact zit, is het apparaat aangesloten op de stroomvoorziening.
- **WAARSCHUWING!** Schakel het apparaat ALTIJD uit voordat u het loskoppelt van de stroomtoevoer, reiniging, onderhoud of opslag.
- Sluit het apparaat alleen aan op een stopcontact met de spanning en frequentie die op het label van het apparaat staan vermeld.
- Raak de stekker/elektrische aansluitingen niet aan met natte of vochtige handen.
- Houd het apparaat en de elektrische stekker/aansluitingen uit de buurt van water en andere vloeistoffen. Als het apparaat in water valt, verwijder dan onmiddellijk de voedingsaansluitingen. Gebruik het apparaat niet voordat het is gecontroleerd door een gecertificeerde technicus. Het niet opvolgen van deze instructies leidt tot levensbedreigende risico's.
- Sluit de voeding aan op een gemakkelijk toegankelijk stopcontact, zodat u het apparaat in geval van nood onmiddellijk kunt loskoppelen.
- Zorg ervoor dat het snoer niet in contact komt met scherpe of hete voorwerpen en houd het uit de buurt van open vuur. Trek nooit aan het netsnoer om het uit het stopcontact te halen, trek altijd aan de stekker.
- Draag het apparaat nooit aan het snoer.
- Probeer nooit zelf de behuizing van het apparaat te openen.
- Steek geen voorwerpen in de behuizing van het apparaat.
- Laat het apparaat nooit onbeheerd achter tijdens gebruik.
- Dit apparaat moet worden bediend door getraind personeel in de keuken van het restaurant, kantines of barpersoneel, enz.
- Dit apparaat mag niet worden gebruikt door personen met beperkte fysieke, zintuiglijke of mentale capaciteiten of personen met een gebrek aan ervaring en kennis.
- Dit apparaat mag onder geen enkele omstandigheid door kinderen worden gebruikt.
- Houd het apparaat en de elektrische aansluitingen buiten het bereik van kinderen.
- Gebruik nooit accessoires of extra apparaten die niet bij het apparaat zijn geleverd of door de fabrikant worden aanbevolen. Als u dit niet doet, kan dit een veiligheidsrisico vormen voor de gebruiker en het apparaat beschadigen. Gebruik alleen originele onderdelen en accessoires.
- Gebruik dit apparaat niet met een externe timer of afstandsbediening.
- Plaats het apparaat niet op een verwarmingsobject (benzine, elektrisch, houtskoolfornuis, enz.).
- Dek het apparaat niet af als het in werking is.
- Plaats geen voorwerpen op het apparaat.
- Gebruik het apparaat niet in de buurt van open vuur, explosieve of ontvlambare materialen. Gebruik het apparaat altijd op een horizontaal, stabiel, schoon, hittebestendig en droog oppervlak.
- Het apparaat is niet geschikt voor installatie in een ruimte



waar een waterstraal kan worden gebruikt.

- Laat een ruimte van ten minste 20 cm rond het apparaat voor ventilatie tijdens gebruik.
- **WAARSCHUWING!** Houd alle ventilatieopeningen op het apparaat vrij van obstakels.

## Speciale veiligheidsinstructies

-  **LET OP! RISICO OP BRANDWONDEN! HETE OPPERVLAKTEN! RAAK DE AFDICHTINGSBALK NOOIT AAN.** Raak de afdichtingsbalk niet aan tijdens gebruik. Er is brandgevaar, zelfs na gebruik. Wacht tot de afdichtingsbalk is afgekoeld voordat u deze aanraakt.

-  **PAS OP!** Stekker uit het stopcontact voordat u schoonmaakt, onderhoud uitvoert of repareert!

- **NIET GESCHIKT VOOR CONTINU GEBRUIK!** Bedien het apparaat niet continu om oververhitting van de motor te voorkomen.

- Voedselresten moeten regelmatig worden schoongemaakt en verwijderd uit het apparaat. Als het apparaat niet goed schoongemaakt wordt, vermindert dit de levensduur en kan het een gevaarlijke situatie veroorzaken tijdens gebruik.

-  **RISICO OP VERSTUIKING VAN HANDEN!** Wees voorzichtig bij het sluiten van het deksel.



## Bepaalde gebruik

- Dit apparaat is bedoeld voor commercieel gebruik, bijvoorbeeld in keukens van restaurants, kantines, ziekenhuizen en in commerciële ondernemingen zoals bakkerijen, slagerijen, enz., maar niet voor continue massaproductie van voedsel.
- Het apparaat is ontworpen voor het malen van vers, niet-bevroren, botvrij vlees. Elk ander gebruik kan leiden tot schade aan het apparaat of persoonlijk letsel.
- Het bedienen van het apparaat voor een ander doel wordt beschouwd als misbruik van het apparaat. De gebruiker is als enige verantwoordelijk voor oneigenlijk gebruik van het apparaat.

## Aardingsinstallatie

Dit apparaat valt onder **beschermingsklasse I** en moet worden aangesloten op een beschermende aarde. Aarding vermindert het risico op een elektrische schok door een afvoerleiding te bieden voor de elektrische stroom.

Dit apparaat is uitgerust met een netsnoer met gearde stekker of elektrische aansluitingen met aardedraad. De aansluitingen moeten correct worden geïnstalleerd en geaard.

## Hoofdonderdelen van het product

(Afbeelding 1 op pagina 3)

1. Behuizing
2. Bedieningspaneel
3. Manometer
4. PUSH-labels
5. Sealingbar

**Opmerking:** De inhoud van deze handleiding is van toepassing op alle genoemde items tenzij anders vermeld. Het uiterlijk kan afwijken van de getoonde illustraties.

## Bedieningspaneel

(Afbeelding 2 op pagina 3)

1. START/STOP knop
2. INSTELLEN/VERZEGELEN knop
3. AUT2 modus indicator
4. AUT1 modus indicator
5. Handmatige modus indicator

## Vorbereiding voor gebruik

- Verwijder alle beschermende verpakking en wikkeling.
  - Controleer of het apparaat in goede staat is en met alle accessoires. Neem bij onvolledige of beschadigde levering onmiddellijk contact op met de leverancier. Gebruik in dit geval het apparaat niet.
  - Reinig de accessoires en het apparaat voor gebruik (Zie ==> Reiniging & Onderhoud).
  - Zorg ervoor dat het apparaat volledig droog is.
  - Plaats het apparaat op een horizontaal, stabiel en hittebestendig oppervlak dat veilig is tegen waterspatten.
  - Bewaar de verpakking als u van plan bent uw apparaat in de toekomst op te slaan.
  - Bewaar de gebruikershandleiding voor toekomstig gebruik.
- OPMERKING!** Vanwege productieresiduen kan het apparaat tijdens de eerste paar keer gebruik een lichte geur afgeven. Dit is normaal en duidt niet op een defect of gevaar. Zorg ervoor dat het apparaat goed geventileerd is.

## Gebruiksaanwijzing

### Het apparaat inschakelen

- Sluit het apparaat aan op de netroom. Schakel het in met de hoofdbutton aan de rechterkant van het apparaat. Er wordt een cijfer van 1 tot 9 weergegeven, dat het huidige vacuümniveau aangeeft (hoe hoger het cijfer, hoe sterker het vacuüm).
- Het cijfer verdwijnt vervolgens en de rechte rode lijn verschijnt naast het label "MAN". Het apparaat is nu klaar om in de handmatige modus te werken.

### Het display instellen

- Het apparaat heeft 9 verschillende vacuümniveaus geprogrammeerd. Elk van hen duurt 6 seconden. Het vacuümniveau moet in overeenstemming met de zakgrootte worden geselecteerd.
- Niveau 3 (18-19 seconden) wordt aanbevolen voor zakken met een maximale grootte van 300x400 mm.
- Niveau 4 en 5 worden aanbevolen voor grotere zakken, met een maximale grootte van 400x500 mm.
- Niveau 8 en 9 creëert een vacuüm in externe containers.

### Handmatige modus

- Voer het voedselproduct in de zak in.
- Til het deksel van het apparaat op.
- Plaats de zak op de verwarmingsstrip met de geribbelde kant naar beneden. De tas mag de beperkende strip (de metalen rand) niet overschrijden.
- Sluit het bovenste deksel van het apparaat.
- Druk op de START/STOP-knop. Druk tegelijkertijd op het bovenste deksel, op de plek gemarkeerd met het woord PUSH. Dit verhoogt de strakheid van het deksel.
- De pomp van het apparaat wordt ingeschakeld, terwijl het display de letter "A" toont.



- Let op de tas waaruit de lucht wordt verwijderd. Wanneer het gewenste vacuümniveau is bereikt, druk op de SET/SEAL-knop - de verwarmingsstrip wordt geactiveerd terwijl het display cijfers toont die de afteltijd voor verwarming aangeven.
- Wanneer de manometer de minimumwaarde aangeeft, kunt u gemakkelijk het deksel van het apparaat openen.
- De pomptijd kan niet worden geregeld in de handmatige modus.
- Het indrukken van de START/STOP-knop tijdens de pompwerking zal resulteren in het vrijgeven van het vacuüm en het niet sealen van de zak.

### Automatische modus

- Een gemarkeerde rode lijn naast een "MAN" label duidt de handmatige cyclus aan.
- Druk op de SET/SEAL-knop, zodat de rode lijn begint te knippen.
- Gebruik de START/STOP-knop om andere lijnen te activeren (AUT 1 en AUT 2 labels). Zolang de lijnen knippen, kunt u de gewenste modus selecteren: handmatig, of een van de twee automatische modi.
- Na het selecteren van de gewenste bedieningsmodus verschijnt er een knipperend cijfer van 1 tot 9. Dit cijfer geeft het vacuümniveau aan.
- Het vacuümniveau kan worden verhoogd met de START/STOP-knop of verlaagd met de SET/SEAL-knop, maar alleen wanneer de cijfers knippen!
- Na het instellen van het vacuümniveau stopt het cijfer automatisch met knippen en verdwijnt. Het display toont een gemarkeerde lijn (lijnen) die de bedrijfsmodus aangeeft.
- In de automatische modus (AUT 1 of AUT 2) druk je op de START/SEAL knop om het apparaat te starten.
- Het apparaat zal de lucht uit de zak verwijderen, de verwarmingsstrip activeren en de pomp automatisch uitschakelen.
- Wanneer de manometer de minimale waarde laat zien, kun je gemakkelijk het deksel van het apparaat openen.

### Reiniging & onderhoud

- **LET OP!** Koppel altijd het apparaat los van de stroomvoorziening en laat het afkoelen voor opslag, reiniging & onderhoud.
- Gebruik geen waterstraal of stoomreiniger voor de reiniging en duw het apparaat niet onder water omdat de onderdelen nat worden en er elektrische schokken kunnen ontstaan.
- Als het apparaat niet in een goede staat van reinheid wordt gehouden, kan dit de levensduur van het apparaat nadelig beïnvloeden en resulteren in een gevaarlijke situatie.
- Voedselresten moeten regelmatig worden gereinigd en van het apparaat worden verwijderd. Als het apparaat niet goed wordt schoongemaakt, verkort dit de levensduur en kan het tijdens gebruik tot een gevaarlijke situatie leiden.

### Reiniging

- Reinig het afgekoelde buitenoppervlak met een doek of spons die licht vochtig is gemaakt met een milde zeepoplossing.
- Om hygiënische redenen moet het apparaat voor en na gebruik worden schoongemaakt.
- Vermijd dat water de elektrische onderdelen raakt.
- Dompel het apparaat nooit onder in water of andere vloeistoffen.
- Gebruik nooit agressieve reinigingsmiddelen, schurende

sponzen of reinigingsmiddelen die chloor bevatten. Gebruik geen staalwol, metalen gereedschap, of scherpe of puntige voorwerpen voor het schoonmaken. Gebruik geen benzine of oplosmiddelen!

- Geen onderdelen zijn vaatwasmachinebestendig.

### Onderhoud

- Controleer regelmatig de werking van het apparaat om ernstige ongelukken te voorkomen.
- Als u ziet dat het apparaat niet goed werkt of er een probleem is, stop dan met het gebruik, schakel het uit en neem contact op met de leverancier.
- Al het onderhoud, installatie- en reparatiewerk moet worden uitgevoerd door gespecialiseerde en bevoegde technici, of aanbevolen door de fabrikant.

### Transport en Opslag

- Zorg er voor opslag altijd voor dat het apparaat losgekoppeld is van de stroomvoorziening en volledig is afgekoeld.
- Bewaar het apparaat op een koele, schone en droge plaats.
- Plaats nooit zware voorwerpen op het apparaat, aangezien dit schade kan veroorzaken.
- Verplaats het apparaat niet terwijl het in werking is. Koppel het apparaat los van de stroomvoorziening bij het verplaatsen en houd het aan de onderkant vast.

### Garantie

Elk defect dat de functionaliteit van het apparaat beïnvloedt en dat binnen een jaar na aankoop aan het licht komt, wordt gerepareerd door gratis reparatie of vervanging, mits het apparaat is gebruikt en onderhouden volgens de instructies en op geen enkele manier is misbruikt of verkeerd gebruikt. Uw wettelijke rechten worden niet aangetast. Als het apparaat onder garantie wordt geclaimd, vermeld dan waar en wanneer het is gekocht en voeg een aankoopbewijs (bijv. ontvangstbewijs) toe.

In overeenstemming met ons beleid van continue productontwikkeling behouden we ons het recht voor om de product-, verpakkings- en documentatiespecificaties zonder voorafgaande kennisgeving te wijzigen.

### Afvoeren en milieu



Bij het buiten gebruik stellen van het apparaat mag het product niet worden afgevoerd met ander huishoudelijk afval. In plaats daarvan is het uw verantwoordelijkheid om uw afvalapparatuur weg te gooien door het over te dragen aan een aangeezwen inzamelpunt. Het niet naleven van deze regel kan worden bestraft in overeenstemming met de toepasselijke regelgeving inzake afvalverwijdering. Het gescheiden inzamelen en recyclen van uw afvalapparatuur op het moment van verwijdering helpt natuurlijke hulpbronnen te behouden en ervoor te zorgen dat het wordt gerecycled op een manier die de menselijke gezondheid en het milieu beschermt.

Neem voor meer informatie over waar u uw afval kunt afgeven voor recycling contact op met uw lokale afvalinzamelingsbedrijf. De fabrikanten en importeurs nemen geen verantwoordelijkheid voor recycling, behandeling en ecologische verwijdering, hetzij rechtstreeks, hetzij via een openbaar systeem.





Szanowny Kliencie,  
Dziękujemy za zakup tego urządzenia Hendi. Przed zainstalowaniem i pierwszym użyciem urządzenia uważnie przeczytaj niniejszą instrukcję obsługi, zwracając szczególną uwagę na opisane poniżej przepisy bezpieczeństwa.

## Instrukcje dotyczące bezpieczeństwa

- Urządzenie używaj wyłącznie zgodnie z jego przeznaczeniem opisanym w niniejszej instrukcji.
- Producent nie ponosi odpowiedzialności za jakiegokolwiek uszkodzenia spowodowane nieprawidłową eksploatacją i niewłaściwym użytkowaniem.
-  **NIEBEZPIECZEŃSTWO! RYZYKO PORAŻENIA PRĄDEM!** Nie podejmuj samodzielnych prób naprawy urządzenia. Nie zanurzaj elektrycznych części urządzenia w wodzie ani innych płynach. Nigdy nie trzymaj urządzenia pod bieżącą wodą.
- **NIGDY NIE UŻYWAJ USZKODZONEGO URZĄDZENIA!** Regularnie sprawdzaj połączenia elektryczne i przewód pod kątem uszkodzeń. W przypadku uszkodzenia odłącz urządzenie od zasilania. Wszelkie naprawy powinny być wykonywane wyłącznie przez dostawcę lub wykwalifikowaną osobę, aby uniknąć niebezpieczeństwa lub obrażeń ciała.
- **OSTRZEŻENIE!** Podczas ustawiania urządzenia w razie potrzeby poprowadź przewód zasilający bezpiecznie, aby uniknąć przypadkowego pociągnięcia, uszkodzenia, kontaktu z powierzchnią grzewczą lub zagrożenia potknięciem się.
- **OSTRZEŻENIE!** Dopóki wtyczka jest podłączona do gniazda, urządzenie jest podłączone do zasilania.
- **OSTRZEŻENIE!** ZAWSZE wyłączaj urządzenie przed odłączeniem od źródła zasilania, czyszczeniem, konserwacją lub przechowywaniem.
- Urządzenie podłączaj wyłącznie do gniazdko elektrycznego o napięciu i częstotliwości podanej na etykiecie urządzenia.
- Nie dotykaj wtyczki/połączeń elektrycznych mokrymi lub wilgotnymi rękami.
- Urządzenie oraz wtyczkę/połączenia elektryczne przechowuj z dala od wody i innych płynów. Jeśli urządzenie przedostanie się do wody, natychmiast odłącz je od źródła zasilania. Nie używaj urządzenia, dopóki nie zostanie sprawdzone przez certyfikowanego technika. Niezastosowanie się do tych instrukcji będzie stanowić zagrożenie dla życia.
- Podłącz zasilacz do łatwo dostępnego gniazdko elektrycznego, aby w razie nagłego wypadku można było natychmiast odłączyć urządzenie.
- Upewnij się, że przewód nie styka się z ostrymi lub gorącymi przedmiotami i trzymaj go z dala od otwartego ognia. Nigdy nie ciągnij za przewód zasilający, aby odłączyć go od gniazdko. Zamiast tego zawsze wyciągaj wtyczkę.
- Nigdy nie przenoś urządzenia za przewód.
- Nigdy samodzielnie nie otwieraj obudowy urządzenia.
- Nie wkładaj żadnych przedmiotów do obudowy urządzenia.
- Nigdy nie pozostawiaj urządzenia bez nadzoru podczas pracy.
- Urządzenie powinno być obsługiwane przez przeszkolony personel w kuchni restauracji, stołówki lub bar itp.
- Urządzenie nie powinno być obsługiwane przez osoby o ograniczonych zdolnościach fizycznych, sensorycznych lub umysłowych, a także przez osoby nieposiadające odpowiedniego doświadczenia i wiedzy.

- Urządzenie nie powinno być w żadnym wypadku używane przez dzieci.
- Urządzenie i jego połączenia elektryczne przechowuj w miejscu niedostępnym dla dzieci.
- Nigdy nie używaj akcesoriów ani innych urządzeń innych niż dostarczone z urządzeniem lub zalecane przez producenta. W przeciwnym razie może dojść do zagrożenia bezpieczeństwa użytkownika i uszkodzenia urządzenia. Używaj wyłącznie oryginalnych części i akcesoriów.
- Nie używaj urządzenia za pomocą zewnętrznego zegara lub systemu zdalnego sterowania.
- Nie stawiaj urządzenia na elementach grzewczych (benzynowych, elektrycznych, węglowych itp.).
- Nie zakrywaj urządzenia podczas pracy.
- Nie umieszczaj żadnych przedmiotów na urządzeniu.
- Nie używaj urządzenia w pobliżu otwartego ognia, materiałów wybuchowych lub łatwopalnych. Urządzenie obsługuj zawsze na poziomej, stabilnej, czystej, odpornej na wysoką temperaturę i suchej powierzchni.
- Urządzenie nie nadaje się do instalacji w miejscu, w którym można użyć strumienia wody.
- Podczas użytkowania pozostaw co najmniej 20 cm miejsca wokół urządzenia w celu zapewnienia wentylacji.
- **OSTRZEŻENIE!** Wszystkie otwory wentylacyjne w urządzeniu powinny być wolne od przeszkód.

## Szczególne instrukcje bezpieczeństwa

-  **UWAGA! RYZYKO OPARZEŃ! GORĄCE POWIERZCHNIE! NIGDY NIE DOTYKAJ BELKI USZCZELNIAJĄCEJ.** Nie dotykaj belki uszczelniającej podczas użytkowania. Istnieje ryzyko poparzenia nawet po użyciu. Poczekaj, aż belka uszczelniająca ostygnie, zanim ją dotkniesz.
-  **OSTRZEŻENIE!** Odłącz od zasilania przed czyszczeniem, konserwacją lub naprawą!
- **NIE NADAJE SIĘ DO CIĄGŁEGO UŻYTKU!** Nie używaj urządzenia ciągle, aby uniknąć przegrzania silnika.
- Resztki jedzenia powinny być regularnie czyszczone i usuwane z urządzenia. Jeśli urządzenie nie jest prawidłowo czyszczone, skróci to jego żywotność i może spowodować niebezpieczną sytuację podczas użycia.
-  **RYZYKO ZGNIĘCIA RĄK!** Bądź ostrożny przy zamykaniu pokrywy.

## Przeznaczenie

- To urządzenie jest przeznaczone do użytku w zastosowaniach komercyjnych, na przykład w kuchniach restauracji, stołówek, szpitali oraz w przedsiębiorstwach handlowych, takich jak piekarnie, sklepy mięsne itp., ale nie do ciągłej masowej produkcji żywności.
- Urządzenie jest zaprojektowane do mielenia świeżego, niezamrożonego, bezkostnego mięsa. Jakiegokolwiek inne użycie może prowadzić do uszkodzenia urządzenia lub obrażeń ciała.
- Użytkowanie urządzenia w jakimkolwiek innym celu będzie uznane za niewłaściwe użycie urządzenia. Użytkownik będzie wyłącznym odpowiedzialnym za niewłaściwe użycie urządzenia.



## Instalacja uziemienia

To urządzenie jest sklasyfikowane jako **klasa ochrony I** i musi być podłączone do przewodu ochronnego. Uziemienie zmniejsza ryzyko porażenia prądem elektrycznym, zapewniając przewód ucieczkowy dla prądu elektrycznego.

To urządzenie jest wyposażone w przewód zasilający z wtyczką uziemiającą lub połączenia elektryczne z przewodem uziemiającym. Połączenia muszą być prawidłowo zainstalowane i uziemione.

## Główne części produktu

(Rys. 1 na stronie 3)

1. Obudowa
2. Panel sterowania
3. Manometr
4. Etykiety PUSH
5. Listwa uszczelniająca

**Uwaga:** Zawartość tego podręcznika dotyczy wszystkich wymienionych elementów, chyba że zaznaczono inaczej. Wygląd może się różnić od pokazanych ilustracji.

## Panel sterowania

(Rys. 2 na stronie 3)

1. Przycisk START/STOP
2. Przycisk SET/SEAL
3. Wskaźnik trybu AUT2
4. Wskaźnik trybu AUT1
5. Wskaźnik trybu ręcznego

## Przygotowanie przed użyciem

- Usunąć wszystkie opakowania ochronne i folię.
- Sprawdzić, czy urządzenie jest w dobrym stanie i z wszystkimi akcesoriami. W przypadku niekompletnej lub uszkodzonej dostawy natychmiast skontaktuj się z dostawcą. W takim przypadku nie używaj urządzenia.
- Przed użyciem wyczyść akcesoria i urządzenie (patrz ==> Czyszczenie i konserwacja).
- Upewnij się, że urządzenie jest całkowicie suche.
- Umieść urządzenie na poziomej, stabilnej i odpornej na ciepło powierzchni, zabezpieczonej przed rozpryskami wody.
- Zachowaj opakowanie, jeśli zamierzasz przechowywać urządzenie w przyszłości.
- Zachowaj instrukcję obsługi do przyszłego wglądu.

**UWAGA!** Z powodu pozostałości produkcyjnych, urządzenie może emitować lekki zapach podczas pierwszych kilku użyci. Jest to normalne i nie oznacza żadnej wady ani zagrożenia. Upewnij się, że urządzenie jest dobrze wentylowane.

## Instrukcje obsługi

### Włączanie urządzenia

- Podłącz urządzenie do zasilania. Włącz je używając głównego przycisku znajdującego się po prawej stronie urządzenia. Wyświetlona zostanie cyfra od 1 do 9, wskazująca aktualny poziom próżni (im wyższa cyfra, tym silniejsza próżnia).
- Następnie cyfra zniknie, a prosta, czerwona linia pojawi się obok etykiety „MAN”. Urządzenie jest teraz gotowe do pracy w trybie manualnym.

### Ustawienie wyświetlacza

- Urządzenie ma zaprogramowane 9 różnych poziomów próżni.

Każdy z nich trwa 6 sekund. Poziom próżni musi być dobrany odpowiednio do rozmiaru worka.

- Poziom 3 [18-19 sekund] jest sugerowany dla worków o maksymalnym rozmiarze 300x400 mm.
- Poziom 4 i 5 jest sugerowany dla większych worków, o maksymalnym rozmiarze 400x500 mm.
- Poziom 8 i 9 tworzy próżnię w zewnętrznych pojemnikach.

### Tryb manualny

- Włóż produkt spożywczy do worka.
- Podnieś pokrywę urządzenia.
- Umieść worek na pasku grzewczym z tłoczoną stroną skierowaną w dół. Worek nie powinien przekraczać ograniczającego paska [metalowa krawędź].
- Zamknij górną pokrywę urządzenia.
- Naciśnij przycisk START/STOP. Jednocześnie naciśnij górną pokrywę w miejscu oznaczonym słowem PUSH. Zwiększa to szczelność pokrywy.
- Pompa urządzenia jest włączona, a na wyświetlaczu pojawia się litera „A”.
- Zwróć uwagę na worek, z którego usuwane jest powietrze. Kiedy zostanie osiągnięty pożądany poziom próżni, naciśnij przycisk SET/SEAL - pasek grzewczy jest aktywowany, a na wyświetlaczu pojawiają się liczby wskazujące odliczanie czasu grzania.
- Kiedy manometr pokazuje wartość minimalną, możesz łatwo otworzyć pokrywę urządzenia.
- Czas pracy pompy nie może być regulowany w trybie ręcznym.
- Naciśnięcie przycisku START/STOP podczas pracy pompy spowoduje uwolnienie próżni i nie zgrzeje worka.

### Tryb automatyczny

- Podświetlona czerwona linia obok etykiety „MAN” wskazuje cykl ręczny.
- Naciśnij przycisk SET/SEAL, aby czerwona linia zaczęła migać.
- Użyj przycisku START/STOP, aby aktywować inne linie [etykiety AUT 1 i AUT 2]. Dopóki linie migają, możesz wybrać żądany tryb: ręczny lub jeden z dwóch automatycznych trybów.
- Po wybraniu żadanego trybu pracy pojawi się migająca cyfra od 1 do 9. Ta cyfra wskazuje poziom próżni.
- Poziom próżni można zwiększyć przyciskiem START/STOP lub zmniejszyć przyciskiem SET/SEAL, ale tylko wtedy, gdy cyfry migają!
- Po ustawieniu poziomu próżni cyfra przestaje migać automatycznie i znika. Wyświetlacz pokazuje podświetloną linię [linie], która wskazuje tryb pracy.
- W trybie automatycznym (AUT 1 lub AUT 2) naciśnij przycisk START/STOP, aby uruchomić urządzenie.
- Urządzenie usunie powietrze z worka, aktywuje pasek grzewczy i automatycznie wyłączy pompę.
- Gdy manometr pokazuje minimalną wartość, możesz łatwo otworzyć pokrywę urządzenia.

## Czyszczenie i konserwacja

- **UWAGA!** Zawsze odłączaj urządzenie od zasilania i schłódź je przed przechowywaniem, czyszczeniem i konserwacją.
- Nie używaj do czyszczenia strumienia wody lub parownicy i nie zanurzaj urządzenia w wodzie, ponieważ części mogą się



zamoczyć i może to prowadzić do porażenia prądem.

- Jeśli urządzenie nie jest utrzymywane w dobrym stanie czystości, może to negatywnie wpłynąć na żywotność urządzenia i spowodować niebezpieczną sytuację.
- Resztki jedzenia powinny być regularnie czyszczone i usuwane z urządzenia. Jeśli urządzenie nie jest odpowiednio czyszczone, zmniejszy się jego żywotność i może prowadzić do niebezpiecznego stanu podczas użytkowania.

### Czyszczenie

- Wyczyść chłodzoną powierzchnię zewnętrzną szmatką lub gąbką lekko zwilżoną łagodnym roztworem mydła.
- Ze względów higienicznych, urządzenie powinno być czyszczone przed i po użyciu.
- Unikaj kontaktu wody z elementami elektrycznymi.
- Nie zanurzaj urządzenia w wodzie ani innych płynach.
- Nigdy nie używaj agresywnych środków czyszczących, ściernych gąbek ani środków czyszczących zawierających chlor. Nie używaj wetny stalowej, metalowych przyborów ani żadnych ostrych lub spiczastych przedmiotów do czyszczenia. Nie używaj benzyny ani rozpuszczalników!
- Żadne części nie nadają się do mycia w zmywarce.

### Konserwacja

- Regularnie sprawdzaj działanie urządzenia, aby zapobiec poważnym wypadkom.
- Jeśli zauważysz, że urządzenie nie działa prawidłowo lub wystąpił problem, przestań go używać, wyłącz je i skontaktuj się z dostawcą.
- Wszystkie prace konserwacyjne, instalacyjne i naprawcze muszą być wykonywane przez wyspecjalizowanych i autoryzowanych techników lub zalecane przez producenta.

### Transport i przechowywanie

- Przed przechowywaniem zawsze upewnij się, że urządzenie zostało odłączone od zasilania i całkowicie ostygło.
- Przechowuj urządzenie w chłodnym, czystym i suchym miejscu.
- Nigdy nie kładź ciężkich przedmiotów na urządzeniu, ponieważ może to je uszkodzić.
- Nie przesuwaj urządzenia podczas jego pracy. Odłącz urządzenie od zasilania podczas przemieszczania i trzymaj je od spodu.

### Gwarancja

Każda wada bądź usterka powodująca niewłaściwe funkcjonowanie urządzenia, która ujawni się w ciągu jednego roku od daty zakupu, zostanie bezpłatnie usunięta lub urządzenie zostanie wymienione na nowe, o ile było użytkowane i konserwowane zgodnie z instrukcją obsługi i nie było wykorzystywane w niewłaściwy sposób lub niezgodnie z przeznaczeniem. Postanowienie to w żadnej mierze nie narusza innych praw użytkownika wynikających z przepisów prawa. W przypadku zgłoszenia urządzenia do naprawy lub wymiany w ramach gwarancji należy podać miejsce i datę zakupu urządzenia i dotyczący dowód zakupu (np. paragon).

Zgodnie z naszą polityką ciągłego doskonalenia wyrobów zastrzegamy sobie prawo do wprowadzania bez uprzedzenia zmian w wyrobie, opakowaniu oraz danych technicznych podawanych w dokumentacji.

## Wycofanie z użytkowania i ochrona środowiska

### Pamiętaj!

**Nie wyrzucaj zużytego sprzętu łącznie z innymi odpadami**

**Nie demontuj zużytych urządzeń zawierających niebezpieczne składniki na własną rękę!**

**Groź Ci za to kary grzywny!**

Po zakończeniu eksploatacji produktu nie wolno gromadzić razem z odpadami komunalnymi, tylko należy odstawić do punktu odbioru odpadów elektrycznych i elektronicznych. Użytkownik ponosi odpowiedzialność za przekazanie wycofanego z użytkowania urządzenia do punktu gospodarowania odpadami. Nieprzestrzeganie tej zasady może być karane zgodnie z lokalnie obowiązującymi przepisami dotyczącymi gospodarowania odpadami. Jeśli urządzenie wycofane z użytkowania jest poprawnie odebrane jako osobny odpad, może zostać przetworzone i zutylozowane w sposób przyjazny dla środowiska, co zmniejsza negatywny wpływ na środowisko i zdrowie ludzi. Aby uzyskać więcej informacji dotyczących dostępnych usług w zakresie odbioru odpadów, należy skontaktować się z lokalną firmą odbierającą odpady.



Symbol przekreślonego kosza na śmieci oznacza, że tego produktu nie wolno wyrzucać do zwykłych pojemników na odpady.

Zużyte urządzenia elektryczne i elektroniczne mogą zawierać niebezpieczne składniki np. rtęć, ołów, kadm lub freon. Jeśli tego typu substancje przedostaną się w sposób niekontrolowany do środowiska, spowodują skażenie wody i gleby, a także wpłyną niekorzystnie na zdrowie ludzi i zwierząt.

Właściwe postępowanie ze zużytym sprzętem zapobiega potencjalnym negatywnym konsekwencjom dla środowiska naturalnego i ludzkiego zdrowia.

Jednocześnie oszczędzamy naturalne zasoby naszej Ziemi wykorzystując powtórnie surowce uzyskane z przetwarzania sprzętu.

## FRANÇAIS

**Cher client,**

**Merci d'avoir acheté cet appareil HENDI. Lisez attentivement ce manuel d'utilisation, en accordant une attention particulière aux réglementations de sécurité décrites ci-dessous, avant d'installer et d'utiliser cet appareil pour la première fois.**

### Consignes de sécurité

- Utilisez l'appareil uniquement pour l'usage prévu pour lequel il a été conçu, comme décrit dans ce manuel.
- Le fabricant n'est pas responsable des dommages causés par un fonctionnement incorrect et une utilisation incorrecte.
-  **DANGER ! RISQUE DE CHOC ÉLECTRIQUE!** N'essayez pas de réparer l'appareil vous-même. N'immergez pas les composants électriques de l'appareil dans de l'eau ou d'autres liquides. Ne tenez jamais l'appareil sous l'eau courante.
- **NE JAMAIS UTILISER UN APPAREIL ENDOMMAGÉ!** Vérifiez régulièrement que les connexions électriques et le cordon ne sont pas endommagés. Lorsqu'il est endommagé, débranchez l'appareil de l'alimentation électrique. Toute réparation ne doit être effectuée que par un fournisseur ou une per-





sonne qualifiée pour éviter tout danger ou blessure.

- **AVERTISSEMENT!** Lors du positionnement de l'appareil, acheminez le câble d'alimentation en toute sécurité si nécessaire pour éviter toute traction involontaire, tout dommage, tout contact avec la surface chauffante ou tout risque de trébuchement.
- **AVERTISSEMENT!** Tant que la prise est branchée, l'appareil est branché sur l'alimentation.
- **AVERTISSEMENT!** TOUJOURS éteindre l'appareil avant de le débrancher de l'alimentation électrique, du nettoyage, de l'entretien ou du stockage.
- Raccordez l'appareil à une prise électrique uniquement avec la tension et la fréquence mentionnées sur l'étiquette de l'appareil.
- Ne touchez pas la prise/les connexions électriques avec des mains mouillées ou humides.
- Tenez l'appareil et les prises/raccordements électriques à l'écart de l'eau et d'autres liquides. Si l'appareil tombe dans l'eau, retirez immédiatement les connexions de l'alimentation électrique. N'utilisez pas l'appareil tant qu'il n'a pas été vérifié par un technicien certifié. Le non-respect de ces instructions entraînera des risques mettant en jeu le pronostic vital.
- Branchez l'alimentation sur une prise électrique facilement accessible afin de pouvoir débrancher immédiatement l'appareil en cas d'urgence.
- Assurez-vous que le cordon n'entre pas en contact avec des objets tranchants ou chauds et tenez-le à l'écart du feu. Ne tirez jamais sur le cordon d'alimentation pour le débrancher de la prise, tirez toujours sur la prise à la place.
- Ne portez jamais l'appareil par son cordon.
- N'essayez jamais d'ouvrir vous-même le boîtier de l'appareil.
- N'insérez pas d'objets dans le boîtier de l'appareil.
- Ne laissez jamais l'appareil sans surveillance pendant l'utilisation.
- Cet appareil doit être utilisé par du personnel qualifié dans la cuisine de restaurant, dans les cantines ou au bar, etc.
- Cet appareil ne doit pas être utilisé par des personnes ayant des capacités physiques, sensorielles ou mentales réduites, ou par des personnes qui manquent d'expérience et de connaissances.
- Cet appareil ne doit en aucun cas être utilisé par des enfants.
- Gardez l'appareil et ses connexions électriques hors de portée des enfants.
- N'utilisez jamais d'accessoires ou d'autres dispositifs que ceux fournis avec l'appareil ou recommandés par le fabricant. Le non-respect de cette consigne peut présenter un risque pour la sécurité de l'utilisateur et endommager l'appareil. Utilisez uniquement des pièces et accessoires d'origine.
- N'utilisez pas cet appareil au moyen d'une minuterie externe ou d'un système de télécommande.
- Ne placez pas l'appareil sur un objet chauffant (essence, électrique, cuisinière à charbon, etc.).
- Ne couvrez pas l'appareil en fonctionnement.
- Ne placez aucun objet sur l'appareil.
- N'utilisez pas l'appareil à proximité de flammes nues, de matériaux explosifs ou inflammables. Utilisez toujours l'appareil sur une surface horizontale, stable, propre, résistante à la chaleur et sèche.
- L'appareil ne convient pas à une installation dans une zone où un jet d'eau pourrait être utilisé.
- Laissez un espace d'au moins 20 cm autour de l'appareil pour

la ventilation pendant l'utilisation.

- **AVERTISSEMENT!** Veillez à ce que toutes les ouvertures de ventilation de l'appareil ne soient pas obstruées.

## Instructions de sécurité spéciales

-  **ATTENTION! RISQUE DE BRÛLURES! SURFACES CHAUDES! NE TOUCHEZ JAMAIS LA BARRE DE SCCELLEMENT.** Ne touchez pas la barre de scellement pendant son utilisation. Il y a un danger de brûlure même après utilisation. Attendez que la barre de scellement ait refroidi avant de la toucher.
-  **ATTENTION!** Débranchez avant de nettoyer, entretenir ou réparer !
- **NON ADAPTÉ POUR UNE UTILISATION CONTINUE !** Ne faites pas fonctionner l'appareil en continu pour éviter la surchauffe du moteur.
- Les résidus alimentaires doivent être régulièrement nettoyés et retirés de l'appareil. Si l'appareil n'est pas correctement nettoyé, cela réduira sa durée de vie et peut entraîner une situation dangereuse lors de son utilisation.



- **RISQUE D'ÉCRASEMENT DES MAINS!**  
Soyez prudent lors de la fermeture du couvercle.

## Usage prévu

- Cet appareil est destiné à être utilisé pour des applications commerciales, par exemple dans les cuisines de restaurants, cantines, hôpitaux et dans des entreprises commerciales telles que des boulangeries, boucheries, etc., mais pas pour une production continue en masse de nourriture.
- L'appareil est conçu pour hacher de la viande fraîche, non congelée, sans os. Toute autre utilisation peut entraîner des dommages à l'appareil ou des blessures corporelles.
- L'utilisation de l'appareil à toute autre fin est considérée comme une mauvaise utilisation de l'appareil. L'utilisateur sera seul responsable d'une utilisation inappropriée de l'appareil.

## Installation de mise à la terre

Cet appareil est classé comme **classe de protection I** et doit être connecté à un conducteur de protection. La mise à la terre réduit le risque de choc électrique en fournissant un fil d'échappement pour le courant électrique.

Cet appareil est équipé d'un cordon d'alimentation avec une fiche de mise à la terre ou des connexions électriques avec fil de terre. Les connexions doivent être correctement installées et mises à la terre.

## Principales parties du produit

(Fig. 1 à la page 3)

1. Boîtier
2. Panneau de commande
3. Manomètre
4. Étiquettes PUSH
5. Barre de scellage

**Remarque :** Le contenu de ce manuel s'applique à tous les éléments listés sauf indication contraire. L'apparence peut varier par rapport aux illustrations montrées.



## Panneau de commande

(Fig. 2 à la page 3)

1. Bouton DÉMARRER/ARRÊTER
2. Bouton RÉGLER/SCELLER
3. Indicateur de mode AUT2
4. Indicateur de mode AUT1
5. Indicateur de mode manuel

## Préparation avant utilisation

- Retirez tous les emballages de protection et les enveloppes.
- Vérifiez que l'appareil est en bon état et avec tous ses accessoires. En cas de livraison incomplète ou endommagée, veuillez contacter immédiatement le fournisseur. Dans ce cas, n'utilisez pas l'appareil.
- Nettoyez les accessoires et l'appareil avant utilisation (Voir ==> Nettoyage & Entretien).
- Assurez-vous que l'appareil est complètement sec.
- Placez l'appareil sur une surface horizontale, stable et résistante à la chaleur et sûre contre les éclaboussures d'eau.
- Gardez l'emballage si vous avez l'intention de stocker votre appareil à l'avenir.
- Conservez le manuel d'utilisation pour référence future.

**REMARQUE !** En raison des résidus de fabrication, l'appareil peut émettre une légère odeur lors des premières utilisations. Ceci est normal et n'indique aucun défaut ou danger. Assurez-vous que l'appareil est bien ventilé.

## Instructions de fonctionnement

### Mise en marche de l'appareil

- Connectez l'appareil au secteur. Allumez-le en utilisant le bouton principal situé sur le côté droit de l'appareil. Un chiffre de 1 à 9 s'affichera, indiquant le niveau de vide actuel (plus le chiffre est élevé, plus le vide est fort).
- Le chiffre disparaîtra ensuite et la ligne droite rouge apparaîtra à côté du label "MAN". L'appareil est maintenant prêt à fonctionner en mode manuel.

### Réglage de l'affichage

- L'appareil a 9 niveaux de vide différents programmés. Chacun d'eux dure 6 secondes. Le niveau de vide doit être sélectionné en fonction de la taille du sac.
- Le niveau 3 (18-19 secondes) est suggéré pour les sacs d'une taille maximale de 300x400 mm.
- Les niveaux 4 et 5 sont suggérés pour les sacs plus grands, avec une taille maximale de 400x500 mm.
- Les niveaux 8 et 9 créent un vide dans des conteneurs externes.

### Mode manuel

- Insérez le produit alimentaire dans le sac.
- Soulevez le couvercle de l'appareil.
- Placez le sac sur la bande chauffante avec le côté gaufré vers le bas. Le sac ne doit pas dépasser la bande limite (la crête métallique).
- Fermez le couvercle supérieur de l'appareil.
- Appuyez sur le bouton START/STOP. En même temps, appuyez sur le couvercle supérieur, à l'endroit marqué du mot PUSH. Cela augmente l'étanchéité du couvercle.
- La pompe de l'appareil est activée, tandis que l'écran affiche la lettre « A ».

- Faites attention au sac dont on retire l'air. Lorsque le niveau de vide souhaité est atteint, appuyez sur le bouton SET/SEAL - la bande chauffante est activée tandis que l'écran affiche des chiffres indiquant le compte à rebours du temps de chauffe.
- Lorsque le manomètre indique la valeur minimum, vous pouvez facilement ouvrir le couvercle de l'appareil.
- Le temps de fonctionnement de la pompe ne peut pas être réglé en mode manuel.
- Appuyer sur le bouton START/STOP pendant le fonctionnement de la pompe provoquera la libération du vide et ne scellera pas le sac.

### Mode automatique

- Une ligne rouge mise en évidence à côté de l'étiquette «MAN» indique le cycle manuel.
- Appuyez sur le bouton SET/SEAL, de sorte que la ligne rouge commence à clignoter.
- Utilisez le bouton START/STOP pour activer d'autres lignes (étiquettes AUT 1 et AUT 2). Tant que les lignes clignotent, vous pouvez sélectionner le mode souhaité : manuel ou l'un des deux modes automatiques.
- Après avoir sélectionné le mode de fonctionnement désiré, un chiffre clignotant de 1 à 9 apparaîtra. Ce chiffre indique le niveau de vide.
- Le niveau de vide peut être augmenté en utilisant le bouton START/STOP ou diminué en utilisant le bouton SET/SEAL, mais uniquement lorsque les chiffres clignotent!
- Après avoir réglé le niveau de vide, le chiffre s'arrête automatiquement de clignoter et disparaît. L'affichage montre une ligne (des lignes) en surbrillance qui indique le mode de fonctionnement.
- En mode automatique (AUT 1 ou AUT 2), appuyez sur le bouton START/STOP pour démarrer l'appareil.
- L'appareil retirera l'air du sac, activera la bande chauffante et éteindra automatiquement la pompe.
- Lorsque le manomètre affiche la valeur minimale, vous pouvez facilement ouvrir le couvercle de l'appareil.

## Nettoyage & entretien

- **ATTENTION!** Déconnectez toujours l'appareil de l'alimentation électrique et laissez-le refroidir avant le rangement, le nettoyage & l'entretien.
- N'utilisez pas de jet d'eau ou de nettoyeur à vapeur pour le nettoyage et ne poussez pas l'appareil sous l'eau car les pièces deviendront humides et un choc électrique pourrait en résulter.
- Si l'appareil n'est pas maintenu dans un bon état de propreté, cela peut nuire à la durée de vie de l'appareil et entraîner une situation dangereuse.
- Les résidus alimentaires doivent être régulièrement nettoyés et retirés de l'appareil. Si l'appareil n'est pas correctement nettoyé, cela réduira sa durée de vie et pourra entraîner une condition dangereuse pendant l'utilisation.

### Nettoyage

- Nettoyez la surface extérieure refroidie avec un chiffon ou une éponge légèrement humidifié(e) avec une solution de savon doux.
- Pour des raisons d'hygiène, l'appareil doit être nettoyé avant et après utilisation.
- Évitez que l'eau n'entre en contact avec les composants élec-

triques.

- Ne plongez jamais l'appareil dans l'eau ou d'autres liquides.
- N'utilisez jamais de produits de nettoyage agressifs, d'éponges abrasives ou de produits de nettoyage contenant du chlore. N'utilisez pas de laine d'acier, d'ustensiles métalliques ou d'objets tranchants ou pointus pour le nettoyage. N'utilisez pas d'essence ou de solvants !
- Aucune pièce n'est compatible avec le lave-vaisselle.

### Maintenance

- Vérifiez régulièrement le fonctionnement de l'appareil pour prévenir des accidents graves.
- Si vous constatez que l'appareil ne fonctionne pas correctement ou qu'il y a un problème, cessez de l'utiliser, éteignez-le et contactez le fournisseur.
- Tous les travaux de maintenance, d'installation et de réparation doivent être effectués par des techniciens spécialisés et autorisés, ou recommandés par le fabricant.

### Transport et stockage

- Avant le stockage, assurez-vous toujours que l'appareil a été déconnecté de l'alimentation électrique et complètement refroidi.
- Rangez l'appareil dans un endroit frais, propre et sec.
- Ne placez jamais d'objets lourds sur l'appareil, car cela pourrait l'endommager.
- Ne déplacez pas l'appareil pendant son fonctionnement. Déconnectez l'appareil de l'alimentation électrique lors du déplacement et tenez-le par le bas.

### Garantie

Tout défaut affectant le fonctionnement de l'appareil qui devient apparent dans l'année suivant l'achat sera réparé ou remplacé gratuitement à condition que l'appareil ait été utilisé et entretenu conformément aux instructions et qu'il n'ait pas été utilisé de manière abusive ou incorrecte de quelque manière que ce soit. Vos droits statutaires ne sont pas affectés. Si l'appareil est revendiqué sous garantie, indiquez où et quand il a été acheté et incluez une preuve d'achat (par ex., reçu).

Conformément à notre politique de développement continu des produits, nous nous réservons le droit de modifier les spécifications du produit, de l'emballage et de la documentation sans préavis.

### Mise au rebut et environnement



Lors de la mise hors service de l'appareil, le produit ne doit pas être mis au rebut avec d'autres déchets ménagers. Au lieu de cela, il est de votre responsabilité de jeter vos déchets en les remettant à un point de collecte désigné. Le non-respect de cette règle peut être sanctionné conformément aux réglementations applicables en matière d'élimination des déchets. La collecte et le recyclage séparés de vos déchets au moment de leur élimination contribueront à préserver les ressources naturelles et à garantir qu'ils sont recyclés d'une manière qui protège la santé humaine et l'environnement.

Pour plus d'informations sur l'endroit où vous pouvez déposer vos déchets pour recyclage, veuillez contacter votre entreprise locale de collecte des déchets. Les fabricants et les importateurs ne sont pas responsables du recyclage, du traitement et de l'élimination écologique, que ce soit directement ou par le biais d'un système public.

### Gentile cliente,

**Grazie per aver acquistato questo elettrodomestico Hendi. Prima di installare e utilizzare questo apparecchio per la prima volta, leggere attentamente il presente manuale d'uso, prestando particolare attenzione alle norme di sicurezza descritte di seguito.**



### Istruzioni di sicurezza

- Utilizzare l'apparecchiatura solo per lo scopo per cui è stata progettata, come descritto nel presente manuale.
- Il produttore non è responsabile per eventuali danni causati da un funzionamento errato e da un uso improprio.
-  **PERICOLO! RISCHIO DI SCOSSE ELETTRICHE!** Non tentare di riparare l'apparecchiatura da soli. Non immergere le parti elettriche dell'apparecchiatura in acqua o altri liquidi. Non tenere mai l'apparecchiatura sotto l'acqua corrente.
- **NON UTILIZZARE MAI UN APPARECCHIO DANNEGGIATO!** Controllare regolarmente che i collegamenti elettrici e il cavo non presentino danni. Se danneggiato, scollegare l'apparecchiatura dall'alimentazione. Eventuali riparazioni devono essere eseguite solo da un fornitore o da una persona qualificata per evitare pericoli o lesioni.
- **AVVERTENZA!** Quando si posiziona l'apparecchiatura, instradare il cavo di alimentazione in modo sicuro, se necessario, per evitare di tirare involontariamente, danneggiarsi, venire a contatto con la superficie di riscaldamento o causare un pericolo di inciampo.
- **AVVERTENZA!** Finché la spina è nella presa, l'apparecchiatura è collegata all'alimentazione.
- **AVVERTENZA!** Spegnerne SEMPRE l'apparecchiatura prima di scollegarla dall'alimentazione, dalla pulizia, dalla manutenzione o dalla conservazione.
- Collegare l'apparecchiatura solo a una presa elettrica con la tensione e la frequenza indicate sull'etichetta dell'apparecchiatura.
- Non toccare la spina/i collegamenti elettrici con le mani bagnate o umide.
- Tenere l'apparecchiatura e la spina/le connessioni elettriche lontane dall'acqua e da altri liquidi. Se l'apparecchiatura cade in acqua, rimuovere immediatamente i collegamenti dell'alimentazione. Non utilizzare l'apparecchiatura finché non è stata controllata da un tecnico certificato. La mancata osservanza di queste istruzioni causerà rischi potenzialmente letali.
- Collegare l'alimentatore a una presa elettrica facilmente accessibile in modo da poter scollegare immediatamente l'apparecchiatura in caso di emergenza.
- Assicurarsi che il cavo non entri in contatto con oggetti affilati o caldi e tenerlo lontano da fiamme libere. Non tirare mai il cavo di alimentazione per scollegarlo dalla presa, tirare sempre la spina.
- Non trasportare mai l'apparecchiatura per il cavo.
- Non tentare mai di aprire autonomamente l'alloggiamento dell'apparecchiatura.
- Non inserire oggetti nell'alloggiamento dell'apparecchiatura.
- Non lasciare mai l'apparecchiatura incustodita durante l'uso.
- Questo apparecchio deve essere utilizzato da personale qualificato in cucina del ristorante, mense o personale del bar, ecc.



- Questo apparecchio non deve essere utilizzato da persone con ridotte capacità fisiche, sensoriali o mentali o da persone che non hanno esperienza e conoscenza.
- Questo apparecchio non deve mai essere utilizzato dai bambini.
- Tenere l'apparecchiatura e i relativi collegamenti elettrici fuori dalla portata dei bambini.
- Non utilizzare mai accessori o altri dispositivi diversi da quelli forniti con l'apparecchiatura o raccomandati dal produttore. La mancata osservanza di questa indicazione potrebbe rappresentare un rischio per la sicurezza dell'utente e danneggiare l'apparecchiatura. Utilizzare solo parti e accessori originali.
- Non utilizzare l'apparecchiatura mediante un timer esterno o un sistema di controllo remoto.
- Non posizionare l'apparecchiatura su un oggetto riscaldante (benzina, elettrica, cucina a carbone, ecc.).
- Non coprire l'apparecchiatura in funzione.
- Non posizionare oggetti sopra l'apparecchiatura.
- Non utilizzare l'apparecchiatura in prossimità di fiamme libere, materiali esplosivi o infiammabili. Utilizzare sempre l'apparecchiatura su una superficie orizzontale, stabile, pulita, resistente al calore e asciutta.
- L'apparecchiatura non è adatta per l'installazione in un'area in cui è possibile utilizzare un getto d'acqua.
- Lasciare uno spazio di almeno 20 cm intorno all'apparecchiatura per la ventilazione durante l'uso.
- **AVVERTENZA!** Mantenere tutte le aperture di ventilazione dell'apparecchiatura libere da ostruzioni.

### Istruzioni speciali per la sicurezza

-  **CAUTELA! RISCHIO DI SCOTTATURE! SUPERFICI CALDE! NON TOCCARE MAI LA BARRA DI SIGILLATURA.** Non toccare la barra di sigillatura mentre è in uso. C'è un pericolo di ustioni anche dopo l'uso. Attendere che la barra di sigillatura si sia raffreddata prima di toccarla.
-  **ATTENZIONE!** Scollegare prima di pulire, fare manutenzione o riparare!
- **NON ADATTO PER USO CONTINUO!** Non far funzionare in modo continuativo l'apparecchio per evitare il surriscaldamento del motore.
- I residui di cibo devono essere regolarmente puliti e rimossi dall'apparecchio. Se l'apparecchio non viene pulito correttamente, si ridurrà la sua durata e potrebbe causare una condizione pericolosa durante l'uso.

-  **RISCHIO DI SCHIACCIAMENTO DELLE MANI!** Fare attenzione quando si chiude il coperchio.

### Uso previsto

- Questo apparecchio è destinato ad essere utilizzato per applicazioni commerciali, ad esempio nelle cucine di ristoranti, mense, ospedali e in imprese commerciali come panetterie, macellerie, ecc., ma non per la produzione continua di massa di alimenti.
- L'apparecchio è progettato per tritare carne fresca, non congelata, senza ossa. Qualsiasi altro uso può causare danni all'apparecchio o lesioni personali.
- L'uso dell'apparecchio per qualsiasi altro scopo sarà considerato un uso improprio del dispositivo. L'utente sarà il solo responsabile dell'uso improprio del dispositivo.

### Installazione di messa a terra

Questo apparecchio è classificato come **classe di protezione I** e deve essere collegato a una messa a terra protettiva. La messa a terra riduce il rischio di scosse elettriche fornendo un filo di fuga per la corrente elettrica.

Questo apparecchio è dotato di un cavo di alimentazione con spina di messa a terra o connessioni elettriche con filo di messa a terra. Le connessioni devono essere correttamente installate e messe a terra.

### Principali parti del prodotto

(Figura 1 a pagina 3)

1. Involucro
2. Pannello di controllo
3. Manometro
4. Etichette PUSH
5. Barra di sigillatura

**Nota:** Il contenuto di questo manuale si applica a tutti gli articoli elencati salvo diversa indicazione. L'aspetto può variare rispetto alle illustrazioni mostrate.

### Pannello di controllo

(Fig. 2 a pagina 3)

1. Pulsante START/STOP
2. Pulsante SET/SEAL
3. Indicatore modalità AUT2
4. Indicatore modalità AUT1
5. Indicatore modalità Manuale

### Preparazione prima dell'uso

- Rimuovere tutti gli imballaggi protettivi e gli involucri.
- Verifica che il dispositivo sia in buone condizioni e con tutti gli accessori. In caso di consegna incompleta o danneggiata, contatta immediatamente il fornitore. In questo caso, non utilizzare il dispositivo.
- Pulisci gli accessori e l'apparecchio prima dell'uso (Vedi ==> Pulizia & Manutenzione).
- Assicurati che l'apparecchio sia completamente asciutto.
- Posiziona l'apparecchio su una superficie orizzontale, stabile e resistente al calore che sia sicura contro gli schizzi d'acqua.
- Conserva l'imballaggio se intendi riporre l'apparecchio in futuro.
- Conserva il manuale dell'utente per future consultazioni.

**NOTA!** A causa dei residui di fabbricazione, l'apparecchio può emettere un leggero odore durante i primi utilizzi. Questo è normale e non indica alcun difetto o pericolo. Assicurati che l'apparecchio sia ben ventilato.

### Istruzioni per l'uso

#### Accensione dell'apparecchio

- Collega l'apparecchio alla rete elettrica. Accendilo utilizzando il pulsante principale situato sul lato destro dell'apparecchio. Verrà visualizzato un numero da 1 a 9, che indica il livello di aspirazione corrente (più alto è il numero, più forte è l'aspirazione).
- Il numero successivamente scomparirà e la linea rossa, dritta, apparirà accanto all'etichetta "MAN". L'apparecchio è ora pronto per funzionare in modalità manuale.



## Impostazione del display

- L'apparecchio ha 9 diversi livelli di vuoto programmati. Ognuno di essi dura 6 secondi. Il livello di vuoto deve essere selezionato in base alla dimensione del sacchetto.
- Il livello 3 (18-19 secondi) è suggerito per sacchetti con una dimensione massima di 300x400 mm.
- Il livello 4 e 5 è suggerito per sacchetti più grandi, con una dimensione massima di 400x500 mm.
- Il livello 8 e 9 crea un vuoto nei contenitori esterni.

## Modalità manuale

- Inserire il prodotto alimentare nel sacchetto.
- Sollevare il coperchio dell'apparecchio.
- Posizionare il sacchetto sulla striscia riscaldante con il lato goffrato rivolto verso il basso. La borsa non deve superare la striscia limitante (la cresta metallica).
- Chiudere il coperchio superiore dell'apparecchio.
- Premere il pulsante START/STOP. Contemporaneamente premere il coperchio superiore, nel punto contrassegnato con la parola PUSH. Questo aumenta la tenuta del coperchio.
- La pompa dell'apparecchio viene attivata, mentre il display mostra la lettera "A".
- Fare attenzione alla borsa da cui viene rimosso l'aria. Quando è stato raggiunto il livello di vuoto desiderato, premere il pulsante SET/SEAL - la striscia di riscaldamento è attivata mentre il display mostra numeri che indicano il conto alla rovescia del tempo di riscaldamento.
- Quando il manometro mostra il valore minimo, è possibile aprire facilmente il coperchio dell'apparecchio.
- Il tempo di funzionamento della pompa non può essere regolato in modalità manuale.
- Premendo il pulsante START/STOP durante il funzionamento della pompa si rilascerà il vuoto e non si sigillerà il sacchetto.

## Modalità automatica

- Una linea rossa evidenziata accanto all'etichetta "MAN" indica il ciclo manuale.
- Premere il pulsante SET/SEAL, così la linea rossa inizierà a lampeggiare.
- Usare il pulsante START/STOP per attivare altre linee (etichette AUT 1 e AUT 2). Finché le linee lampeggiano, è possibile selezionare la modalità desiderata: manuale, o una delle due modalità automatiche.
- Dopo aver selezionato la modalità operativa desiderata, apparirà una cifra lampeggiante da 1 a 9. Questa cifra indica il livello di vuoto.
- Il livello di vuoto può essere aumentato utilizzando il pulsante START/STOP o diminuito utilizzando il pulsante SET/SEAL, ma solo quando le cifre stanno lampeggiando!
- Dopo aver impostato il livello di vuoto, la cifra smette di lampeggiare automaticamente e scompare. Il display mostra una linea evidenziata (linee) che indica la modalità di funzionamento.
- In modalità automatica (AUT 1 o AUT 2) premere il pulsante START/STOP per avviare l'apparecchio.
- L'apparecchio rimuoverà l'aria dal sacchetto, attiverà la striscia riscaldante e spegnerà la pompa automaticamente.
- Quando il manometro mostra il valore minimo, è possibile aprire facilmente il coperchio dell'apparecchio.

## Pulizia & manutenzione

- **ATTENZIONE!** Disconnettere sempre l'apparecchio dall'alimentazione elettrica e lasciare raffreddare prima di riparlo, pulizia & manutenzione.
- Non usare getti d'acqua o pulitori a vapore per la pulizia e non immergere l'apparecchio nell'acqua in quanto le parti potrebbero bagnarsi e si potrebbe verificare uno shock elettrico.
- Se l'apparecchio non viene mantenuto in buono stato di pulizia, ciò può influire negativamente sulla sua durata e risultare in una situazione pericolosa.
- I residui di cibo devono essere regolarmente puliti e rimossi dall'apparecchio. Se l'apparecchio non viene pulito correttamente, si ridurrà la sua durata di vita e potrebbe risultare in una condizione pericolosa durante l'uso.

## Pulizia

- Pulire la superficie esterna raffreddata con un panno o una spugna leggermente inumidita con una soluzione di sapone delicato.
- Per motivi di igiene, l'apparecchio deve essere pulito prima e dopo l'uso.
- Evitare che l'acqua entri in contatto con i componenti elettrici.
- Non immergere mai l'apparecchio in acqua o altri liquidi.
- Non utilizzare mai detersivi aggressivi, spugne abrasive o detersivi contenenti cloro. Non utilizzare lana d'acciaio, utensili metallici o oggetti appuntiti o taglienti per la pulizia. Non utilizzare benzina o solventi!
- Nessuna parte è lavabile in lavastoviglie.

## Manutenzione

- Controllare regolarmente il funzionamento dell'apparecchio per evitare gravi incidenti.
- Se si nota che l'apparecchio non funziona correttamente o che c'è un problema, smettere di usarlo, spegnerlo e contattare il fornitore.
- Tutti i lavori di manutenzione, installazione e riparazione devono essere eseguiti da tecnici specializzati e autorizzati, o raccomandati dal produttore.

## Trasporto e Conservazione

- Prima della conservazione, assicurarsi sempre che l'apparecchio sia scollegato dall'alimentazione elettrica e completamente raffreddato.
- Conservare l'apparecchio in un luogo fresco, pulito e asciutto.
- Non posizionare mai oggetti pesanti sull'apparecchio poiché ciò potrebbe danneggiarlo.
- Non muovere l'apparecchio mentre è in funzione. Scollegare l'apparecchio dall'alimentazione elettrica durante lo spostamento e tenerlo dalla parte inferiore.

## Garanzia

Qualsiasi difetto che comprometta la funzionalità dell'apparecchiatura che diventi evidente entro un anno dall'acquisto sarà riparato mediante riparazione o sostituzione gratuita, a condizione che l'apparecchiatura sia stata utilizzata e sottoposta a manutenzione in conformità alle istruzioni e non sia stata in alcun modo abusata o utilizzata in modo improprio. I Suoi diritti legali non sono compromessi. Se l'apparecchiatura è richiesta in garanzia, indicare dove e quando è stata acquistata e includere la prova di acquisto (ad es. ricevuta).



În linia cu la noastră politica de dezvoltare continuă del produsu, ci riseravamo il diritto di modificare le specifiche del prodotto, dell'imballaggio e della documentazione senza preavviso.

## Smaltimento e ambiente



Durante lo smaltimento dell'apparecchiatura, il prodotto non deve essere smaltito con altri rifiuti domestici. Al contrario, è responsabilità dell'utente smaltire le apparecchiature di scarto consegnandole a un punto di raccolta designato. La mancata osservanza di questa regola può essere penalizzata in conformità con le normative applicabili sullo smaltimento dei rifiuti. La raccolta e il riciclaggio separati delle apparecchiature di scarto al momento dello smaltimento contribuiranno a preservare le risorse naturali e a garantire che vengano riciclate in modo da proteggere la salute umana e l'ambiente.

Per ulteriori informazioni su dove è possibile depositare i rifiuti per il riciclaggio, contattare la società locale di raccolta rifiuti. I produttori e gli importatori non si assumono alcuna responsabilità per il riciclaggio, il trattamento e lo smaltimento ecologico, né direttamente né tramite un sistema pubblico.

## ROMÂNĂ

Stimate client,

Vă mulțumim pentru achiziționarea acestui aparat electrocasnic Hendi. Citiți cu atenție acest manual de utilizare, acordând o atenție deosebită reglementărilor de siguranță evidențiate mai jos, înainte de a instala și utiliza acest aparat pentru prima dată.



## Instrucțiuni de siguranță

- Utilizați aparatul numai în scopul pentru care a fost conceput, conform descrierii din acest manual.
- Producătorul nu este răspunzător pentru nicio daună cauzată de funcționarea incorectă și utilizarea necorespunzătoare.
-  **PERICOL! RISC DE ELECTROCUTARE!** Nu încercați să reparați aparatul singur. Nu scufundați componentele electrice ale aparatului în apă sau în alte lichide. Nu țineți niciodată aparatul sub jet de apă.
- **NU UTILIZAȚI NICIODATĂ UN APARAT DETERIORAT!** Verificați periodic conexiunile electrice și cablul pentru a depista eventualele deteriorări. Dacă este deteriorat, deconectați aparatul de la sursa de alimentare. Orice reparații trebuie efectuate numai de către un furnizor sau o persoană calificată pentru a evita pericolul sau vătămarea.
- **AVERTISMENT!** Când poziționați aparatul, direcționați cablul de alimentare în siguranță, dacă este necesar, pentru a evita tragerea accidentală, deteriorarea, contactul cu suprafața de încălzire sau riscul de împiedicare.
- **AVERTISMENT!** Atât timp cât ștecherul este în priză, aparatul este conectat la sursa de alimentare.
- **AVERTISMENT!** Opriți ÎNTOTDEAUNA aparatul înainte de a-l deconecta de la sursa de alimentare, curățare, întreținere sau depozitare.
- Conectați aparatul la o priză electrică numai cu tensiunea și frecvența menționate pe eticheta aparatului.
- Nu atingeți ștecherul/conexiunile electrice cu mâinile umede sau umede.
- Țineți aparatul și ștecherul/conexiunile la distanță de apă și alte lichide. Dacă aparatul cade în apă, scoateți imediat con-

xiunile sursei de alimentare. Nu utilizați aparatul până când nu a fost verificat de un tehnician certificat. Nerespectarea acestor instrucțiuni va cauza riscuri care pun viața în pericol.

- Conectați sursa de alimentare la o priză electrică ușor accesibilă, astfel încât să puteți deconecta imediat aparatul în caz de urgență.
- Asigurați-vă că cablul nu intră în contact cu obiecte ascuțite sau fierbinți și țineți-l la distanță de foc deschis. Nu trageți niciodată de cablul de alimentare pentru a-l scoate din priză, trageți întotdeauna de fișă.
- Nu transportați niciodată aparatul de cablu.
- Nu încercați niciodată să deschideți singur carcasa aparatului.
- Nu introduceți obiecte în carcasa aparatului.
- Nu lăsați niciodată aparatul nesupravegheat în timpul utilizării.
- Acest aparat trebuie utilizat de personal instruit în bucătăria restaurantului, cantinelor sau barului etc.
- Acest aparat nu trebuie utilizat de persoane cu capacități fizice, senzoriale sau mentale reduse sau de persoane care nu au experiență și cunoștințe suficiente.
- Acest aparat nu trebuie utilizat de copii în niciun caz.
- Nu lăsați aparatul și conexiunile sale electrice la îndemâna copiilor.
- Nu utilizați niciodată accesorii sau alte dispozitive suplimentare în afară de cele furnizate împreună cu aparatul sau recomandate de producător. Nerespectarea acestei instrucțiuni poate reprezenta un risc pentru utilizator și poate deteriora aparatul. Utilizați numai piese și accesorii originale.
- Nu utilizați acest aparat cu ajutorul unui cronometru extern sau al unui sistem de telecomandă.
- Nu așezați aparatul pe un obiect de încălzire (benzină, electrică, aragaz cu cărbune etc.).
- Nu acoperiți aparatul în timpul funcționării.
- Nu așezați obiecte pe aparat.
- Nu utilizați aparatul în apropierea flăcărilor deschise, a materialelor explozive sau inflamabile. Utilizați întotdeauna aparatul pe o suprafață orizontală, stabilă, curată, rezistentă la căldură și uscată.
- Aparatul nu poate fi instalat într-o zonă în care poate fi utilizat un jet de apă.
- Lăsați un spațiu de cel puțin 20 cm în jurul aparatului pentru ventilare în timpul utilizării.
- **AVERTISMENT!** Păstrați toate orificiile de ventilație de pe aparat ferite de obstrucții.

## Instrucțiuni speciale de siguranță

-  **ATENȚIE! RISC DE ARSUR! SUPRAFEȚE FIERBINȚI!** **NU ATINGEȚI NICIODATĂ BARA DE SIGILARE.** Nu atingeți bara de sigilare în timpul utilizării. Există pericol de arsuri chiar și după utilizare. Așteptați până când bara de sigilare s-a răcit înainte de a o atinge.
-  **ATENȚIE!** Deconectați înainte de curățare, întreținere sau reparație!
- **NU ESTE POTRIVIT PENTRU UTILIZARE CONTINUĂ!** Nu utilizați aparatul continuu pentru a evita supraîncălzirea motorului.
- Resturile de alimente trebuie curățate și îndepărtate regulat de pe aparat. Dacă aparatul nu este curățat corespunzător, îi va reduce durata de viață și poate duce la o condiție periculoasă în timpul utilizării.





**RISC DE STRIVIRE A MĂINILOR!** Aveți grijă când închideți capacul.

## Utilizarea destinată

- Acest aparat este destinat să fie utilizat în aplicații comerciale, de exemplu în bucătăriile restaurantelor, cantinelor, spitalelor și în întreprinderi comerciale, cum ar fi brutării, măcelării, etc., dar nu pentru producția continuă de masă a alimentelor.
- Aparatul este conceput pentru a toca carne proaspătă, necongelată, fără os. Orice altă utilizare poate duce la deteriorarea aparatului sau la rănirea personală.
- Folosirea aparatului în orice alt scop va fi considerată o utilizare greșită a dispozitivului. Utilizatorul va fi singurul responsabil pentru utilizarea necorespunzătoare a dispozitivului.

## Instalarea împământării

Acest aparat este clasificat ca **clasa de protecție I** și trebuie conectat la un pământ de protecție. Împământarea reduce riscul de șoc electric prin asigurarea unui fir de evacuare pentru curentul electric.

Acest aparat este echipat cu un cablu de alimentare cu fișă de împământare sau conexiuni electrice cu fir de împământare. Conexiunile trebuie să fie instalate și împământate corespunzător.

## Părțile principale ale produsului

(Fig. 1 la pagina 3)

1. Carcasă
2. Panou de control
3. Manometru
4. Etichete PUSH
5. Bară de etanșare

**Observație:** Conținutul acestui manual se aplică pentru toate articolele listate, cu excepția cazului în care se specifică altfel. Aspectul poate varia față de ilustrațiile prezentate.

## Panou de control

(Fig. 2 de la pagina 3)

1. Buton START/STOP
2. Buton SET/SEAL
3. Indicator mod AUT2
4. Indicator mod AUT1
5. Indicator de mod manual

## Pregătirea înainte de utilizare

- Îndepărtați toată ambalarea și învelirea protectoare.
- Verificați dacă dispozitivul este în stare bună și cu toate accesoriile. În cazul unei livrări incomplete sau deteriorate, vă rugăm să contactați imediat furnizorul. În acest caz, nu folosiți dispozitivul.
- Curățați accesoriile și aparatul înainte de utilizare (Vezi ==> Curățare & Întreținere).
- Asigurați-vă că aparatul este complet uscat.
- Așezați aparatul pe o suprafață orizontală, stabilă și rezistentă la căldură, care este sigură împotriva stropirii cu apă.
- Păstrați ambalajul dacă intenționați să depozitați aparatul în viitor.

- Păstrați manualul de utilizare pentru referințe viitoare.
- NOTĂ!** Din cauza reziduurilor de fabricare, aparatul poate emite un ușor miros în timpul primelor utilizări. Acest lucru este normal și nu indică nicio defecțiune sau pericol. Asigurați-vă că aparatul este bine ventilat.

## Instrucțiuni de utilizare

### Pornirea aparatului

- Conectați aparatul la rețeaua electrică. Porniți-l utilizând butonul principal situat pe partea dreaptă a aparatului. Un număr de la 1 la 9 va fi afișat, indicând nivelul actual de vid (cu cât numărul este mai mare, cu atât vidul este mai puternic).
- Cifra va dispărea, iar linia dreaptă, roșie va apărea lângă eticheta „MAN”. Aparatul este acum gata să funcționeze în modul manual.

### Setarea afișajului

- Aparatul are 9 niveluri de vid diferite programate. Fiecare dintre ele durează 6 secunde. Nivelul de vid trebuie selectat conform dimensiunii pungii.
- Nivelul 3 (18-19 secunde) este sugerat pentru pungi cu dimensiunea maximă de 300x400 mm.
- Nivelul 4 și 5 este sugerat pentru pungi mai mari, cu o dimensiune maximă de 400x500 mm.
- Nivelul 8 și 9 creează un vid în recipiente externe.

### Mod manual

- Introduceți produsul alimentar în pungă.
- Ridicați capacul aparatului.
- Așezați punga pe banda de încălzire cu partea embosată orientată în jos. Punga nu trebuie să depășească banda de limitare (creasta metalică).
- Închideți capacul superior al aparatului.
- Apăsăți butonul START/STOP. În același timp apăsați capacul superior, în locul marcat cu cuvântul PUSH. Acest lucru crește etanșeitatea capacului.
- Pompa aparatului este pornită, iar pe afișaj apare litera „A”.
- Acordați atenție pungii din care se elimină aerul. Când nivelul de vid dorit a fost atins, apăsați butonul SET/SEAL - banda de încălzire este activată în timp ce afișajul arată cifre ce indică numărătoarea inversă a timpului de încălzire.
- Când manometrul arată valoarea minimă, puteți deschide cu ușurință capacul aparatului.
- Timpul de operare al pompei nu poate fi reglat în modul manual.
- Apăsarea butonului START/STOP în timpul funcționării pompei va duce la eliberarea vidului și nu la sigilarea pungii.

### Modul automat

- O linie roșie evidențiată lângă eticheta „MAN” indică ciclul manual.
- Apăsăți butonul SET/SEAL, astfel încât linia roșie să înceapă să clipească.
- Utilizați butonul START/STOP pentru a activa alte linii (etichetele AUT 1 și AUT 2). Atât timp cât liniile clipească, puteți selecta modul dorit: manual, sau unul dintre cele două moduri automate.
- După selectarea modului de operare dorit, va apărea o cifră intermitentă de la 1 la 9. Această cifră indică nivelul de vid.
- Nivelul de vid poate fi crescut folosind butonul START/STOP

RO



sau scăzut folosind butonul SET/SEAL, dar numai atunci când cifrele clipește!

- După setarea nivelului de vid, cifra se oprește automat din clipește și dispăre. Afișajul arată o linie (linii) evidențiată care indică modul de funcționare.
- În modul automat (AUT 1 sau AUT 2) apăsați butonul START/STOP pentru a porni aparatul.
- Aparatul va elimina aerul din pungă, va activa banda de încălzire și va opri automat pompa.
- Când manometrul arată valoarea minimă, puteți deschide ușor capacul aparatului.

## Curățare & întreținere

- **ATENȚIE!** Deconectați întotdeauna aparatul de la sursa de alimentare și lăsați-l să se răcească înainte de depozitare, curățare & întreținere.
- Nu utilizați jet de apă sau curățător cu abur pentru curățare și nu împingeți aparatul sub apă, deoarece piesele se vor uda și ar putea rezulta un șoc electric.
- Dacă aparatul nu este menținut într-o stare bună de curățenie, acest lucru poate afecta negativ durata de viață a aparatului și poate rezulta într-o situație periculoasă.
- Reziduurile alimentare ar trebui curățate și îndepărtate în mod regulat de pe aparat. Dacă aparatul nu este curățat corespunzător, va reduce durata sa de viață și poate rezulta într-o condiție periculoasă în timpul utilizării.

### Curățare

- Curățați suprafața exterioră răcită cu o cârpă sau un burete ușor umezit cu o soluție de săpun blând.
- Din motive de igienă, aparatul ar trebui să fie curățat înainte și după utilizare.
- Evitați contactul apei cu componentele electrice.
- Nu scufundați niciodată aparatul în apă sau alte lichide.
- Nu folosiți niciodată agenți de curățare agresivi, bureți abrazivi sau agenți de curățare care conțin clor. Nu folosiți lână de oțel, ustensile metalice sau obiecte ascuțite sau cu vârf pentru curățare. Nu utilizați benzină sau solvenți!
- Nicio parte nu este sigură pentru a fi spălată în mașina de spălat vase.

### Întreținere

- Verificați regulat funcționarea aparatului pentru a preveni accidentele grave.
- Dacă observați că aparatul nu funcționează corect sau că există o problemă, opriți utilizarea acestuia, deconectați-l și contactați furnizorul.
- Toate lucrările de întreținere, instalare și reparații trebuie efectuate de tehnicieni specializați și autorizați sau recomanțați de producător.

### Transport și Depozitare

- Înainte de depozitare, asigurați-vă întotdeauna că aparatul a fost deconectat de la sursa de alimentare și complet răcit.
- Depozitați aparatul într-un loc răcoros, curat și uscat.
- Nu plasați niciodată obiecte grele pe aparat, deoarece acest lucru ar putea să-l deterioreze.
- Nu mutați aparatul în timp ce este în funcțiune. Deconectați aparatul de la sursa de alimentare în timpul mutării și țineți-l de la bază.

## Garanție

Orice defect care afectează funcționalitatea aparatului care devine evident în termen de un an de la achiziție va fi reparat prin reparații gratuite sau înlocuire, cu condiția ca aparatul să fi fost utilizat și întreținut în conformitate cu instrucțiunile și să nu fi fost abuzat sau utilizat necorespunzător în niciun fel. Drepturile dvs. legale nu sunt afectate. Dacă aparatul este revendicat în garanție, specificați unde și când a fost achiziționat și includeți doada achiziționării (de ex. chitanță).

În conformitate cu politica noastră de dezvoltare continuă a produselor, ne rezervăm dreptul de a modifica fără preaviz produsul, ambalajul și specificațiile documentației.

## Aruncați și protejați mediul înconjurător



La scoaterea din uz a aparatului, produsul nu trebuie eliminat împreună cu alte deșeurile menajere. În schimb, este responsabilitatea dvs. să eliminați deșeurile de echipamente prin predarea acestora la un punct de colectare desemnat. Nerespectarea acestei reguli poate fi penalizată în conformitate cu regulamentele aplicabile privind eliminarea deșeurilor. Colectarea și reciclarea separată a deșeurilor dvs. de echipamente la momentul eliminării va ajuta la conservarea resurselor naturale și va asigura reciclarea acestora într-o manieră care protejează sănătatea umană și mediul înconjurător.

Pentru mai multe informații despre locul în care vă puteți lăsa deșeurile pentru reciclare, vă rugăm să contactați compania locală de colectare a deșeurilor. Producătorii și importatorii nu își asumă responsabilitatea pentru reciclarea, tratarea și eliminarea ecologică, fie direct, fie printr-un sistem public.

## ΕΛΛΗΝΙΚΑ

### Αγαππé πελάτη,

Σας ευχαριστούμε που αγοράσατε αυτή τη συσκευή **Hendi**. Δι-αβάστε προσεκτικά αυτό το εγχειρίδιο χρήστη, δίνοντας ιδιαίτε-ρη προσοχή στους κανονισμούς ασφαλείας που περιγράφονται παρακάτω, πριν από την πρώτη εγκατάσταση και χρήση αυτής της συσκευής.



## Οδηγίες ασφαλείας

- Χρησιμοποιείτε τη συσκευή μόνο για τον προβλεπόμενο σκοπό για τον οποίο σχεδιάστηκε, όπως περιγράφεται στο παρόν εγχειρίδιο.
- Ο κατασκευαστής δεν φέρει ευθύνη για τυχόν ζημιές που προ-κλήθηκαν από εσφαλμένη λειτουργία και ακατάλληλη χρήση.
-  **ΚΙΝΔΥΝΟΣ! ΚΙΝΔΥΝΟΣ ΗΛΕΚΤΡΟΠΛΗΞΙΑΣ!** Μην επι-χειρήσετε να επισκευάσετε τη συσκευή μόνοι σας. Μην εμβάπτιζετε τα ηλεκτρικά μέρη της συσκευής σε νερό ή άλλα υγρά. Μην κρατάτε ποτέ τη συσκευή κάτω από τρεχούμενο νερό.
- **ΜΗ ΧΡΗΣΙΜΟΠΟΙΕΙΤΕ ΠΟΤΕ ΣΥΣΚΕΥΗ ΠΟΥ ΈΧΕΙ ΥΠΟΣΤΕΙ ΖΗΜΙΑ!** Ελέγχετε τακτικά τις ηλεκτρικές συνδέσεις και το κα-λώδιο για τυχόν ζημιές. Σε περίπτωση ζημιάς, απουσνδέστε τη συσκευή από την παροχή ρεύματος. Οποιοσδήποτε επισκευ-σ πρέπει να πραγματοποιούνται μόνο από προμηθευτή ή εξειδι-κευμένο άτομο για την αποφυγή κινδύνου ή τραυματισμού.
- **ΠΡΟΕΙΔΟΠΟΙΗΣΗ!** Κατά την τοποθέτηση της συσκευής, δρομο-λογήστε το καλώδιο ρεύματος με ασφάλεια, εάν είναι απαραίτη-το, για να αποφύγετε τυχόν ακούσιο τράβηγμα, ζημιά, επαφή με την επιφάνεια θέρμανσης ή κίνδυνο παραπατήματος.



- **ΠΡΟΕΙΔΟΠΟΙΗΣΗ!** Εφόσον το φινι είναι στην πρίζα, η συσκευή είναι συνδεδεμένη στην παροχή ρεύματος.
- **ΠΡΟΕΙΔΟΠΟΙΗΣΗ!** Απενεργοποιείτε ΠΑΝΤΟΤΕ τη συσκευή πριν από την αποσύνδεση από την παροχή ρεύματος, τον καθαρισμό, τη συντήρηση ή την αποθήκευση.
- Συνδέστε τη συσκευή μόνο σε πρίζα με την τάση και τη συχνότητα που αναφέρονται στην ετικέτα της συσκευής.
- Μην αγγίζετε το φινι/τις ηλεκτρικές συνδέσεις με βρεγμένα ή υγρά χέρια.
- Διατηρείτε τη συσκευή και το φινι/τις ηλεκτρικές συνδέσεις μακριά από νερό και άλλα υγρά. Εάν η συσκευή πέσει σε νερό, αφαιρέστε αμέσως τις συνδέσεις τροφοδοσίας. Μην χρησιμοποιείτε τη συσκευή μέχρι να ελεγχθεί από πιστοποιημένο τεχνικό. Η μη τήρηση αυτών των οδηγιών θα προκαλέσει κινδύνους απειλητικούς για τη ζωή.
- Συνδέστε το τροφοδοτικό σε μια εύκολα προσβάσιμη πρίζα, ώστε να μπορείτε να αποσυνδέσετε τη συσκευή αμέσως σε περίπτωση έκτακτης ανάγκης.
- Βεβαιωθείτε ότι το καλώδιο δεν έρχεται σε επαφή με αιχμηρά ή ζεστά αντικείμενα και φυλάξτε το μακριά από ανοιχτά φωτιά. Μην τραβάτε ποτέ το καλώδιο ρεύματος για να το αποσυνδέσετε από την πρίζα, αλλά να τραβάτε πάντα το φινι.
- Μην μεταφέρετε ποτέ τη συσκευή από το καλώδιό της.
- Μην προσπαθήσετε ποτέ να ανοίξετε μόνοι σας το περίβλημα της συσκευής.
- Μην εισάγετε αντικείμενα στο περίβλημα της συσκευής.
- Μην αφιάνετε ποτέ τη συσκευή χωρίς επίβλεψη κατά τη διάρκεια της χρήσης.
- Ο χειρισμός της συσκευής αυτής πρέπει να γίνεται από εκπαιδευμένο προσωπικό στην κουζίνα του εστιατορίου, σε καντίνες ή σε μπαρ κ.λπ.
- Η συσκευή αυτή δεν πρέπει να χρησιμοποιείται από άτομα με μειωμένες σωματικές, αισθητηριακές ή πνευματικές ικανότητες ή άτομα με έλλειψη εμπειρίας και γνώσης.
- Η συσκευή αυτή δεν πρέπει σε καμία περίπτωση να χρησιμοποιείται από παιδιά.
- Διατηρείτε τη συσκευή και τις ηλεκτρικές της συνδέσεις μακριά από παιδιά.
- Μην χρησιμοποιείτε ποτέ εξαρτήματα ή πρόσθετες συσκευές εκτός από αυτές που παρέχονται με τη συσκευή ή συστώνται από τον κατασκευαστή. Διαφορετικά, μπορεί να υπάρξει κίνδυνος για την ασφάλεια του χρήστη και να προκληθεί ζημιά στη συσκευή. Χρησιμοποιείτε μόνο γνήσια εξαρτήματα και παρελκόμενα.
- Μην χρησιμοποιείτε αυτή τη συσκευή με εξωτερικό χρονοδιακόπτη ή σύστημα τηλεχειρισμού.
- Μην τοποθετείτε τη συσκευή πάνω σε θερμαντικό αντικείμενο (Βενζινοκίνητο, ηλεκτρικό, κάρβουνο κ.λπ.).
- Μην καλύπτετε τη συσκευή σε λειτουργία.
- Μην τοποθετείτε αντικείμενα επάνω στη συσκευή.
- Μην χρησιμοποιείτε τη συσκευή κοντά σε γυμνές φλόγες, εκρηκτικά ή εύφλεκτα υλικά. Να χειρίζεστε πάντα τη συσκευή σε οριζόντια, σταθερή, καθαρή, ανθεκτική στη θερμότητα και στεγνή επιφάνεια.
- Η συσκευή δεν είναι κατάλληλη για εγκατάσταση σε χώρο όπου μπορεί να χρησιμοποιηθεί πιτάσας νερού.
- Αφήστε χώρο τουλάχιστον 20 cm γύρω από τη συσκευή για εξαερισμό κατά τη χρήση.
- **ΠΡΟΕΙΔΟΠΟΙΗΣΗ!** Διατηρείτε όλα τα ανοίγματα εξαερισμού στη συσκευή ελεύθερα από εμπόδια.

## Ειδικές οδηγίες ασφαλείας

-  **ΠΡΟΣΟΧΗ! ΚΙΝΔΥΝΟΣ ΕΓΚΑΥΜΑΤΩΝ! ΚΑΥΤΕΣ ΕΠΙΦΑΝΕΙΕΣ! ΜΗΝ ΑΓΓΙΖΕΤΕ ΠΟΤΕ ΤΗ ΡΑΒΔΟ ΣΦΡΑΓΙΣΗΣ.**  
Μην αγγίζετε τη ράβδο σφράγισης ενώ είναι σε χρήση. Υπάρχει κίνδυνος εγκαυμάτων ακόμα και μετά τη χρήση. Περιμένετε μέχρι να κρυώσει η ράβδος σφράγισης πριν την αγγίξετε.
-  **ΠΡΟΣΟΧΗ!** Αποσυνδέστε πριν τον καθαρισμό, τη συντήρηση ή την επισκευή!
- **ΜΗ ΚΑΤΑΛΛΗΛΟ ΓΙΑ ΣΥΝΕΧΗ ΧΡΗΣΗ!** Μην λειτουργείτε συνεχώς τη συσκευή για να αποφύγετε την υπερθέρμανση του κινητήρα.
- Τα υπολειμματικά τροφοίμων πρέπει να καθαρίζονται και να αφαιρούνται τακτικά από τη συσκευή. Αν η συσκευή δεν καθαριστεί σωστά, θα μειωθεί η διάρκεια ζωής της και μπορεί να προκύψει επικίνδυνος κατάσταση κατά τη χρήση.
-  **ΚΙΝΔΥΝΟΣ ΣΥΝΘΛΙΨΗΣ ΧΕΡΙΩΝ!** Προσέξτε όταν κλείνετε το καπάκι.

## Προοριζόμενη χρήση

- Αυτή η συσκευή προορίζεται για εμπορική χρήση, για παράδειγμα σε κουζίνες εστιατορίων, μαγειρεία, νοσοκομεία και σε εμπορικές επιχειρήσεις όπως αρτοποιεία, κρεπωλεία, κ.λπ., αλλά όχι για συνεχή μαζική παραγωγή τροφίμων.
- Η συσκευή είναι σχεδιασμένη για να αλέθει φρέσκο, μη κατεψυγμένο, χωρίς κόκαλα κρέας. Οποιαδήποτε άλλη χρήση μπορεί να οδηγήσει σε ζημιά της συσκευής ή τραυματισμό.
- Η λειτουργία της συσκευής για οποιαδήποτε άλλο σκοπό θα θεωρηθεί λανθασμένη χρήση της συσκευής. Ο χρήστης θα είναι αποκλειστικά υπεύθυνος για την ακατάλληλη χρήση της συσκευής.

## Εγκατάσταση γείωσης

Αυτή η συσκευή κατατάσσεται στην **κλάση προστασίας Ι** και πρέπει να συνδεθεί σε προστατευτική γείωση. Η γείωση μειώνει τον κίνδυνο ηλεκτροπληξίας παρέχοντας ένα καλώδιο διαφυγής για το ηλεκτρικό ρεύμα.

Αυτή η συσκευή είναι εξοπλισμένη με καλώδιο ρεύματος με φινι γείωσης ή ηλεκτρικές συνδέσεις με καλώδιο γείωσης. Οι συνδέσεις πρέπει να είναι σωστά εγκατεστημένες και γειωμένες.

## Κύρια μέρη του προϊόντος

(Εικ. 1 στη σελίδα 3)

1. Περίβλημα
2. Πίνακας ελέγχου
3. Μανόμετρο
4. Ετικέτες PUSH
5. Μπάρα σφράγισης

**Παρατήρηση:** Το περιεχόμενο αυτού του χειριδίου ισχύει για όλα τα καταχωρημένα αντικείμενα, εκτός εάν αναφέρεται διαφορετικά. Η εμφάνιση μπορεί να διαφέρει από τις απεικονίσεις που απεικονίζονται.

## Πίνακας ελέγχου

(Εικ. 2 στη σελίδα 3)

1. Κομπι ΕΚΚΙΝΗΣΗΣ/ΔΙΑΚΟΠΗΣ
2. Κομπι ΡΥΘΜΙΣΗΣ/ΣΦΡΑΓΙΣΗΣ
3. Δείκτης λειτουργίας AUT2
4. Δείκτης λειτουργίας AUT1
5. Δείκτης χειροκίνητης λειτουργίας



## Προετοιμασία πριν από τη χρήση

- Αφαιρέστε όλη τη προστατευτική συσκευασία και την επένδυση.
- Ελέγξτε ότι η συσκευή είναι σε καλή κατάσταση και με όλα τα εξαρτήματα. Σε περίπτωση ελλείπουσ ή κατεστραμμένες παράδοσης, επικοινωνήστε άμεσα με τον προμηθευτή. Σε αυτή την περίπτωση, μην χρησιμοποιήσετε τη συσκευή.
- Καθαρίστε τα εξαρτήματα και τη συσκευή πριν από τη χρήση (Δείτε ==> Καθαρισμός & Συντήρηση).
- Βεβαιωθείτε ότι η συσκευή είναι εντελώς στεγνή.
- Τοποθετήστε τη συσκευή σε οριζόντια, σταθερή και ανθεκτική στη θερμότητα επιφάνεια που είναι ασφαλής από πιτσιλιές νερού.
- Κρατήστε τη συσκευασία αν σκοπεύετε να αποθηκεύσετε τη συσκευή σας στο μέλλον.
- Κρατήστε το χειριστήριο χρήσης για μελλοντική αναφορά.

**ΣΗΜΕΙΩΣΗ!** Λόγω καταλοίπων κατασκευής, η συσκευή μπορεί να αποδώσει μια ελαφριά οσμή κατά τις πρώτες χρήσεις. Αυτό είναι φυσιολογικό και δεν υποδηλώνει κανένα ελάττωμα ή κίνδυνο. Βεβαιωθείτε ότι η συσκευή είναι καλά αεριζόμενη.

## Οδηγίες λειτουργίας

### Ενεργοποίηση της συσκευής

- Συνδέστε τη συσκευή στο ηλεκτρικό ρεύμα. Ενεργοποιώντας τη χρησιμοποιώντας το κύριο κουμπί που βρίσκεται στη δεξιά πλευρά της συσκευής. Ένας αριθμός από το 1 έως το 9 θα εμφανιστεί, υποδηλώνοντας το τρέχον επίπεδο κενού (όσο μεγαλύτερος ο αριθμός, τόσο ισχυρότερο το κενό).
- Ο αριθμός θα εξαφανιστεί και η ευθεία, κόκκινη γραμμή θα εμφανιστεί δίπλα στην ένδειξη «MAN». Η συσκευή είναι πλέον έτοιμη να λειτουργήσει σε χειροκίνητη λειτουργία.

### Ρύθμιση της οθόνης

- Η συσκευή έχει προγραμματιστεί με 9 διαφορετικά επίπεδα κενού. Το καθένα από αυτά διαρκεί 6 δευτερόλεπτα. Το επίπεδο κενού πρέπει να επιλέγεται ανάλογα με το μέγεθος της σακούλας.
- Το Επίπεδο 3 (18-19 δευτερόλεπτα) προτείνεται για σακούλες με μέγιστο μέγεθος 300x400 mm.
- Τα Επίπεδα 4 και 5 προτείνονται για μεγαλύτερες σακούλες, με μέγιστο μέγεθος 400x500 mm.
- Τα Επίπεδα 8 και 9 δημιουργούν κενό σε εξωτερικά δοχεία.

### Χειροκίνητη λειτουργία

- Εισάγετε το τρόφιμο στη σακούλα.
- Ανοίξτε το καπάκι της συσκευής.
- Τοποθετήστε τη σακούλα στη λωρίδα θέρμανσης με την ανάγλυφη πλευρά προς τα κάτω. Η σακούλα δεν πρέπει να ξεπερνά τη λωρίδα ορίου (την μεταλλική ράχη).
- Κλείστε το επάνω καπάκι της συσκευής.
- Πατήστε το κουμπί START/STOP. Ταυτόχρονα, πιέστε το επάνω καπάκι, στο σημείο που σημειώνεται με τη λέξη PUSH. Αυτό αυξάνει την σφικτότητα του καπακιού.
- Η αντλία της συσκευής ενεργοποιείται, ενώ στην οθόνη εμφανίζεται το γράμμα "A".
- Δώστε προσοχή στη σακούλα από την οποία αφαιρείται ο αέρας. Όταν επιτευχθεί το επιθυμητό επίπεδο κενού, πατήστε το κουμπί SET/SEAL - η λωρίδα θέρμανσης ενεργοποιείται ενώ στην οθόνη εμφανίζονται αριθμοί που δείχνουν την αντίστροφη μέτρηση του χρόνου θέρμανσης.
- Όταν το μανόμετρο δείξει την ελάχιστη τιμή, μπορείτε εύκολα να

ανοίξετε το καπάκι της συσκευής.

- Ο χρόνος λειτουργίας της αντλίας δεν μπορεί να ρυθμιστεί σε μη αυτόματο τρόπο.
- Η πίεση του κουμπιού START/STOP κατά τη λειτουργία της αντλίας θα έχει ως αποτέλεσμα την απελευθέρωση του κενού και όχι τη σφράγιση της σακούλας.

### Αυτόματος τρόπος

- Μια έντονη κόκκινη γραμμή δίπλα σε μια ετικέτα «MAN» υποδεικνύει τον χειροκίνητο κύκλο.
- Πατήστε το κουμπί SET/SEAL, ώστε η κόκκινη γραμμή να αρχίσει να αναβοσβήνει.
- Χρησιμοποιήστε το κουμπί START/STOP για να ενεργοποιήσετε άλλες γραμμές (ετικέτες AUT 1 και AUT 2). Όσο οι γραμμές αναβοσβήνουν, μπορείτε να επιλέξετε τη επιθυμητή λειτουργία: χειροκίνητη, ή μία από τις δύο αυτόματες λειτουργίες.
- Μετά την επιλογή του επιθυμητού τρόπου λειτουργίας, θα εμφανιστεί ένας αριθμός που αναβοσβήνει από 1 έως 9. Αυτός ο αριθμός υποδεικνύει το επίπεδο κενού.
- Το επίπεδο κενού μπορεί να αυξηθεί χρησιμοποιώντας το κουμπί START/STOP ή να μειωθεί χρησιμοποιώντας το κουμπί SET/SEAL, αλλά μόνο όταν οι ψηφία αναβοσβήνουν!
- Μετά την ρύθμιση του επιπέδου κενού, το ψηφίο σταματά να αναβοσβήνει αυτόματα και εξαφανίζεται. Η οθόνη δείχνει μια έντονη γραμμή (γραμμές) που υποδηλώνει τη λειτουργία λειτουργίας.
- Στη λειτουργία αυτόματης (AUT 1 ή AUT 2) πατήστε το κουμπί START/STOP για να ξεκινήσετε τη συσκευή.
- Η συσκευή θα αφαιρέσει τον αέρα από την σακούλα, θα ενεργοποιήσει το θερμαντικό ταινία και θα απενεργοποιήσει την αντλία αυτόματα.
- Όταν το μανόμετρο δείξει την ελάχιστη τιμή, μπορείτε εύκολα να ανοίξετε το καπάκι της συσκευής.

## Καθαρισμός & συντήρηση

- **ΠΡΟΣΟΧΗ!** Πάντα να αποσυνδέετε τη συσκευή από την παροχή ρεύματος και να την αφήνετε να κρύνει πριν την αποθήκευση, τον καθαρισμό & τη συντήρηση.
- Μην χρησιμοποιείτε υδροβολή ή καθαριστή ατμού για τον καθαρισμό και μην πιέζετε τη συσκευή κάτω από το νερό καθώς τα μέρη θα βραχούν και μπορεί να προκληθεί ηλεκτροπληξία.
- Εάν η συσκευή δεν διατηρείται σε καλή κατάσταση καθαριότητας, αυτό μπορεί να επηρεάσει δυσμενώς τη διάρκεια ζωής της συσκευής και να οδηγήσει σε επικίνδυνη κατάσταση.
- Τα υπολείμματα τροφίμων πρέπει να καθαρίζονται και να αφαιρούνται τακτικά από τη συσκευή. Εάν η συσκευή δεν καθαριστεί σωστά, θα μειωθεί η διάρκεια ζωής της και μπορεί να οδηγήσει σε επικίνδυνη κατάσταση κατά τη χρήση.

### Καθαρισμός

- Καθαρίστε την ψυχρόμενη εξωτερική επιφάνεια με ένα πανί ή σφουγγάρι ελαφρώς βρεγμένο με διάλυμα απολυτοσποουίου.
- Για λόγους υγιεινής, η συσκευή πρέπει να καθαρίζεται πριν και μετά τη χρήση.
- Αποφύγετε την επαφή του νερού με τα ηλεκτρικά εξαρτήματα.
- Ποτέ μην βυθίζετε τη συσκευή σε νερό ή άλλα υγρά.
- Ποτέ μην χρησιμοποιείτε επιθετικά καθαριστικά, λευκαντικά σφουγγάρια, ή καθαριστικά που περιέχουν χλώριο. Μην χρησιμοποιείτε σύρμα σιδήρου, μεταλλικά σκεύη, ή οποιαδήποτε αιχμηρά ή μπερά αντικείμενα για καθαρισμό. Μην χρησιμοποιή-



είτε βενζίνη ή δισουλφικά!

- Κανένα μέρος δεν είναι ασφαλές για πλύσιμο σε πλυντήριο πιάτων.

**Συντήρηση**

- Ελέγχετε τακτικά τη λειτουργία της συσκευής για την πρόληψη σοβαρών ατυχημάτων.
- Αν διαπιστώσετε ότι η συσκευή δεν λειτουργεί σωστά ή υπάρχει πρόβλημα, σταματήστε τη χρήση, απενεργοποιήστε τη και επικοινωνήστε με τον προμηθευτή.
- Όλες οι εργασίες συντήρησης, εγκατάστασης και επισκευής πρέπει να πραγματοποιούνται από εξειδικευμένους και εξουσιοδοτημένους τεχνικούς ή να προτείνονται από τον κατασκευαστή.

**Μεταφορά και Αποθήκευση**

- Πριν από την αποθήκευση, βεβαιωθείτε πάντα ότι η συσκευή έχει αποσυνδεθεί από την παροχή ρεύματος και έχει κρῦώσει εντελώς.
- Αποθηκεύστε τη συσκευή σε δροσερό, καθαρό και ξηρό μέρος.
- Ποτέ μην τοποθετείτε βαριά αντικείμενα πάνω στη συσκευή, καθώς μπορεί να την καταστρέψουν.
- Μην μετακινείτε τη συσκευή ενώ είναι σε λειτουργία. Αποσυνδέστε τη συσκευή από την παροχή ρεύματος όταν τη μετακινείτε και κρατήστε την από το κάτω μέρος.

**Εγγύηση**

Κάθε ελάττωμα που επηρεάζει τη λειτουργικότητα της συσκευής και παρουσιάζεται εντός ενός έτους μετά την αγορά θα επισκευάζεται με δωρεάν επισκευή ή αντικατάσταση, με την προϋπόθεση ότι η συσκευή έχει χρησιμοποιηθεί και συντηρηθεί σύμφωνα με τη οδηγίες και δεν έχει υποστεί οποιαδήποτε κατάχρηση ή κακή χρήση. Τα νόμιμα δικαιώματά σας δεν επηρεάζονται. Εάν η συσκευή καλύπτεται από εγγύηση, δηλώστε πού και πότε αγοράστηκε και συμπεριλάβετε απόδειξη αγοράς (π.χ. απόδειξη). Σύμφωνα με την πολιτική μας για τη συνεχή ανάπτυξη προϊόντων, διατηρούμε το δικαίωμα να αλλάξουμε τις προδιαγραφές προϊόντων, συσκευασίας και τεκμηρίωσης χωρίς προειδοποίηση.

**Απόρριψη και περιβάλλον**



Κατά τον παροπλισμό της συσκευής, το προϊόν δεν πρέπει να απορρίπτεται μαζί με άλλα οικιακά απορρίμματα. Αντ' αυτού, είναι δική σας ευθύνη να απορρίψετε τον απόβλητο εξοπλισμό σας παραδιδόντάς τον σε ένα καθορισμένο σημείο συλλογής. Η μη τήρηση αυτού του κανόνα μπορεί να τιμωρηθεί σύμφωνα με τους ισχύοντες κανονισμούς για την απόρριψη αποβλήτων. Η ξεχωριστή συλλογή και ανακύκλωση του άχρηστου εξοπλισμού σας κατά τη στιγμή της απόρριψης θα βοηθήσει στη διατήρηση των φυσικών πόρων και θα διασφαλίσει ότι ανακυκλώνεται με τρόπο που προστατεύει την ανθρώπινη υγεία και το περιβάλλον. Για περισσότερες πληροφορίες σχετικά με το πού μπορείτε να αποθέσετε τα απορρίμματα για ανακύκλωση, επικοινωνήστε με την τοπική εταιρεία συλλογής απορριμμάτων. Οι κατασκευαστές και οι εισαγωγείς δεν αναλαμβάνουν ευθύνη για την ανακύκλωση, την επεξεργασία και την οικολογική απόρριψη, είτε απευθείας είτε μέσω ενός δημόσιου συστήματος.

**Poštovani korisniče,**

**Hvala vam što ste kupili ovaj Hendi uređaj. Pažljivo pročitajte ovaj priručnik za uporabu i pritom obratite posebnu pozornost na niže navedene sigurnosne propise, prije prve ugradnje i uporabe uređaja.**

**Sigurnosne upute**

- Uređaj upotrebljavajte samo u svrhu za koju je namijenjen, kako je opisano u ovom priručniku.
- Proizvođač nije odgovoran za bilo kakva oštećenja uzrokovana neispravnim radom i nepravilnom uporabom.
-  **OPASNOST! OPASNOST OD STRUJNOG UDARA!** Ne pokušavajte sami popraviti uređaj. Električne dijelove uređaja nemojte uranjati u vodu ili neku drugu tekućinu. Nikada nemojte držati uređaj pod tekućom vodom.
- **NIKADA NEMOJTE KORISTITI OŠTEĆENE UREĐAJE!** Redovito provjeravajte električne spojeve i kabele za eventualna oštećenja. Ako je oštećen, uređaj isključite iz električne mreže. Popravke smije obavljati samo dobavljač ili kvalificirana osoba kako bi se izbjegle opasnosti ili ozljede.
- **UPOZORENJE!** Prilikom postavljanja uređaja, ako je potrebno, kabel za napajanje usmjerite na siguran način kako biste izbjegli nenamjerno povlačenje, oštećivanje, kontakt s površinom za grijanje ili opasnost od spoticanja.
- **UPOZORENJE!** Dok god je utikač u utičnici, uređaj je priključen na napajanje.
- **UPOZORENJE!** UVIJEK isključite uređaj prije isključivanja iz napajanja, čišćenja, održavanja ili pohrane.
- Uređaj spajajte samo na električnu utičnicu s naponom i frekvencijom navedenim na naljepnici uređaja.
- Ne dodirujte utikač/električne spojeve vlažnim rukama.
- Uređaj i električne priključke/priključke držite podalje od vode i drugih tekućina. Ako uređaj padne u vodu, odmah uklonite električne priključke. Uređaj ne upotrebljavajte dok ga nije provjerio ovlašteni tehničar. Nepridržavanje ovih uputa može dovesti do po život opasnih rizika.
- Spojite napajanje u lako dostupnu električnu utičnicu kako biste mogli odmah isključiti uređaj u hitnom slučaju.
- Pazite da kabel ne dođe u dodir s oštrim ili vrućim predmetima i držite ga dalje od otvorenog požara. Nikada nemojte povlačiti kabel za napajanje kako biste ga isključili iz utičnice, uvijek povucite utikač.
- Nikada nemojte nositi uređaj za kabel.
- Nikad sami nemojte pokušavati otvoriti kućište uređaja.
- Ne stavljajte predmete u kućište uređaja.
- Nikad ne ostavljajte uređaj bez nadzora tijekom uporabe.
- Uređajem treba upravljati osposobljeno osoblje u kuhinji restorana, kantine ili osoblja bara, itd.
- Ovim uređajem ne smiju rukovati osobe sa smanjenim fizičkim, osjetilnim odnosno umnim sposobnostima ili osobe koje nemaju dovoljno iskustva i znanja.
- Ovaj uređaj djeca ne smiju upotrebljavati ni pod kojim okolnostima.
- Uređaj i električne spojeve držite izvan dohvata djece.
- Nikada ne upotrebljavajte pribor niti bilo koje dodatne uređaje osim onih koje je isporučio uređaj ili preporučio proizvođač. Ako to ne učinite, može doći do sigurnosnog rizika za korisnika i može oštetiti uređaj. Koristite samo originalne dijelove i dodatnu opremu.

HR



- Ne upravljajte ovim uređajem pomoću vanjskog tajmera ili sustava daljinskog upravljanja.
- Nemojte stavljati uređaj na grijaći predmet (benzin, električnu struju, štednjak s ugljenom itd.).
- Ne prekrivajte uređaj u radu.
- Ne stavljajte predmete na uređaj.
- Uređaj ne upotrebljavajte u blizini otvorenih plamena, eksplozivnih ili zapaljivih materijala. Uređaj uvijek koristite na vodoravnoj, stabilnoj, čistoj, otpornoj na toplinu i suhoj površini.
- Uređaj nije prikladan za postavljanje u prostor gdje se može koristiti mlaz vode.
- Ostavite najmanje 20 cm prostora oko uređaja radi prozračivanja tijekom uporabe.
- **UPOZORENJE!** Pazite da svi ventilacijski otvori na uređaju nisu blokirani.

## Posebne sigurnosne upute

-  **OPREZ! OPASNOST OD OPEKOTINA! VRUĆE POVRŠINE! NIKADA NE DODIRUJTE TRAKU ZA ZATVARANJE.** Ne dodirujte traku za zatvaranje dok je u uporabi. Postoji opasnost od opekline čak i nakon uporabe. Pričekajte da se traka za zatvaranje ohladi prije dodirivanja.

HR

-  **UPOZORENJE!** Isključite iz struje prije čišćenja, održavanja ili popravka!
- **NIJE PRIKLADNO ZA NEPREKIDNU UPORABU!** Nemojte kontinuirano koristiti uređaj kako biste izbjegli pregrijavanje motora.
- Ostatke hrane treba redovito čistiti i uklanjati iz uređaja. Ako uređaj nije pravilno očišćen, smanjit će mu se vijek trajanja i može doći do opasnih uvjeta tijekom uporabe.

-  **RIZIK OD ZGNJEČENJA RUKU!** Budite oprezni pri zatvaranju poklopca.



## Namjeravana upotreba

- Ovaj uređaj namijenjen je za komercijalnu upotrebu, a primjer u kuhinjama restorana, kantina, bolnica i u komercijalnim poduzećima kao što su pekare, mesnice itd., ali ne za kontinuiranu masovnu proizvodnju hrane.
- Uređaj je dizajniran za mljevenje svježeg, nesmrznutog, otkoštenog mesa. Bilo koja druga upotreba može dovesti do oštećenja uređaja ili osobne ozljede.
- Upotreba uređaja za bilo koju drugu svrhu smatrat će se zloupotrebom uređaja. Korisnik će biti isključivo odgovoran za nepravilnu upotrebu uređaja.

## Instalacija uzemljenja

Ovaj uređaj je klasificiran kao **zaštitna klasa I** i mora biti spojen na zaštitno uzemljenje. Uzemljenje smanjuje rizik od strujnog udara omogućujući izlaznu žicu za električnu struju.

Ovaj uređaj je opremljen strujnim kablom s uzemljenim utikačem ili električnim spojevima s uzemljenom žicom. Spojevi moraju biti ispravno instalirani i uzemljeni.

## Glavni dijelovi proizvoda

(Slika 1 na stranici 3)

1. Kućište
2. Upravljačka ploča
3. Manometar

4. Oznake PUSH
5. Traka za zatvaranje

**Napomena:** Sadržaj ovog priručnika odnosi se na sve navedene stavke osim ako nije drugačije navedeno. Izgled se može razlikovati od prikazanih ilustracija.

## Upravljačka ploča

(Slika 2 na stranici 3)

1. Gumb START/STOP
2. Gumb POSTAVKE/PEČAT
3. Indikator načina rada AUT2
4. Indikator načina rada AUT1
5. Indikator ručnog načina rada

## Priprema prije uporabe

- Uklonite svu zaštitnu ambalažu i omot.
- Provjerite je li uređaj u dobrom stanju i sa svim dodacima. U slučaju nepotpune ili oštećene isporuke, odmah kontaktirajte dobavljača. U tom slučaju, nemojte koristiti uređaj.
- Očistite dodatke i uređaj prije uporabe (Vidi ==> Čišćenje i održavanje).
- Provjerite je li uređaj potpuno suh.
- Postavite uređaj na horizontalnu, stabilnu i na toplinu otpornu površinu koja je sigurna od prskanja vodom.
- Sačuvajte ambalažu ako namjeravate spremiti svoj uređaj u budućnosti.
- Sačuvajte korisnički priručnik za buduću upotrebu.

**NAPOMENA!** Zbog ostataka od proizvodnje, uređaj može ispuštati lagani miris tijekom prvih nekoliko korištenja. To je normalno i ne ukazuje na bilo kakav nedostatak ili opasnost. Osigurajte da je uređaj dobro prozračen.

## Upute za rad

### Uključivanje uređaja

- Povežite uređaj s električnom mrežom. Uključite ga pomoću glavnog gumba koji se nalazi na desnoj strani uređaja. Prikazuje se broj od 1 do 9 koji označava trenutnu razinu vakuuma (što je broj veći, to je vakuum jači).
- Broj će zatim nestati, a ravna, crvena linija će se pojaviti pokraj oznake "MAN". Uređaj je sada spreman za rad u ručnom načinu rada.

### Postavljanje zaslona

- Uređaj ima programirano 9 različitih razina vakuuma. Svaka od njih traje 6 sekundi. Razina vakuuma mora biti odabrana u skladu s veličinom vreće.
- Razina 3 (18-19 sekundi) preporučuje se za vrećice maksimalne veličine 300×400 mm.
- Razina 4 i 5 preporučuje se za veće vrećice, maksimalne veličine 400×500 mm.
- Razina 8 i 9 stvara vakuum u vanjskim spremnicima.

### Ručni način rada

- Umetnite prehrambeni proizvod u vrećicu.
- Podignite poklopac uređaja.
- Stavite vrećicu na grijaću traku s utisnutom stranom prema dolje. Vrećica ne smije prelaziti ograničavajuću traku (metalni rub).
- Zatvorite gornji poklopac uređaja.
- Pritisnite tipku START/STOP. Istovremeno pritisnite gornji



poklopac na mjestu koje je označeno riječju PUSH. Time se povećava čvrstoća zatvaranja poklopca.

- Pumpa uređaja se uključuje, dok na zaslonu prikazuje slovo "A".
- Obratite pozornost na vrećicu iz koje se uklanja zrak. Kada se postigne željena razina vakuuma, pritisnite tipku SET/SEAL - grijača traka se aktivira dok zaslon prikazuje brojeve koji označavaju odbrojavanje vremena grijanja.
- Kada manometar pokazuje minimalnu vrijednost, možete lako otvoriti poklopac uređaja.
- Vrijeme rada pumpe ne može se regulirati u ručnom načinu rada.
- Pritiskom na gumb START/STOP tijekom rada pumpe rezultirat će oslobađanjem vakuuma i nedovršenim zatvaranjem vrećice.

### Automatski način rada

- Istaknuta crvena linija pored oznake "MAN" označava ručni ciklus.
- Pritisnite gumb SET/SEAL, kako bi crvena linija počela treperiti.
- Upotrijebite gumb START/STOP za aktivaciju drugih linija (oznake AUT 1 i AUT 2). Dokle god linije trepere, možete odabrati željeni način rada: ručni ili jedan od dva automatska načina.
- Nakon odabira željenog načina rada, pojavit će se trepćuća znamenka od 1 do 9. Ova znamenka označava razinu vakuuma.
- Razina vakuuma može se povećati pomoću gumba START/STOP ili smanjiti pomoću gumba SET/SEAL, ali samo kada brojevi trepere!
- Nakon postavljanja razine vakuuma brojka prestaje treperiti automatski i nestaje. Na zaslonu se prikazuje naglašena linija (linije) koja označava način rada.
- U automatskom načinu (AUT 1 ili AUT 2) pritisnite gumb START/STOP za pokretanje uređaja.
- Uređaj će ukloniti zrak iz vrećice, aktivirati grijaču traku i automatski isključiti pumpu.
- Kada manometar pokaže minimalnu vrijednost, lako možete otvoriti poklopac uređaja.

### Čišćenje & održavanje

- **PAŽNJA!** Uvijek isključite uređaj iz napajanja i ostavite da se ohladi prije pohrane, čišćenja & održavanja.
- Ne koristite mlaz vode ili parni čistač za čišćenje i nemojte gurati uređaj pod vodu jer će se dijelovi smočiti i može doći do električnog udara.
- Ako se uređaj ne održava u dobrom stanju čistoće, to može negativno utjecati na vijek trajanja uređaja i dovesti do opasne situacije.
- Ostatke hrane treba redovito čistiti i uklanjati iz uređaja. Ako se uređaj ne čisti pravilno, to će smanjiti njegov vijek trajanja i može dovesti do opasnog stanja tijekom korištenja.

### Čišćenje

- Očistite ohlađenu vanjsku površinu krpom ili spužvom lagano navlaženom blagom sapunskom otopinom.
- Iz higijenskih razloga, uređaj treba čistiti prije i nakon uporabe.
- Izbjegavajte da voda dođe u dodir s električnim komponentama.

tama.

- Nikada ne uranjajte uređaj u vodu ili druge tekućine.
- Nikada ne koristite agresivna sredstva za čišćenje, abrazivne spužve ili sredstva za čišćenje koja sadrže klor. Ne koristite čelične vune, metalne pribore ili bilo koje oštre ili šiljaste predmete za čišćenje. Ne koristite benzin ili otapala!
- Nijedan dio nije siguran za pranje u perilici posuda.

### Održavanje

- Redovito provjeravajte rad uređaja kako biste spriječili ozbiljne nesreće.
- Ako primijetite da uređaj ne radi ispravno ili postoji problem, prestanite ga koristiti, isključite ga i kontaktirajte dobavljača.
- Svi radovi na održavanju, instalaciji i popravcima moraju biti obavljani od strane specijaliziranih i ovlaštenih tehničara, ili po preporuci proizvođača.

### Prijevoz i skladištenje

- Prije skladištenja uvijek se uvjerite da je uređaj isključen iz napajanja i potpuno ohlađen.
- Skladištite uređaj na hladnom, čistom i suhom mjestu.
- Nikada ne stavljajte teške predmete na uređaj jer bi ga to moglo oštetiti.
- Ne pomičite uređaj dok je u radu. Odvojite uređaj od napajanja prilikom premještanja i držite ga pri dnu.

### Jamstvo

Neispravnosti koje utječu na funkcionalnost uređaja koje se pojave u roku od jedne godine nakon kupnje popravljat će se besplatnim popravkom ili zamjenom, pod uvjetom da je uređaj korišten i održavan u skladu s uputama i da nije na bilo koji način bio zloporabljeno ili pokvareno. To ne utječe na vaša zakonska prava. Ako je uređaj pokriven jamstvom, navedite gdje i kada je kupljen i uključite dokaz o kupnji (npr. račun). U skladu s našim pravilima o kontinuiranom razvoju proizvoda pridržavamo pravo na promjenu opisa proizvoda, pakiranja i dokumentacije bez prethodne obavijesti.

### Odbacivanje otpada i okoliš



Kada prestaje s uporabom uređaja, proizvod se ne smije odlagati s drugim kućnim otpadom. Umjesto toga, vaša je odgovornost odlagati na vašu otpadnu opremu predajući je na određeno sabirno mjesto. Nepriдрžavanje tog pravila može se kazniti u skladu s primjenjivim propisima o odlaganju otpada. Zasebnim sakupljanjem i recikliranjem vaše otpadne opreme u vrijeme odlaganja čuvaju se prirodni resursi i osigurava se njezino recikliranje na način koji štiti ljudsko zdravlje i okoliš. Za više informacija o tome gdje možete uskratiti svoj otpad radi recikliranja, obratite se lokalnoj tvrtki za prikupljanje otpada. Proizvođači i uvoznici ne preuzimaju odgovornost za recikliranje, tretman i ekološko zbrinjavanje, bilo izravno ili putem javnog sustava.



Vážený zákazníku,

Děkujeme vám za zakoupení tohoto spotřebiče Hendi. Před první instalací a použitím tohoto spotřebiče si pozorně přečtěte tuto uživatelskou příručku a věnujte zvláštní pozornost níže uvedeným bezpečnostním předpisům.

## Bezpečnostní pokyny

- Spotřebič používejte pouze k určenému účelu, k němuž byl navržen, jak je popsáno v této příručce.
- Výrobce neodpovídá za žádné škody způsobené nesprávným provozem a nesprávným používáním.



### NEBEZPEČÍ! NEBEZPEČÍ ÚRAZU ELEKTRICKÝM PROUDEM!

- Nepokoušejte se spotřebič opravovat sami. Elektrické části spotřebiče neponořujte do vody ani jiných kapalin. Nikdy nedržte spotřebič pod tekoucí vodou.

- NIKDY NEPOUŽÍVEJTE POŠKOZENÝ SPOTŘEBIČ!** Pravidelně kontrolujte, zda elektrické spoje a kabely nejsou poškozeny. Poškozený spotřebič odpojte od napájení. Opravy smí provádět pouze dodavatel nebo kvalifikovaná osoba, aby se zabránilo nebezpečí nebo zranění.

- VAROVÁNÍ!** Při umísťování spotřebiče vedte napájecí kabel bezpečně, pokud je to nutné, aby nedošlo k neúmyslnému vytažení, poškození, kontaktu s topnou plochou nebo nebezpečí zakopnutí.

- VAROVÁNÍ!** Dokud je zástrčka v zásuvce, spotřebič je připojen k napájecí síti.

- VAROVÁNÍ!** Před odpojením od napájení, čištěním, údržbou nebo skladováním spotřebič VŽDY vypněte.

- Spotřebič připojujte pouze k elektrické zásuvce s napětím a frekvencí uvedenou na štítku spotřebiče.

- Nedotýkejte se zástrček / elektrických spojů mokřima nebo vlhkými rukama.

- Spotřebič a elektrické zástrčky/přípojky udržujte mimo dosah vody a jiných kapalin. Pokud spotřebič spadne do vody, okamžitě odpojte napájecí přípojky. Spotřebič nepoužívejte, dokud jej nekontroluje kvalifikovaný technik. Nedodržení těchto pokynů bude mít za následek život ohrožující rizika.

- Napájecí zdroj zapojte do snadno přístupné elektrické zásuvky, abyste mohli v případě nouze spotřebič okamžitě odpojit.

- Dbejte na to, aby se kabel nedostal do kontaktu s ostrými nebo horkými předměty, a chraňte jej před otevřeným ohněm. Nikdy netahajte za napájecí kabel, abyste jej vypořídili ze zásuvky, ale vždy vytáhněte zástrčku.

- Nikdy nepřeháňejte přístroj za kabel.
- Nikdy se nepokoušejte sami otevřít kryt spotřebiče.

- Do krytu spotřebiče nevkládějte žádné předměty.

- Během používání nikdy nenechávejte spotřebič bez dozoru.

- Tento spotřebič by měl obsluhovat vyškolený personál v kuchyni restaurace, pracovníci jídelny nebo baru atd.

- Tento přístroj by neměly obsluhovat osoby se sníženými fyzickými, smyslovými nebo duševními schopnostmi nebo osoby s nedostatkem zkušeností a znalostí.

- Tento spotřebič by za žádných okolností neměly používat děti.

- Uchovávejte spotřebič a jeho elektrické přípojky mimo dosah dětí.

- Nikdy nepoužívejte jiné příslušenství nebo jiná zařízení než ta, která jsou dodávána se spotřebičem nebo která doporučuje výrobce. Pokud tak neučiníte, může to představovat bezpečnostní riziko pro uživatele a poškodit spotřebič. Používejte

pouze originální díly a příslušenství.

- Tento spotřebič nepoužívejte pomocí externího časovače nebo dálkového ovládní.
- Nepokládejte spotřebič na topné těleso (benzín, elektrický, uhlíkový sporák atd.).
- Nezakrývejte provoz spotřebiče.
- Na spotřebič nepokládejte žádné předměty.
- Nepoužívejte spotřebič v blízkosti otevřeného ohně, výbušných nebo hořlavých materiálů. Spotřebič vždy provozujte na vodorovném, stabilním, čistém, tepelně odolném a suchém povrchu.
- Spotřebič není vhodný k instalaci v místě, kde lze použít vodní trysku.
- Během používání nechte kolem spotřebiče prostor alespoň 20 cm pro větrání.
- VAROVÁNÍ!** Udržujte všechny větrací otvory na spotřebiči bez překážek.

## Zvláštní bezpečnostní pokyny

-  **UPOZORNĚNÍ! RIZIKO POPÁLENIN! HORKÉ POUZDŘÍ! NIKDY SE NEDOTÝKEJTE TĚSNICÍ LIŠTY.** Nedotýkejte se těsnicí lišty během používání. Existuje nebezpečí popálení i po použití. Před dotykem vyčkejte, než těsnicí lišta vychladne.

-  **POZOR!** Před čištěním, údržbou nebo opravou vytáhněte ze zásuvky!

- NEŇI VODNÉ PRO NEPŘETRŽITÉ POUŽITÍ!** Nepoužívejte přístroj nepřetržitě, aby nedošlo k přehřátí motoru.

- Zbytky potravin by měly být pravidelně čištěny a odstraněny z přístroje. Pokud přístroj není řádně vyčištěn, snižuje se jeho životnost a může během používání dojít k nebezpečné situaci.

- RIZIKO SKŘÍPNUTÍ RUKOU!** Buďte opatrní při zavírání víka.



## Účel použití

- Toto zařízení je určeno k použití v komerčních aplikacích, například v kuchyních restaurací, kantýnách, nemocnicích a v komerčních podnicích, jako jsou pekárny, řeznictví, atd., ale není určeno pro nepřetržitou hromadnou výrobu potravin.

- Zařízení je navrženo pro mletí čerstvého, nezmráženého, vykostěného masa. Jakékoli jiné použití může vést k poškození zařízení nebo k úrazu.

- Provozování zařízení pro jiné účely bude považováno za zneužití zařízení. Uživatel nese veškerou odpovědnost za nesprávné použití zařízení.

## Instalace uzemnění

Toto zařízení je klasifikováno jako **ochranná třída I** a musí být připojeno k ochranné zemi. Uzemnění snižuje riziko úrazu elektrickým proudem tím, že poskytuje únikovou cestu pro elektrický proud.

Tento spotřebič je vybaven napájecím kabelem s uzemňovací zástrčkou nebo elektrickými připojeními s uzemňovacím vodičem. Připojení musí být správně nainstalována a uzemněna.



## Hlavní části produktu

### (Obr. 1 na straně 3)

1. Kryt
2. Ovládací panel
3. Manometr
4. Štítky PUSH
5. Těsnící lišta

**Poznámka:** Obsah tohoto manuálu platí pro všechny uvedené položky, pokud není uvedeno jinak. Vzhled se může lišit od zobrazených ilustrací.

## Ovládací panel

### (Obr. 2 na straně 3)

1. Tlačítko START/STOP
2. Tlačítko SET/SEAL
3. Indikátor režimu AUT2
4. Indikátor režimu AUT1
5. Indikátor manuálního režimu

## Příprava před použitím

- Odstraňte veškeré ochranné obaly a zábalu.
- Zkontrolujte, zda je zařízení v dobrém stavu a se všemi příslušenstvími. V případě neúplné nebo poškozené dodávky kontaktujte ihned dodavatele. V tomto případě zařízení nepoužívejte.
- Před použitím vyčistěte příslušenství a spotřebič (viz ==> Čištění a údržba).
- Ujistěte se, že je zařízení zcela suché.
- Umístěte zařízení na vodorovnou, stabilní a tepelně odolnou plochu, která je bezpečná proti vodním stříkančům.
- Obal uschovejte, pokud zamýšlíte zařízení v budoucnu skladowat.
- Uchovejte uživatelskou příručku pro budoucí potřeby.

**POZNÁMKA!** Kvůli výrobním zbytkům může spotřebič během prvních několika použití vydávat lehký zápach. To je normální a neznamenná to žádnou závadu ani nebezpečí. Ujistěte se, že je spotřebič dobře větrán.

## Návod k použití

### Zapnutí spotřebiče

- Připojte spotřebič k elektrické síti. Zapněte ho pomocí hlavního tlačítka umístěného na pravé straně spotřebiče. Zobrazí se číslice od 1 do 9, která označuje aktuální úroveň vakua (čím vyšší číslice, tím silnější vakuum).
- Číslice zmizí a vedle označení „MAN“ se objeví rovná, červená čára. Spotřebič je nyní připraven k provozu v manuálním režimu.

### Nastavení displeje

- Spotřebič má naprogramováno 9 různých úrovní vakua. Každá z nich trvá 6 sekund. Úroveň vakua musí být zvolena v souladu s velikostí sáčku.
- Úroveň 3 (18-19 sekund) je doporučena pro sáčky s maximální velikostí 300x400 mm.
- Úroveň 4 a 5 je doporučena pro větší sáčky, s maximální velikostí 400x500 mm.
- Úroveň 8 a 9 vytváří vakuum ve vnějších nádobách.

### Manuální režim

- Vložte potravinářský produkt do sáčku.

- Zvedněte víko spotřebiče.
- Položte sáček na topnou lištu raženou stranou dolů. Sáček by neměl přesahovat omezovací lištu (kovové hřebeny).
- Zavřete horní víko přístroje.
- Stiskněte tlačítko START/STOP. Současně stiskněte horní víko na místě označeném slovem PUSH. Tím se zvýší těsnost víka.
- Čerpadlo přístroje se zapne a na displeji se zobrazí písmeno „A“.
- Dávejte pozor na sáček, ze kterého je odstraňován vzduch. Když je dosaženo požadované úrovně vakua, stiskněte tlačítko SET/SEAL – topná lišta se aktivuje a na displeji se zobrazí čísla indikující odpočítávání doby ohřevu.
- Když manometr ukazuje minimální hodnotu, můžete snadno otevřít víko přístroje.
- Doba provozu čerpadla nemůže být regulována v manuálním režimu.
- Stisknutím tlačítka START/STOP během provozu čerpadla dojde k uvolnění vakua a k neuzavření sáčku.

### Automatický režim

- Zvýrazněná červená čára vedle nápisu „MAN“ označuje manuální cyklus.
- Stiskněte tlačítko SET/SEAL tak, aby červená čára začala blikat.
- Použijte tlačítko START/STOP pro aktivaci dalších linek (nápis AUT 1 a AUT 2). Dokud linky blikají, můžete zvolit požadovaný režim: manuální nebo jeden ze dvou automatických režimů.
- Po zvolení požadovaného provozního režimu se zobrazí blikající číslice od 1 do 9. Tato číslice označuje úroveň vakua.
- Úroveň vakua může být zvýšena pomocí tlačítka START/STOP nebo snížena pomocí tlačítka SET/SEAL, ale pouze když číslice blikají!
- Po nastavení úrovně vakua přestanou číslice automaticky blikat a zmizí. Displej ukazuje zvýrazněný řádek (řádky), který označuje provozní režim.
- V automatickém režimu (AUT 1 nebo AUT 2) stiskněte tlačítko START/STOP pro spuštění spotřebiče.
- Spotřebič odstraní vzduch z vakua, aktivuje topný pásek a automaticky vypne čerpadlo.
- Když manometr ukáže minimální hodnotu, můžete snadno otevřít víko spotřebiče.

## Čištění & údržba

- **POZOR!** Vždy odpojte spotřebič od napájení a nechte vychladnout před uložením, čištěním & údržbou.
- Nepoužívejte vodní proud nebo parní čistič k čištění a nestrkejte spotřebič pod vodu, protože díly zvlhnou a může dojít k úrazu elektrickým proudem.
- Pokud spotřebič není udržován v dobrém stavu čistoty, může to nepříznivě ovlivnit životnost spotřebiče a vést k nebezpečné situaci.
- Zbytky jídla by měly být pravidelně čištěny a odstraňovány ze spotřebiče. Pokud není spotřebič řádně vyčištěn, sniží se jeho životnost a může dojít k nebezpečné situaci při použití.

### Čištění

- Ochladí vnější povrch vyčistěte hadříkem nebo houbou lehce navlhčenou jemným mýdlovým roztokem.



- Z hygienických důvodů by měl být spotřebič vyčištěn před a po použití.
- Vyhnete se kontaktu vody s elektrickými komponenty.
- Nikdy neponořujte spotřebič do vody nebo jiných kapalin.
- Nikdy nepoužívejte agresivní čisticí prostředky, abrazivní houby nebo čisticí prostředky obsahující chlór. Nepoužívejte ocelovou vlnu, kovové nástroje ani žádné ostré nebo špičaté předměty k čištění. Nepoužívejte benzin nebo rozpouštědla!
- Žádné části nejsou vhodné do myčky.

### Údržba

- Pravidelně kontrolujte provoz spotřebiče, abyste předešli vážným nehodám.
- Pokud zjistíte, že spotřebič nefunguje správně nebo že je problém, přestaňte ho používat, vypněte ho a kontaktujte dodavatele.
- Veškerou údržbu, instalaci a opravy musí provádět specializovaní a autorizovaní technici, nebo ti, které doporučil výrobce.

### Přeprava a skladování

- Před uskladněním se vždy ujistěte, že byl spotřebič odpojen od napájení a zcela vychladl.
- Spotřebič skladujte na chladném, čistém a suchém místě.
- Nikdy nepokládejte na spotřebič těžké předměty, protože by to mohlo způsobit jeho poškození.
- Spotřebič nepřemisťujte, když je v provozu. Při přemisťování odpojte zařízení od napájení a držte ho za spodní část.

### Záruka

Jakákoliv závada ovlivňující funkci spotřebiče, která se objeví do jednoho roku od zakoupení, bude opravena bezplatnou opravou nebo výměnou za výrobek nové generace, pokud spotřebič používán v souladu s pokyny a že nebyl žádným způsobem zneužit ani zneužit. Vaše zákonná práva nejsou dotčena. Pokud je spotřebič reklamován v rámci záruky, uveďte, kde a kdy byl zakoupen, a přiložte doklad o zakoupení (např. doklad o zakoupení). V souladu s našimi zásadami neustálého vývoje produktů si vyhrazujeme právo bez předchozího upozornění změnit specifikace produktu, balení a dokumentace.

### Likvidace a prostředí



Při vyřazování spotřebiče z provozu se tento spotřebič nesmí likvidovat s jiným domácím odpadem. Namísto toho je vaší odpovědností zlikvidovat odpadní zařízení předáním na určené sběrné místo. Nedodržení tohoto pravidla může být penalizováno v souladu s platnými předpisy o likvidaci odpadu. Samostatný sběr a recyklace vašich odpadních zařízení při likvidaci pomůže zachovat přírodní zdroje a zajistí, že budou recyklovány způsobem, který chrání lidské zdraví a životní prostředí.

Další informace o tom, kde můžete odpad odevzdat k recyklaci, získáte od místní společnosti pro sběr odpadu. Výrobci a dovozci nenesou odpovědnost za recyklaci, zpracování a ekologickou likvidaci, a to ani přímo, ani prostřednictvím veřejného systému.

### Tisztelt Ügyfelünk!

Köszönjük, hogy megvásárolta ezt a Hendi készüléket. A készülék előze üzem helyezésé és használat előtt figyelmesen olvassa el ezt a felhasználói kézikönyvet, különös figyelmet fordítva az alább ismertetett biztonsági előírásokra.

### Biztonsági utasítások



- A készüléket kizárólag a jelen kézikönyvben leírt rendeltetésének megfelelően használja.
- A gyártó nem vállal felelősséget a helytelen használatból és használatból eredő károkért.
-  **VESZÉLY! ÁRAMTÉS VESZÉLYE!** Ne kísérlet meg saját maga megjavítani a készüléket. Ne merítse a készülék elektromos alkatrészeit vízbe vagy más folyadékba. Soha ne tartsa a készüléket folyó víz alatt..
- **SOHA NE HASZNÁLJON SÉRÜLT KÉSZÜLÉKET!** Rendszeresen ellenőrizze az elektromos csatlakozásokat és a vezetéket, hogy nem sérültek-e. Ha sérült, válassza le a készüléket az elektromos hálózatról. A veszély vagy sérülés elkerülése érdekében a javításokat csak beszállító vagy képzett személy végezheti.
- **FIGYELMEZTETÉS!** A készülék elhelyezésekor szükség esetén biztonságosan vegesse el a tápkábelt, hogy elkerülje a véletlen meghúzást, a károsodást, a fűtőfelülettel való érintkezést vagy a botlásveszélyt.
- **FIGYELMEZTETÉS!** Amíg a dugasz az aljzatban van, a készülék csatlakoztatva van a tápegységhez.
- **FIGYELMEZTETÉS!** MINDIG kapcsolja ki a készüléket, mielőtt leválasztja az áramellátásról, tisztításról, karbantartásról vagy tárolásról.
- A készüléket csak a készülék címkéjén feltüntetett feszültséggel és frekvenciával rendelkező elektromos aljzathoz csatlakoztassa.
- Ne érintse meg a dugaszt/elektromos csatlakozásokat nedves vagy nedves kézzel.
- Tartsa távol a készüléket és az elektromos dugaszt/csatlakozókat víztől és más folyadékoktól. Ha a készülék vízbe esik, azonnal távolítsa el a tápcsatlakozókat. Ne használja a készüléket addig, amíg azt szakképzett technikus nem ellenőrizte. Ezen utasítások be nem tartása életveszélyes kockázatokot okozhat.
- Csatlakoztassa a tápegységet egy könnyen hozzáférhető elektromos aljzathoz, hogy vészhelyzet esetén azonnal le tudja választani a készüléket.
- Ügyeljen arra, hogy a vezeték ne érintkezzen éles vagy forró tárgyakkal, és tartsa távol nyílt tűztől. Soha ne húzza ki a tápkábelt az aljzathoz, hanem inkább mindig húzza ki a dugót.
- Soha ne szállítsa a készüléket a kábelénél fogva.
- Soha ne próbálja meg saját maga kinyitni a készülék burkolatát.
- Ne helyezzen tárgyakat a készülék házába.
- Használat közben soha ne hagyja felügyelet nélkül a készüléket.
- A készüléket kizárólag képzett személyzet használhatja az étterem konyhájában, étkezdéjében vagy bárjában stb.
- A készüléket nem használhatják csökkent fizikai, érzékszervi vagy szellemi képességekkel rendelkező személyek, illetve megfelelő tapasztalattal és tudással nem rendelkező személyek.
- A készüléket gyermekek semmilyen körülmények között nem



használhatják.

- A készüléket és elektromos csatlakozásait gyermekektől elzárva tárolja.
- Soha ne használjon a készülékhez mellékelt vagy a gyártó által ajánlott tartozékoktól vagy kiegészítő eszközöktől eltérő tartozékokat. Ennek elmulasztása biztonsági kockázatot jelenthet a felhasználó számára, és károsíthatja a készüléket. Csak eredeti alkatrészeket és tartozékokat használjon.
- Ne működtesse a készüléket külső időzítővel vagy távvezérlő rendszerrel.
- Ne helyezze a készüléket fűtőtárgyra (benzin, elektromos, széntűzhely stb.).
- Ne takarja le a készüléket működés közben.
- Ne helyezzen semmilyen tárgyat a készülék tetejére.
- Ne használja a készüléket nyílt láng, robbanásveszélyes vagy gyúlékony anyagok közelében. A készüléket mindig vízszintes, stabil, tiszta, hőálló és száraz felületen üzemeltesse.
- A készülék nem alkalmas olyan helyre történő beszerelésre, ahol vízszugár használható.
- Hagyjon legalább 20 cm-es helyet a készülék körül, hogy használat közben szellőzhessen.
- **FIGYELMEZTÉS!** A készülék szellőzőnyílásait tartsa akadálymentesen.

## Különleges biztonsági utasítások

-  **VIGYÁZAT! ÉGÉSI SÉRÜLÉSEK VESZÉLYE! FORRÓ FELÜLETEK! SOHA NE ÉRINTSE MEG A LEZÁRÓ RUDAT.** Ne érintse meg a lezáró rudat használat közben. Égési sérülések veszélye áll fenn még használat után is. Várjon, amíg a lezáró rúd lehűl, mielőtt megérintené.
-  **VIGYÁZAT!** Húzza ki a dugót tisztítás, karbantartás vagy javítás előtt!
- **NEM ALKALMAS FOLYAMATOS HASZNÁLATRA!** Ne üzemeltesse folyamatosan a készüléket, hogy elkerülje a motor túlmelegedését.
- Az ételmaradékokat rendszeresen tisztítani és eltávolítani kell a készülékről. Ha a készüléket nem tisztítják megfelelően, az csökkentheti élettartamát és veszélyes állapotot eredményezhet használat közben.
-  **VESZÉLYES KEZEK ÖSSZESZÚDÁSA!** Legyen óvatos a fedél lezárásakor.



## Rendeltetészerű használat

- Ez a készülék kereskedelmi alkalmazásokhoz készült, például éttermek, menzák, kórházak konyháiban és kereskedelmi vállalkozásokban, mint pékségek, hentesboltok stb., de nem folyamatos tömegtermelésre.
- A készülék friss, nem fagyasztott, csont nélküli hús darálására szolgál. Bármilyen más használat a készülék károsodásához vagy személyi sérüléshez vezethet.
- A készülék bármilyen más célra való üzemeltetése a készülék nem rendeltetészerű használatának minősül. A felhasználó kizárólagosan felelős a készülék helytelen használatáért.

## Földelés telepítése

Ez a készülék **I-es védelmi osztályba** tartozik és védőföldeléshez kell csatlakoztatni. A földelés csökkenti az áramütés

kockázatát azáltal, hogy menekülési utat biztosít az elektromos áram számára.

Ez a készülék földelő dugóval ellátott tápkábellel vagy földelővezetékkel ellátott elektromos csatlakozásokkal van felszerelve. A csatlakozásokat megfelelően kell telepíteni és földelni.

## A termék fő részei

(1. ábra a 3. oldalon)

1. Ház
2. Kezelőpanel
3. Manométer
4. PUSH címkék
5. Tömítő rúd

**Megjegyzés:** Ez a kézikönyv minden felsorolt elemre vonatkozik, hacsak másként nincs megadva. A megjelenés eltérhet a bemutatott illusztrációktól.

## Kezelőpanel

(2. ábra a 3. oldalon)

1. START/STOP gomb
2. SET/SEAL gomb
3. AUT2 mód jelző
4. AUT1 mód jelző
5. Kézi mód jelző

## Előkészítés használat előtt

- Távolítsa el az összes védőcsomagolást és borítást.
  - Ellenőrizze, hogy a készülék jó állapotban van-e, és hogy minden tartozék megvan-e. Hiányos vagy sérült szállítás esetén azonnal lépjen kapcsolatba a szállítóval. Ebben az esetben ne használja a készüléket.
  - Használat előtt tisztítsa meg a tartozékokat és a készüléket (Lásd ==> Tisztítás & Karbantartás).
  - Győződjön meg róla, hogy a készülék teljesen száraz.
  - Helyezze a készüléket vízfóccsenés ellen védett, vízszintes, stabil és hőálló felületre.
  - Őrizze meg a csomagolást, ha a jövőben tárolni kívánja a készüléket.
  - Őrizze meg a használati útmutatót a későbbi referencia érdekében.
- MEGJEGYZÉS!** A gyártási maradványok miatt a készülék az első néhány használat során enyhe szagot bocsáthat ki. Ez normális, és nem jelez semmilyen hibát vagy veszélyt. Győződjön meg arról, hogy a készülék jól szellőzik.

## Használati utasítás

### A készülék bekapcsolása

- Csatlakoztassa a készüléket az elektromos hálózathoz. Kapcsolja be a készülék jobb oldalán található főgombbal. Egy 1-től 9-ig terjedő szám fog megjelenni, amely az aktuális vákuumszintet jelzi (minél nagyobb a szám, annál erősebb a vákuum).
- A szám ezután eltűnik, és egy egyenes piros vonal jelenik meg a „MAN” felirat mellett. A készülék most készen áll a kézi üzemmódban való működésre.

### A kijelző beállítása

- A készülék 9 különböző vákuumszinttel van programozva. Mindegyik 6 másodperc hosszú. A vákuumszintet a zacskó méretéhez mérten kell kiválasztani.



- A 3-as szint (18-19 másodperc) a legfeljebb 300x400 mm méretű zacskókhoz javasolt.
- A 4-es és 5-ös szint a nagyobb zacskókhoz javasolt, legfeljebb 400x500 mm méret esetén.
- A 8-as és 9-es szint vákuumot hoz létre külső tárolókban.

### Kézi üzemmód

- Helyezze az élelmiszert a zacskóba.
- Emelje fel a készülék fedelét.
- Helyezze a zacskót a fűtőszalagra, a dombornyomott oldalával lefelé. A táska nem haladhatja meg a határoló csíkot (a fém peremet).
- Zárja le a készülék felső fedelét.
- Nyomja meg a START/STOP gombot. Ugyanakkor nyomja meg a felső fedelet, a PUSH szóval jelölt helyen. Ez növeli a fedél szoros záródását.
- A készülék szivattyúja bekapcsol, miközben a kijelzőn megjelenik az „A” betű.
- Figyeljen arra a táskára, amelyből a levegőt eltávolítják. Amikor elérte a kívánt vákuumszintet, nyomja meg a SET/SEAL gombot - a fűtőszál aktiválódik, miközben a kijelzőn megjelennek a fűtési idő visszaszámlálását jelző számok.
- Amikor a manométer a minimális értéket mutatja, könnyedén kinyithatja a készülék fedelét.
- A szivattyú működési ideje manuális módban nem szabályozható.
- Ha a szivattyú működése közben megnyomja a START/STOP gombot, a vákuum felszabadul, és a zacskót nem lehet lezárni.

### Automatikus mód

- A „MAN” címke melletti kiemelt piros vonal a kézi ciklust jelzi.
- Nyomja meg a SET/SEAL gombot, hogy a piros vonal villogni kezdjen.
- A START/STOP gomb segítségével más vonalakat is aktiválhat [AUT 1 és AUT 2 címkék]. Amíg a vonalak villognak, kiválaszthatja a kívánt módot: kézi, vagy a két automatikus mód egyikét.
- A kívánt üzemmód kiválasztása után egy 1-től 9-ig villogó számjegy jelenik meg. Ez a számjegy jelzi a vákuum szintjét.
- A vákuum szintje növelhető a START/STOP gombbal, vagy csökkenthető a SET/SEAL gombbal, de csak akkor, amikor a számjegyek villognak!
- A vákuum szintjének beállítását követően a számjegy automatikusan megszűnik villogni és eltűnik. A kijelző egy kiemelt vonalat [vonalakat] mutat, amely jelzi az üzemmódot.
- Automatikus módban [AUT 1 vagy AUT 2] nyomja meg a START/STOP gombot a készülék elindításához.
- A készülék eltávolítja a levegőt a zacskóból, aktiválja a fűtőszálát és automatikusan kikapcsolja a szivattyút.
- Amikor a manométer a minimális értéket mutatja, könnyedén kinyithatja a készülék fedelét.

### Tisztítás & karbantartás

- **FIGYELEM!** Mindig húzza ki a készüléket az áramforrásból és hagyja lehűlni tárolás, tisztítás & karbantartás előtt.
- Ne használjon vízsugarat vagy gőztisztítót a tisztításhoz, és ne nyomja a készüléket a víz alá, mert a részek elázhatnak és áramütést okozhatnak.

- Ha a készüléket nem tartják jó állapotban tisztaság szempontjából, ez hátrányosan befolyásolhatja a készülék élettartamát és veszélyes helyzetet eredményezhet.
- Az ételmaradványokat rendszeresen el kell távolítani a készülékről. Ha a készülék nincs megfelelően megtisztítva, az csökkentheti az élettartamát és veszélyes állapotot eredményezhet használat közben.

### Tisztítás

- A lehűtött külső felületet tisztítsa meg enyhén szappanos oldatba mártott ruhával vagy szivaccsal.
- Higiéniai okokból a készüléket használat előtt és után meg kell tisztítani.
- Kerülje a víz érintkezését az elektromos alkatrészekkel.
- Soha ne mérítse a készüléket vízbe vagy más folyadékba.
- Soha ne használjon agresszív tisztítószerkeket, dörzsoszivacsokat vagy klórtartalmú tisztítószerkeket. Ne használjon acélglyapotot, fém eszközöket vagy bármilyen éles vagy hegyes tárgyat a tisztításhoz. Ne használjon benzint vagy oldószereket!
- Nincsenek mosogatógépben mosható alkatrészek.

### Karbantartás

- Rendszeresen ellenőrizze a készülék működését, hogy elkerülje a súlyos baleseteket.
- Ha azt látja, hogy a készülék nem működik megfelelően, vagy probléma van vele, hagyja abba a használatát, kapcsolja ki, és lépjen kapcsolatba a beszállítóval.
- Minden karbantartási, telepítési és javítási munkát szakképzett és felhatalmazott technikusoknak kell elvégezniük, vagy a gyártó által ajánlott személyeknek.

### Szállítás és Tárolás

- Tárolás előtt mindig győződjön meg arról, hogy a készülék le van csatlakoztatva az áramforrásról, és teljesen kihűlt.
- Tárolja a készüléket hűvös, tiszta és száraz helyen.
- Soha ne tegyen nehéz tárgyakat a készülékre, mert ez károsíthatja azt.
- Ne mozgassa a készüléket működés közben. Mozgatáskor húzza ki a készüléket az áramforrásból, és alulról fogja meg.

### Jótállás

A készülék működését befolyásoló minden olyan hiba, amely a vásárlást követő egy éven belül válik nyilvánvalóvá, javításra vagy cseréire szorul, feltéve, hogy a készüléket az utasításoknak megfelelően használták és karbantartották, és semmilyen módon nem használták fel helytelenül vagy használták fel helytelenül. Az Ön törvényben biztosított jogait ez nem érinti. Ha a készülékre garanciális igény vonatkozik, adja meg, hogy hol és mikor vásárolta meg, és mellékelje a vásárlást igazoló bizonylatot (pl. nyugtát).

A folyamatos termékfejlesztésre vonatkozó irányelvünkkel összhangban fenntartjuk a jogot a termék, a csomagolás és a dokumentáció előzetes értesítés nélküli módosítására.

### Elvétel és környezet



A készülék üzenen kívül helyezése során a terméket nem szabad más háztartási hulladékkal együtt ártalmatlanítani. Ehelyett az Ön felelőssége, hogy a hulladékgyűjtő berendezéseket a kijelölt gyűjtőhelyre szállítsa. Ennek a szabálynak a





## Призначене використання

- Цей прилад призначений для використання в комерційних цілях, наприклад, на кухнях ресторанів, їдалень, лікарень та комерційних підприємств, таких як пекарні, м'ясні лавки тощо, але не для безперервного масового виробництва їжі.
- Прилад призначений для подрібнення свіжого, неглибоко замороженого, безкісткового м'яса. Будь-яке інше використання може призвести до пошкодження приладу або травми.
- Експлуатація приладу з будь-якою іншою метою буде розцінюватися як неправильне використання пристрою. Користувач несе одноосібну відповідальність за неправильне використання пристрою.

## Заземлення

Цей прилад класифікується як **захисний клас I** і має бути підключений до захисного заземлення. Заземлення знижує ризик ураження електричним струмом, забезпечуючи провід для виходу електричного струму.

Цей прилад оснащений шнуром живлення із заземлюючою вилкою або електричними з'єднаннями із заземлюючим проводом. З'єднання повинні бути правильно встановлені та заземлені.

## Основні частини продукту

(Рис. 1 на сторінці 3)

1. Корпус
2. Панель управління
3. Манометр
4. Написи PUSH
5. Запаювальна планка

**Примітка:** Зміст цього посібника застосовується до всіх вказаних елементів, якщо не зазначено інше. Зовнішній вигляд може відрізнятися від показаних ілюстрацій.

## Панель керування

(Рис. 2 на сторінці 3)

1. Кнопка СТАРТ/СТОП
2. Кнопка УСТАНОВКА/ЗАПЕЧАТУВАННЯ
3. Індикатор режиму AUT2
4. Індикатор режиму AUT1
5. Індикатор ручного режиму

## Підготовка перед використанням

- Змініть усю захисну упаковку та обгортку.
- Перевірте, що пристрій у хорошому стані і з усіма аксесуарами. У разі неповної або пошкодженної доставки, будь ласка, негайно зв'яжіться з постачальником. У цьому випадку не використовуйте пристрій.
- Очистіть аксесуари та прилад перед використанням (див. => Чистка і догляд).
- Переконайтеся, що прилад повністю сухий.
- Розмістіть прилад на горизонтальній, стабільній та термостійкій поверхні, що захищена від бризок води.
- Збережіть упаковку, якщо ви плануєте зберігати ваш прилад у майбутньому.
- Збережіть інструкцію користувача для подальшого використання.

**УВАГА!** Через залишки виробництва, під час перших кількох використання пристрій може виділяти легкий запах. Це нормально і не вказує на будь-які недоліки або небезпеку. Переконайтеся, що пристрій добре вентильовується.

## Інструкції із використання

### Увімкнення пристрою

- Підключіть пристрій до електромережі. Увімкніть його за допомогою головної кнопки, розташованої на правій стороні пристрою. Буде відображено цифру від 1 до 9, яка вказує на поточний рівень вакууму (чим вища цифра, тим сильніший вакуум).
- Потім цифра зникне і з'явиться пряма червона лінія поруч із позначкою «MAN». Прилад готовий для роботи в ручному режимі.

### Налаштування дисплея

- Прилад має 9 різних рівнів вакууму, запрограмованих заздалегідь. Кожен з них триває 6 секунд. Рівень вакууму слід вибирати відповідно до розміру пакета.
- Рівень 3 (18-19 секунд) рекомендується для пакетів максимального розміру 300x400 мм.
- Рівень 4 і 5 рекомендуються для більших пакетів, максимальний розмір яких 400x500 мм.
- Рівень 8 і 9 створює вакуум у зовнішніх контейнерах.

### Ручний режим

- Вставте харчовий продукт у пакет.
- Підніміть кришку приладу.
- Помістіть пакет на нагрівальну стрічку, рифлену стороною вниз. Пакет не повинен перевищувати обмежувальну стрічку (металевий виступ).
- Закрийте верхню кришку приладу.
- Натисніть кнопку ПУСК/СТОП. Одночасно натисніть на верхню кришку в місці, що позначене словом PUSH. Це підвищує герметичність кришки.
- Насос приладу вмикається, а на дисплеї з'являється літера "A".
- Зверніть увагу на пакет, з якого видаляється повітря. Коли досягнутий бажаний рівень вакууму, натисніть кнопку НАЛАШТУВАННЯ/ЗАПЕЧАТАТИ - нагрівальна стрічка активується, а на дисплеї відображаються числа, що показують зворотний відлік часу нагріву.
- Коли манометр показує мінімальне значення, ви можете легко відкрити кришку приладу.
- Час роботи насоса не можна регулювати в ручному режимі.
- Натискання кнопки START/STOP під час роботи насоса призведе до випуску вакууму і не запечатає пакет.

### Автоматичний режим

- Підсвічена червона лінія поруч із позначкою "MAN" вказує на ручний цикл.
- Натисніть кнопку SET/SEAL, щоб червона лінія почала блимати.
- Використовуйте кнопку START/STOP, щоб активувати інші лінії [позначки AUT 1 та AUT 2]. Поки лінії блимають, ви можете вибрати бажаний режим: ручний або один з двох автоматичних режимів.
- Після вибору бажаного режиму роботи з'явиться блимаюча цифра від 1 до 9. Ця цифра вказує на рівень вакууму.
- Рівень вакууму може бути збільшено за допомогою кнопки START/STOP або зменшено за допомогою кнопки SET/SEAL, але тільки коли цифри мигають!
- Після налаштування рівня вакууму цифра перестане мигати автоматично і зникне. На дисплеї відображається виділена

лінія (лінії), яка вказує на режим роботи.

- У автоматичному режимі (AUT 1 або AUT 2) натисніть кнопку START/STOP, щоб запустити прилад.
- Прилад видалить повітря з пакета, активує нагрівальну стрічку та автоматично вимкне насос.
- Коли манометр показує мінімальне значення, ви можете легко відкрити кришку приладу.

## Чистка & обслуговування

- **УВАГА!** Завжди відключайте прилад від електромережі та дочекайтеся його охолодження перед зберіганням, чисткою & обслуговуванням.
- Не використовуйте для чистки водний струмінь або парочисник і не занурюйте прилад у воду, оскільки деталі можуть намокнути, що може спричинити електричний удар.
- Якщо прилад не підтримується у доброму стані чистоти, це може негативно вплинути на його тривалість життя та призвести до небезпечної ситуації.
- Залишки їжі слід регулярно очищати та видаляти з приладу. Якщо прилад не буде належним чином очищений, це знизить його термін служби та може призвести до небезпечного стану під час використання.

## Чистка

- Очистіть охолоджену зовнішню поверхню тканиною або губкою, злегка зволоженою м'яким мильним розчином.
- З метою гігієни прилад слід очищати до та після використання.
- Уникайте потрапляння води на електричні компоненти.
- Ніколи не занурюйте прилад у воду або інші рідини.
- Ніколи не використовуйте агресивні засоби для чищення, абразивні губки або чистячі засоби, що містять хлор. Не використовуйте сталеву вату, металеві приладдя або будь-які гострі чи загострені предмети для чищення. Не використовуйте бензин або розчинники!
- Ніякі частини не можна мити в посудомийній машині.

## Технічне обслуговування

- Регулярно перевіряйте роботу приладу, щоб запобігти серйозним нещасним випадкам.
- Якщо ви бачите, що прилад не працює належним чином або виникла проблема, припиніть його використовувати, вимкніть і зверніться до постачальника.
- Всі роботи з технічного обслуговування, встановлення та ремонту мають виконуватися спеціалізованими і уповноваженими техніками або рекомендованими виробником.

## Транспортування та зберігання

- Перед зберіганням завжди переконуйтеся, що прилад був від'єднаний від джерела живлення і повністю охолоджений.
- Зберігайте прилад у прохолодному, чистому і сухому місці.
- Ніколи не кладіть важкі предмети на прилад, оскільки це може його пошкодити.
- Не переміщайте прилад під час роботи. Відключіть прилад від електромережі під час переміщення і тримайте його низу.

## Гарантія

Будь-які дефекти, що впливають на функціональність приладу, які стають очевидними протягом одного року після по-

купки, будуть відремонтовані за допомогою безкоштовного ремонту або заміни за умови, що прилад використовувався та підтримувався відповідно до інструкції, а також не був зловживаний або не був використаний неналежним чином. Це не впливає на Ваші законні права. Якщо прилад вимагався за гарантією, вкажіть, де і коли він був придбаний, і додайте підтвердження покупки (наприклад, квитанцію).

Відповідно до нашої політики постійної розробки продукції ми залишаємо за собою право змінювати технічні характеристики виробу, упаковки та документації без попереднього повідомлення.

## Утилізація та довкілля

При виведенні приладу з експлуатації його не можна утилізувати разом з іншими побутовими відходами. Замість цього ви несете відповідальність за утилізацію свого обладнання для відходів, передаючи його призначеному пункту збору. Недотримання цього правила може бути покаране відповідно до чинних правил утилізації відходів. Окреме збирання та переробка вашого обладнання для відходів під час утилізації допоможе зберегти природні ресурси та забезпечити їх переробку у спосіб, який захищає здоров'я людини та довкілля.

Для отримання додаткової інформації про те, де можна перекинути відходи для переробки, зверніться до місцевої компанії з збору відходів. Виробники та імпортери не несуть відповідальності за переробку, лікування та екологічну утилізацію, як безпосередньо, так і через загальнодоступну систему.

## EESTI KEEL

### Lugupeetud klient!

Täname, et ostsite selle Hendi seadme. Lugege käesolev kasutusjuhend tähelepanelikult läbi, pöörates erilist tähelepanu allpool toodud ohutusnõuetele, enne kui seadme esmakordselt paigaldate ja kasutate.

### Ohutusjuhised



- Kasutage seadet ainult ettenähtud otstarbel, nagu käesolevas juhendis kirjeldatud.
- Tootja ei vastuta mis tahes kahjude eest, mis on põhjustatud ebaõigest kasutamisest või ebaõigest kasutusest.
-  **OHU! ELEKTRILÖÖGIOHU!** Ärge püüdke seadet ise parandada. Ärge kastke seadme elektrilisi osi vette ega muudesse vedelikesse. Ärge kunagi hoidke seadet voolava vee all.
- **ÄRGE KUNAGI KASUTAGE KAHJUSTATUD SEADET!** Kontrollige elektriühendusi ja toitejuhet regulaarselt kahjustuste suhtes. Kui seade on kahjustatud, eemaldage see vooluvõrgust. Ohu ja vigastuste vältimiseks tohib parandustööd teha ainult tarnija või kvalifitseeritud isik.
- **HOIATUS!** Seadme paigutamisel suunake toitejuhe ohutult, et vältida juhuslikku sissetõmbamist, kahjustamist, kokkupuutes kuuma pinnaga või komistusohtu.
- **HOIATUS!** Kui pistik on seinakontaktis, on seade toiteallikaga ühendatud.
- **HOIATUS!** Enne vooluvõrgust lahutamist, puhastamist, hooldamist või ladustamist lülitage seade ALATI välja.
- Ühendage seade pistikupessa ainult seadme etiketil toodud



pinge ja sagedusega.

- Ärge puudutage pistikut/elektrilisi ühendusi märgade või niiskete kätega.
- Hoidke seade ja elektripistikud veest ning teistest vedelikest eemal. Kui seade kukub vette, eemaldage kohe toiteühendused. Ärge kasutage seadet enne, kui kvalifitseeritud tehnik on seda kontrollinud. Nende juhiste eiramine võib põhjustada eluohtlikke riske.
- Ühendage toiteallikas kergesti ligipääsetavas pistikupessa, et saaksite seadme hädaolukorras kohe vooluvõrgust eemaldada.
- Veenduge, et juhe ei puutu kokku teravate või kuumade esemetega ja hoidke seda eemal lahtisest tulest. Ärge kunagi tõmmake toitejuhtmest, et see pistikupesast eemaldada, vaid tõmmake selle asemel alati pistikust.
- Ärge kunagi kandke seadet selle juhtmest.
- Ärge kunagi püüdke seadme korpust ise avada.
- Ärge sisestage esemeid seadme korpusesse.
- Ärge jätke seadet kasutamise ajal järelevalveta.
- Seda seadet peaks kasutama ainult koolitatud personal restorani köögis, sööklates, baarides jne.
- Seda seadet ei tohi kasutada füüsilise, sensoorse või vaimse puudega inimesed ega isikud, kellel puuduvad vastavad kogemused ja teadmised.
- Lapsed ei tohi seda seadet mingil juhul kasutada.
- Hoidke seade ja selle elektrihendused lastele kättesaamatus kohas.
- Ärge kunagi kasutage muid tarvikuid ega lisaseadmeid peale nende, mis on seadmega kaasas või tootja poolt soovitatud. Vastasel juhul riskite kasutaja ohutusega ja võite seadet kahjustada.
- Kasutage ainult originaalvaruosi ja -tarvikuid.
- Ärge kasutage seadet välise taimeri või kaugjuhtimissüsteemi abil.
- Ärge asetage seadet kuumutusobjektile (bensini, elektripliit, söepliit jne).
- Ärge katke töötavat seadet kinni.
- Ärge asetage seadme peale mingeid esemeid.
- Ärge kasutage seadet lahtise tule, plahvatusohtlike või kergestisüttivate materjalide läheduses. Kasutage seadet alati horisontaalsel, stabiilsel, puhtal, kuumakindlal ja kuival pinnal.
- Seade ei sobi paigaldamiseks kohta, kus võib olla veejuga.
- Jätke kasutamise ajal seadme ümber vähemalt 20 cm ruumi ventileerimiseks.
- **HOIATUS!** Hoidke kõik seadme ventilatsioonivad takistusteta.

## Erilised turvajuhised

-  **ETTEVAATUST! PÕLETUSOHT! KUUMAD PINNAD! ÄRGE KUNAGI KATSUGE SULGURRIBA.** Ärge katsuge sulgurriba kasutamise ajal. Põletusohu on olemas ka pärast kasutamist. Oodake, kuni sulgurriba on jahtunud, enne kui seda katsute.
-  **ETTEVAATUST!** Eemaldage vooluvõrgust enne puhastamist, hooldust või parandust!
- **EI SOBI PIDEVAKS KASUTAMISEKS!** Ärge kasutage seadet pidevalt, et vältida mootori ülekuumenemist.
- Toidujääd tuleks regulaarselt eemaldada ja puhastada seadmelt. Kui seadet ei puhastata korralikult, väheneb selle kasutusiga ja see võib põhjustada ohtliku olukorra kasutamise ajal.



**KÄTE MULJUMISE OHT!** Olge hoolikas, kui sulgete kaant.

## Kavatsetud kasutus

- See seade on mõeldud kasutamiseks ärilistes rakendustes, näiteks restoranide, sööklate, haiglate köökides ja ärilistes ettevõtetes nagu pagaritöökojad, lihapoed jne, kuid mitte toidu pidevaks masstootmiseks.
- Seade on mõeldud värsket, külmutamata, kondita liha hakkimiseks. Igasugune muu kasutus võib viia seadme kahjustumiseni või isikukahjustuseni.
- Seadme kasutamist muul eesmärgil loetakse seadme väärkasutuseks. Seadme ebaõige kasutamise eest vastutab üksnes kasutaja.

## Maahenduse paigaldamine

See seade on klassifitseeritud kui **kaitseklass I** ja tuleb ühendada kaitsemaaga. Maa ühendamine vähendab elektrilöögi ohtu, pakkudes elektrivoolule väljapääsuteed. Sellel seadmel on maandusotsikuga toitejuhe või elektriühendused maandusjuhtmega. Ühendused peavad olema õigesti paigaldatud ja maandatud.

## Toote peamised osad

(Joonis 1, leheküljel 3)

1. Korpus
2. Juhtpaneel
3. Manomeeter
4. PUSH sildid
5. Tihendusriba

**Märkus:** Selle juhendi sisu kehtib kõigi loetletud üksuste puhul, kui ei ole märgitud teisiti. Välimus võib erineda näidatud illustatsioonidest.

## Juhtpaneel

(Joonis 2 leheküljel 3)

1. ALGUS/PEATAMINE nupp
2. SEADISTUS/SULEMINE nupp
3. AUT2 režiimi indikaator
4. AUT1 režiimi indikaator
5. Manuaalrežiimi indikaator

## Valmistamine enne kasutamist

- Eemaldage kõik kaitsepakked ja -ümbrised.
- Kontrollige, et seade on heas seisukorras ja kõik lisatarvikud on olemas. Mittetäieliku või kahjustatud tarne korral võtke viivitamatult ühendust tarnijaga. Sellisel juhul ärge seadet kasutage.
- Puhastage tarvikud ja seade enne kasutamist (Vaadake ==> Puhastus & Hooldus).
- Veenduge, et seade on täielikult kuiv.
- Asetage seade horisontaalsele, stabiilsele ja kuumuskindlale pinnale, mis on veepritsmete eest kaitstud.
- Hoidke pakend, kui kavatsete oma seadet tulevikus hoiustada.
- Hoidke kasutusjuhend edaspidiseks viitamiseks.
- **MÄRKUS!** Tootmisjäikide tõttu võib seade esimestel kasutuskordadel eritada kerget lõhna. See on normaalne ega näita mingit viga ega ohtu. Veenduge, et seade oleks hästi ventileeritud.



## Kasutusjuhend

### Seadme sisselülitamine

- Ühendage seade vooluvõrku. Lülitage see sisse, kasutades seadme paremal küljel asuvat peanuppu. Kuvatakse number 1 kuni 9, mis näitab praegust vaakumi taset (mida suurem number, seda tugevam vaakum).
- Seejärel number kaob ja "MAN" sildi kõrval ilmub sirge, punane joon. Seade on nüüd valmis töötama käsitsi režiimis.

### Kuvaseadistamine

- Seadmesse on programmeeritud 9 erinevat vaakumitaset. Igaüks neist kestab 6 sekundit. Vaakumitase tuleb valida vastavalt koti suurusele.
- Tase 3 (18-19 sekundit) on soovitatav kottidele, mille maksimaalne suurus on 300x400 mm.
- Tase 4 ja 5 on soovitatav suurematele kottidele, mille maksimaalne suurus on 400x500 mm.
- Tase 8 ja 9 loovad vaakumi välistes anumates.

### Käsitsi režiim

- Pange toiduaine kotti.
- Tõstke seadme kaas üles.
- Asetage kott kuumutusribale, nii et kumer külg oleks allapoole. Kott ei tohiks ületada piiravat riba (metallist serva).
- Sulgege seadme pealmine kaas.
- Vajutage nuppu START/STOP. Samal ajal vajutage pealset, kohas, mis on märgistatud sõnaga PUSH. See suurendab kaane tihedust.
- Seadme pump lülitub sisse ja ekraanil kuvatakse täht "A".
- Pöörake tähelepanu kotile, millest õhk eemaldatakse. Kui soovitud vaakumitase on saavutatud, vajutage nuppu SET/SEAL - kuumutusriba aktiveeritakse, samal ajal kui ekraanil kuvatakse numbrid, mis näitavad kuumutamise aja loendust.
- Kui manomeeter näitab minimaalset väärtust, saate seadme kaane hõlpsasti avada.
- Pumba tööaega ei saa käsitsi režiimis reguleerida.
- START/STOP nupu vajutamine pumba töö ajal viib vaakumi vabastamiseni ja kotti mitte sulgemiseni.

### Automaatrežiim

- Punane joon "MAN" sildi kõrval näitab käsitsitsüklit.
- Vajutage SET/SEAL nuppu, et punane joon hakkaks vilkuma.
- Kasutage START/STOP nuppu, et aktiveerida teised jooned (AUT 1 ja AUT 2 sildid). Kuni jooned vilguvad, saate valida soovitud režiimi: käsitsi või ühe kahest automaatsest režiimist.
- Pärast soovitud töörežiimi valimist ilmub vilku number 1 kuni 9. See number näitab vaakumi taset.
- Tolmuimeja taset saab tösta START/STOP nupuga või vähendada SET/SEAL nupuga, kuid ainult siis, kui numbrid vilguvad!
- Pärast tolmuimeja taseme seadistamist peatub number automaatselt vilgutamine ja kaob. Ekraanil kuvatakse esiletõstatud joon (jooned), mis näitab töörežiimi.
- Automaatrežiimis (AUT 1 või AUT 2) vajutage seadme käivitamiseks START/STOP nuppu.
- Seade eemaldab kotist õhu, aktiveerib kütetekeha ja lülitab pumba automaatselt välja.
- Kui manomeeter näitab miinimumväärtust, saate seadme kaant kergesti avada.

## Puhastamine & hooldus

- **TÄHELEPANU!** Ühendage seade alati vooluvõrgust lahti ja laske jahtuda enne hoiustamist, puhastamist & hooldust.
- Ärge kasutage puhastamiseks veejuga ega aurupuhastit ja ärge suruge seadet vee alla, kuna osad muutuvad märjaks ja see võib põhjustada elektrilöögi.
- Kui seadet ei hoita heas puhtuse seisukorras, võib see seadet ebasoodsalt mõjutada ja viia ohtliku olukorraneni.
- Toidujäätid tuleb regulaarselt seadmest puhastada ja eemaldada. Kui seadet ei puhastata korralikult, vähendab see seadme eluiga ja võib põhjustada ohtu kasutamise ajal.

### Puhastamine

- Puhastage jahtunud välispinda lapiga või käsnaga, mis on veidi niisutatud pehme seebilahusega.
- Hügieenilistel põhjustel tuleks seadet puhastada enne ja pärast kasutamist.
- Vältige vee sattumist elektrilistele komponentidele.
- Ärge kunagi kastke seadet vette või muudesse vedelikesse.
- Ärge kunagi kasutage agressiivseid puhastusvahendeid, karredaid käsnu ega kloori sisaldavaid puhastusvahendeid. Ärge kasutage puhastamiseks terasvilla, metallist tööriistu ega teravaid või teravatipulisi objekte. Ära kasuta bensiini ega lahusteid!
- Ükski osa ei ole nõudepesumasinas pestav.

### Hooldus

- Kontrolli seadme tööd regulaarselt, et vältida tõsiseid õnnetusi.
- Kui näed, et seade ei tööta korralikult või on probleem, lõpetage selle kasutamine, lülitage see välja ja võtke ühendust tarnijaga.
- Kogu hooldus-, paigaldus- ja parandustööd peavad tegema spetsialiseerunud ja volitatud tehnikud või tootja soovitatud.

### Transport ja ladustamine

- Enne hoiustamist veendu alati, et seade on vooluvõrgust lahti ühendatud ja täielikult jahtunud.
- Hoi seadet jahedas, puhtas ja kuivas kohas.
- Ära kunagi aseta raskeid esemeid seadmele, sest see võib seda kahjustada.
- Ärge liigutage seadet, kui see on töös. Lülitage seade vooluvõrgust välja, kui seda liigutate, ja hoidke seda altpoolt.

## Garantii

Kõik defektid, mis mõjutavad seadme funktsionaalsust ja mis ilmnevad ühe aasta jooksul pärast ostu sooritamist, parandatakse tasuta remondi või asendamisega, kui seadet on kasutatud ja hooldatud vastavalt juhistelet ning seda ei ole mingil viisil kuritarvitatud või väärkasutatud. See ei mõjuta teie seadusest tulenevaid õigusi. Kui seadet nõutakse garantii alusel, siis märkige, kas see osteti, ja lisage ostutõend (nt kvitтинг). Kooskõlas meie toote pideva arendamise poliitikaga jätame endale õiguse muuta toote, pakendi ja dokumentatsiooni tehnilisi andmeid ette teatamata.

## Kõrvaldamine ja keskkond



Seadme väljalülitamisel ei tohi seda kõrvaldada koos muude olmejäätmetega. Selle asemel on teie kohustus visata jäätmed kogumispunkti. Selle reegli mittejärgimine võib olla kooskõlas jäät-



mete kõrvaldamist käsitlevate kohalduvate eeskirjadega sanaleeritud. Teie seadmete jäätmete eraldi kogumine ja ringlussevõtt kõrvaldamise ajal aitab säilitada loodusressursse ja tagab selle ringlussevõtu viisil, mis kaitseb inimeste tervist ja keskkonda.

Lisateabe saamiseks selle kohta, kuhu võite oma jäätmed ringlussevõtuks viia, võtke ühendust kohaliku jäätmekogumisettevõttega. Tootjad ja importijad ei võta vastutust ringlussevõtu, töötlemise ja ökoloogilise hävitamise eest, kas otse või avaliku süsteemi kaudu.

## LATVISKI

Cienijamais klient,

**Pateicamies, ka iegādājāties šo Hendi ierīci. Pirms ierīces pirmās uzstādīšanas un lietošanas reizes uzmanīgi izlasiet šo lietotāja rokasgrāmatu, īpašu uzmanību pievēršot drošības noteikumiem, kas izklāstīti tālāk.**

### Drošības norādījumi

- Izmantojiet ierīci tikai paredzētajam mērķim, kā aprakstīts šajā rokasgrāmatā.
- Ražotājs neatbild par bojājumiem, kas radušies nepareizas ekspluatācijas un nepareizas lietošanas rezultātā.



**NEKĀDĀ GADĪJUMĀ NEIZMANTOJIET BOJĀTU IERĪCI!** Nemēģiniet remontēt ierīci patstāvīgi. Neiegremdējiet ierīces elektriskās daļas ūdenī vai citos šķidrumos. Nekad neturiet ierīci tekošā ūdenī.

- NEVER USE A DAMAGED APPLIANCE!** Regulāri pārbaudiet, vai elektriskie savienojumi un vads nav bojāti. Ja ierīce ir bojāta, atvienojiet to no elektrotīkla. Lai izvairītos no briesmām vai ievainojumiem, visus remontdarbus drīkst veikt tikai pieredzētais vai kvalificētais speciālists.

- BRĪDINĀJUMS!** Novietojot ierīci, droši izvietojiet barošanas vadu, ja nepieciešams, lai izvairītos no nejaušas vilkšanas, sabojāšanas, saskares ar sildivrsmu vai pakļūšanas riska.
- BRĪDINĀJUMS!** Kamēr spraudnis ir kontaktlīdzdā, ierīce ir pievienota strāvas padevei.

- BRĪDINĀJUMS!** VIENMĒR izstādziet ierīci, pirms atvienojat to no elektrotīkla, tīrīšanas, apkopes vai uzglabāšanas.

- Pieslēdziet ierīci elektrības kontaktlīdzdai tikai ar spriegumu un frekvenci, kas norādīta uz ierīces etiķetes.

- Nepieskarieties kontaktdakšas/elektriskajiem savienojumiem ar slapjām vai mitrām rokām.

- Turiet ierīci un elektrisko aizgriezni/savienojumus atstātus no ūdens un citiem šķidrumiem. Ja ierīce iekrīt ūdenī, nekavējoties atvienojiet strāvas padevi. Nelietojiet ierīci, kamēr to nav pārbaudījis kvalificēts speciālists. Šo norādījumu neievērošana var radīt dzīvībai bīstamus riskus.

- Pievienojiet strāvas avotu viegli pieejamai kontaktlīdzdai, lai ārkārtas gadījumā varētu nekavējoties atvienot ierīci.

- Pārliecinieties, ka vads nesaskaras ar asiem vai karšiem priekšmetiem, un neļaujiet tiem aizdegties. Nekad nevelciet strāvas vadu, lai atvienotu to no kontaktlīdzdas. Tā vietā vienmēr velciet kontaktdakšu.

- Nekādā gadījumā neturiet ierīci aiz vada.
- Nekādā gadījumā nemēģiniet atvērt ierīces korpusu.

- Neievietojiet ierīcē priekšmetus.
- Nekad neatstājiet ierīci bez uzraudzības lietošanas laikā.

- Šo ierīci drīkst izmantot tikai apmācīti darbinieki restorānā

virtuvē, ēdnīcās vai bāros utt.

- Šo ierīci nedrīkst izmantot personas ar ierobežotām fiziskām, sensorām vai garīgām spējām, kā arī personas ar nepietiekamu pieredzi un zināšanām.

- Šo ierīci nekādā gadījumā nedrīkst lietot bērni.
- Glabājiet ierīci un tās elektriskos savienojumus bērniem nepieejamā vietā.

- Nekad neizmantojiet ierīces komplektācijā iekļautos vai ražotāja ieteiktos piederumus vai ierīces. Pretējā gadījumā pastāv drošības risks lietotājam un ierīces bojājumi. Izmantojiet tikai oriģinālās daļas un piederumus.

- Neizmantojiet šo ierīci ar ārēju laika slēdzi vai tālvadības sistēmu.

- Neievietojiet ierīci uz sildāmā priekšmeta (benzīna, elektriskā, ogles plīts utt.).

- Neosedziet ierīci, ja tā darbojas.
- Neievietojiet nekādus priekšmetus uz ierīces virsmas.

- Nelietojiet ierīci atklātas liesmas, sprādzienbīstamu vai viegli uzliesmojošu materiālu tuvumā. Vienmēr darbiniet ierīci uz horizontālas, stabilas, tīras, karstumizturīgas un sausas virsmas.

- Ierīce nav piemērota uzstādīšanai vietā, kur varētu izmantot ūdens strūklu.

- Atstājiet vismaz 20 cm lielu vietu ap ierīci, lai nodrošinātu ventilāciju lietošanas laikā.

- BRĪDINĀJUMS!** Nenobloķējiet ierīces ventilācijas atveres.

### Īpašas drošības instrukcijas



**UZMANĪBU! APDEGUMA RISKS! KARSTAS VIRSMAS! NEKAD NEDRĪKST AIZTIKT BLĪVĒŠANAS STIENI.**

Nelietojiet blīvēšanas stieni, kamēr tas tiek lietots. Ir apdegumu risks pat pēc lietošanas. Pagaidiet, līdz blīvēšanas stienis ir atdzisis, pirms to aiztiņķ.



**UZMANĪBU!** Atvienojiet kontaktdakšu pirms tīrīšanas, apkopes vai remonta!

- NAV PIEMĒROTS NEPĀRTRAUKTAI LIETOŠANAI!** Nelietojiet ierīci nepārtraukti, lai neradītu motora pārkaršanu.

- Pārtikas atlikumi regulāri jātīra un jānoņem no ierīces. Ja ierīce netiek pienācīgi tīrīta, tas samazinās tās darbības ilgumu un var radīt bīstamu situāciju lietošanas laikā.

- ROKU SASPIEŠANAS RISKS!** Esiet uzmanīgi, aizverot vāku.



### Paredzētais lietojums

- Šī ierīce ir paredzēta komerciālai lietošanai, piemēram, restorānu, ēdnīcu, slimnīcu virtuvēs un komerciālos uzņēmumos, piemēram, maiznīcās, gaļas veikalos utt., bet ne nepārtraukti masveida pārtikas ražošanai.

- Ierīce ir paredzēta svaigas, nesaldētas, kaulu brīvas gaļas malšanai. Jebkura cita izmantošana var izraisīt ierīces bojājumus vai personīgas traumas.

- Ierīces izmantošana jebkuram citam nolūkam tiks uzskatīta par ierīces nepareizu izmantošanu. Lietotājs būs pilnībā atbildīgs par ierīces nepareizu izmantošanu.

### Zemējuma uzstādīšana

Šī ierīce ir klasificēta kā **aizsardzības klase I** un tā ir jāpieslēdz pie aizsardzības zemējuma. Zemēšanas samazina elektriskās



strāvas trieciena risku, nodrošinot elektroenerģijai aizbēgšanas vadu.

Šī ierīce ir aprīkota ar barošanas vadu ar zemējuma kontakt-dakšu vai elektriskajiem savienojumiem ar zemējuma vadu. Savienojumi ir pareizi jāuzstāda un jāzēma.

## Produkta galvenās daļas

### (1. att. 3. lappusē)

1. Korpusis
2. Vadības panelis
3. Manometrs
4. PUSH uzlīmes
5. Blīvēšanas stienis

**Piezīme:** Šī rokasgrāmata attiecas uz visiem uzskaitītajiem priekšmetiem, ja vien nav norādīts citādi. Izskats var atšķirties no attēlos redzamā.

## Vadības panelis

### (2. attēls 3. lappusē)

1. START/STOP poga
2. SET/SEAL poga
3. AUT2 režīma indikators
4. AUT1 režīma indikators
5. Manuālā režīma indikators

## Sagatavošanās pirms lietošanas

- Noņemiet visu aizsargiepakojumu un apvalku.
- Pārliedzieties, ka ierīce ir labā stāvoklī un tai ir visi piederumi. Nepilnīgas vai bojātas piegādes gadījumā, lūdzu, nekavējoties sazinieties ar piegādātāju. Šādā gadījumā neizmantojiet ierīci.
- Pirms lietošanas notīriet piederumus un ierīci (Skatīt => Tīrīšana & Apkope).
- Pārliedzieties, ka ierīce ir pilnīgi sausa.
- Novietojiet ierīci uz horizontālas, stabilas un karstumizturīgas virsmas, kas ir droša pret ūdens šļakatām.
- Saglabājiet iepakojumu, ja plānojat ierīci uzglabāt nākotnē.
- Saglabājiet lietotāja instrukciju turpmākai uzziņai.

**UZMANĪBU!** Pirmo reizi lietojot ierīci, ražošanas atliekas var izraisīt vieglu smaku. Tas ir normāli un nenorāda uz jebkādiem defektiem vai bīstamību. Pārliedzieties, ka ierīce ir labi vēdināma.

## Lietošanas instrukcija

### Ierīces ieslēgšana

- Pievienojiet ierīci elektrības tīklam. Ieslēdziet to, izmantojot galveno pogu, kas atrodas ierīces labajā pusē. Tīks parādīta cipars no 1 līdz 9, kas norāda pašreizējo vakuuma līmeni (jo lielāks cipars, jo spēcīgāks vakuums).
- Cipars pazudis, un blakus uzrakstam "MAN" parādīsies taisna, sarkana līnija. Ierīce tagad ir gatava darboties manuālajā režīmā.

### Displeja iestatīšana

- Ierīcei ir programmēti 9 dažādi vakuuma līmeņi. Katrs no tiem ir 6 sekundes garš. Vakuuma līmenis jāizvēlas atbilstoši maisa lielumam.
- 3. līmenis (18-19 sekundes) ir ieteicams maisiem ar maksimālo izmēru 300x400 mm.
- 4. un 5. līmenis ir ieteicams lielākiem maisiem ar maksimālo izmēru 400x500 mm.
- 8. un 9. līmenis rada vakuumu ārējos konteineros.

## Manuālais režīms

- Ielieciet pārtikas produktu maisā.
- Atveriet ierīces vāku.
- Novietojiet maisiņu uz sildīšanas sloksnes ar gofrēto pusi uz leju. Maisiņam nevajadzētu pārsniegt ierobežojošo sloksni (metāla malu).
- Aizveriet ierīces augšējo vāku.
- Nospiediet START/STOP pogu. Tajā pašā laikā nospiediet augšējo vāku vietā, kas apzīmēta ar vārdu PUSH. Tas palielina vāka blīvumu.
- Ierīces sūknis tiek ieslēgts, un displejā parādās burts "A".
- Pievērsiet uzmanību maisiņam, no kura tiek izsūkts gaiss. Kad ir sasniegts vēlamais vakuuma līmenis, nospiediet SET/SEAL pogu - tiek aktivizēta sildīšanas sloksne, kamēr displejā redzami cipari, kas norāda sildīšanas laiku atskaiti.
- Kad manometrs rāda minimālo vērtību, jūs varat viegli atvērt ierīces vāku.
- Sūkņa darbības laiks manuālā režīmā nav regulējams.
- Nospiežot START/STOP pogu sūkņa darbības laikā, vakuums tiks atbrīvots un maisiņš netiks noslēgts.

## Automātiskais režīms

- Izcelta sarkana līnija blakus etiķetei "MAN" norāda manuālo ciklu.
- Nospiediet SET/SEAL pogu, lai sarkanā līnija sāktu mirgot.
- Izmantojiet START/STOP pogu, lai aktivizētu citas līnijas (etiķetes AUT 1 un AUT 2). Kamēr līnijas mirgo, jūs varat izvēlēties vēlamo režīmu: manuālo vai vienu no diviem automātiskajiem režīmiem.
- Pēc vēlamā darbības režīma izvēles parādīsies mirgojošs cipars no 1 līdz 9. Šis cipars norāda vakuuma līmeni.
- Vakuuma līmeni var palielināt, izmantojot START/STOP pogu, vai samazināt, izmantojot SET/SEAL pogu, bet tikai tad, kad cipari mirgo!
- Pēc tam, kad ir iestatīts vakuuma līmenis, cipars automātiski pārstatīs mirgot un izzūd. Displejā tiek parādīta izcelta līnija (līnijas), kas norāda darbības režīmu.
- Automātiskajā režīmā (AUT 1 vai AUT 2) nospiediet START/STOP pogu, lai sāktu ierīces darbību.
- Ierīce izsūks gaisu no maisiņa, aktivizēs apkures lentu un automātiski izslēgs sūkni.
- Kad manometrs rāda minimālo vērtību, jūs varat viegli atvērt ierīces vāku.

## Tīrīšana un uzturēšana

- **UZMANĪBU!** Vienmēr atvienojiet ierīci no strāvas padeves un ļaujiet tai atdzist pirms uzglabāšanas, tīrīšanas un uzturēšanas.
- Tīrīšanai neizmantojiet ūdens strūklu vai tvaika tīrītāju, un nemēģiniet iegremdēt ierīci zem ūdens, jo daļas var kļūt mitras un var rasties elektriskā strāvas trieciena risks.
- Ja ierīce netiek uzturēta tīrā stāvoklī, tas var negatīvi ietekmēt ierīces darbības laiku un radīt bīstamu situāciju.
- Pārtikas atliekas regulāri jātīra un jānoņem no ierīces. Ja ierīce nav pareizi iztīrīta, tā dzīves ilgums tiks samazināts un var rasties bīstama situācija tās lietošanas laikā.

## Tīrīšana

- Atdzēsētās ārējās virsmas tīriet ar drāniņu vai sūkli, kas minimāli samitrināts ar vieglu ziepju šķīdumu.
- Higjēnas nolūkos, ierīci vajadzētu tīrīt pirms un pēc lietošanas.

LV



- Izvairieties no ūdens saskares ar elektriskajiem komponentais.
- Nekad nemėrciate ierici ūdeni vai citos šķidrums.
- Nekad neizmantojiet agresīvus tīrīšanas līdzekļus, abrazīvus sūkļus vai tīrīšanas līdzekļus, kas satur hluru. Neizmantojiet tērauda vilnu, metāla piederumus vai asus vai smailus priekšmetus tīrīšanai. Nelietojiet benzīnu vai šķīdinātājus!
- Neviena daļa nav piemērota mazgāšanai trauku mazgājamā mašīnā.

### Apkope

- Regulāri pārbaudiet ierīces darbību, lai novērstu nopietnas avārijas.
- Ja redzat, ka ierīce nedarbojas pareizi vai ir radusies problēma, pārtrauciet tās lietošanu, izslēdziet to un sazinieties ar piegādātāju.
- Visi apkopes, uzstādīšanas un remonta darbi jāveic speciālizētiem un pilnvarotiem tehniķiem vai ražotāja ieteiktiem speciālistiem.

### Transportēšana un uzglabāšana

- Pirms uzglabāšanas vienmēr pārliecinieties, ka ierīce ir atvienota no strāvas padeves un pilnībā atdzisusi.
- Uzglabājiet ierīci vēsā, tīrā un sausā vietā.
- Nekad nenovietojiet smagus priekšmetus uz ierīces, jo tas var to sabojāt.
- Nedrīkst pārvietot ierīci, kamēr tā darbojas. Atslēdziet ierīci no strāvas padeves, kad to pārvietojat, un turiet to apakšā.

### Garantija

Defektus, kas ietekmē ierīces funkcionalitāti un parādās gada laikā pēc tās iegādes, var novērst, tos salabojot vai nomainot bez maksas, ja ierīce tiek izmantota un uzturēta atbilstoši instrukcijām un nav izmantota nepareizi vai nepareizi. Jūsu likumīgās tiesības netiek ietekmētas. Ja ierīces garantija tiek pieprasīta, norādiet, kur un kad ierīce tika iegādāta, un iekļaujiet pirkuma apliecinājumu (piem., kvīti).

Saskaņā ar mūsu pastāvīgas produktu izstrādes politiku mēs paturam tiesības bez brīdinājuma mainīt produktu, iepakojumu un dokumentācijas specifikācijas.

### Likvidēšana un vide



Bojājot ierīci, to nedrīkst izmest kopā ar citiem sadzīves atkritumiem. Tā vietā jūs esat atbildīgs par atbrīvošanos no atkritumiem, nododot tos atkritumu savākšanas punktā. Šī noteikuma neievērošana var tikt sodīta saskaņā ar spēkā esošajiem noteikumiem par atkritumu likvidēšanu. Jūsu atkritumu aprīkojuma atsevišķa savākšana un pārstrāde iznīcināšanas laikā palīdzēs saglabāt dabas resursus un nodrošinās to pārstrādi tādā veidā, kas aizsargā cilvēku veselību un vidi.

Lai iegūtu plašāku informāciju par to, kur jūs varat atnest atkritumus pārstrādei, lūdz, sazinieties ar savu vietējo atkritumu savākšanas uzņēmumu. Ražotājs un importētājs neuzņemas atbildību par pārstrādi, apstrādi un ekoloģisku likvidēšanu ne tieši, ne izmantojot publisku sistēmu.

### Gerb. kliente,

**Dēkojame, kad įsigijote šį „Hendi” prietaisą. Prieš montuodami ir naudodami šį prietaisą pirmą kartą, atidžiū perskaitykite šį naudotojo vadovą, ypač atkreipdami dėmesį į toliau pateiktas saugos taisykles.**



### Saugos instrukcijos

- Prietaisą naudokite tik pagal numatytą paskirtį, kaip aprašyta šiame vadove.
- Gamintojas neatsako už jokią žalą, atsiradusią dėl netinkamo naudojimo ir netinkamo naudojimo.
-  **PAVOJUS! ELEKTROS SMŪGIO PAVOJUS!** Nebandykite patys taisyti prietaisą. Nemerkite prietaiso elektrinių dalių į vandenį ar kitus skysčius. Niekada nelaikykite prietaiso po tekančiu vandeniu.
- **NIEKADA NENAUDOKITE PAŽEISTO PRIETAISO!** Reguliariai tikrinkite elektros jungtis ir laidą, ar nėra pažeidimų. Jeigu prietaisas pažeistas, atjunkite jį nuo maitinimo šaltinio. Visus remonto darbus turi atlikti tik tiekėjas arba kvalifikuotas asmuo, kad būtų išvengta pavojaus ar sužalojimo.
- **ĮSPĖJIMAS!** Pastatydami prietaisą, jei reikia, saugiai veskite maitinimo laidą, kad netičiai nesitrauktumėte, nenukentėtų, nesušilę su kaitinimo paviršiumi arba nekiltų pavojus suklupti.
- **ĮSPĖJIMAS!** Kol kištukas yra lizde, prietaisas yra prijungtas prie maitinimo šaltinio.
- **ĮSPĖJIMAS!** VISADA išjunkite prietaisą prieš atjungdami nuo maitinimo šaltinio, valymo, priežiūros ar laikymo.
- Prietaisąjunkite tik prie elektros lizdo, kurio įtampa ir dažnis nurodyti prietaiso etiketėje.
- Nelieskite kištuko / elektros jungčių šlapiomis arba drėgnomis rankomis.
- Prietaisą ir elektros kištuką / jungtis laikykite atokiai nuo vandens ir kitų skysčių. Jeigu prietaisas patenka į vandenį, nedelsdami ištraukite maitinimo jungtis. Nenaudokite prietaiso, kol jo nepatikrino sertifikuotas technikas. Nesilaikant šių nurodymų kyla pavojus gyvybei.
- Prijunkite maitinimo šaltinį prie lengvai pasiekiamo elektros lizdo, kad avarijos atveju prietaisą būtų galima nedelsiant atjungti.
- Įsitinkite, kad laidas nesiliečia su aštriais ar karštais daiktais ir saugo jį nuo atviros ugnies. Niekada netraukite maitinimo laido, kad jį ištrauktumėte iš lizdo, visada traukite kištuką.
- Niekada nenešiokite prietaiso už jo laido.
- Niekada nebandykite patys atidaryti prietaiso korpuso.
- Nekiškite daiktų į prietaiso korpusą.
- Niekada nepalikite prietaiso be priežiūros naudojimo metu.
- Šis prietaisą turi naudoti apmokytas personalas restorano virtuvėje, valgykla arba baro personalas ir t. t.
- Šio prietaiso neturėtų naudoti asmenys, turintys fizinį, jautrumą ar protinių gebėjimų, arba asmenys, neturintys patirties ir žinių.
- Šio prietaiso jokiu būdu negalima naudoti vaikams.
- Laikykite prietaisą ir jo elektros jungtis vaikams nepasiekiamose vietose.
- Niekada nenaudokite priedų ar kitų papildomų prietaisų, išskyrus tuos, kurie tiekiami su prietaisu arba kuriuos rekomenduoja gamintojas. To nepadarius, naudotoji gali kilti pavojus saugai ir prietaisas gali būti sugadintas. Naudokite

tik originalias dalis ir priedus.

- Nenaudokite šio prietaiso išoriniu laikmačiu arba nuotolinio valdymo sistema.
- Nedėkite prietaiso ant kaitinimo objekto (dujinės, elektrinės, anglies viryklės ir pan.).
- Neuždenkite veikiančio prietaiso.
- Ant prietaiso viršaus nedėkite jokių daiktų.
- Nenaudokite prietaiso šalia atviros liepsnos, sprogų ar degių medžiagų. Prietaisą visada naudokite ant horizontalaus, stabilaus, švaraus, karščiui atsparaus ir sauso paviršiaus.
- Prietaisas netinka montuoti toje vietoje, kurioje galima naudoti vandens srovę.
- Naudojimo metu palikite bent 20 cm plotą aplink prietaisą ventilacijai.
- **ĮSPĖJIMAS!** Visas prietaiso ventilacijos angas laikykite neužkimštas.

## Specialios saugos instrukcijos

-  **SAUGOKITĖS! DEGINIMO RIZIKA! KARŠTI PAVIRŠIAI! NIEKADA NELIESKITE SANDARINIMO JUOSTOS.** Nenaudokite sandarinimo juostos, kai ji veikia. Netgi po naudojimo yra nudegimų pavojus. Laukite, kol sandarinimo juosta atvės, prieš ją liسدami.
-  **ATSARGIAI!** Išjunkite iš elektros tinklo prieš valymą, priežiūrą ar remontą!
- **NETINKA NUOLATINIAM NAUDOJIMUI!** Nenaudokite prietaiso nepertraukiamai, kad išvengtumėte variklio perkaitimo.
- Maisto liekanos turėtų būti reguliariai valomos ir šalinamos iš prietaiso. Jei prietaisas nėra tinkamai valomas, sumažės jo tarnavimo laikas ir naudojimo metu gali kilti pavojinga būklė.
-  **RIZIKA SUSITRAIŠKYTI RANKAS!** Būkite atsargūs uždaranč dangtį.

## Numatytas naudojimas

- Šis prietaisas skirtas komerciniam naudojimui, pavyzdžiui, restoranų, valgyklų, ligoninių virtuvėse ir komercinėse įmonėse, tokiose kaip kepyklos, mėsinės ir kt., bet ne nuolatinei masinei maisto gamybai.
- Prietaisas skirtas šviežios, neužšaldytos, bekaulio mėsos malimui. Bet koks kitas naudojimas gali sugadinti prietaisą arba sukelti asmens sužalojimą.
- Prietaiso veikimas bet kokiame kitam tikslui bus laikomas netinkamu prietaiso naudojimui. Vartotojas vienas bus atsakingas už netinkamą prietaiso naudojimą.

## Įžeminimo įrengimas

Šis prietaisas klasifikuojamas kaip **apsaugos klasė I** ir turi būti prijungtas prie apsauginio įžeminimo. Įžeminimas sumažina elektros smūgio riziką, suteikdamas elektrinei srovei išėjimo laidą. Šis prietaisas turi maitinimo laidą su įžeminimo kištuku arba elektros jungtis su įžeminimo laidu. Jungtys turi būti tinkamai įrengtos ir įžemintos.

## Pagrindinės gaminio dalys

(1 pav., 3 psl.)

1. Korpusas
2. Valdymo pultas

3. Manometras
4. PUSH etiketės
5. Sandarinimo juosta

**Pastaba:** Šio vadovo turinys taikomas visiems išvardytiems elementams, nebent nurodyta kitaip. Išvaizda gali skirtis nuo pavaizduotų iliustracijų.

## Valdymo skydelis

(Pav. 2, 3 puslapyje)

1. START/STOP mygtukas
2. SET/SEAL mygtukas
3. AUT2 režimo indikatorius
4. AUT1 režimo indikatorius
5. Rankinio režimo indikatorius

## Paruošimas prieš naudojimą

- Pašalinkite visą apsauginę pakuotę ir apvyniojimą.
- Patikrinkite, ar prietaisas yra geros būklės ir su visais priedais. Jei pristatymas yra neišsamus ar sugadintas, nedelsdami susisiekitė su tiekėju. Tokiu atveju nenaudokite prietaiso.
- Prieš naudojimą išvalykite priedus ir prietaisą (žr. ==> Valymas ir priežiūra).
- Įsitinkinkite, kad prietaisas yra visiškai sausas.
- Prietaisą padėkite ant horizontalios, stabilios ir karščiui atsparios dangos, kuri yra saugi nuo vandens pusrūšų.
- Laikykite pakuotę, jei planuojate prietaisą laikyti ateityje.
- Išsaugokite vartotojo vadovą, kad galėtumėte jį naudoti ateityje.

**PASTABA!** Dėl gamybos likučių prietaisas per pirmus kelis naudojimo kartus gali skleisti lengvą kvapą. Tai yra normalu ir nereiškia jokio defekto ar pavojaus. Įsitinkinkite, kad prietaisas yra gerai vėdinamas.

## Naudojimo instrukcija

### Prietaiso įjungimas

- Prijunkite prietaisą prie elektros tinklo. Įjunkite jį naudodami esantį pagrindiniu mygtuku, esančiu dešinėje prietaiso pusėje. Bus rodoma skaitmeninė reikšmė nuo 1 iki 9, nurodanti esamą vakuumo lygį (kuo aukštesnė skaitmeninė reikšmė, tuo stipresnis vakuumas).
- Skaitmeninė reikšmė išnyks, ir pasirodys tiesi, raudona linija šalia „MAN“ žymos. Įrenginys dabar paruoštas veikti rankinio režimu.

### Ekranu nustatymas

- Įrenginys turi 9 skirtingus vakuumo lygius. Kiekvieno jų trukmė yra 6 sekundės. Vakuumo lygis turi būti parinktas pagal maišelio dydį.
- 3 lygis (18-19 sekundžių) rekomenduojamas maišeliams, kurių didžiausias dydis yra 300x400 mm.
- 4 ir 5 lygis rekomenduojamas didesniems maišeliams, kurių didžiausias dydis yra 400x500 mm.
- 8 ir 9 lygis sukuria vakuumą išoriniuose konteineriuose.

### Rankinis režimas

- Įdėkite maisto produktą į maišelį.
- Pakelkite prietaiso dangtį.
- Padėkite maišelį ant kaitinimo juostos įspausa puse žemyn. Maišelis neturėtų viršyti ribojančios juostos (metalinio krašto).



- Uždarykite viršutinį prietaiso dangtį.
- Paspauskite START/STOP mygtuką. Tuo pačiu metu paspauskite viršutinį dangtį ties žyma PUSH. Tai padidina dangčio sandarumą.
- Prietaiso pompa yra įjungta, o ekrane rodoma raidė „A“.
- Atkreipkite dėmesį į maišelį, iš kurio yra pašalinamas oras.
- Kai pasiektas norimas vakuumo lygis, paspauskite SET/SEAL mygtuką - aktyvuojama kaitinimo juosta, o ekrane rodomi skaičiai, nurodantys kaitinimo laiko atskaitą.
- Kai manometras rodo mažiausią reikšmę, galima lengvai atidaryti prietaiso dangtį.
- Siurblio veikimo laikas negali būti reguliuojamas rankiniu režimu.
- Paspaudus mygtuką START/STOP siurblio veikimo metu, bus atlaisvintas vakuumas ir maišelis nebus užsandarintas.

### Automatinis režimas

- Paryškinta raudona linija šalia „MAN“ etiketės rodo rankinį ciklą.
- Paspauskite mygtuką SET/SEAL, kad raudona linija pradėtų mirksėti.
- Naudokite mygtuką START/STOP, norėdami aktyvuoti kitas linijas (AUT 1 ir AUT 2 etiketės). Kol linijos mirksi, galite pasirinkti norimą režimą: rankinį arba vieną iš dviejų automatinių režimų.
- Pasirinkus norimą veikimo režimą, pasirodys mirksintis skaitmuo nuo 1 iki 9. Šis skaitmuo nurodo vakuumo lygį.
- Vakuumo lygį galima padidinti naudojant mygtuką START/STOP arba sumažinti naudojant mygtuką SET/SEAL, tačiau tik tada, kai skaitmenys mirksi!
- Nustačius vakuumo lygį, skaitmuo automatiškai nustoja mirksėti ir dingsta. Ekrane rodomos paryškintos linijos, kurios nurodo veikimo režimą.
- Automatiniu režimu (AUT 1 arba AUT 2) paspauskite mygtuką START/STOP norėdami pradėti prietaiso darbą.
- Prietaisas pašalins orą iš maišelio, aktyvuos kaitinimo juostą ir automatiškai išjungs pompą.
- Kai manometras rodo minimalią vertę, galite lengvai atidaryti prietaiso dangtį.

### Valymas ir priežiūra

- **DĖMESIO!** Visada atjunkite prietaisą nuo maitinimo šaltinio ir leiskite atvėsti prieš laikymą, valymą ir priežiūrą.
- Nenaudokite vandens srovės arba garų valiklio valymui ir nestumkite prietaiso į vandenį, nes dalys sušlaps ir gali kilti elektros smūgio pavojus.
- Jei prietaisas nėra tinkamai išvalomas, tai gali neigiamai paveikti prietaiso tarnavimo laiką ir sukelti pavojingą situaciją.
- Maisto likučiai turėtų būti reguliariai valomi ir pašalinami iš prietaiso. Jei prietaisas nėra tinkamai išvalomas, tai sumažins jo tarnavimo laiką ir gali sukelti pavojingą būklę naudojimo metu.

### Valymas

- Atvėsintą išorinį paviršių valykite šluoste arba kempine, šiek tiek sudrėkinta švelniu muilo tirpalu.
- Dėl higienos priežasčių prietaisas turėtų būti valomas prieš ir po naudojimo.
- Venkite, kad vanduo patektų ant elektrinių komponentų.
- Niekada nepanardinkite prietaiso į vandenį ar kitus skysčius.

- Niekada nenaudokite agresyvių valiklių, šiurkščių kempinių ar valiklių, kurių sudėtyje yra chloro. Nenaudokite plieninės vatos, metalinių įrankių ar jokių aštrių ar smalių objektų valymui. Nenaudokite benzino ar tirpiklių!
- Nė viena dalis nėra tinkama plautuvams plauti indaplovėje.

### Priežiūra

- Reguliariai tikrinkite prietaiso veikimą, kad išvengtumėte rimtų nelaimingų atsitikimų.
- Jei pastebite, kad prietaisas neveikia tinkamai arba kyla problema, nustokite jį naudoti, išjunkite ir susisieki su tiekėju.
- Visus priežiūros, montavimo ir remonto darbus turi atlikti specializuoti ir įgalioti technikai arba gamintojo rekomenduojami specialistai.

### Transportavimas ir saugojimas

- Prieš saugojimą visuomet įsitinkinkite, kad prietaisas atjungtas nuo maitinimo šaltinio ir visiškai atvėsęs.
- Laikykite prietaisą vėsioje, švarioje ir sausoje vietoje.
- Niekada nedėkite ant prietaiso sunkių daiktų, nes tai gali jį sugadinti.
- Neneškite prietaiso, kol jis veikia. Atsijungę nuo elektros tinklo, perkeldami prietaisą laikykite jį apatiniame gale.

### Garantija

Bet koks defektas, turintis įtakos prietaiso veikimui po vienerių metų nuo jo įsigijimo, bus pašalintas nemokamai jį pataisant arba pakeičiant, jeigu prietaisas buvo naudojamas ir prižiūrimas pagal instrukcijas ir juo nebuvo piktnaudžiaujama arba juo nebuvo piktnaudžiaujama. Jūsų įstatyminėms teisėms tai netaikoma. Jei prietaiso garantinė vertė yra ribota, nurodykite, kur ir kada jis buvo įsigytas, ir pateikite pirkimo įrodymą (pvz., čekį).

Laikydami savo nuolatinio gaminių kūrimo politikos, pasilikame teisę keisti gaminio, pakuočių ir dokumentacijos specifikacijas be išankstinio įspėjimo.

### Pašalinimas ir aplinka



Deaktyvuojant prietaisą, jo negalima išmesti kartu su kitomis buitinėmis atliekomis. Vietoje to, jūs atsakote už tai, kad jūsų atliekų tvarkymo įranga būtų atiduota specialiai tam skirtam surinkimo punktu. Šios taisyklės nesilaikymas gali būti nubaustas pagal atliekų šalinimo taisykles. Atskiras jūsų atliekų įrangos surinkimas ir perdirkimas atliekų šalinimo metu padės tausoti gamtos išteklius ir užtikrins, kad ji būtų perdirkama taip, kad būtų apsaugota žmonių sveikata ir aplinka. Norėdami gauti daugiau informacijos apie tai, kur galite atiduoti atliekas perdirti, susisiekiote su vietine atliekų surinkimo įmone. Gamintojas ir importuotojas neprisima atsakomybės už perdirkimą, apdorojimą ir ekologinį šalinimą tiesiogiai ar per viešąją sistemą.

Caro Cliente,

Obrigado por adquirir este aparelho HENDI. Leia atentamente este manual do utilizador, prestando especial atenção aos regulamentos de segurança descritos abaixo, antes de instalar e utilizar este aparelho pela primeira vez.



## Instruções de segurança

- Utilize o aparelho apenas para a finalidade para a qual foi concebido, conforme descrito neste manual.
- O fabricante não é responsável por quaisquer danos causados por um funcionamento incorreto e utilização incorreta.
-  **PERIGO! RISCO DE CHOQUE ELÉTRICO!** Não tente reparar o aparelho sozinho. Não mergulhe as peças elétricas do aparelho em água ou outros líquidos. Nunca segure o aparelho sob água corrente.
- **NUNCA UTILIZE UM APARELHO DANIFICADO!** Verifique regularmente as ligações elétricas e o cabo quanto a danos. Quando estiver danificado, desligue o aparelho da fonte de alimentação. Quaisquer reparações só devem ser realizadas por um fornecedor ou pessoa qualificada para evitar perigos ou ferimentos.
- **AVISO!** Quando posicionar o aparelho, encaminhe o cabo de alimentação em segurança, se necessário, para evitar puxar acidentalmente, danificar-se, entrar em contacto com a superfície de aquecimento ou causar um perigo de tropeçar.
- **AVISO!** Desde que a ficha esteja na tomada, o aparelho está ligado à fonte de alimentação.
- **AVISO!** Desligue SEMPRE o aparelho antes de o desligar da fonte de alimentação, limpeza, manutenção ou armazenamento.
- Ligue o aparelho apenas a uma tomada elétrica com a tensão e frequência mencionadas na etiqueta do aparelho.
- Não toque na ficha/ligações elétricas com as mãos molhadas ou húmidas.
- Mantenha o aparelho e a ficha/ligações elétricas afastados de água e outros líquidos. Se o aparelho cair na água, retire imediatamente as ligações da fonte de alimentação. Não utilize o aparelho até que tenha sido verificado por um técnico certificado. O incumprimento destas instruções irá causar riscos de vida.
- Ligue a fonte de alimentação a uma tomada elétrica de fácil acesso para que possa desligar o aparelho imediatamente em caso de emergência.
- Certifique-se de que o cabo não entra em contacto com objetos afiados ou quentes e mantenha-o afastado de fogo aberto. Nunca puxe o cabo de alimentação para o desligar da tomada; em vez disso, puxe sempre pela ficha.
- Nunca transporte o aparelho pelo cabo.
- Nunca tente abrir a estrutura do aparelho sozinho.
- Não insira objetos na caixa do aparelho.
- Nunca deixe o aparelho sem vigilância durante a utilização.
- Este aparelho deve ser operado por pessoal qualificado na cozinha do restaurante, cantinas ou pessoal do bar, etc.
- Este aparelho não deve ser operado por pessoas com capacidades físicas, sensoriais ou mentais reduzidas ou por pessoas que não tenham experiência e conhecimento.
- Este aparelho não deve, em circunstância alguma, ser utilizado por crianças.
- Mantenha o aparelho e as suas ligações elétricas fora do

alcance das crianças.

- Nunca utilize acessórios ou quaisquer outros dispositivos além dos fornecidos com o aparelho ou recomendados pelo fabricante. Se não o fizer, pode representar um risco de segurança para o utilizador e pode danificar o aparelho. Utilize apenas peças e acessórios originais.
- Não utilize este aparelho através de um temporizador externo ou de um sistema de controlo remoto.
- Não coloque o aparelho sobre um objecto de aquecimento (gasolina, electricidade, fogão a carvão, etc.).
- Não tape o aparelho em funcionamento.
- Não coloque quaisquer objetos sobre o aparelho.
- Não utilize o aparelho perto de chamas abertas, materiais explosivos ou inflamáveis. Utilize sempre o aparelho numa superfície horizontal, estável, limpa, resistente ao calor e seca.
- O aparelho não é adequado para instalação numa área onde possa ser utilizado um jacto de água.
- Deixe um espaço de pelo menos 20 cm em redor do aparelho para ventilação durante a utilização.
- **AVISO!** Mantenha todas as aberturas de ventilação do aparelho livres de obstruções.

## Instruções especiais de segurança

-  **CUIDADO! RISCO DE QUEIMADURAS! SUPERFÍCIES QUENTES! NUNCA TOQUE NA BARRA DE SELAGEM.** Não toque na barra de selagem enquanto estiver em uso. Há perigo de queimaduras mesmo após o uso. Espere até que a barra de selagem esfrie antes de tocar.
-  **CUIDADO!** Desconecte antes de limpar, fazer manutenção ou reparo!
- **NÃO É ADEQUADO PARA USO CONTÍNUO!** Não opere o aparelho continuamente para evitar o superaquecimento do motor.
- Resíduos de alimentos devem ser regularmente limpos e removidos do aparelho. Se o aparelho não for limpo adequadamente, a sua vida útil será reduzida e pode resultar em uma condição perigosa durante o uso.



**RISCO DE ESMAGAMENTO DAS MÃOS!** Tenha cuidado ao fechar a tampa.

## Uso pretendido

- Este aparelho é destinado a ser usado em aplicações comerciais, por exemplo, em cozinhas de restaurantes, cantinas, hospitais e em empresas comerciais como padarias, açougues, etc., mas não para produção contínua em massa de alimentos.
- O aparelho é projetado para moer carne fresca, não congelada e sem ossos. Qualquer outro uso pode causar danos ao aparelho ou lesões pessoais.
- Operar o aparelho para qualquer outro propósito será considerado um uso indevido do dispositivo. O usuário será o único responsável pelo uso inadequado do dispositivo.

## Instalação de aterramento

Este aparelho está classificado como **classe de proteção I** e deve ser conectado a um fio terra de proteção. A aterragem reduz o risco de choque elétrico, fornecendo um fio de escape



para a corrente elétrica.

Este aparelho está equipado com um cabo de alimentação com plugue de aterramento ou conexões elétricas com fio de aterramento. As conexões devem ser devidamente instaladas e aterradas.

## Principais partes do produto

(Fig. 1 na página 3)

1. Carcaça
2. Painel de controle
3. Manômetro
4. Etiquetas PUSH
5. Barra de selagem

**Observação:** O conteúdo deste manual aplica-se a todos os itens listados, salvo especificação em contrário. A aparência pode variar das ilustrações mostradas.

## Painel de controle

(Fig. 2 na página 3)

1. Botão INICIAR/PARAR
2. Botão CONFIGURAR/SELAR
3. Indicador de modo AUT2
4. Indicador de modo AUT1
5. Indicador de modo manual

## Preparação antes do uso

- Remova toda a embalagem protetora e envoltórios.
- Verifique se o dispositivo está em boas condições e com todos os acessórios. Em caso de entrega incompleta ou danificada, entre em contato com o fornecedor imediatamente. Neste caso, não utilize o dispositivo.
- Limpe os acessórios e o aparelho antes do uso (Veja ==> Limpeza & Manutenção).
- Certifique-se de que o aparelho está completamente seco.
- Coloque o aparelho em uma superfície horizontal, estável e resistente ao calor, que seja segura contra respingos de água.
- Guarde a embalagem se você pretende armazenar seu aparelho no futuro.
- Guarde o manual do usuário para referência futura.

**NOTA!** Devido a resíduos de fabricação, o aparelho pode emitir um leve odor durante as primeiras utilizações. Isso é normal e não indica qualquer defeito ou perigo. Certifique-se de que o aparelho esteja bem ventilado.

## Instruções de operação

### Ligando o aparelho

- Conecte o aparelho à rede elétrica. Ligue-o usando o botão principal localizado no lado direito do aparelho. Um dígito de 1 a 9 será exibido, indicando o nível atual de vácuo (quanto maior o dígito, mais forte o vácuo).
- O dígito desaparecerá em seguida e a linha reta vermelha aparecerá ao lado do rótulo "MAN". O aparelho agora está pronto para operar no modo manual.

### Configurando a exibição

- O aparelho possui 9 níveis diferentes de vácuo programados. Cada um deles dura 6 segundos. O nível de vácuo deve ser selecionado de acordo com o tamanho do saco.
- O Nível 3 (18-19 segundos) é sugerido para sacos com tama-

no máximo de 300x400 mm.

- Os Níveis 4 e 5 são sugeridos para sacos maiores, com tamanho máximo de 400x500 mm.
- Os Níveis 8 e 9 criam vácuo em recipientes externos.

### Modo manual

- Insira o produto alimentício no saco.
- Levante a tampa do aparelho.
- Coloque o saco na faixa de aquecimento com o lado em relevo voltado para baixo. O saco não deve exceder a faixa limitante (a borda de metal).
- Feche a tampa superior do aparelho.
- Pressione o botão START/STOP. Ao mesmo tempo, pressione a tampa superior, no local marcado com a palavra PUSH. Isso aumenta a vedação da tampa.
- A bomba do aparelho é acionada, enquanto o display mostra a letra "A".
- Preste atenção ao saco do qual o ar está sendo removido. Quando o nível de vácuo desejado for alcançado, pressione o botão SET/SEAL - a tira de aquecimento é ativada enquanto o display mostra números indicando a contagem regressiva do tempo de aquecimento.
- Quando o manômetro mostrar o valor mínimo, você pode facilmente abrir a tampa do aparelho.
- O tempo de operação da bomba não pode ser regulado no modo manual.
- Pressionar o botão START/STOP durante a operação da bomba resultará na liberação do vácuo e não no selamento do saco.

### Modo automático

- Uma linha vermelha destacada ao lado da etiqueta "MAN" indica o ciclo manual.
- Pressione o botão SET/SEAL, para que a linha vermelha comece a piscar.
- Use o botão START/STOP para ativar outras linhas (etiquetas AUT 1 e AUT 2). Enquanto as linhas piscam, você pode selecionar o modo desejado: manual, ou um dos dois modos automáticos.
- Após selecionar o modo de operação desejado, um dígito piscante de 1 a 9 aparecerá. Este dígito indica o nível de vácuo.
- O nível de vácuo pode ser aumentado usando o botão START/STOP ou diminuído usando o botão SET/SEAL, mas somente quando os dígitos estiverem piscando!
- Após definir o nível de vácuo, o dígito para piscar automaticamente e desaparece. O visor exibe uma linha destacada (linhas) que indica o modo de operação.
- No modo automático (AUT 1 ou AUT 2) pressione o botão START/STOP para iniciar o aparelho.
- O aparelho removerá o ar do saco, ativará a tira de aquecimento e desligará a bomba automaticamente.
- Quando o manômetro mostrar o valor mínimo, você pode facilmente abrir a tampa do aparelho.

## Limpeza & manutenção

- **ATENÇÃO!** Sempre desconecte o aparelho da fonte de energia e deixe esfriar antes de armazenar, limpar & realizar a manutenção.
- Não use jato de água ou limpador a vapor para limpeza e não empurre o aparelho sob a água, pois as partes ficarão molhadas e poderá resultar em choque elétrico.

- Se o aparelho não for mantido em bom estado de limpeza, isso pode afetar negativamente a vida útil do aparelho e resultar em uma situação perigosa.
- Resíduos de alimentos devem ser regularmente limpos e removidos do aparelho. Se o aparelho não for limpo adequadamente, reduzirá sua vida útil e poderá resultar em uma condição perigosa durante o uso.

### Limpeza

- Limpe a superfície externa resfriada com um pano ou esponja levemente umedecidos com uma solução de sabão suave.
- Por motivos de higiene, o aparelho deve ser limpo antes e depois do uso.
- Evite que a água entre em contato com os componentes elétricos.
- Nunca mergulhe o aparelho em água ou outros líquidos.
- Nunca use agentes de limpeza agressivos, esponjas abrasivas ou agentes de limpeza contendo cloro. Não use lâ de aço, utensílios metálicos ou qualquer objeto afiado ou pontiagudo para limpeza. Não use gasolina ou solventes!
- Nenhuma parte é segura para lava-louças.

### Manutenção

- Verifique o funcionamento do aparelho regularmente para prevenir acidentes graves.
- Se você perceber que o aparelho não está funcionando corretamente ou que há um problema, pare de usá-lo, desligue-o e entre em contato com o fornecedor.
- Todo o trabalho de manutenção, instalação e reparo deve ser realizado por técnicos especializados e autorizados, ou recomendados pelo fabricante.

### Transporte e Armazenamento

- Antes de armazenar, sempre certifique-se de que o aparelho foi desconectado da fonte de energia e resfriado completamente.
- Armazene o aparelho em local fresco, limpo e seco.
- Nunca coloque objetos pesados sobre o aparelho, pois isso pode danificá-lo.
- Não mova o aparelho enquanto ele estiver em operação. Desconecte o aparelho da fonte de alimentação ao movê-lo e segure-o pela parte inferior.

### Garantia

Qualquer defeito que afete a funcionalidade do aparelho que se torne aparente no prazo de um ano após a compra será reparado através de reparação ou substituição gratuita, desde que o aparelho tenha sido utilizado e mantido de acordo com as instruções e não tenha sido utilizado de forma abusiva ou indevida. Os seus direitos legais não são afetados. Se o aparelho for reclamado ao abrigo da garantia, indique onde e quando foi comprado e inclua um comprovativo de compra (por exemplo, recibo).

De acordo com a nossa política de desenvolvimento contínuo de produtos, reservamo-nos o direito de alterar as especificações do produto, embalagem e documentação sem aviso prévio.

### Eliminação e ambiente



Ao desativar o aparelho, o produto não deve ser eliminado juntamente com outros resíduos domésticos. Em vez disso, é da sua responsabilidade

de eliminar os seus resíduos de equipamento entregando-os num ponto de recolha designado. O incumprimento desta regra pode ser penalizado de acordo com os regulamentos aplicáveis sobre eliminação de resíduos. A recolha e reciclagem separadas dos seus equipamentos residuais no momento da eliminação ajudarão a conservar os recursos naturais e a garantir que são reciclados de forma a proteger a saúde humana e o ambiente.

Para mais informações sobre onde pode depositar os seus resíduos para reciclagem, contacte a sua empresa local de recolha de resíduos. Os fabricantes e importadores não assumem a responsabilidade pela reciclagem, tratamento e eliminação ecológica, quer diretamente quer através de um sistema público.

## ESPAÑOL

### Estimado cliente:

**Gracias por comprar este electrodoméstico Hendi. Lea atentamente este manual del usuario, prestando especial atención a las normativas de seguridad descritas a continuación, antes de instalar y utilizar este aparato por primera vez.**

### Instrucciones de seguridad



- Utilice el aparato únicamente para el fin para el que fue diseñado, tal como se describe en este manual.
- El fabricante no se hace responsable de ningún daño causado por un funcionamiento incorrecto y un uso inadecuado.
-  ¡PELIGRO! ¡RIESGO DE DESCARGA ELÉCTRICA! No intente reparar el aparato usted mismo. No sumerja las piezas eléctricas del aparato en agua u otros líquidos. Nunca sostenga el aparato bajo el agua corriente.
- ¡NUNCA UTILICE UN APARATO DAÑADO! Compruebe regularmente si hay daños en las conexiones eléctricas y el cable. Si está dañado, desconecte el aparato de la fuente de alimentación. Las reparaciones solo deben ser realizadas por un proveedor o persona cualificada para evitar peligros o lesiones.
- ¡ADVERTENCIA! Al colocar el aparato, coloque el cable de alimentación de forma segura si es necesario para evitar tirones accidentales, daños, contacto con la superficie térmica o riesgo de tropiezo.
- ¡ADVERTENCIA! Mientras el enchufe esté en la toma de corriente, el aparato estará conectado a la fuente de alimentación.
- ¡ADVERTENCIA! Apague SIEMPRE el aparato antes de desconectarlo de la fuente de alimentación, de la limpieza, del mantenimiento o del almacenamiento.
- Conecte el aparato únicamente a una toma de corriente con la tensión y frecuencia mencionadas en la etiqueta del aparato.
- No toque el enchufe/las conexiones eléctricas con las manos húmedas o mojadas.
- Mantenga el aparato y el enchufe/las conexiones eléctricas alejados del agua y otros líquidos. Si el aparato cae al agua, retire inmediatamente las conexiones de la fuente de alimentación. No utilice el aparato hasta que un técnico certificado lo haya comprobado. Si no se siguen estas instrucciones, se producirán riesgos potencialmente mortales.
- Conecte la fuente de alimentación a una toma de corriente



de fácil acceso para poder desconectar el aparato inmediatamente en caso de emergencia.

- Asegúrese de que el cable no entre en contacto con objetos afilados o calientes y manténgalo alejado del fuego abierto. Nunca tire del cable de alimentación para desenchufarlo de la toma; tire siempre del enchufe en su lugar.
- Nunca lleve el aparato con el cable.
- Nunca intente abrir la carcasa del aparato usted mismo.
- No introduzca objetos en la carcasa del aparato.
- Nunca deje el aparato sin supervisión durante su uso.
- Este aparato debe ser utilizado por personal formado en la cocina del restaurante, comedores o personal del bar, etc.
- Este aparato no debe ser utilizado por personas con capacidades físicas, sensoriales o mentales reducidas, ni por personas que carezcan de experiencia y conocimientos.
- Este aparato no debe ser utilizado por niños bajo ninguna circunstancia.
- Mantenga el aparato y sus conexiones eléctricas fuera del alcance de los niños.
- Nunca utilice accesorios ni dispositivos adicionales que no sean los suministrados con el aparato o recomendados por el fabricante. De lo contrario, podría suponer un riesgo para la seguridad del usuario y dañar el aparato. Utilice únicamente piezas y accesorios originales.
- No utilice este aparato mediante un temporizador externo o un sistema de control remoto.
- No coloque el aparato sobre un objeto calefactor (gasolina, electricidad, cocina de carbón, etc.).
- No cubra el aparato en funcionamiento.
- No coloque ningún objeto encima del aparato.
- No utilice el aparato cerca de llamas abiertas, materiales explosivos o inflamables. Utilice siempre el aparato sobre una superficie horizontal, estable, limpia, resistente al calor y seca.
- El aparato no es adecuado para su instalación en zonas en las que se pueda utilizar un chorro de agua.
- Deje un espacio de al menos 20 cm alrededor del aparato para que se ventile durante el uso.
- ¡ADVERTENCIA! Mantenga todas las aberturas de ventilación del aparato libres de obstrucciones.

## Instrucciones de seguridad especiales

-  ¡PRECAUCIÓN! ¡RIESGO DE QUEMADURAS! ¡SUPERFICIES CALIENTES! NUNCA TOQUE LA BARRA DE SELLADO. No toque la barra de sellado mientras esté en uso. Existe peligro de quemaduras incluso después de su uso. Espere hasta que la barra de sellado se haya enfriado antes de tocarla.
-  ¡PRECAUCIÓN! ¡Desenchufe antes de limpiar, realizar mantenimiento o reparar!
- ¡NO APTO PARA USO CONTINUO! No opere continuamente el aparato para evitar sobrecaleentar el motor.
- Los residuos de alimentos deben limpiarse y retirarse regularmente del aparato. Si el aparato no se limpia adecuadamente, reducirá su vida útil y puede resultar en una condición peligrosa durante el uso.
-  ¡RIESGO DE APLASTAMIENTO DE MANOS! Tenga cuidado al cerrar la tapa.

## Uso previsto

- Este aparato está destinado a ser utilizado en aplicaciones comerciales, por ejemplo, en cocinas de restaurantes, cantinas, hospitales y en empresas comerciales como panaderías, carnicerías, etc., pero no para la producción continua en masa de alimentos.
- El aparato está diseñado para picar carne fresca, no congelada y sin hueso. Cualquier otro uso puede provocar daños al aparato o lesiones personales.
- El uso del aparato para cualquier otro propósito se considerará un uso indebido del dispositivo. El usuario será el único responsable del uso inadecuado del dispositivo.

## Instalación de conexión a tierra

Este aparato está clasificado como **clase de protección I** y debe estar conectado a una toma de tierra de protección. La conexión a tierra reduce el riesgo de descarga eléctrica al proporcionar un cable de escape para la corriente eléctrica. Este aparato está equipado con un cable de alimentación con enchufe de conexión a tierra o conexiones eléctricas con cable de conexión a tierra. Las conexiones deben estar correctamente instaladas y conectadas a tierra.

## Partes principales del producto

(Fig. 1 en la página 3)

1. Carcasa
2. Panel de control.
3. Manómetro
4. Etiquetas PUSH
5. Barra de sellado

**Observación:** El contenido de este manual se aplica a todos los artículos listados, a menos que se especifique lo contrario. La apariencia puede variar de las ilustraciones mostradas.

## Panel de control.

(Fig. 2 en la página 3)

1. Botón INICIO/PARADA
2. Botón ESTABLECER/SELLAR
3. Indicador de modo AUT2
4. Indicador de modo AUT1
5. Indicador de modo Manual

## Preparación antes del uso

- Retire todo el embalaje y envoltorio de protección.
  - Compruebe que el dispositivo esté en buen estado y con todos los accesorios. En caso de entrega incompleta o dañada, por favor contacte al proveedor inmediatamente. En ese caso, no utilice el dispositivo.
  - Limpie los accesorios y el aparato antes de usarlo (Véase ==> Limpieza & Mantenimiento).
  - Asegúrese de que el aparato esté completamente seco.
  - Coloque el aparato sobre una superficie horizontal, estable y resistente al calor que sea segura contra salpicaduras de agua.
  - Conserve el embalaje si tiene la intención de almacenar su aparato en el futuro.
  - Conserve el manual de usuario para futuras consultas.
- ¡NOTA! Debido a residuos de fabricación, el aparato puede emitir un ligero olor durante los primeros usos. Esto es normal y no indica ningún defecto o peligro. Asegúrese de que el aparato esté bien ventilado.

## Instrucciones de operación

### Encendido del aparato

- Conecte el aparato a la red eléctrica. Enciéndalo usando el botón principal ubicado en el lado derecho del aparato. Se mostrará un dígito del 1 al 9, que indica el nivel actual de vacío [cuanto más alto sea el dígito, mayor será el vacío].
- El dígito a continuación desaparecerá y aparecerá la línea recta de color rojo junto a la etiqueta "MAN". El aparato está ahora listo para operar en modo manual.

### Configuración de la pantalla

- El aparato tiene 9 niveles de vacío diferentes programados. Cada uno de ellos dura 6 segundos. El nivel de vacío debe seleccionarse de acuerdo con el tamaño de la bolsa.
- Se sugiere el Nivel 3 [18-19 segundos] para bolsas con un tamaño máximo de 300x400 mm.
- Se sugieren los niveles 4 y 5 para bolsas más grandes, con un tamaño máximo de 400x500 mm.
- Los niveles 8 y 9 crean un vacío en contenedores externos.

### Modo manual

- Introduzca el producto alimenticio en la bolsa.
- Levante la tapa del aparato.
- Coloque la bolsa sobre la tira de calefacción con el lado en relieve hacia abajo. La bolsa no debe exceder la franja limitante (la cresta metálica).
- Cierra la tapa superior del aparato.
- Presiona el botón START/STOP. Al mismo tiempo, presiona la tapa superior, en el lugar marcado con la palabra PUSH. Esto aumenta la hermeticidad de la tapa.
- La bomba del aparato se enciende, mientras la pantalla muestra la letra "A".
- Presta atención a la bolsa de la cual se está extrayendo el aire. Cuando se haya alcanzado el nivel de vacío deseado, presiona el botón SET/SEAL - la tira de calentamiento se activa mientras la pantalla muestra números que indican la cuenta regresiva del tiempo de calentamiento.
- Cuando el manómetro muestra el valor mínimo, puedes abrir fácilmente la tapa del aparato.
- El tiempo de operación de la bomba no se puede regular en modo manual.
- Presionar el botón INICIO/PARADA durante el funcionamiento de la bomba resultará en liberar el vacío y no sellar la bolsa.

### Modo automático

- Una línea roja resaltada junto a una etiqueta "MAN" indica el ciclo manual.
- Presione el botón AJUSTAR/SELLAR, para que la línea roja comience a parpadear.
- Utilice el botón INICIO/PARADA para activar otras líneas (etiquetas AUT 1 y AUT 2). Mientras las líneas parpadecen, puede seleccionar el modo deseado: manual, o uno de los dos modos automáticos.
- Después de seleccionar el modo de operación deseado, aparecerá un dígito parpadeante del 1 al 9. Este dígito indica el nivel de vacío.
- El nivel de vacío puede aumentarse usando el botón INICIO/PARADA o disminuirse usando el botón AJUSTAR/SELLAR, ¡pero solo cuando los dígitos están parpadeando!

- Después de ajustar el nivel de vacío, el dígito deja de parpadear automáticamente y desaparece. La pantalla muestra una línea resaltada que indica el modo de funcionamiento.
- En el modo automático (AUT 1 o AUT 2) presione el botón START/STOP para iniciar el aparato.
- El aparato extraerá el aire de la bolsa, activará la tira de calentamiento y apagará la bomba automáticamente.
- Cuando el manómetro muestre el valor mínimo, podrá abrir fácilmente la tapa del aparato.

## Limpieza y mantenimiento

- **¡ATENCIÓN!** Siempre desconecte el aparato de la fuente de alimentación y déjelo enfriar antes de guardarlo, limpiarlo y mantenerlo.
- No utilice chorro de agua ni limpiador a vapor para la limpieza y no sumerja el aparato en el agua ya que las partes se mojarán y podría ocasionar una descarga eléctrica.
- Si el aparato no se mantiene en buen estado de limpieza, esto puede afectar negativamente la vida del aparato y resultar en una situación peligrosa.
- Los residuos de alimentos deben limpiarse y retirarse regularmente del aparato. Si el aparato no se limpia adecuadamente, reducirá su vida útil y puede resultar en una condición peligrosa durante su uso.

### Limpieza

- Limpie la superficie exterior enfriada con un paño o esponja ligeramente humedecido con una solución de jabón suave.
- Por razones de higiene, el aparato debe limpiarse antes y después de su uso.
- Evite que el agua entre en contacto con los componentes eléctricos.
- Nunca sumerja el aparato en agua u otros líquidos.
- Nunca use agentes de limpieza agresivos, esponjas abrasivas ni agentes de limpieza que contengan cloro. No use lana de acero, utensilios metálicos ni objetos afilados o puntiagudos para limpiar. ¡No use gasolina ni solventes!
- Ninguna parte es apta para lavavajillas.

### Mantenimiento

- Revise el funcionamiento del aparato regularmente para prevenir accidentes graves.
- Si observa que el aparato no funciona correctamente o que hay un problema, deje de usarlo, apáguelo y contacte al proveedor.
- Todo trabajo de mantenimiento, instalación y reparación debe ser realizado por técnicos especializados y autorizados, o recomendados por el fabricante.

### Transporte y Almacenamiento

- Antes de almacenarlo, asegúrese siempre de que el aparato esté desconectado de la fuente de alimentación y completamente enfriado.
- Guarde el aparato en un lugar fresco, limpio y seco.
- Nunca coloque objetos pesados sobre el aparato, ya que esto podría dañarlo.
- No mueva el aparato mientras esté en funcionamiento. Desconecte el aparato de la fuente de alimentación al moverlo y sosténgalo por la parte inferior.



## Garantía

Cualquier defecto que afecte a la funcionalidad del aparato que se haga evidente en el plazo de un año desde la compra se reparará o sustituirá gratuitamente siempre que el aparato se haya utilizado y mantenido de acuerdo con las instrucciones y no se haya abusado o utilizado indebidamente de ninguna manera. Sus derechos legales no se ven afectados. Si el aparato se reclama bajo garantía, indique dónde y cuándo se compró e incluya la prueba de compra (p. ej., recibo).

De acuerdo con nuestra política de desarrollo continuo de productos, nos reservamos el derecho de cambiar las especificaciones del producto, el embalaje y la documentación sin previo aviso.

## Descarte y medio ambiente



Al desmontar el aparato, el producto no debe desecharse junto con otros residuos domésticos. En su lugar, es su responsabilidad desechar el equipo de desecho entregándolo a un punto de recogida designado. El incumplimiento de esta norma puede ser penalizado de acuerdo con las normativas aplicables sobre eliminación de residuos. La recogida y el reciclaje separados de sus equipos de desecho en el momento de su eliminación ayudarán a conservar los recursos naturales y garantizarán que se reciclen de una manera que proteja la salud humana y el medio ambiente.

Para obtener más información sobre dónde puede depositar sus residuos para su reciclaje, póngase en contacto con su empresa local de recogida de residuos. Los fabricantes e importadores no asumen responsabilidad alguna por el reciclaje, el tratamiento y la eliminación ecológica, ya sea directamente o a través de un sistema público.

## SLOVENSKÝ

Vážení zákazníci,

Ďakujeme, že ste si zakúpili tento spotrebič Hendi. Pred inštaláciou a prvým použitím spotrebiča si pozorne prečítajte tento návod na použitie, pričom osobitnú pozornosť venujte bezpečnostným predpisom uvedeným nižšie.



## Bezpečnostné pokyny

- Spotrebič používajte iba na určený účel, na ktorý je určený, ako je opísané v tomto návode.
- Výrobca nezodpovedá za žiadne škody spôsobené nesprávnou prevádzkou a nesprávnym použitím.
-  **NEBEZPEČENSTVO! RIZIKO ZÁSAHU ELEKTRICKÝM PRÚDOM!** Nepokúšajte sa spotrebič opraviť sami. Neponárajte elektrické časti spotrebiča do vody ani iných tekutín. Spotrebič nikdy nadržte pod tečúcou vodou.
- NIKDY NEPOUŽÍVAJTE POŠKODENÝ SPOTREBIČ!** Pravidelne kontrolujte elektrické pripojenia a kábel, či nie sú poškodené. Ak je spotrebič poškodený, odpojte ho od elektrickej siete. Všetky opravy smie vykonávať iba dodávateľ alebo kvalifikovaná osoba, aby sa predišlo nebezpečenstvu alebo zraneniu.
- VAROVANIE!** Pri umiestňovaní spotrebiča v prípade potreby bezpečne vedte napájací kábel, aby ste predišli neúmyselnému fahaniu, poškodeniu, kontaktu s vyhrievacím povrchom alebo nebezpečenstvu zakopnutia.
- VAROVANIE!** Kým je zástrčka v zásuvke, spotrebič je pripojený

k zdroju napájania.

- VAROVANIE!** Pred odpojením od napájania, čistením, údržbou alebo uskladnením spotrebič VŽDY vypnite.
- Spotrebič pripájajte do elektrickej zásuvky iba s napätím a frekvenciou uvedenou na štítku spotrebiča.
- Nedotýkajte sa konektorov/elektrických prípojok mokrymi alebo vlhkými rukami.
- Spotrebič a elektrickú zástrčku/pripojenia uchovávajte mimo dosahu vody a iných tekutín. Ak spotrebič spadne do vody, okamžite odpojte prípojky napájania. Spotrebič nepoužívajte, kým ho neskontroluje certifikovaný technik. Nedodržanie týchto pokynov bude mať za následok život ohrozujúce riziká.
- Pripojte napájanie do ľahko dostupnej elektrickej zásuvky, aby ste mohli v prípade núdze spotrebič okamžite odpojiť.
- Dbajte na to, aby sa kábel nedostal do kontaktu s ostrými alebo horúcimi predmetmi a nepribližujte ho k otvorenému ohňu. Nikdy nefahajte za napájací kábel, aby ste ho odpojili od zásuvky, vždy ťahajte za zástrčku.
- Spotrebič nikdy neprenášajte za kábel.
- Nikdy sa nepokúšajte otvoriť kryt spotrebiča sami.
- Do krytu spotrebiča nevkladajte žiadne predmety.
- Počas používania nenechávajte spotrebič bez dozoru.
- Tento spotrebič by mal obsluhovať vyskolený personál v kuchyni reštaurácie, jedálne, bary atď.
- Tento spotrebič by nemali obsluhovať osoby so zníženými fyzickými, zmyslovými alebo duševnými schopnosťami, ani osoby s nedostatočnými skúsenosťami a vedomosťami.
- Tento spotrebič by za žiadnych okolností nemali používať deti.
- Spotrebič a jeho elektrické pripojenia uchovávajte mimo dosahu detí.
- Nikdy nepoužívajte príslušenstvo ani žiadne ďalšie zariadenia okrem tých, ktoré sa dodávajú so spotrebičom alebo ktoré odporúča výrobca. V opačnom prípade by mohlo dôjsť k bezpečnostnému riziku pre používateľa a k poškodeniu spotrebiča. Používajte iba originálne diely a príslušenstvo.
- Spotrebič nepoužívajte s externým časovačom alebo diaľkovým ovládaním.
- Spotrebič neumiestňujte na vykurovací predmet (benzín, elektrina, sporák s dreveným uhlím atď.).
- Spotrebič nezakrývajte v prevádzke.
- Na spotrebič neumiestňujte žiadne predmety.
- Spotrebič nepoužívajte v blízkosti otvoreného ohňa, výbušných alebo horľavých materiálov. Spotrebič vždy prevádzkujte na vodorovnom, stabilnom, čistom, teplotvzdornom a suchom povrchu.
- Spotrebič nie je vhodný na inštaláciu na mieste, kde by sa dal použiť vodný prúd.
- Počas používania nechajte okolo spotrebiča priestor aspoň 20 cm na vetranie.
- VAROVANIE!** Všetky vetracie otvory na spotrebiči udržiavajte bez prekážok.

## Špeciálne bezpečnostné pokyny

-  **UPOZORNENIE! RIZIKO POPÁLENIA! HORÚCE POVRCHY! NIKDY SA NEDOTÝKAJTE TESNIACEJ LIŠTY.** Nedotýkajte sa tesniacej lišty počas jej používania. Hrozí nebezpečenstvo popálenia aj po použití. Počkajte, kým tesniaca lišta nevychladne, a až potom sa jej dotýkajte.
-  **UPOZORNENIE!** Pred čistením, údržbou alebo opravou odpojte zo siete!
- NIE JE VHODNÉ NA SÚVISLÉ POUŽÍVANIE!** Spotrebič nepou-



živajte nepretržite, aby nedošlo k prehrievaniu motora.

- Zvyšky jedla by sa mali pravidelne čistiť a odstraňovať zo spotrebiča. Ak zariadenie nie je správne vyčistené, zníži sa jeho životnosť a môže to viesť k nebezpečnej situácii počas používania.



**RIZIKO ROZDRVENIA RÚK!** Budte opatrní pri zatváraní veku.

## Účel použitia

- Toto zariadenie je určené na komerčné použitie, napríklad v kuchyniach reštaurácií, jedální, nemocníc a v komerčných podnikoch, ako sú pekáreň, mäsiarne atď., ale nie na nepretržitú hromadnú výrobu potravín.
- Zariadenie je navrhnuté na mletie čerstvého, nezmrazeného, vykosteného mäsa. Akékoľvek iné použitie môže viesť k poškodeniu prístroja alebo zraneniu osôb.
- Prevádzkovanie zariadenia na akýkoľvek iný účel sa považuje za nesprávne použitie prístroja. Používateľ nesie plnú zodpovednosť za nesprávne používanie prístroja.

## Uzemňovacia inštalácia

Tento spotrebič je klasifikovaný ako **ochranná trieda I** a musí byť pripojený na ochranné uzemnenie. Uzemnenie znižuje riziko úrazu elektrickým prúdom tým, že poskytuje únikovú cestu pre elektrický prúd.

Tento spotrebič je vybavený napájacím káblom s uzemňovacou zástrčkou alebo elektrickými pripojeniami s uzemňovacím vodičom. Pripojenia musia byť správne nainštalované a uzemnené.

## Hlavné časti produktu

(Obr. 1 na strane 3)

1. Kryt
2. Ovládací panel
3. Manometer
4. Označenia PUSH
5. Tesniaca tyč

**Poznámka:** Obsah tohto manuálu platí pre všetky uvedené položky, ak nie je uvedené inak. Výzor môže byť odlišný od zobrazených ilustrácií.

## Ovládací panel

(Obr. 2 na strane 3)

1. Tlačidlo ŠTART/STOP
2. Tlačidlo NASTAVIŤ/ZATAVIŤ
3. Indikátor režimu AUT2
4. Indikátor režimu AUT1
5. Indikátor manuálneho režimu

## Príprava pred použitím

- Odstráňte všetky ochranné obaly a baliaci materiál.
- Skontrolujte, či je zariadenie v dobrom stave a so všetkými príslušenstvami. V prípade neúplnej alebo poškodenej dodávky ihneď kontaktujte dodávateľa. V tom prípade zariadenie nepoužívajte.
- Pred použitím vyčistite príslušenstvo a zariadenie [pozri ==> Čistenie & Údržba].
- Uistite sa, že zariadenie je úplne suché.

- Umiestnite zariadenie na vodorovnú, stabilnú a voči teplu odolnú plochu, ktorá je zabezpečená proti striekajúcej vode.
- Obal si ponechajte, ak máte v úmysle zariadenie v budúcnosti skladovať.
- Uchovajte používateľskú príručku pre budúce použitie.

**POZNÁMKA!** V dôsledku výrobných zvyškov môže zariadenie počas prvých použití vydávať mierny zápach. To je normálne a neindikujú to žiadnu poruchu alebo nebezpečie. Zabezpečte, aby bolo zariadenie dobre vetrané.

## Návod na obsluhu

### Zapnutie zariadenia

- Pripojte zariadenie k elektrickej sieti. Zapnite ho pomocou hlavného tlačidla umiestneného na pravej strane zariadenia. Zobrazí sa číslica od 1 do 9, ktorá označuje aktuálnu úroveň vakuua (čím vyššia číslica, tým silnejší vakuuum).
- Číslica sa potom stratí a vedľa označenia „MAN“ sa objaví priamka červenej farby. Zariadenie je teraz pripravené na prevádzku v manuálnom režime.

### Nastavenie displeja

- Zariadenie má naprogramovaných 9 rôznych úrovní vakuovania. Každá z nich trvá 6 sekúnd. Úroveň vakuovania musí byť vybraná v súlade s veľkosťou vrecka.
- Úroveň 3 (18-19 sekúnd) sa odporúča pre vrecká s maximálnou veľkosťou 300×400 mm.
- Úroveň 4 a 5 sa odporúča pre väčšie vrecká s maximálnou veľkosťou 400×500 mm.
- Úroveň 8 a 9 vytvára vakuuum v externých kontajneroch.

### Manuálny režim

- Vložte potravinársky výrobok do tašky.
- Zdvihnite veko zariadenia.
- Umiestnite tašku na vyhrievaciu pásku s embosovanou stranou smerom dole. Taška by nemala presahovať ohraničovaciu pásku (kovový hrebeň).
- Zatvorte horné veko zariadenia.
- Stlačte tlačidlo ŠTART/STOP. Súčasne stlačte horné veko v mieste označenom slovom PUSH. Tým sa zvyšuje tesnosť veka.
- Čerpadlo zariadenia je zapnuté, zatiaľ čo na displeji je zobrazené písmeno „A“.
- Dávajte pozor na tašku, z ktorej sa odstraňuje vzduch. Keď sa dosiahne požadovaná úroveň vakuua, stlačte tlačidlo SET/SEAL - aktívne je vykurovacie pásmo a na displeji sa zobrazia čísla indikujúce odpočet času ohrevu.
- Keď manometer ukáže minimálnu hodnotu, môžete ľahko otvoriť veko zariadenia.
- Čas prevádzky pumpy nemožno v manuálnom režime regulovať.
- Stlačenie tlačidla START/STOP počas prevádzky pumpy spôsobí uvoľnenie vakuua a neuzavretie vrecka.

### Automatický režim

- Zvýraznená červená línia vedľa nápisu „MAN“ označuje manuálny cyklus.
- Stlačte tlačidlo SET/SEAL, takže červená línia začne blikať.
- Pomocou tlačidla START/STOP aktivujte ďalšie línie (nápis AUT 1 a AUT 2). Pokiaľ línie blikajú, môžete vybrať požadovaný režim: manuálny alebo jeden z dvoch automatických režimov.

SK



- Po výbere požadovaného režimu sa objaví blikajúca číslica od 1 do 9. Táto číslica označuje úroveň vákuu.
- Úroveň vákuu je možné zvýšiť pomocou tlačidla START/STOP alebo znížiť pomocou tlačidla SET/SEAL, ale len keď číslice blikajú!
- Po nastavení úrovne vákuu číslica automaticky prestane blikaf a zmizne. Displej zobrazuje zvýraznenú čiaru (čiary), ktoré indikujú režim prevádzky.
- V automatickom režime [AUT 1 alebo AUT 2] stlačte tlačidlo START/STOP na spustenie zariadenia.
- Zariadenie odstráni vzduch z vrecka, aktivuje vyhrievaciu pásku a automaticky vypne čerpadlo.
- Keď manometer ukazuje minimálnu hodnotu, môžete ľahko otvoriť veko zariadenia.

## Čistenie & údržba

- **POZOR!** Vždy odpojte zariadenie od napájania a nechajte ho vychladnúť pred ukladaním, čistením & údržbou.
- Nepoužívajte na čistenie vodný prúd alebo parný čistič a nezatlačajte spotrebič pod vodu, pretože časti sa môžu namočiť a môže dôjsť k úrazu elektrickým prúdom.
- Ak spotrebič nie je udržiavaný v dobrom stave čistoty, môže to nepriaznivo ovplyvniť jeho životnosť a vyústiť do nebezpečnej situácie.
- Zvyšky jedla by mali byť pravidelne čistené a odstraňované zo spotrebiča. Ak spotrebič nie je riadne vyčistený, zníži to jeho životnosť a môže to spôsobiť nebezpečnú situáciu počas používania.

## Čistenie

- Očladený vonkajší povrch čistite handričkou alebo hubkou mierne navlhčenou v jemnom mydlovom roztoku.
- Z hygienických dôvodov by mal byť spotrebič čistený pred a po použití.
- Zabráňte kontaktu vody s elektrickými komponentmi.
- Nikdy neponárajte spotrebič do vody alebo iných tekutín.
- Nikdy nepoužívajte agresívne čistiace prostriedky, abrazívne hubky alebo čistiace prostriedky obsahujúce chlór. Nepoužívajte oceľovú vlnu, kovové nástroje ani žiadne ostré alebo špicaté predmety na čistenie. Nepoužívajte benzín ani rozpušťadlá!
- Žiadne časti nie sú vhodné do umývačky riadu.

## Údržba

- Pravidelne kontrolujte funkciu zariadenia, aby ste predišli vážnym nehodám.
- Ak zistíte, že zariadenie nefunguje správne alebo že existuje problém, prestaňte ho používať, vypnite ho a kontaktujte dodávateľa.
- Všetky údržbové, inštalačné a opravárenské práce musia vykonávať špecializovaní a autorizovaní technici alebo osoby odporúčané výrobcom.

## Preprava a skladovanie

- Pred skladovaním vždy skontrolujte, či bolo zariadenie odpojené od napájania a úplne vychladnuté.
- Uložte zariadenie na chladné, čisté a suché miesto.
- Nikdy nepokladajte ťažké predmety na spotrebič, pretože by to mohlo poškodiť spotrebič.
- Nepohybujte spotrebičom, keď je v prevádzke. Pri presúvaní odpojte spotrebič od zdroja napájania a držte ho zo spodnej strany.

## Záruka

Všetky chyby ovplyvňujúce funkčnosť spotrebiča, ktoré sa objavia do jedného roka po zakúpení, budú opravené bezplatnou opravou alebo výmenou za predpokladu, že spotrebič bol použitý a udržiavaný v súlade s pokynmi a že nebol nijakým spôsobom zneužitý ani nesprávne použitý. Vaše zákonné práva nie sú ovplyvnené. Ak sa na spotrebič vzťahuje záruka, uveďte, kde a kedy bol zakúpený a uveďte doklad o kúpe (napr. potvrdenie). V súlade s našimi zásadami neustáleho vývoja produktov si vyhradzujeme právo zmeniť špecifikácie produktu, balenia a dokumentácie bez predchádzajúceho upozornenia.

## Likvidácia a životné prostredie



Pri vyradovaní spotrebiča z prevádzky sa výrobok nesmie likvidovať s iným komunálnym odpadom. Namiesto toho je vaša zodpovednosťou zlikvidovať odpadové zariadenie jeho odovzdaním na určenom zbernom mieste. Nedodržanie tohto pravidla môže byť penalizované v súlade s platnými predpismi o likvidácii odpadu. Separovaný zber a recyklácia vášho odpadového zariadenia v čase jeho likvidácie pomôže chrániť prírodné zdroje a zabezpečiť, aby bolo recyklované spôsobom, ktorý chráni ľudské zdravie a životné prostredie.

Ďalšie informácie o tom, kde môžete odovzdať svoj odpad na recykláciu, získate od miestnej spoločnosti na zber odpadu. Výrobcovia a dovozci nenesú zodpovednosť za recykláciu, spracovanie a ekologickú likvidáciu, a to ani priamo, ani prostredníctvom verejného systému.

## DANSK

### Kære kunde

Tak, fordi du købte dette Hendi-apparat. Læs denne brugervejledning omhyggeligt, og vær især opmærksom på de sikkerhedsbestemmelser, der er beskrevet nedenfor, før du installerer og bruger dette apparat første gang.



### Sikkerhedsanvisninger

- Apparatet må kun bruges til det tilsigtede formål, som beskrevet i denne vejledning.
- Producenten er ikke ansvarlig for skader, der skyldes forkert betjening og forkert brug.
- ⚠️ **FARE! RISIKO FOR ELEKTRISK STØD!** Forsøg ikke selv at reparere apparatet. Nedsenk ikke apparatets elektriske dele i vand eller andre væsker. Hold aldrig apparatet under rindende vand.
- **BRUG ALDRIG ET BESKADIGET APPARAT!** Kontrollér de elektriske forbindelser og ledningen regelmæssigt for skader. Hvis apparatet er beskadiget, skal du koble det fra strømforsyningen. Reparationer må kun udføres af en leverandør eller en kvalificeret person for at undgå fare eller personskade.
- **ADVARSEL!** Når apparatet placeres, skal strømkablet om nødvendigt føres sikkert for at undgå utilsigtet træk, beskadigelse, kontakt med varmefladen eller risiko for at snuble.
- **ADVARSEL!** Så længe stikket er i stikkontakten, er apparatet sluttet til strømforsyningen.
- **ADVARSEL!** Sluk ALTID før apparatet, før du kobler det fra strømforsyningen, rengør, vedligeholder eller opbevarer det.
- Tilsat kun apparatet til en stikkontakt med den spænding og frekvens, der er angivet på apparatets mærkat.



- Rør ikke ved stikket/de elektriske forbindelser med våde eller fugtige hænder.
- Hold apparatet og det elektriske stik væk fra vand og andre væsker. Hvis apparatet falder i vand, skal du straks fjerne strømforsyningsstikslutningerne. Brug ikke apparatet, før det er blevet kontrolleret af en autoriseret tekniker. Manglende overholdelse af disse instruktioner vil medføre livstruende risici.
- Tilslut strømforsyningen til en lettilgængelig stikkontakt, så du straks kan tage stikket ud af kontakten i nødstilfælde.
- Sørg for, at ledningen ikke kommer i kontakt med skarpe eller varme genstande, og hold den væk fra åben ild. Træk aldrig i netledningen for at tage den ud af stikkontakten, men træk altid i stikket i stedet for.
- Bær aldrig apparatet i ledningen.
- Forsøg aldrig selv at åbne kabinettet.
- Indsæt ikke genstande i apparatets kabinet.
- Efterlad aldrig apparatet uden opsyn under brug.
- Dette apparat skal betjenes af uddannet personale i restaurantens køkken, kantine eller barpersonale osv.
- Apparatet må ikke betjenes af personer med nedsatte fysiske, sansemæssige eller mentale evner, eller personer med manglende erfaring og viden.
- Apparatet må under ingen omstændigheder bruges af børn.
- Opbevar apparatet og dets elektriske tilslutninger utilgængeligt for børn.
- Brug aldrig andet tilbehør eller andet end det, der følger med apparatet, eller som producenten anbefaler. Hvis dette ikke gøres, kan det udgøre en sikkerhedsrisiko for brugeren og beskadige apparatet. Brug kun originale dele og tilbehør.
- Betjen ikke dette apparat ved hjælp af en ekstern timer eller et fjernbetjeningsystem.
- Stil ikke apparatet på en varmegenstand (benzin, el, komfur osv.).
- Tildæk ikke apparatet, mens det er i brug.
- Stil ikke genstande oven på apparatet.
- Brug ikke apparatet i nærheden af åben ild, eksplosive eller brandfarlige materialer. Brug altid apparatet på en vandret, stabil, ren, varmebestandig og tør overflade.
- Apparatet er ikke egnet til installation i et område, hvor der kan anvendes en vandstråle.
- Der skal være mindst 20 cm fri plads omkring apparatet til ventilation under brug.
- **ADVARSEL!** Hold alle ventilationsåbninger på apparatet fri for forhindringer.

## Specielle sikkerhedsinstruktioner

-  **FORSIGTIG! RISIKO FOR FORBRÆNDINGER! VARME OVERFLADER! RØR ALDRIG VED FORSEGLINGSBJÆLKEN.** Rør ikke ved forseglingsbjælken, mens den er i brug. Der er fare for forbrændinger selv efter brug. Vent, indtil forseglingsbjælken er kølet af, før du rører ved den.
-  **FORSIGTIG!** Tag stikket ud, før rengøring, vedligeholdelse eller reparation!
- **IKKE EGNET TIL KONTINUERLIG BRUG!** Undlad at bruge apparatet kontinuerligt for at undgå overophedning af motoren.
- Madrester bør regelmæssigt rengøres og fjernes fra apparatet. Hvis apparatet ikke rengøres ordentligt, vil det reducere dets levetid og kan resultere i en farlig tilstand under brug.
-  **RISIKO FOR AT KLEMME HÆNDERNE!** Vær forsigtig, når låget lukkes.



## Tilsigtet brug

- Dette apparat er beregnet til kommerciel anvendelse, for eksempel i køkkener på restauranter, kantiner, hospitaler og i kommercielle virksomheder som bagerier, slagterier osv., men ikke til kontinuerlig masseproduktion af mad.
- Apparatet er designet til at hakke frisk, ikke-frossent, benfrit kød. Enhver anden brug kan føre til skader på apparatet eller personskade.
- Brug af apparatet til ethvert andet formål anses for at være misbrug af enheden. Brugeren er eneansvarlig for forkert brug af enheden.

## Jordingsinstallation

Dette apparat er klassificeret som **beskyttelsesklasse I** og skal være forbundet til jordforbindelse. Jordforbindelse reducerer risikoen for elektrisk stød ved at levere en flugtvej for den elektriske strøm.

Dette apparat er udstyret med en strømkabel med jordstik eller elektriske forbindelser med jordledning. Forbindelserne skal være korrekt installeret og jordet.

## Hoveddele af produktet

(Fig. 1 på side 3)

1. Kabinettet
2. Kontrolpanel
3. Manometer
4. PUSH etiketter
5. Forseglingsbjælke

**Bemærk:** Indholdet af denne manual gælder for alle de listede emner, medmindre andet er angivet. Udseendet kan variere fra de viste illustrationer.

## Kontrolpanel

(Fig. 2 på side 3)

1. START/STOP knap
2. SET/SEAL knap
3. AUT2 tilstandsindikator
4. AUT1 tilstandsindikator
5. Manuel tilstandsindikator

## Forberedelse før brug

- Fjern al beskyttende emballage og indpakning.
  - Kontroller, at enheden er i god stand og med alt tilbehør. I tilfælde af ufuldstændig eller beskadiget levering, kontakt venligst leverandøren med det samme. I dette tilfælde må enheden ikke benyttes.
  - Rengør tilbehøret og apparatet før brug (Se ==> Rengøring & Vedligeholdelse).
  - Sørg for, at apparatet er helt tørt.
  - Placer apparatet på en horisontal, stabil og varmebestandig overflade, der er sikker mod vandsprøjt.
  - Behold emballagen, hvis du har til hensigt at opbevare dit apparat i fremtiden.
  - Behold brugervejledningen til fremtidig reference.
- BEMÆRK!** På grund af produktionsrester kan apparatet udsende en let lugt under de første par gange, det bruges. Dette er normalt og indikerer ikke nogen defekt eller fare. Sørg for, at apparatet er godt ventileret.



## Betjeningsvejledning

### Tænding af apparatet

- Tilsæt apparatet til strømforsyningen. Tænd det ved hjælp af hovedknappen placeret på højre side af apparatet. Et ciffer fra 1 til 9 vil blive vist, hvilket indikerer det aktuelle vakuumniveau (jo højere cifferet er, jo stærkere er vakuumet).
- Cifferet vil derefter forsvinde, og den lige, røde linje vil fremkomme ved siden af "MAN"-etiketten. Apparatet er nu klar til at fungere i manuel tilstand.

### Indstilling af displayet

- Apparatet har 9 forskellige programmerede vakuumniveauer. Hvert af dem varer 6 sekunder. Vakuumniveauet skal vælges i overensstemmelse med posens størrelse.
- Niveau 3 (18-19 sekunder) anbefales til poser med en maksimal størrelse på 300×400 mm.
- Niveau 4 og 5 er foreslået til større poser, med en maksimal størrelse på 400×500 mm.
- Niveau 8 og 9 skaber et vakuum i eksterne beholdere.

### Manuel tilstand

- Indsæt madvaren i posen.
- Løft apparatets låg.
- Placer posen på varmebåndet med den prægede side nedad. Posen må ikke overstige begrænsningsstrimlen (metalkanten).
- Luk den øverste låg på apparatet.
- Tryk på START/STOP-knappen. Tryk samtidig på den øverste låg, på det sted der er markeret med ordet PUSH. Dette øger tætheden af låget.
- Applikationens pumpe er tændt, mens displayet viser bogstavet "A".
- Vær opmærksom på posen, hvorfra luften fjernes. Når det ønskede vakuumniveau er nået, tryk på SET/SEAL-knappen - varmelementet aktiveres, mens displayet viser tal, der angiver nedtælling af opvarmningstid.
- Når manometeret viser minimumsværdien, kan du nemt åbne applikationens låg.
- Pumpedriftstiden kan ikke reguleres i manuel tilstand.
- Tryk på START/STOP-knappen under pumpens drift vil resultere i, at vakuumet frigives og ikke forsegler posen.

### Automatisk tilstand

- En fremhævet rød linje ved siden af etiketten "MAN" indikerer den manuelle cyklus.
- Tryk på SET/SEAL-knappen, så den røde linje begynder at blinke.
- Brug START/STOP knappen til at aktivere andre linjer (AUT 1 og AUT 2 etiketter). Så længe linjerne blinker, kan du vælge den ønskede tilstand: manuel, eller en af de to automatiske tilstande.
- Efter at have valgt den ønskede driftstilstand, vil et blinkende ciffer fra 1 til 9 dukke op. Dette ciffer angiver vakuumniveauet.
- Vakuumniveauet kan øges ved hjælp af START/STOP knappen eller reduceres ved hjælp af SET/SEAL knappen, men kun når cifferne blinker!
- Efter indstilling af vakuumniveauet stopper cifret automatisk med at blinke og forsvinder. Displayet viser en fremhævet linje (linjer), som angiver driftstilstanden.
- I den automatiske tilstand (AUT 1 eller AUT 2) tryk på START/

STOP knappen for at starte apparatet.

- Apparatet vil fjerne luften fra posen, aktivere varmestrimmen og slukke pumpen automatisk.
- Når manometeret viser minimumsværdien, kan du nemt åbne låget på apparatet.

## Rengøring & vedligeholdelse

- **OBS!** Afbryd altid apparatet fra strømforsyningen og lad det køle af før opbevaring, rengøring & vedligeholdelse.
- Brug ikke vandstråle eller damprensere til rengøring, og skub ikke apparatet under vandet, da delene bliver våde og der kan opstå elektrisk stød.
- Hvis apparatet ikke holdes i en god renhedstilstand, kan dette påvirke apparatets levetid negativt og resultere i en farlig situation.
- Maderester skal regelmæssigt rengøres og fjernes fra apparatet. Hvis apparatet ikke rengøres ordentligt, vil det reducere dets levetid og kan resultere i en farlig tilstand under brug.

### Rengøring

- Rengør den afkølede yderflade med en klud eller svamp let fugtet med en mild sæbeopløsning.
- Af hygiejnske årsager bør apparatet rengøres før og efter brug.
- Undgå at vand kontakter de elektriske komponenter.
- Nedsænk aldrig apparatet i vand eller andre væsker.
- Brug aldrig aggressive rengøringsmidler, slibende svampe eller rengøringsmidler, der indeholder klor. Brug ikke ståluld, metalredskaber eller skarpe eller spidse genstande til rengøring. Brug ikke benzin eller opløsningsmidler!
- Ingen dele tåler opvaskemaskine.

### Vedligeholdelse

- Kontroller regelmæssigt apparatets funktion for at forhindre alvorlige ulykker.
- Hvis du ser, at apparatet ikke fungerer korrekt, eller at der er et problem, stop med at bruge det, sluk det og kontakt leverandøren.
- Al vedligeholdelse, installation og reparationsarbejde skal udføres af specialiserede og autoriserede teknikere eller anbefalet af producenten.

### Transport og opbevaring

- Før opbevaring skal du altid sikre dig, at apparatet er afbrudt fra strømforsyningen og fuldstændig afkølet.
- Opbevar apparatet et køligt, rent og tørt sted.
- Placer aldrig tunge genstande på apparatet, da dette kan beskadige det.
- Flyt ikke apparatet, mens det er i drift. Afbrud apparatet fra strømforsyningen, når du flytter det, og hold det i bunden.

## Garanti

Enhver defekt, der påvirker apparatets funktion, og som bliver synlig inden for et år efter købet, vil blive repareret gratis, forudsat at apparatet er blevet brugt og vedligeholdt i overensstemmelse med anvisningerne og ikke er blevet misbrugt eller misbrugt på nogen måde. Dine lovbestemte rettigheder påvirkes ikke. Hvis apparatet er dækket af garanti, skal du angive, hvor og hvornår det blev købt og inkludere købsbevis (f.eks. kvittering).

I overensstemmelse med vores politik om kontinuert produktudvikling forbeholder vi os ret til at ændre produkt-, emballage- og dokumentationsspecifikationer uden varsel.

## Kassering og miljø



Når apparatet tages ud af drift, må produktet ikke bortskaffes sammen med andet husholdningsaffald. Det er i stedet dit ansvar at bortskaffe dit affaldsudstyr ved at aflevere det til et udpeget indsamlingssted. Manglende overholdelse af denne regel kan straffes i overensstemmelse med gældende regler for bortskaffelse af affald. Den separate indsamling og genbrug af dit affaldsudstyr på bortskaffelsestidspunktet vil bidrage til at bevare naturressourcerne og sikre, at det genbruges på en måde, der beskytter menneskers sundhed og miljøet.

For yderligere oplysninger om, hvor du kan aflevere dit affald til genbrug, bedes du kontakte dit lokale affaldsselskab. Producenterne og importørerne tager ikke ansvar for genbrug, behandling og økologisk bortskaffelse, hverken direkte eller gennem et offentligt system.

## SUOMALAINEN

**Hyvä asiakas,**

**Kiitos, että ostit tämän Hendi-laitteen. Lue tämä käyttöopas huolellisesti ja kiinnitä erityistä huomiota alla oleviin turvallisuusmääräyksiin ennen laitteen ensimmäistä asennusta ja käyttöä.**



## Turvallisuusohjeet

- Käytä laitetta vain siihen tarkoitukseen, johon se on suunniteltu, tässä oppaassa kuvatulla tavalla.
- Valmistaja ei ole vastuussa mistään vahingoista, jotka johtuvat virheellisestä käytöstä tai virheellisestä käytöstä.
-  **VAARA! SÄHKÖISKUN VAARA!** Älä yritä korjata laitetta itse. Älä upota laitteen sähköisiä osia veteen tai muihin nesteisiin. Älä koskaan pidä laitetta juoksevan veden alla.
- **ÄLÄ KOSKAAN KÄYTÄ VAURIOITUNUTTA LAITETTA!** Tarkista sähköliitännät ja johto säännöllisesti vaurioiden varalta. Jos laite on vaurioitunut, irrota se virtalähteestä. Vain toimittaja tai pätevä henkilö saa tehdä korjauksia vaaratilanteiden ja loukkaantumisten välttämiseksi.
- **VAROITUS!** Kun sijoitat laitteen paikalleen, reititä virtajohto tarvittaessa turvallisesti, jotta vältetään tahaton vetäminen, vaurioituminen, kosketus lämmityspintaan tai kompastumisvaara.
- **VAROITUS!** Kun pistoke on pistorasiassa, laite on kytketty virtalähteeseen.
- **VAROITUS!** Sammuta AINA laite ennen sen irrottamista virtalähteestä, puhdistuksesta, kunnossapidosta tai varastoinnista.
- Kytke laite pistorasiaan vain laitteen merkinnöissä mainitulla jännitteellä ja taajuudella.
- Älä koske pistokkeeseen/sähköliitäntöihin märillä tai kosteilla käsillä.
- Pidä laite ja sähköpistoke/-liitännät poissa vedestä ja muista nesteistä. Jos laite putoaa veteen, irrota virransyöttöliitännät välittömästi. Älä käytä laitetta, ennen kuin valtuutettu teknikko on tarkistanut sen. Näiden ohjeiden noudattamatta jättäminen aiheuttaa hengenvaarallisia riskejä.
- Kytke virtalähde helposti saavutettavaan pistorasiaan, jotta

voit irrottaa laitteen välittömästi hätätilanteessa.

- Varmista, että johto ei joudu kosketuksiin terävien tai kuumien esineiden kanssa ja pidä johto poissa avotulen läheisyydestä. Älä koskaan irrota virtajohtoa pistorasiasta vetämällä, vaan vedä sen sijaan aina pistokkeesta.
- Älä koskaan kanna laitetta sen johdosta.
- Älä koskaan yritä avata laitteen koteloa itse.
- Älä työnnä esineitä laitteen koteloon.
- Älä koskaan jätä laitetta ilman valvontaa käytön aikana.
- Koulutetun henkilökunnan on käytettävä tätä laitetta ravintolan keittiöissä, ruokaloissa tai baareissa jne.
- Tätä laitetta eivät saa käyttää henkilöt, joiden fyysiset, aistinvaramaiset tai henkiset kyvyt ovat rajoittuneet, tai henkilöt, joilla ei ole tarvittavaa kokemusta tai tietoa.
- Lapset eivät saa missään tapauksessa käyttää tätä laitetta.
- Pidä laite ja sen sähköliitännät poissa lasten ulottuvilta.
- Älä koskaan käytä muita kuin laitteen mukana toimitettuja tai valmistajan suosittelemia lisävarusteita tai lisälaitteita. Muussa tapauksessa vaarana voi olla käyttäjän turvallisuus ja laitteen vaurioituminen. Käytä vain alkuperäisiä osia ja lisävarusteita.
- Älä käytä tätä laitetta ulkoisen ajastimen tai kauko-ohjauksjärjestelmän avulla.
- Älä aseta laitetta lämmityskohteen päälle (bensini, sähkö, hiililiesi jne.).
- Älä peitä laitetta käytössä.
- Älä aseta mitään esineitä laitteen päälle.
- Älä käytä laitetta avotulen, räjähtävien tai tulenarkojen materiaalien läheisyydessä. Käytä laitetta aina vaakasuoralla, vakaalla, puhtaalla, lämmönkestävällä ja kuivalla pinnalla.
- Laite ei sovellu asennettavaksi paikkaan, jossa voidaan käyttää vesisuihkua.
- Jätä laitteen ympärille vähintään 20 cm tilaa ilmanvaihtoa varten käytön aikana.
- **VAROITUS!** Pidä laitteen kaikki tuuletusaukot esteettöminä.

## Erityiset turvallisuusohjeet

-  **VAROITUS! PALOVAARAN MAHDOLLISUUS! KUUMAT PINNAT! ÄLÄ KOSKAAN KOSKEE SULKUPALKKIN.** Älä koske sulkupalkkiin käytön aikana. Palovammojen vaara on olemassa myös käytön jälkeen. Odota, kunnes sulkupalkki on jäähtynyt, ennen kuin kosket siihen.
-  **VAROITUS!** Irrota pistoke ennen puhdistusta, huoltoa tai korjausta!
- **EI SOVELLU JATKUVAAAN KÄYTTÖÖN!** Älä käytä laitetta jatkuvasti ylikuumenemisen estämiseksi.
- Laitteesta tulee säännöllisesti puhdistaa ja poistaa ruokajäämät. Jos laitetta ei puhdisteta kunnolla, sen käyttöikä lyhenee ja käytön aikana voi syntyä vaaratilanteita.
-  **KÄSIEN PURISTUMISVAARA!** Ole varovainen, kun suljet kannen.

## Tarkoitettu käyttö

- Tämä laite on suunniteltu kaupalliseen käyttöön, esimerkiksi ravintoloiden, ruokalojen, sairaaloiden keittiöissä ja kaupallisissa yrityksissä kuten leipomoissa, lihakaupoissa jne., mutta ei jatkuvaan ruoan massatuotantoon.



- Laite on suunniteltu jauhamattomalle, tuoreelle, luuttomalle lihalle. Muu käyttö voi aiheuttaa laitteelle vahinkoa tai henkilökohtaista loukkaantumista.
- Laitteen käyttö muihin tarkoituksiin katsotaan laitteen väärinkäytöksi. Käyttäjä on yksin vastuussa laitteen virheellisestä käytöstä.

## Maadoitusasennus

Tämä laite on luokiteltu **suojausluokkaan I** ja se on kytkettävä suojamaadoitukseen. Maadoitus vähentää sähköiskun riskiä tarjoamalla sähkövirralle pakotien.

Tämä laite on varustettu virtajohdolla, jossa on maadoituspitoke, tai sähköliitäntällä, jossa on maadoitusjohto. Liitännät on asennettava ja maadoitettava asianmukaisesti.

## Tuotteen pääosat

(Kuva 1 sivulla 3)

1. Kotelo
2. Ohjauspaneeli
3. Manometri
4. PUSH-tarrat
5. Tiivistyspalkki

**Huomautus:** Tämän käyttöoppaan sisältö koskee kaikkia lueteltuja kohteita, ellei toisin mainita. Ulkonäkö voi vaihdella näytetyistä kuvista.

## Ohjauspaneeli

(Kuva 2 sivulla 3)

1. START/STOP-painike
2. ASETA/SULJE painike
3. AUT2-tilan merkkivalo
4. AUT1-tilan merkkivalo
5. Manuaalisen tilan merkkivalo

## Valmistelu ennen käyttöä

- Poista kaikki suojapakkaukset ja kääreet.
- Tarkista, että laite on hyvässä kunnossa ja kaikki tarvikkeet ovat mukana. Jos toimitus on puutteellinen tai vaurioitunut, ota heti yhteyttä toimittajaan. Älä käytä laitetta tällaisessa tapauksessa.
- Puhdista lisävarusteet ja laite ennen käyttöä [Katso ==> Puhdistus & Huolto].
- Varmista, että laite on täysin kuiva.
- Sijoita laite vaakasuoralle, vakaalle ja lämmönkestävälle pinnalle, joka on suojattu vesiroiskeilta.
- Säilytä pakkaus, jos aiot säilyttää laitteen myöhemmin.
- Pidä käyttöohje tallessa tulevaa tarvetta varten.

**HUOM!** Valmistusjäämien vuoksi laite voi päästää kevyttä hajua ensimmäisten käyttökertojen aikana. Tämä on normaalia eikä osoita mitään vikaa tai vaaraa. Varmista, että laite on hyvin tuuletettu.

## Käyttöohjeet

### Laitteen käynnistäminen

- Kytke laite verkkovirtaan. Kytke se päälle käyttämällä laitteen oikealla puolella olevaa pääpainiketta. Näytölle ilmestyy numero 1:stä 9:ään, joka ilmaisee nykyisen alipainetaso [mitä suurempi numero, sitä voimakkaampi alipaine].
- Numero katoaa seuraavaksi, ja suora punainen viiva ilmestyy "MAN" tunnuksen viereen. Laite on nyt valmis toimimaan manuaalitulassa.

### Näytön asettaminen

- Laitteen ohjelmassa on 9 erilaista alipainetasoa. Kukin niistä kestä 6 sekuntia. Alipainetaso on valittava pussin koon mukaan.
- Taso 3 (18-19 sekuntia) on suositeltava enimmäiskooltaan 300x400 mm kokoisille pusseille.
- Tasot 4 ja 5 suositellaan suuremmille pusseille, joiden maksimikoko on 400x500 mm.
- Tasot 8 ja 9 luovat vakuumin ulkoisiin säiliöihin.

### Manuaalinen tila

- Aseta elintarvikke pussiin.
- Nosta laitteen kansi.
- Aseta pussi lämmitysnauhalle kohokuvioitu puoli alaspäin. Pussi ei saa ylittää rajalinjaa (metallista kantta).
- Sulje laitteen yläkansi.
- Paina START/STOP-painiketta. Samanaikaisesti paina yläkantta, kohdassa jossa lukee PUSH. Tämä lisää kannen tiivyyttä.
- Laitteen pumppu kytketään päälle, kun näyttöön tulee kirjain "A".
- Kiinnitä huomiota pussiin, josta ilma poistetaan. Kun haluttu tyhjäotaso on saavutettu, paina SET/SEAL-painiketta - lämmitysnauha aktivoituu ja näytölle tulee numerot, jotka osoittavat lämmitysajan laskentaa alaspäin.
- Kun manometri näyttää minimiarvoa, voit helposti avata laitteen kannen.
- Pumpun käyttöaikaa ei voi säätää manuaalitulassa.
- Paina START/STOP-painiketta pumpun käytön aikana, jolloin tyhjiö vapautuu eikä pussia sinetöidä.

### Automaattitila

- Korostettu punainen viiva "MAN"-tunnisteen vieressä osoittaa manuaalista jaksoa.
- Paina SET/SEAL-painiketta, jolloin punainen viiva alkaa vilkkua.
- Käytä START/STOP-painiketta muiden linjojen (AUT 1 ja AUT 2 merkit) aktivoimiseksi. Niin kauan kuin linjat vilkkuvat, voit valita halutun tilan: manuaalinen tai yksi kahdesta automaattisesta tilasta.
- Halutun toimintatilan valinnan jälkeen ilmestyy vilkkuva numero 1:stä 9:ään. Tämä numero osoittaa tyhjiötason.
- Tyhjiötasoa voidaan lisätä START/STOP-painikkeella tai vähentää SET/SEAL-painikkeella, mutta vain kun numerot vilkkuvat!
- Kun tyhjiötaso on asetettu, numero lakkaa vilkkumasta automaattisesti ja katoaa. Näyttö näyttää korostetun linjan (linjat), mikä osoittaa toimintatilan.
- Automaattitulassa (AUT 1 tai AUT 2) paina START/STOP-painiketta käynnistääksesi laitteen.
- Laite poistaa pussista ilman, aktivoi lämmitysnauhan ja sammuttaa pumpun automaattisesti.
- Kun manometri näyttää minimiarvon, voit helposti avata laitteen kannen.

### Puhdistus & huolto

- **HUOMIO!** Irrota aina laite virtalähteestä ja anna sen jäähtyä ennen varastointia, puhdistusta & huoltoa.
- Älä käytä vesiruiskua tai höyrypuhdistinta puhdistukseen, äläkä upota laitetta veteen, sillä osat voivat kastua ja voi ai-



heutua sähköiskun vaara.

- Jos laitetta ei pidetä hyvässä puhtaudessa, se voi vaikuttaa haitallisesti laitteen käyttöökään ja johtaa vaaralliseen tilanteeseen.
- Ruokajäämät tulee poistaa säännöllisesti laitteesta. Jos laitetta ei puhdisteta kunnolla, se lyhentää laitteen käyttöikää ja saattaa aiheuttaa vaarallisen tilanteen käytön aikana.

### Puhdistus

- Puhdista jäähtynyt ulkopinta liinalla tai sienellä, joka on hieinan kostutettu miedolla saippuoliuksella.
- Hygieniasyistä laite tulee puhdistaa ennen käyttöä ja sen jälkeen.
- Vältä veden joutumista kosketuksiin sähköisten osien kanssa.
- Älä koskaan upota laitetta veteen tai muihin nesteisiin.
- Älä koskaan käytä aggressiivisia puhdistusaineita, hankaavia sieniä tai klooria sisältäviä puhdistusaineita. Älä käytä teräsvillaa, metallisia astioita tai mitään teräviä tai osoittavia esineitä puhdistukseen. Älä käytä bensiiniä tai liuottimia!
- Mitkään osat eivät ole konepesun kestäviä.

### Huolto

- Tarkista laitteen toiminta säännöllisesti vakavien onnettomuuksien välttämiseksi.
- Jos huomaat, että laite ei toimi oikein tai siinä on ongelma, lopeta sen käyttö, sammuta se ja ota yhteyttä toimittajaan.
- Kaikki huolto-, asennus- ja korjaustyöt on suoritettava erikoistuneiden ja valtuutettujen teknikoiden toimesta, tai valmistajan suosittelemana.

### Kuljetus ja varastointi

- Ennen varastointia varmista aina, että laite on irrotettu sähköverkosta ja täysin jäähtynyt.
- Säilytä laite viileässä, puhtaassa ja kuivassa paikassa.
- Älä koskaan aseta raskaita esineitä laitteen päälle, koska se voi vahingoittaa laitetta.
- Älä siirrä laitetta sen ollessa toiminnassa. Irrota laite sähköverkosta siirron aikana ja pidä siitä kiinni pohjasta.

### Takuu

Kaikki laitteen toimintaan vaikuttavat viat, jotka ilmenevät vuoden kuluessa ostosta, korjataan tai vaihdetaan maksutta edellyttäen, että laitetta on käytetty ja huollettu ohjeiden mukaisesti eikä sitä ole käytetty väärin tai väärin. Tämä ei vaikuta lakisääntöihin oikeuksiisi. Jos laite on takuun alainen, ilmoita mistä ja milloin se on ostettu ja liitä mukaan ostotositte (esim. kuitti). Pidätämme oikeuden muuttaa tuote-, pakkaus- ja dokumentointitietoja ilman erillistä ilmoitusta tuotekehityksen jatkuvan menettelytavan mukaisesti.

### Hävittäminen ja ympäristö



Kun poistat laitteen käytöstä, tuotetta ei saa hävittää muun kotitalousjätteen mukana. Sen sijaan on sinun vastuullasi hävittää jätelaitteistosi luovuttamalla se määrätulle keräyspisteelle. Tämän säännön noudattamatta jättämisestä voidaan rangaista soveltuvien jätteiden hävittämistä koskevien määräysten mukaisesti. Jätelaitteiston erillinen keräys ja kierrätys hävittämisen yhteydessä auttaa säästämään luonnonvaroja ja varmistamaan, että se kierrätetään tavalla, joka suojaa ihmis-

ten terveyttä ja ympäristöä.

Lisätietoja siitä, mihin jäte voidaan viedä kierrätettäväksi, saat ottamalla yhteyttä paikalliseen jätteenkeräysyhtiöön. Valmistajat ja maahantuojat eivät ota vastuuta kierrätyksestä, käsitteystä ja ekologisesta hävittämisestä joko suoraan tai julkisen järjestelmän kautta.

## NORSK

### Kjøper kunde,

**Takk for at du kjøpte dette Hendi-produktet. Les denne sikkerhetsanvisningen nøye, og vær spesielt oppmerksom på sikkerhetsforskriftene som er beskrevet nedenfor, før du installerer og bruker dette apparatet for første gang.**

### Sikkerhetsinstruksjoner

- Bruk apparatet kun til det formålet det er beregnet for, som beskrevet i denne håndboken.
- Produsenten er ikke ansvarlig for skader forårsaket av feil bruk og feil bruk.
-  **FARE! RISIKO FOR ELEKTRISK STØT!** Ikke forsøk å reparere apparatet selv. Ikke senk de elektriske delene av apparatet ned i vann eller andre væsker. Hold aldri apparatet under rennende vann.
- **BRUK ALDRI ET SKADT APPARAT!** Kontroller de elektriske tilkoblingene og ledningen regelmessig for eventuelle skader. Hvis den er skadet, må du koble produktet fra strømforsyningen. Alle reparasjoner skal kun utføres av en leverandør eller kvalifisert person for å unngå fare eller skade.
- **ADVARSEL!** Når du plasserer produktet, må du om nødvendig føre strømkabelen for å unngå utilsiktet trekking, at den kommer i kontakt med varmeflaten eller forårsaker snublefare.
- **ADVARSEL!** Slå lenge støpselet er i kontakten, er apparatet koblet til strømforsyningen.
- **ADVARSEL!** Slå ALLTID av apparatet før du kobler fra strømforsyningen, rengjør, vedlikehold eller lagrer det.
- Koble apparatet kun til en stikkontakt med spenningen og frekvensen som er angitt på apparatets etikett.
- Ikke berør støpselet/elektriske koblinger med våte eller fuktige hender.
- Hold apparatet og elektriske plugg/koblinger unna vann og andre væsker. Hvis produktet faller i vann, må du fjerne strømforsyningskontaktene umiddelbart. Ikke bruk apparatet før det har blitt kontrollert av en sertifisert tekniker. Hvis disse instruksjonene ikke følges, vil det føre til livstruende risikoer.
- Koble strømforsyningen til et lett tilgjengelig strømuttak slik at du umiddelbart kan koble fra apparatet i nødstilfeller.
- Sørg for at ledningen ikke kommer i kontakt med skarpe eller varme gjenstander, og hold den unna åpen ild. Trekk aldri i selve strømledningen for å trekke den ut av stikkkontakten. Trekk alltid i stedet.
- Bær aldri apparatet etter ledningen.
- Prøv aldri å åpne kabinettet til produktet selv.
- Ikke stikk gjenstander inn i apparatets hus.
- La aldri apparatet stå uten tilsyn under bruk.
- Dette apparatet skal betjenes av opplært personell på kjøkenet til restauranten, kantine- eller barpersonell, osv.
- Dette apparatet skal ikke brukes av personer med reduserte fysiske, sensoriske eller mentale evner, eller personer med

NO



manglende erfaring og kunnskap.

- Dette apparatet skal under ingen omstendigheter brukes av barn.
- Hold apparatet og elektriske tilkoblinger utilgjengelige for barn.
- Bruk aldri tilbehør eller andre ekstra enheter enn de som følger med apparatet eller anbefales av produsenten. Hvis dette ikke gjøres, kan det utgjøre en sikkerhetsrisiko for brukeren og skade apparatet. Bruk kun originale deler og tilbehør.
- Ikke bruk dette apparatet med en ekstern timer eller fjernkontrollsystem.
- Ikke plasser produktet på en varmegjenstand (bensin, elektrisk, kullkoker osv.).
- Ikke dekk til apparatet mens det er i bruk.
- Ikke plasser gjenstander oppå produktet.
- Ikke bruk apparatet i nærheten av åpne flammer, eksplosive eller brennbare materialer. Bruk alltid apparatet på en horisontal, stabil, ren, varmebestandig og tørr overflate.
- Apparatet er ikke egnet for montering i et område der det kan brukes en vannstråle.
- La det være en avstand på minst 20 cm rundt apparatet for ventilasjon under bruk.
- **ADVARSEL!** Hold alle ventilasjonsåpninger på produktet fri for hindringer.

## Spesielle sikkerhetsinstruksjoner



**FORSIKTIG! FARE FOR FORBRENNINGER! VARME OVERFLATER! ALDRI RØR FORSEGLINGSSTANGEN.**

Ikke rør forseglingsstangen mens den er i bruk. Det er fare for forbrenninger selv etter bruk. Vent til forseglingsstangen har kjølt seg ned før du berører den.



**FORSIKTIG!** Trekk ut kontakten før rengjøring, vedlikehold eller reparasjon!

- **IKKE EGNET FOR KONTINUERLIG BRUK!** Ikke bruk apparatet kontinuerlig for å unngå overoppheting av motoren.
- Matrester bør regelmessig rengjøres og fjernes fra apparatet. Hvis apparatet ikke rengjøres ordentlig, vil det redusere levetiden og kan føre til en farlig tilstand under bruk.



**RISIKO FOR KNUSTE HENDER!** Vær forsiktig når du lukker lokket.



## Tilsiktet bruk

- Dette apparatet er ment å brukes for kommersielle formål, for eksempel i kjøkken på restauranter, kantiner, sykehus og i kommersielle virksomheter som bakerier, slakterier, etc., men ikke for kontinuerlig masseproduksjon av mat.
- Apparatet er designet for kutting av ferskt, ikke-frosset, befrøtt kjøtt. All annen bruk kan føre til skade på apparatet eller personskade.
- Bruk av apparatet til andre formål skal anses som misbruk av enheten. Brukeren skal være eneansvarlig for feil bruk av enheten.

## Jordingsinstallasjon

Dette apparatet er klassifisert som **beskyttelsesklasse I** og må kobles til en beskyttelsesjord. Jording reduserer risikoen for elektrisk støt ved å gi en fluktvei for den elektriske strømmen.

Dette apparatet er utstyrt med en strømledning med jordat plugg eller elektriske tilkoblinger med jordledning. Tilkoblingene må være riktig installert og jordat.

## Hoveddeler av produktet

(Fig. 1 på side 3)

1. Kabinett
2. Kontrollpanel
3. Manometer
4. PUSH-etiketter
5. Forseglingsstang

**Merknad:** Innholdet i denne manualen gjelder for alle opplistede elementer, med mindre annet er spesifisert. Utseendet kan variere fra de viste illustrasjonene.

## Kontrollpanel

(Fig. 2 på side 3)

1. START/STOPP-knapp
2. SET/SEAL knapp
3. AUT2 modusindikator
4. AUT1 modusindikator
5. Manuell modusindikator

## Forberedelse før bruk

- Fjern all beskyttende emballasje og innpakning.
- Sjekk at enheten er i god stand og med alle tilbehør. I tilfelle av ufullstendig eller skadet levering, vennligst kontakt leverandøren umiddelbart. Ved slike tilfeller, ikke bruk enheten.
- Rengjør tilbehøret og enheten før bruk (Se ==> Rengjøring & Vedlikehold).
- Pass på at apparatet er fullstendig tørt.
- Plasser apparatet på en horisontal, stabil og varmebestandig overflate som er sikker mot vannsprut.
- Ta vare på emballasjen hvis du har til hensikt å lagre apparatet i fremtiden.
- Behold bruksanvisningen for fremtidig referanse.

**MERK!** På grunn av produksjonsrester kan apparatet avgi en svak lukt under de første brukene. Dette er normalt og indikerer ingen defekt eller fare. Sørg for at apparatet er godt ventileret.

## Bruksanvisning

Slå PÅ apparatet

- Koble apparatet til strømmettet. Slå det på ved å bruke hovedknappen som er plassert på høyre side av apparatet. Et siffer fra 1 til 9 vil vises, som indikerer det nåværende vakuumnivået (jo høyere siffer, jo sterkere vakuu).)
- Sifferet vil deretter forsvinne, og den rette, røde linjen vil vises ved siden av "MAN"-etiketten. Apparatet er nå klart til å operere i manuell modus.

Innstilling av displayet

- Apparatet har 9 forskjellige vakuumnivåer programmert. Hvert av dem varer i 6 sekunder. Vakuumnivået må velges i henhold til posestørrelsen.
- Nivå 3 (18-19 sekunder) anbefales for poser med maksimal størrelse på 300x400 mm.
- Nivå 4 og 5 anbefales for større poser, med en maksimal størrelse på 400x500 mm.
- Nivå 8 og 9 skaper et vakuu i eksterne containere.



## Manuell modus

- Sett matvaren inn i posen.
- Løft lokket på apparatet.
- Plasser posen på varmebåndet med den pregede siden vendt ned. Posen skal ikke overstige begrensingsstripen (metallkanten).
- Lukk topplokket på apparatet.
- Trykk på START/STOP-knappen. Trykk samtidig ned topplokket, på stedet merket med ordet PUSH. Dette øker lokkets tetthet.
- Apparats pumpe er slått på, mens displayet viser bokstaven "A".
- Følg med på posen hvor luften fjernes. Når ønsket vakuumnivå er nådd, trykk på SET/SEAL-knappen - varmebåndet aktiveres mens displayet viser tall som indikerer nedtelling av varmetid.
- Når manometeret viser minimumsverdien, kan du enkelt åpne apparatets lokk.
- Pumpens driftstid kan ikke reguleres i manuell modus.
- Å trykke på START/STOP-knappen under pumpens drift vil resultere i at vakuuemet frigjøres og at posen ikke forsegles.

## Automatisk modus

- En uthvet rød linje ved siden av en "MAN"-etikett indikerer den manuelle syklusen.
- Trykk på SET/SEAL-knappen, slik at den røde linjen begynner å blinke.
- Bruk START/STOP-knappen for å aktivere andre linjer (AUT 1 og AUT 2 merker). Så lenge linjene blinker, kan du velge ønsket modus: manuell, eller en av to automatiske moduser.
- Etter å ha valgt ønsket driftsmodus, vil et blinkende siffer fra 1 til 9 vises. Dette sifferet indikerer vakuumnivået.
- Vakuumnivået kan økes ved hjelp av START/STOP-knappen eller reduseres ved hjelp av SET/SEAL-knappen, men bare når sifrene blinker!
- Etter at vakuumnivået er stilt inn slutter sifferet å blinke automatisk og forsvinner. Displayet viser en uthvet linje (linjer) som indikerer driftsmodus.
- I automatisk modus (AUT 1 eller AUT 2) trykk på START/STOP-knappen for å starte apparatet.
- Apparatet vil fjerne luften fra posen, aktivere varmebåndet og slå av pumpen automatisk.
- Når manometeret viser minimumsverdien, kan du enkelt åpne lokket på apparatet.

## Rengjøring & vedlikehold

- **OPPMERKSOMHET!** Koble alltid apparatet fra strømforsyningen og la det avkjøles før lagring, rengjøring & vedlikehold.
- Ikke bruk vannstråle eller dampvasker for rengjøring, og ikke dytt apparatet under vann da delene blir våte og det kan føre til elektrisk støt.
- Hvis apparatet ikke holdes i en god tilstand av renhet, kan dette negativt påvirke levetiden til apparatet og resultere i en farlig situasjon.
- Matrester bør jevnlig rengjøres og fjernes fra apparatet. Hvis apparatet ikke blir rengjort riktig, vil det redusere levetiden og kan resultere i en farlig tilstand under bruk.

## Rengjøring

- Rengjør den avkjølte ytre overflaten med en klut eller svamp

lett fuktet med en mild såpелøsning.

- Av hygieniske grunner bør apparatet rengjøres før og etter bruk.
- Unngå at elektriske komponenter kommer i kontakt med vann.
- Dypp aldri apparatet i vann eller andre væsker.
- Bruk aldri aggressive rengjøringsmidler, slipende svamper eller rengjøringsmidler som inneholder klor. Ikke bruk stållull, metalliske redskaper eller noen skarpe eller spisse gjenstander til rengjøring. Bruk ikke bensin eller løsemidler!
- Ingen deler tåler oppvaskmaskin.

## Vedlikehold

- Sjekk apparatets drift regelmessig for å forhindre alvorlige ulykker.
- Hvis du ser at apparatet ikke fungerer ordentlig eller at det er et problem, slutt å bruke det, slå det av og kontakt leverandøren.
- Alt vedlikeholds-, installasjons- og reparasjonsarbeid må utføres av spesialiserte og autoriserte teknikere, eller anbefalt av produsenten.

## Transport og lagring

- Før lagring, må du alltid sørge for at apparatet er koblet fra strømforsyningen og helt kjølt ned.
- Oppbevar apparatet på et kjølig, rent og tørt sted.
- Plasser aldri tunge gjenstander på apparatet, da dette kan skade det.
- Ikke flytt apparatet mens det er i drift. Koble fra apparatet fra strømforsyningen når det flyttes og hold det i bunnen.

## Garanti

Enhver feil som påvirker funksjonaliteten til produktet som blir synlig innen ett år etter kjøp, vil bli reparert ved gratis reparasjon eller erstatning, forutsatt at apparatet har blitt brukt og vedlikeholdt i henhold til instruksjonene og ikke har blitt misbrukt eller misbrukt på noen måte. Dine lovbestemte rettigheter påvirkes ikke. Hvis apparatet kreves under garanti, oppgi hvor og når det ble kjøpt og inkluder kjøpsbevis (f.eks. kvittering).

I tråd med våre retningslinjer for kontinuerlig produktutvikling forbeholder vi oss retten til å endre produkt-, emballasje- og dokumentasjonsspesifikasjoner uten varsel.

## Kassering og miljø



Når produktet tas ut av drift, må det ikke kastes sammen med annet husholdningsavfall. I stedet er det ditt ansvar å kaste avfallet ved å levere det til et angitt innsamlingssted. Manglende overholdelse av denne regelen kan straffes i henhold til gjeldende forskrifter for avfallshåndtering. Den separate innsamlingen og resirkuleringen av avfallsutstyret på kasseringstidspunktet vil bidra til å bevare naturressurser og sikre at det resirkuleres på en måte som beskytter menneskers helse og miljøet.

For mer informasjon om hvor du kan levere avfall for resirkulering, ta kontakt med ditt lokale avfallsinnsamlingsseksjon. Produsentene og importørene tar ikke ansvar for resirkulering, behandling og miljøvennlig avhending, verken direkte eller gjennom et offentlig system.



## Spoštovana stranka,

Zahvaljujemo se vam za nakup naprave Hendi. Pred prvo namestitvijo in uporabo naprave natančno preberite ta navodila za uporabo, pri tem pa bodite še posebej pozorni na spodaj opisane varnostne predpise.



## Varnostna navodila

- Napravo uporabljajte samo za predvideni namen, za katerega je bila zasnovana, kot je opisano v tem priročniku.
- Proizvajalec ni odgovoren za škodo, ki je nastala zaradi nepravilnega delovanja in nepravilne uporabe.
-  **NEVARNOST! NEVARNOST ELEKTRIČNEGA ŠOKA!** Naprave ne poskušajte popraviti sami. Električnih delov naprave ne potaplajte v vodo ali druge tekočine. Naprave nikoli ne držite pod tekočo vodo.
- **NIKOLI NE UPORABLJAJTE POŠKODOVANE NAPRAVE!** Redno preverjajte električne priključke in kabel glede morebitnih poškodb. Ko je naprava poškodovana, jo odklopite iz napajanja. Vsa popravila lahko izvede samo dobavitelj ali usposobljena oseba, da se izogne nevarnosti ali poškodbam.
- **OPOZORILO!** Ko nameščate napravo, napajalni kabel po potrebi varno napeljite, da se izognete nenamernemu vlečenju, poškodbam, stiku z grelno površino ali nevarnosti spotikanja.
- **OPOZORILO!** Dokler je vtič v vtičnici, je naprava priključena na napajanje.
- **OPOZORILO!** Pred odklopom iz električnega omrežja, čiščenjem, vzdrževanjem ali shranjevanjem napravo **VEDNO** izklopite.
- Napravo priključite samo na električno vtičnico z napetostjo in frekvenco, navedeno na nalepki naprave.
- Vtiča/električnih priključkov se ne dotikajte z mokrimi ali vlažnimi rokami.
- Napravo in električni vtič/priključke hranite stran od vode in drugih tekočin. Če naprava pade v vodo, takoj odstranite napajalne priključke. Naprave ne uporabljajte, dokler je ne preveri pooblaščen tehnik. Neupoštevanje teh navodil bo povzročilo življenjsko nevarna tveganja.
- Napajalnik priključite v lahko dostopno električno vtičnico, tako da lahko napravo takoj izključite v nujnih primerih.
- Prepričajte se, da kabel ne pride v stik z ostrimi ali vročimi predmeti in ga hranite stran od odprtega ognja. Nikoli ne vlečite napajalnega kabla, da ga odklopite iz vtičnice, vedno povlecite vtič.
- Naprave nikoli ne nosite s kablom.
- Nikoli ne poskušajte sami odpreti ohišja naprave.
- Ne vstavljajte predmetov v ohišje naprave.
- Med uporabo naprave nikoli ne puščajte brez nadzora.
- Napravo mora upravljati usposobljena oseba v kuhinji restavracije, menzah ali baru itd.
- Naprave ne smejo uporabljati osebe z zmanjšanimi telesnimi, čutnimi ali duševnimi sposobnostmi ali osebe s pomanjkanjem izkušnje in znanja.
- Tega aparata v nobenem primeru ne smejo uporabljati otroci.
- Napravo in njene električne priključke hranite zunaj dosega otrok.
- Nikoli ne uporabljajte dodatne opreme ali drugih naprav, razen tistih, ki so priložene napravi ali jih priporoča proizvajalec. V nasprotnem primeru lahko predstavlja varnostno tveganje za uporabnika in lahko poškoduje napravo. Uporabljajte samo

originalne dele in dodatke.

- Naprave ne uporabljajte prek zunanega časovnika ali sistema za daljinsko upravljanje.
- Naprave ne postavljajte na grelni predmet (bencin, električni, štedilnik z ogljem itd.).
- Naprave ne pokrivajte med delovanjem.
- Ne postavljajte predmetov na vrh naprave.
- Naprave ne uporabljajte v bližini odprtega ognja, eksplozivnih ali vnetljivih materialov. Napravo vedno uporabljajte na vodoravni, stabilni, čisti, toplotno odporni in suhi površini.
- Naprava ni primerna za namestitev na območju, kjer je mogoče uporabiti vodni curek.
- Med uporabo pustite okoli naprave vsaj 20 cm prostora za prezračenje.
- **OPOZORILO!** Vse prezračevalne odprtine na napravi naj ne ovirajo.

## Posebna varnostna navodila

-  **POZOR! NEVARNOST OPEKLIN! VROČE POVRŠINE! NIKOLI NE DOTIKAJTE TESNILNEGA TRAKU.** Ne dotikajte se tesnilnega traku med uporabo. Nevarnost opeklin obstaja tudi po uporabi. Počakajte, da se tesnilni trak ohladi, preden se ga dotaknete.
-  **POZOR!** Pred čiščenjem, vzdrževanjem ali popravilom izvlcite iz omrežja!
- **NI PRIMERNO ZA NEPREKINJENO UPORABO!** Naprave ne uporabljajte neprekinjeno, da se izognete pregrevanju motorja.
- Ostanke hrane je treba redno čistiti in odstranjevati iz naprave. Če naprava ni pravilno očiščena, bo skrajšala njeno življenjsko dobo in lahko povzroči nevarno stanje med uporabo.
-  **NEVARNOST ZDROBITVE ROK!** Bodite previdni pri zapiranju pokrova.

## Namen uporabe

- Ta naprava je namenjena za komercialne aplikacije, na primer v kuhinjah restavracij, menz, bolnišnic in v komercialnih podjetjih, kot so pekarnice, mesnice itd., vendar ne za neprekinjeno množično proizvodnjo hrane.
- Naprava je zasnovana za mletje svežega, nezamrznjenega, brezkoščene mesa. Vsak drug način uporabe lahko povzroči poškodbe naprave ali osebne poškodbe.
- Uporaba naprave za kateri koli drug namen se bo štela kot zloraba naprave. Uporabnik bo izključno odgovoren za nepravilno uporabo naprave.

## Namestitev ozemljitve

Ta naprava je razvrščena kot **zaščitni razred I** in mora biti priključena na zaščitno ozemljitev. Ozemljitev zmanjšuje tveganje električnega udara z zagotavljanjem izhodne poti za električni tok.

Ta naprava je opremljena z napajalnim kablom z ozemljitvenim vtičcem ali električnimi povezavami z ozemljitveno žico. Povezave morajo biti pravilno nameščene in ozemljene.

## Glavni deli izdelka

(Slika 1 na strani 3)

1. Ohišje
2. Nadzorna plošča
3. Manometer
4. Oznake PUSH
5. Tesnilna palica

**Opomba:** Vsebina tega priročnika velja za vse navedene predmete, razen če ni določeno drugače. Videz se lahko razlikuje od prikazanih ilustracij.

## Nadzorna plošča

(Slika 2 na strani 3)

1. Gumb START/STOP
2. Gumb NASTAVI/ZAPERI
3. Indikator načina AUT2
4. Indikator načina AUT1
5. Indikator ročnega načina

## Priprava pred uporabo

- Odstranite vso zaščitno embalažo in ovoje.
- Preverite, ali je naprava v dobrem stanju in z vsemi dodatki. V primeru nepopolne ali poškodovane dostave se takoj obrnite na dobavitelja. V tem primeru naprave ne uporabljajte.
- Pred uporabo očistite dodatke in napravo [Gleje ==> Čiščenje & Vzdrževanje].
- Prepričajte se, da je naprava popolnoma suha.
- Postavite napravo na vodoravno, stabilno in na toploto odporno površino, ki je varna pred vodnimi brizgi.
- Shranjeno embalažo imejte, če nameravate napravo v prihodnosti shranjevati.
- Navodila za uporabo obdržite za prihodnjo uporabo.

**OPOMBA!** Zaradi proizvodnih ostankov lahko naprava med prvimi nekaj uporabami oddaja lahek vonj. To je normalno in ne pomeni nobene napake ali nevarnosti. Prepričajte se, da je naprava dobro prezračevana.

## Navodila za uporabo

### Vklp naprave

- Priključite napravo na električno omrežje. Vključite jo z glavnim gumbom, ki se nahaja na desni strani naprave. Prikazana bo številka od 1 do 9, ki označuje trenutno stopnjo vakuumma (višja številka pomeni močnejši vakuum).
- Naslednjič bo številka izginila, pojavil se bo ravna rdeča črta poleg oznake »MAN«. Naprava je zdaj pripravljena za delovanje v ročnem načinu.

### Nastavitev prikaza

- Naprava ima programiranih 9 različnih stopenj vakuumma. Vsaka od njih traja 6 sekund. Stopnja vakuumma mora biti izbrana glede na velikost vrečke.
- Stopnja 3 (18-19 sekund) je priporočena za vrečke z največjo velikostjo 300x400 mm.
- Raven 4 in 5 je predlagana za večje vrečke, z največjo velikostjo 400x500 mm.
- Raven 8 in 9 ustvarja vakuum v zunanjih posodah.

### Ročni način

- Vstavite živilski izdelek v vrečko.
- Dvignite pokrov naprave.

- Postavite vrečko na grelni trak z reliefno stranjo navzdol. Vrečka ne sme preseagati omejevalnega traku (kovinski greben).
- Zaprite zgornji pokrov naprave.
- Pritisnite gumb START/STOP. Hkrati pritisnite zgornji pokrov, na mestu, označenem z besedo PUSH. To poveča zatesnitev pokrova.
- Črpalka naprave je vklopljena, na zaslonu pa se prikaže črka »A«.
- Bodite pozorni na vrečko, iz katere se odstranjuje zrak. Ko je dosežena zelena raven vakuumma, pritisnite gumb SET/SEAL - aktivira se grelni trak, na zaslonu pa se prikažejo številke, ki označujejo odštevanje časa gretja.
- Ko manometer pokaže minimalno vrednost, lahko enostavno odprete pokrov naprave.
- Čas delovanja črpalke v ročnem načinu ni mogoče regulirati.
- Pritisk na gumb START/STOP med delovanjem črpalke bo povzročil sprostitve vakuumma in vrečka ne bo zapečaten.

### Avtomatski način

- Rdeča črta poleg oznake »MAN« nakazuje ročni cikel.
- Pritisnite gumb SET/SEAL, da bo rdeča črta začela utripati.
- Uporabite gumb START/STOP za aktiviranje drugih linij [označeni z AUT 1 in AUT 2]. Dokler linije utripajo, lahko izberete zeleni način: ročni ali enega od dveh samodejnih načinov.
- Po izbiri zelenega načina delovanja se bo pojavil utripajoči znak od 1 do 9. Ta znak označuje nivo vakuumma.
- Nivo vakuumma lahko povečate z gumbom START/STOP ali zmanjšate z gumbom SET/SEAL, vendar samo, ko znaki utripajo!
- Po nastavitvi nivoja vakuumma se znak samodejno ustavi in izgine. Zaslon prikazuje označene linije, ki nakazujejo način delovanja.
- V samodejnem načinu (AUT 1 ali AUT 2) pritisnite gumb START/STOP za zagon naprave.
- Naprava bo odstranila zrak iz vrečke, aktivirala grelni trak in samodejno izklopila črpalko.
- Ko manometer pokaže minimalno vrednost, lahko enostavno odprete pokrov naprave.

## Čiščenje in vzdrževanje

- **POZOR!** Pred shranjevanjem, čiščenjem in vzdrževanjem vedno odklopite napravo iz električnega napajanja in počakajte, da se ohladi.
- Pri čiščenju ne uporabljajte vodnega curka ali parnega čistilca in ne potiskajte naprave pod vodo, saj se deli lahko zmočijo in lahko pride do električnega udara.
- Če naprava ni dobro vzdrževana v čistem stanju, to lahko negativno vpliva na njeno življenjsko dobo in povzroči nevarno situacijo.
- Ostanke hrane je treba redno čistiti in odstranjevati iz naprave. Če naprava ni pravilno očiščena, bo to skrajšalo njeno življenjsko dobo in lahko povzroči nevarne pogoje med uporabo.

### Čiščenje

- Ohlajeno zunanjo površino očistite s krpo ali gobico, rahlo navlaženo z blagim milnim raztopom.
- Iz higienskih razlogov je treba napravo očistiti pred in po uporabi.



- Preprečite stik vode z električnimi komponentami.
- Naprave nikoli ne potaplajte v vodo ali druge tekočine.
- Nikoli ne uporabljajte agresivnih čistilnih sredstev, abrazivnih gobic ali čistilnih sredstev, ki vsebujejo klor. Za čiščenje ne uporabljajte jeklene volne, kovinskih pripomočkov ali ostrih ali konicastih predmetov. Ne uporabljajte bencina ali topil!
- Nobeni deli niso primerni za pomivanje v pomivalnem stroju.

### Vzdrževanje

- Redno preverjajte delovanje naprave, da preprečite resne nezdode.
- Če ugotovite, da naprava ne deluje pravilno ali da je prišlo do težave, jo prenehajte uporabljati, izklopite in se obrnite na dobavitelja.
- Vse vzdrževalne, inštalacijske in popravilne delo mora izvajati specializirani in pooblašteni tehniki ali tisti, ki jih priporoča proizvajalec.

### Prevoz in skladiščenje

- Pred shranjevanjem vedno poskrbite, da je naprava izklopljena na iz napajanja in popolnoma ohlajena.
- Napravo shranjujte na hladnem, čistem in suhem mestu.
- Nikoli ne polagajte težkih predmetov na napravo, saj jo to lahko poškoduje.
- Med delovanjem naprave je ne premikajte. Ob premikanju napravo izklopite iz napajanja in jo držite pri dnu.

### Garancija

Okvare, ki vplivajo na funkcionalnost naprave in se pojavijo v enem letu po nakupu, se popravijo s brezplačnim popravilom ali zamenjavo, če je bila naprava uporabljena in se je ohranila v skladu z navodili in ni bila zlorabljena ali napačno uporabljena. To ne vpliva na vaše zakonske pravice. Če je za napravo veljala garancija, navedite, kje in kdaj je bila kupljena, in priložite dokazilo o nakupu (npr. račun).

Skladno z našo politiko nenehnega razvoja izdelkov si pridržujemo pravico do spremembe izdelka, embalaže in specifikacij dokumentacije brez predhodnega obvestila.

### Odstranjevanje in okolje



Med odstranjevanjem naprave ne odvrzite izdelka skupaj z drugimi gospodinjstskimi odpadki. Namesto tega ste sami odgovorni, da odpadno opremo odvržete na ustrezno zbirno mesto. Neupoštevanje tega pravila lahko kaznuje v skladu z veljavnimi predpisi o odlaganju odpadkov. Ločeno zbiranje in recikliranje vaše odpadne opreme v času odlaganja bo pomagalo ohraniti naravne vire in zagotoviti, da se reciklira na način, ki varuje zdravje ljudi in okolje.

Za več informacij o tem, kam lahko odložite svoje odpadke za recikliranje, se obrnite na lokalno komunalno podjetje. Proizvajalci in uvozniki ne prevzemajo odgovornosti za recikliranje, obdelavo in ekološko odstranjevanje, bodisi neposredno bodisi prek javnega sistema.

### Bästa kund,

Tack för att du köper denna apparat från Hendi. Läs denna bruksanvisning noggrant och var särskilt uppmärksam på de säkerhetsföreskrifter som anges nedan, innan du installerar och använder produkten för första gången.

### Säkerhetsinstruktioner

- Använd apparaten endast för avsett ändamål som den är avsedd för, enligt beskrivningen i denna handbok.
- Tillverkaren är inte ansvarig för skador som orsakas av felaktig användning eller felaktig användning.
-  **FARA! RISK FÖR ELSTÖTAR!** Försök inte reparera produkten själv. Sänk inte ned apparatens elektriska delar i vatten eller andra vätskor. Håll aldrig produkten under rinnande vatten.
- **ANVÄND ALDRIG EN SKADAD APPARAT!** Kontrollera de elektriska anslutningarna och sladden regelbundet med avseende på skador. Om produkten är skadad, koppla bort den från eluttaget. Reparationer får endast utföras av en leverantör eller kvalificerad person för att undvika fara eller skada.
- **WARNING!** Vid placering av produkten ska strömkabeln dras säkert om det behövs för att undvika att oavsiktligt dra, skadas, komma i kontakt med värmeytan eller orsaka snubbelrisk.
- **WARNING!** Så länge kontakten sitter i uttaget är produkten ansluten till strömförsörjningen.
- **WARNING!** Stäng ALLTID av apparaten innan den kopplas bort från strömförsörjningen, rengöring, underhåll eller förvaring.
- Anslut endast produkten till ett eluttag med den spänning och frekvens som anges på produktens etikett.
- Vidrör inte stickkontakten/elektriska anslutningar med våta eller fuktiga händer.
- Håll apparaten och elkontakten/anslutningarna borta från vatten och andra vätskor. Om produkten faller i vatten, ta omedelbart bort strömförsörjningsanslutningarna. Använd inte produkten förrän den har kontrollerats av en certifierad tekniker. Underlåtenhet att följa dessa instruktioner kommer att orsaka livshotande risker.
- Anslut strömförsörjningen till ett lättåtkomligt eluttag så att du kan koppla bort produkten omedelbart i en nödsituation.
- Se till att sladden inte kommer i kontakt med vassa eller heta föremål och håll den borta från öppen eld. Dra aldrig i nätsladden för att dra ut den ur vägguttaget, dra alltid i stickkontakten.
- Bär aldrig apparaten i sladden.
- Försök aldrig öppna apparatens hölje själv.
- För inte in föremål i apparatens hölje.
- Lämna aldrig apparaten utan uppsikt under användning.
- Denna produkt ska användas av utbildad personal i restaurangens kök, matsalar eller barpersonal osv.
- Apparaten får inte användas av personer med nedsatt fysisk, sensorisk eller mental förmåga eller personer som saknar erfarenhet och kunskap.
- Apparaten får under inga omständigheter användas av barn.
- Förvara apparaten och dess elektriska anslutningar utom räckhåll för barn.
- Använd aldrig tillbehör eller andra apparater än de som medföljer apparaten eller rekommenderas av tillverkaren. Underlåtenhet att göra detta kan utgöra en säkerhetsrisk för användaren och kan skada produkten. Använd endast origi-

naldelar och tillbehör.

- Använd inte produkten med en extern timer eller ett fjärrkontrollsystem.
- Placera inte produkten på ett värmeobjekt (bensin, elektrisk spis, kolspis, etc.).
- Täck inte över produkten när den är i drift.
- Placera inga föremål ovanpå produkten.
- Använd inte apparaten i närheten av öppen eld, explosiva eller lättantändliga material. Använd alltid produkten på en horisontell, stabil, ren, värmetålig och torr yta.
- Produkten är inte lämplig för installation i ett område där vattenstråle kan användas.
- Lämna ett utrymme på minst 20 cm runt apparaten för ventilation under användning.
- **VARNING!** Håll alla ventilationsöppningar på produkten fria från hinder.

## Särskilda säkerhetsinstruktioner

-  **FÖRSIKTIGHET! RISK FÖR BRÄNNING! VARMA YTOR! RÖR ALDRIG FÖRSEGLINGSJÄRNET.** Rör inte förseglingsjärnet medan det används. Det finns risk för brännskador även efter användning. Vänta tills förseglingsjärnet har svalnat innan du rör det.
-  **OBS!** Dra ur kontakten innan rengöring, underhåll eller reparation!
- **INTE LÄMPLIGT FÖR KONTINUERLIG ANVÄNDNING!** Använd inte apparaten kontinuerligt för att undvika överhettning av motorn.
- Matrester ska regelbundet rengöras och tas bort från apparaten. Om apparaten inte rengörs ordentligt, kommer det att förkorta dess livslängd och kan leda till en farlig situation under användning.
-  **RISK FÖR KLÄMNING AV HÄNDER!** Var försiktig när du stänger locket.

## Avsett användningsområde

- Denna apparat är avsedd att användas för kommersiella tillämpningar, till exempel i kök på restauranger, matsalar, sjukhus och i kommersiella företag som bagerier, slakterier, etc., men inte för kontinuerlig massproduktion av mat.
- Apparaten är utformad för att mala färskt, icke-frys, benfritt kött. All annan användning kan leda till skada på apparaten eller personlig skada.
- Att använda apparaten för något annat ändamål ska betraktas som felaktig användning av enheten. Användaren är ensam ansvarig för felaktig användning av enheten.

## Jordningsinstallation

Denna apparat är klassificerad som **skyddsklass I** och måste anslutas till en skyddsjord. Jordning minskar risken för elektrisk stöt genom att tillhandahålla en flyktledning för den elektriska strömmen.

Denna apparat är utrustad med en strömkabel med jordad stickpropp eller elektriska anslutningar med jordledare. Anslutningarna måste vara korrekt installerade och jordade.

## Huvuddelar av produkten

(Fig. 1 på sida 3)

1. Hölje
2. Kontrollpanel
3. Manometer
4. PUSH-etiketter
5. Förseglingsstång

**Anmärkning:** Innehållet i denna manual gäller för alla listade artiklar om inget annat anges. Utseendet kan variera från de visade illustrationerna.

## Kontrollpanel

(Fig. 2 på sida 3)

1. START/STOP-knapp
2. SET/SEAL-knapp
3. AUT2-lägesindikator
4. AUT1 lägesindikator
5. Manuell lägesindikator

## Förberedelse före användning

- Ta bort all skyddsförpackning och omslag.
  - Kontrollera att enheten är i gott skick och med alla tillbehör. Vid ofullständig eller skadad leverans, kontakta leverantören omedelbart. I detta fall, använd inte enheten.
  - Rengör tillbehören och apparat innan användning (Se ==> Rengöring & Underhåll).
  - Säkerställ att apparaten är helt torr.
  - Placera apparaten på en horisontell, stabil och värmebeständig yta som är säker mot vattenskvätta.
  - Behåll förpackningen om du avser att förvara din apparat i framtiden.
  - Behåll bruksanvisningen för framtida referens.
- OBS!** På grund av tillverkningsrester kan apparaten avge en svag lukt vid de första användningarna. Detta är normalt och indikerar ingen defekt eller fara. Säkerställ att apparaten är väl ventilerad.

## Bruksanvisning

Slå PÅ apparaten

- Anslut apparaten till elnätet. Slå på den med huvudknappen som är placerad på apparatens högra sida. En siffra från 1 till 9 kommer att visas, vilket indikerar den aktuella vakuumnivån (ju högre siffra, desto starkare vakuum).
- Siffran kommer sedan att försvinna och den raka, röda linjen kommer att visas bredvid "MAN"-etiketten. Apparaten är nu redo att användas i manuellt läge.

Ställa in displayen

- Apparaten har 9 olika vakuumnivåer programmerade. Var och en av dem är 6 sekunder långa. Vakuumnivån måste väljas i enlighet med påsens storlek.
- Nivå 3 (18-19 sekunder) rekommenderas för påsar med en maximal storlek på 300×400 mm.
- Nivå 4 och 5 rekommenderas för större påsar, med en maximal storlek på 400×500 mm.
- Nivå 8 och 9 skapar ett vakuum i externa behållare.

Manuellt läge

- Placera livsmedelsprodukten i påsen.
- Öppna apparatens lock.

SE



- Placera påsen på värmeremsan med denprägladesidan nedåt. Påsen bör inte överstiga begränsningslistan (metallkanten).
- Stäng apparatens överlock.
- Tryck på START/STOP-knappen. Tryck samtidigt på överlocket, på platsen markerad med ordet PUSH. Detta ökar lockets täthet.
- Apparatens pump slås på, medan displayen visar bokstaven "A".
- Var uppmärksam på påsen från vilken luften avlägsnas. När önskad vakuumnivå har uppnåtts, tryck på SET/SEAL-knappen - värmebandet aktiveras medan displayen visar siffror som indikerar nedräkning av uppvärmningstiden.
- När manometern visar minimivärdet kan du enkelt öppna apparaten.
- Pumpens drifttid kan inte regleras i manuellt läge.
- Om du trycker på START/STOP-knappen under pumpdrift frigörs vakuumpåsen och påsen förseglas inte.
- Av hygieniska skäl bör apparaten rengöras före och efter användning.
- Undvik att vatten kommer i kontakt med de elektriska komponenterna.
- Sänk aldrig ner apparaten i vatten eller andra vätskor.
- Använd aldrig aggressiva rengöringsmedel, slipande svamp eller rengöringsmedel som innehåller klor. Använd inte stålull, metalliska redskap eller några vassa eller spetsiga föremål för rengöring. Använd inte bensin eller lösningsmedel!
- Inga delar tål maskindisk.

### Automatiskt läge

- En markerad röd linje bredvid en "MAN"-etikett indikerar den manuella cykeln.
- Tryck på SET/SEAL-knappen så börjar den röda linjen blinka.
- Använd START/STOP-knappen för att aktivera andra linjer (AUT 1 och AUT 2 etiketter). Så länge linjerna blinkar kan du välja önskat läge: manuellt, eller ett av två automatiska lägen.
- Efter att ha valt önskat driftläge visas en blinkande siffra från 1 till 9. Denna siffra anger vakuumnivån.
- Vakuumnivån kan ökas med START/STOPP-knappen eller minskas med STÅLL IN/FÖRSEGLA-knappen, men bara när siffrorna blinkar!
- Efter att ha ställt in vakuumnivån slutar siffran automatiskt att blinka och försvinner. Displayen visar en markerad linje (linjer) som anger driftläget.
- I det automatiska läget (AUT 1 eller AUT 2) tryck på START/STOPP-knappen för att starta apparaten.
- Apparaten tar bort luften från påsen, aktiverar värmebandet och stänger av pumpen automatiskt.
- När manometern visar minimivärdet kan du enkelt öppna locket på apparaten.

### Rengöring & underhåll

- **UPPMÄRKSAMHET!** Koppla alltid bort apparaten från strömförsörjningen och låt den svalna innan förvaring, rengöring & underhåll.
- Använd inte vattenstråle eller ångrengörare för rengöring och sänk inte apparaten under vattnet eftersom delarna blir blöta och det kan resultera i elektrisk stöt.
- Om apparaten inte hålls i gott skick vad gäller renlighet kan detta påverka apparatens livslängd negativt och resultera i en farlig situation.
- Livsmedelsrester bör regelbundet rengöras och avlägsnas från apparaten. Om apparaten inte rengörs ordentligt minskar det dess livslängd och kan resultera i en farlig situation vid användning.

### Rengöring

- Rengör den kyllda ytan med en trasa eller svamp som är lätt fuktad med en mild tvållösning.

### Underhåll

- Kontrollera regelbundet apparatens funktion för att förhindra allvarliga olyckor.
- Om du ser att apparaten inte fungerar korrekt eller att det finns ett problem, sluta använda den, stäng av den och kontakta leverantören.
- Allt underhålls-, installations- och reparationsarbete måste utföras av specialiserade och auktoriserade tekniker, eller rekommenderade av tillverkaren.

### Transport och Förvaring

- Innan förvaring, se alltid till att apparaten har kopplats från strömförsörjningen och svalnat helt.
- Förvara apparaten på en sval, ren och torr plats.
- Placera aldrig tunga föremål på apparaten eftersom det kan skada den.
- Flytta inte apparaten medan den är i drift. Koppla bort apparaten från strömkällan när du flyttar den och håll den i botten.

### Garanti

Alla defekter som påverkar produktens funktion och som blir uppenbara inom ett år efter inköpet kommer att repareras genom kostnadsfri reparation eller utbyte, förutsatt att produkten har använts och underhållits i enlighet med instruktionerna och inte har missbrukats eller missbrukats på något sätt. Dina lagstadgade rättigheter påverkas inte. Om produkten omfattas av garantin ska du ange var och när den köptes och inkludera inköpsbevis (t.ex. kvitto).

I enlighet med vår policy för kontinuerlig produktutveckling förbehåller vi oss rätten att ändra specifikationerna för produkt, förpackning och dokumentation utan föregående meddelande.

### Kassering och miljö



När produkten tas ur bruk får den inte kasseras tillsammans med annat hushållsavfall. Istället är det ditt ansvar att kassera din avfallsutrustning genom att lämna över den till en utsedd uppsamlingsplats. Underlåtenhet att följa denna regel kan bestraffas i enlighet med gällande bestämmelser om avfallshantering. Separat insamling och återvinning av din avfallsutrustning vid tidpunkten för kassering kommer att bidra till att bevara naturresurser och säkerställa att den återvinns på ett sätt som skyddar människors hälsa och miljön. För mer information om var du kan lämna in ditt avfall för återvinning, kontakta ditt lokala återvinningsföretag. Tillverkarna och importörerna tar inte ansvar för materialåtervinning, behandling och ekologiskt bortskaffande, varken direkt eller genom ett offentligt system.

## Уважаеми клиенти,

Благодарим Ви, че закупихте този уред Hendi. Прочетете внимателно това ръководство за потребителя, като обърнете особено внимание на правилата за безопасност, описани по-долу, преди да инсталирате и използвате този уред за първи път.

## Инструкции за безопасност

- Използвайте уреда само по предназначение, за което е предназначен, както е описано в това ръководство.
- Производителят не носи отговорност за щети, причинени от неправилна работа и неправилна употреба.
-  **ОПАСНОСТ! РИСК ОТ ТОКОВ УДАР!** Не се опитвайте да ремонтирате уреда сами. Не потапяйте електрическите части на уреда във вода или други течности. Никога не дръжете уреда под течаща вода.
- **НИКОГА НЕ ИЗПОЛЗВАЙТЕ ПОВРЕДЕН УРЕД!** Проверявайте редовно електрическите връзки и кабела за повреда. Когато е повреден, изключете уреда от електрозахранването. Всички ремонти трябва да се извършват само от доставчик или квалифицирано лице, за да се избегне опасност или нараняване.
- **ПРЕДУПРЕЖДЕНИЕ!** Когато позиционирате уреда, прокарайте захранващия кабел безопасно, ако е необходимо, за да избегнете неволно дърпане, повреда, контакт с нагревателната повърхност или опасност от прегряване.
- **ПРЕДУПРЕЖДЕНИЕ!** Докато щепселът е в гнездото, уредът е свързан към захранването.
- **ПРЕДУПРЕЖДЕНИЕ!** ВИНАГИ изключвайте уреда, преди да го изключите от захранването, почистването, поддръжката или съхранението.
- Свържете уреда към електрически контакт само с напрежението и честотата, посочени на етикета на уреда.
- Не докосвайте щепсела/електрическите връзки с мокри или влажни ръце.
- Дръжете уреда и електрическите щепсели/връзки далеч от вода и други течности. Ако уредът попадне във вода, незабавно извадете връзките на захранването. Не използвайте уреда, докато не бъде проверен от сертифициран техник. Неспазването на тези инструкции ще доведе до животозастрашаващи рискове.
- Свържете захранването към лесно достъпен електрически контакт, така че да можете да изключите уреда незабавно в случай на спешност.
- Уверете се, че кабелът не влиза в контакт с остри или горещи предмети и го дръжете далеч от открит огън. Никога не дърпайте захранващия кабел, за да го изключите от контакта, а винаги дърпайте щепсела вместо това.
- Никога не носете уреда за кабела му.
- Никога не се опитвайте да отваряте корпуса на уреда сами.
- Не вкарвайте предмети в корпуса на уреда.
- Никога не оставяйте уреда без надзор по време на употреба.
- Този уред трябва да се управлява от обучен персонал в кухнята на ресторанта, столовете или бара др.
- Този уред не трябва да се използва от лица с намалени физически, сетивни или умствени възможности или лица, които нямат опит и познания.
- Този уред при никакви обстоятелства не трябва да се из-

ползва от деца.

- Съхранявайте уреда и неговите електрически връзки на място, недостъпно за деца.
- Никога не използвайте аксесоари или допълнителни устройства, различни от доставените с уреда или препоръчани от производителя. Неспазването на това може да представлява риск за безопасността на потребителя и да повреди уреда. Използвайте само оригинални части и аксесоари.
- Не работете с този уред чрез външен таймер или система за дистанционно управление.
- Не поставяйте уреда върху нагревателен предмет (бензин, електричество, печка с въглен и др.).
- Не покривайте уреда при работа.
- Не поставяйте предмети върху уреда.
- Не използвайте уреда в близост до открит пламък, експлозивни или запалими материали. Винаги работете с уреда на хоризонтална, стабилна, чиста, топлоустойчива и суха повърхност.
- Уредът не е подходящ за монтаж в зона, където може да се използва водна струя.
- Оставете пространство от най-малко 20 см около уреда за вентилация по време на употреба.
- **ПРЕДУПРЕЖДЕНИЕ!** Пазете всички вентилационни отвори на уреда от препятствия.

## Специални инструкции за безопасност

-  **ПРЕДПАЗЛИВОСТ! РИСК ОТ ИЗГАРЯНЕ! ГОРЕЩИ ПОВЪРХНОСТИ! НИКОГА НЕ ДОКОСВАЙТЕ УПЛЪТНИТЕЛНАТА ЛЕНТА.** Не докосвайте уплътнителната лента, докато е в употреба. Съществува опасност от изгаряния дори след употреба. Изчакайте уплътнителната лента да изстине преди да я докоснете.
-  **ВНИМАНИЕ!** Изключете преди почистване, поддръжка или ремонт!
- **НЕ Е ПОДОХОДЯЩ ЗА НЕПРЕКЪСНАТА УПОТРЕБА!** Не използвайте уреда непрекъснато, за да избегнете прегряване на мотора.
- Остатъците от храна трябва да се почистват и премахват редовно от уреда. Ако уредът не се почиства правилно, това ще намали жизнения му цикъл и може да доведе до опасни условия при употреба.
-  **РИСК ОТ СМАЧКВАНЕ НА РЪЦЕ!** Бъдете внимателни при затваряне на капака.



## Предназначение

- Този уред е предназначен за търговско приложение, например в кухни на ресторанти, столови, болници и в търговски предприятия като пекарни, месарници и т.н., но не за непрекъснато масово производство на храни.
- Уредът е проектиран за мелене на прясно, незамразено, обезкостено месо. Всяко друго използване може да доведе до повреда на уреда или до нараняване.
- Използването на уреда за други цели се счита за неправилна употреба на устройството. Потребителят носи пълна отговорност за неправилната употреба на устройството.

## Заземяване

Този уред е класифициран като **клас на защита I** и трябва да бъде свързан към защитно заземяване. Заземяването намалява риска от електрически удар, като предоставя проводник за отвеждане на електрическия ток.

Този уред е оборудван с захранващ кабел със заземителен щепсел или електрически връзки със заземителен проводник. Връзките трябва да бъдат правилно инсталирани и заземени.

## Основни части на продукта

(Фиг. 1 на страница 3)

1. Корпус
2. Контролен панел
3. Манометър
4. Етикети PUSH
5. Запечатваща лента

**Забележка:** Съдържанието на това ръководство се отнася за всички изброени артикули, освен ако не е указано друго. Външният вид може да се различава от показаните илюстрации.

## Контролен панел

(Фиг. 2 на страница 3)

1. Бутон СТАРТ/СТОП
2. Бутон НАСТРОЙКА/ЗАПЕЧАТВАНЕ
3. Индикатор на режим AUT2
4. Индикатор на режим AUT1
5. Индикатор за ръчен режим

## Подготовка преди употреба

- Премахнете всички защитни опаковки и обвивки.
- Проверете дали устройството е в добро състояние и с всички принадлежности. В случай на непълна или повредена доставка, моля свържете се незабавно с доставчика. В този случай не използвайте устройството.
- Почистете принадлежности и уреда преди употреба (Вижте ==> Почистяване & Поддръжка).
- Уверете се, че уредът е напълно сух.
- Поставете уреда на хоризонтална, стабилна и топлоустойчива повърхност, която е защитена от водни пръски.
- Запазете опаковката, ако възнамерявате да съхранявате уреда в бъдеще.
- Запазете ръководството за потребителя за бъдеща справка.

**ЗАБЕЛЕЖКА!** Поради производствени остатъци, уредът може да излъчва лека миризма по време на първите няколко употреби. Това е нормално и не означава дефект или опасност. Уверете се, че уредът е добре проветрен.

## Инструкции за работа

### Включване на уреда

- Свържете уреда към електрозахранването. Включете го, използвайте основния бутон, разположен от дясната страна на уреда. Ще бъде показана цифра от 1 до 9, която указва текущото ниво на вакуум (колкото по-висока е цифрата, толкова по-силен е вакуумът).
- Цифрата ще излезне след това и правата, червена линия ще се появи до етикета "MAN". Уредът вече е готов да работи в ръчен режим.

### Настройка на дисплея

- Уредът има 9 различни нива на вакуум програмирани. Всяко едно от тях е с продължителност от 6 секунди. Нивото на вакуум трябва да бъде избрано в съответствие с размера на пакета.
- Ниво 3 (18-19 секунди) се препоръчва за пакети с максимален размер 300x400 мм.
- Ниво 4 и 5 се препоръчва за по-големи пакети, с максимален размер 400x500 мм.
- Ниво 8 и 9 създават вакуум във външни контейнери.

### Ръчен режим

- Поставете хранителния продукт в торбата.
- Повдигнете капака на уреда.
- Поставете торбата върху нагриващата лента с релефната страна надолу. Торбата не трябва да надвишава ограничителната лента (металния ръб).
- Затворете горния капак на уреда.
- Натиснете бутона START/STOP. Едновременно натиснете горния капак на времето за нагриване с думата PUSH. Това увеличава плътността на затварянето на капака.
- Помпата на уреда се включва, а на дисплея се показва буквата „A“.
- Обърнете внимание на торбата, от която се отстранява въздухът. Когато желаното ниво на вакуум е достигнато, натиснете бутона SET/SEAL - нагривателната лента се активира, докато дисплеят показва числа, индикиращи отброяването на времето за нагриване.
- Когато манометърът покаже минималната стойност, можете лесно да отворите капака на уреда.
- Времето за работа на помпата не може да се регулира в ръчен режим.
- Натискането на бутона START/STOP по време на работа на помпата ще доведе до освобождаване на вакуума и няма да запечата плика.

### Автоматичен режим

- Очертаното с червена линия до етикета "MAN" обозначава ръчния цикъл.
- Натиснете бутона SET/SEAL, за да започне червената линия да мига.
- Използвайте бутона START/STOP, за да активирате други линии (етикети AUT 1 и AUT 2). Докато линиите мигат, можете да изберете желания режим: ръчен или един от двата автоматични режима.
- След избора на желания режим на работа, ще се появи мигаща цифра от 1 до 9. Тази цифра показва нивото на вакуум.
- Нивото на вакуум може да се увеличи с помощта на бутона START/STOP или да се намали с бутона SET/SEAL, но само когато цифрите мигат!
- След настройване на нивото на вакуум, цифрата спира да мига автоматично и изчезва. Дисплеят показва осветена линия (линии), която показва режима на работа.
- В автоматичен режим (AUT 1 или AUT 2) натиснете бутона START/STOP, за да стартирате уреда.
- Уредът ще премахне въздуха от торбата, ще активира нагривателната лента и ще изключи помпата автоматично.
- Когато манометърът покаже минималната стойност, можете лесно да отворите капака на уреда.



## Почистване и поддръжка

- **ВНИМАНИЕ!** Винаги изключвайте уреда от електрозахранването и го охладжете преди съхранение, почистване и поддръжка.
- Не използвайте водна струя или пароструйка за почистване и не потапяйте уреда във вода, тъй като частите ще се намокрят и може да се получи електрически удар.
- Ако уредът не се поддържа в добро състояние на чистота, това може да повлияе негативно на живота на уреда и да доведе до опасна ситуация.
- Остатъците от храна трябва да бъдат редовно почиствани и отстранявани от уреда. Ако уредът не се почисти правилно, това ще намали неговата дълготрайност и може да доведе до опасно състояние по време на използване.

## Почистване

- Почистете охладената външна повърхност с кърпа или гъба, леко навлажнена с мек сапунен разтвор.
- По хигиенни причини, уредът трябва да се почиства преди и след употреба.
- Избягвайте контакт на вода с електрическите компоненти.
- Никога не потапяйте уреда във вода или други течности.
- Никога не използвайте агресивни почистващи препарати, абразивни гъби или почистващи препарати, съдържащи хлор. Не използвайте стоманена вълна, метални прибори или остри и заострени предмети за почистване. Не използвайте бензин или разтворители!
- Нито една част не е подходяща за миене в съдомиялна машина.

## Поддръжка

- Проверявайте редовно работата на уреда, за да предотвратите сериозни инциденти.
- Ако забележите, че уредът не работи правилно или има проблем, спрете да го използвате, изключете го и се свържете с доставчика.
- Цялата поддръжка, инсталация и ремонт трябва да се извършват от специализирани и оторизирани техници или препоръчани от производителя.

## Транспорт и съхранение

- Преди съхранение, винаги се уверете, че уредът е изключен от захранването и напълно охладен.
- Съхранявайте уреда на хладно, чисто и сухо място.
- Никога не поставяйте тежки предмети върху уреда, тъй като това може да го повреди.
- Не местете уреда, докато е в действие. Изключете уреда от електрическата мрежа при преместване и го дръжте в долната част.

## Гаранция

Всеки дефект, засягащ функционалността на уреда, който се вижда в рамките на една година след покупката, ще бъде ремонтиран чрез безплатен ремонт или замяна, при условие че уредът е бил използван и поддържан в съответствие с инструкциите и не е бил злоупотребяван или употребяван по никакъв начин. Вашите законови права не са засегнати. Ако се изисква гаранция на уреда, посочете къде и кога е закупен и добавете доказателство за покупка (напр. разписка). В съответствие с нашата политика за непрекъснато разработване на продукти ние си запазваме правото да променя-

ме без предизвестие спецификациите на продукта, опаковката и документацията.

## Изхвърляне и околна среда



При извеждане от употреба на уреда, продуктът не трябва да се изхвърля заедно с други битови отпадъци. Вместо това, Ваша отговорност е да изхвърлите оборудването за отпадъци, като го предадете на определен пункт за събиране. Неспазването на това правило може да бъде санкционирано в съответствие с приложимите разпоредби за изхвърляне на отпадъци. Разделното събиране и рециклиране на Вашето оборудване за отпадъци по време на изхвърлянето ще помогне за запазването на природните ресурси и за гарантиране на рециклирането им по начин, който защитава човешкото здраве и околната среда.

За повече информация за това къде можете да оставите отпадъците си за рециклиране, моля, свържете се с местната компания за събиране на отпадъци. Производителите и вносителите не носят отговорност за рециклиране, третиране и изхвърляне на околната среда, нито директно, нито чрез обществена система.

## РУССКИЙ

### Уважаемый клиент!

Благодарим вас за покупку этого прибора **Hendî**. Внимательно прочитайте данное руководство пользователя, уделяя особое внимание приведенным ниже правилам техники безопасности, прежде чем устанавливать и использовать прибор в первый раз.

## Инструкции по технике безопасности

- Используйте прибор только по назначению, предназначенному для него, как описано в данном руководстве.
- Изготовитель не несет ответственности за любые повреждения, вызванные неправильной эксплуатацией и неправильным использованием.
- **⚠ ОПАСНОСТЬ! РИСК ПОРАЖЕНИЯ ЭЛЕКТРИЧЕСКИМ ТОКОМ!** Не пытайтесь самостоятельно отремонтировать прибор. Не погружайте электрические части прибора в воду или другие жидкости. Никогда не держите прибор под проточной водой.
- **НИКОГДА НЕ ИСПОЛЬЗУЙТЕ ПОВРЕЖДЕННЫЙ ПРИБОР!** Регулярно проверяйте электрические соединения и шнур на наличие повреждений. Если прибор поврежден, отключите его от источника питания. Любые ремонтные работы должны выполняться только поставщиком или квалифицированным специалистом во избежание опасности или травм.
- **ПРЕДУПРЕЖДЕНИЕ!** При размещении прибора проложите кабель питания безопасно, если это необходимо, чтобы избежать непреднамеренного вытягивания, повреждения, контакта с нагревательной поверхностью или возникновения опасности спотыкания.
- **ПРЕДУПРЕЖДЕНИЕ!** Пока вилка находится в розетке, прибор подключен к источнику питания.
- **ПРЕДУПРЕЖДЕНИЕ!** ВСЕГДА выключайте прибор перед отключением от источника питания, очисткой, техническим обслуживанием или хранением.
- Подключайте прибор к электрической розетке только с напряжением и частотой, указанными на этикетке прибора.
- Не прикасайтесь к штепсельному/электрическому соедине-



ниям влажными или мокрыми руками.

- Держите прибор и электрические штепсели/разъемы вдали от воды и других жидкостей. Если прибор упадет в воду, немедленно отсоедините соединения источника питания. Не используйте прибор до тех пор, пока он не будет проверен сертифицированным техническим специалистом. Несоблюдение этих инструкций может привести к опасным для жизни рискам.
- Подключите источник питания к легкодоступной электрической розетке, чтобы вы могли немедленно отсоединить прибор в случае чрезвычайной ситуации.
- Убедитесь, что шнур не соприкасается с острыми или горячими предметами, и держите его вдали от открытого огня. Никогда не тяните за шнур питания, чтобы отсоединить его от розетки, а всегда тяните за вилку.
- Никогда не переносите прибор за шнур.
- Никогда не пытайтесь самостоятельно открыть корпус прибора.
- Не вставляйте предметы в корпус прибора.
- Никогда не оставляйте прибор без присмотра во время использования.
- Данный прибор должен эксплуатироваться обученным персоналом на кухне ресторана, столовых, бара и т. д.
- Данный прибор не должен эксплуатироваться лицами с ограниченными физическими, сенсорными или умственными способностями, а также лицами с недостаточным опытом и знаниями.
- Данный прибор ни при каких обстоятельствах не должен использоваться детьми.
- Храните прибор и его электрические соединения в недоступном для детей месте.
- Никогда не используйте принадлежности или какие-либо дополнительные устройства, кроме поставляемых вместе с прибором или рекомендованных производителем. Несоблюдение этого требования может представлять угрозу для безопасности пользователя и повредить прибор. Используйте только оригинальные детали и принадлежности.
- Не эксплуатируйте прибор с помощью внешнего таймера или системы дистанционного управления.
- Не ставьте прибор на нагревательный предмет (бензин, электроплиту, угольную плиту и т. д.).
- Не закрывайте прибор во время работы.
- Не кладите какие-либо предметы на прибор.
- Не используйте прибор вблизи открытого огня, взрывчатых или легковоспламеняющихся материалов. Всегда эксплуатируйте прибор на горизонтальной, устойчивой, чистой, теплостойкой и сухой поверхности.
- Прибор не подходит для установки в местах, где можно использовать водяной жиклер.
- Во время использования оставляйте вокруг прибора пространство не менее 20 см для вентиляции.
- **ПРЕДУПРЕЖДЕНИЕ!** Не допускайте засорения всех вентиляционных отверстий прибора.

## Особые инструкции по безопасности



**ВНИМАНИЕ! ОПАСНОСТЬ ОЖОГОВ! ГОРЯЧИЕ ПОВЕРХНОСТИ! НИКОГДА НЕ ПРИКАСАЙТЕСЬ К ПЛАНКЕ УПЛОТНЕНИЯ.** Не прикасайтесь к планке уплотнения во время использования. Опасность ожога существует даже после использования. Подождите, пока планка уплотнения остынет, прежде чем прикасаться к ней.



**ОСТОРОЖНО!** Отключите от сети перед чисткой, обслуживанием или ремонтом!

- **НЕ ПРИГОДЕН ДЛЯ НЕПРЕРЫВНОГО ИСПОЛЬЗОВАНИЯ!** Не используйте прибор непрерывно, чтобы избежать перегрева мотора.
- Остатки пищи должны регулярно очищаться и удаляться из прибора. Если прибор не очищать должным образом, это сократит срок службы и может привести к опасной ситуации во время использования.



**Риск защемления рук!** Будьте осторожны при закрытии крышки.

## Предназначение

- Этот прибор предназначен для использования в коммерческих целях, например, на кухнях ресторанов, столовых, больниц и в коммерческих предприятиях, таких как пекарни, мясные лавки и т.д., но не для непрерывного массового производства пищи.
- Прибор предназначен для измельчения свежего, не замороженного, бескостного мяса. Любое другое использование может привести к повреждению прибора или травме.
- Использование прибора для любых других целей будет считаться неправильным использованием устройства. Пользователь несет полную ответственность за неправильное использование устройства.

## Установка заземления

Этот прибор классифицируется как **класс защиты I** и должен быть подключен к защитному заземлению. Заземление снижает риск поражения электрическим током, обеспечивая провод для выхода электрического тока.

Этот прибор снабжен сетевым шнуром с заземляющей вилкой или электрическими соединениями с заземляющим проводом. Соединения должны быть правильно установлены и заземлены.

## Основные части изделия

(Рис. 1 на странице 3)

1. Корпус
2. Панель управления
3. Манометр
4. Этикетки PUSH
5. Запекающая планка

**Примечание:** Содержание этого руководства относится ко всем перечисленным пунктам, если не указано иное. Внешний вид может отличаться от показанных иллюстраций.

## Панель управления

(Рис. 2 на странице 3)

1. Кнопка СТАРТ/СТОП
2. Кнопка УСТАНОВКА/ЗАПЕЧАТАТЬ
3. Индикатор режима AUT2
4. Индикатор режима AUT1
5. Индикатор ручного режима

## Подготовка перед использованием

- Снимите всю защитную упаковку и обёртку.



- Проверьте, находится ли устройство в хорошем состоянии и со всеми аксессуарами. В случае неполной или поврежденной доставки немедленно свяжитесь с поставщиком. В этом случае не используйте устройство.
- Перед использованием очистите аксессуары и прибор (см. => Чистка и обслуживание).
- Убедитесь, что прибор полностью сухой.
- Установите прибор на горизонтальную, устойчивую и термостойкую поверхность, безопасную от попадания брызг воды.
- Сохраните упаковку, если вы планируете хранить свой прибор в будущем.
- Сохраните руководство пользователя для будущих обращений.

**ВНИМАНИЕ!** Из-за производственных остатков, прибор может издавать слабый запах при первых нескольких использованиях. Это нормально и не указывает на какие-либо дефекты или опасность. Убедитесь, что прибор хорошо проветривается.

## Инструкции по эксплуатации

### Включение прибора

- Подключите прибор к электрической сети. Включите его, используя главную кнопку, расположенную на правой стороне прибора. На дисплее отобразится цифра от 1 до 9, указывающая текущий уровень вакуума (чем выше цифра, тем сильнее вакуум).
- Затем цифра исчезнет, и рядом с меткой «MAN» появится прямая красная линия. Устройство готово к работе в ручном режиме.

### Настройка дисплея

- В устройстве запрограммировано 9 различных уровней вакуума. Каждый из них длится 6 секунд. Уровень вакуума должен быть выбран в соответствии с размером пакета.
- Уровень 3 (18-19 секунд) рекомендуется для пакетов максимальным размером 300×400 мм.
- Уровень 4 и 5 рекомендуется для более крупных пакетов, максимальным размером 400×500 мм.
- Уровень 8 и 9 создают вакуум во внешних контейнерах.

### Ручной режим

- Поместите пищевой продукт в пакет.
- Поднимите крышку прибора.
- Расположите пакет на нагревательной полоске с рельефной стороной вниз. Пакет не должен превышать ограниченную полоску (металлическое ребро).
- Закройте верхнюю крышку прибора.
- Нажмите кнопку START/STOP. Одновременно нажимайте на верхнюю крышку в месте, отмеченном словом PUSH. Это увеличивает плотность прижима крышки.
- Насос прибора включается, на дисплее отображается буква «А».
- Обратите внимание на пакет, из которого удаляется воздух. Когда достигнут желаемый уровень вакуума, нажмите кнопку SET/SEAL - включается нагревательная полоска, а дисплей показывает цифры, указывающие обратный отсчет времени нагрева.
- Когда манометр показывает минимальное значение, вы можете легко открыть крышку прибора.
- Время работы насоса не может быть отрегулировано в руч-

ном режиме.

- Нажатие кнопки START/STOP во время работы насоса приведет к сбросу вакуума и не запечатает пакет.

### Автоматический режим

- Подсвеченная красная линия рядом с меткой «MAN» указывает на ручной цикл.
- Нажмите кнопку SET/SEAL, чтобы красная линия начала мигать.
- Используйте кнопку START/STOP, чтобы активировать другие линии (метки AUT 1 и AUT 2). Пока линии мигают, вы можете выбрать желаемый режим: ручной или один из двух автоматических режимов.
- После выбора желаемого режима работы появится мигающая цифра от 1 до 9. Эта цифра указывает уровень вакуума.
- Уровень вакуума может быть увеличен с помощью кнопки START/STOP или уменьшен с помощью кнопки SET/SEAL, но только когда цифры мигают!
- После установки уровня вакуума, цифра перестает мигать автоматически и исчезает. На дисплее отображается выделенная линия (линии), которая указывает режим работы.
- В автоматическом режиме [AUT 1 или AUT 2] нажмите кнопку START/STOP, чтобы запустить прибор.
- Прибор удалит воздух из пакета, активирует нагревательную ленту и выключит насос автоматически.
- Когда манометр покажет минимальное значение, вы сможете легко открыть крышку прибора.

## Очистка и техобслуживание

- **ВНИМАНИЕ!** Всегда отключайте прибор от электросети и охлаждайте его перед хранением, очисткой и техобслуживанием.
- Не используйте струи воды или пароочистители для очистки и не погружайте прибор в воду, так как детали могут намокнуть, что может привести к короткому замыканию.
- Если прибор не поддерживается в хорошем состоянии чистоты, это может неблагоприятно повлиять на срок его службы и привести к опасной ситуации.
- Остатки пищи следует регулярно очищать и удалять из прибора. Если прибор не очищен должным образом, это уменьшит его срок службы и может привести к опасному состоянию во время использования.

### Чистка

- Очищайте охлаждающую внешнюю поверхность тканью или губкой, слегка увлажненной раствором мягкого мыла.
- Из соображений гигиены прибор следует очищать до и после использования.
- Избегайте контакта воды с электродеталями.
- Никогда не погружайте прибор в воду или другие жидкости.
- Никогда не используйте агрессивные чистящие средства, абразивные губки или чистящие средства, содержащие хлор. Не используйте стальную вату, металлические принадлежности или любые острые или заостренные предметы для чистки. Не используйте бензин или растворители!
- Никакие части не подходят для мытья в посудомоечной машине.



### Техническое обслуживание

- Регулярно проверяйте работу прибора, чтобы предотвратить серьезные несчастные случаи.
- Если вы заметите, что прибор работает неправильно или возникла проблема, прекратите его использование, выключите и свяжитесь с поставщиком.
- Все работы по техническому обслуживанию, установке и ремонту должны выполняться специализированными и авторизованными техниками или рекомендованными производителем.

### Перевозка и хранение

- Перед хранением всегда убеждайтесь, что прибор отключен от электросети и полностью остыл.
- Храните прибор в прохладном, чистом и сухом месте.
- Никогда не ставьте тяжелые предметы на прибор, так как это может его повредить.
- Не перемещайте прибор во время его работы. Отключите прибор от электросети при перемещении и держите его за нижнюю часть.

### Гарантия

Любые дефекты, влияющие на функциональность прибора, которые становятся очевидными в течение одного года после покупки, будут устранены путем бесплатного ремонта или замены при условии, что прибор был использован и обслуживался в соответствии с инструкциями, а также не использовался не по назначению или не по назначению. Ваши законные права не затрагиваются. Если на прибор распространяется гарантия, укажите, где и когда он был приобретен, и приложите подтверждение покупки (например, квитанцию).

В соответствии с нашей политикой непрерывной разработки продукции мы оставляем за собой право изменять спецификации продукции, упаковки и документации без предварительного уведомления.

### Утилизация и защита окружающей среды



При выводе прибора из эксплуатации изделие нельзя утилизировать вместе с другими бытовыми отходами. Вместо этого вы несете ответственность за утилизацию вашего оборудования для отходов, передав его в назначенный

пункт сбора. Несоблюдение этого правила может повлечь за собой наказание в соответствии с применимыми правилами утилизации отходов. Отдельный сбор и переработка вашего оборудования для отходов во время утилизации поможет сохранить природные ресурсы и обеспечить его переработку таким образом, чтобы защитить здоровье человека и окружающую среду.

Для получения дополнительной информации о том, где вы можете сдать отходы для переработки, обратитесь в местную компанию по сбору отходов. Производители и импортеры не несут ответственности за переработку, обработку и экологические утилизацию, как напрямую, так и через общественную систему.



**HENDI B.V.**

Innovatielaan 6  
6745 XW De Klomp, The Netherlands

**Tel:** +31 317 681 040

**Email:** info@hendi.eu

**HENDI Polska Sp. z o.o.**

ul. Firmowa 12  
62-023 Robakowo, Poland

**Tel:** +48 61 658 7000

**Email:** info@hendi.pl

**HENDI GmbH**

Ehring 15  
5112 Lamprechtshausen, Austria

**Tel:** +43 6274 200 10

**Email:** office.austria@hendi.eu

**HENDI Romania S.R.L.**

Str. 13 decembrie 94A, Hala 14  
Braşov, 500164, Romania

**Tel:** +40 268 320330

**Email:** office@hendi.ro

**PKS HENDI South East Europe SA**

5 Metsovou Str.  
18346 Moschato, Athens, Greece

**Tel:** +30 210 4839700

**Email:** info@pks-hendi.com

**HENDI Italia S.R.L.**

Via Leonardo da Vinci 4  
39100 Bolzano (BZ), Italy

**Tel:** +39 800 727 438

**Email:** office.italy@hendi.eu

**HENDI HK Ltd.**

1202, 12/F Exchange Tower  
33 Wang Chiu Road, Kowloon Bay, Hong Kong

**Tel:** +852 2154 2618

**Email:** info-hk@hendi.eu

**Find HENDI on internet:**

[www.hendi.com](http://www.hendi.com)

[www.facebook.com/HendiToolsforChefs](https://www.facebook.com/HendiToolsforChefs)

<https://www.linkedin.com/company/hendi-tools-for-chefs/>

[www.youtube.com/HendiEquipment](http://www.youtube.com/HendiEquipment)

GB: Changes, printing and typesetting errors reserved.

DE: Änderungen und Druckfehler vorbehalten.

NL: Wijzigingen en drukfouten voorbehouden.

PL: Producent zastrzega sobie prawo do zmian oraz błędów drukarskich w instrukcji.

FR: Variations et fautes d'impression réservées.

IT: Errori di cambiamenti, di stampa e di impaginazione riservati.

RO: Drepturi rezervate cu privire la modificări și greșeli de imprimare.

GR: Με επιφύλαξη αλλαγών, λαθών εκτύπωσης και στοιχειοθεσίας.

HR: Pridržane promjene, ispis i pogreške u pisanju.

CZ: Změny, chyby tisku a sazby vyhrazeny.

HU: Változások, nyomtatási és beállítási hibák fenntartva.

UA: Помилки в друку та друку збережено.

EE: Muudatused, printimine ja kirjavead reserveeritud.

LV: Izmaiņas, drukāšana un tipu iestatīšanas kļūdas rezervētas.

LT: Pakeitimai, spausdinimo ir spausdinimo klaidos yra rezervuoti.

PT: Alterações, impressão e erros de digitação reservados.

ES: Cambios, errores de impresión y de tipo reservados.

SK: Zmeny, tlač a chyby preprúdenia sú vyhradené.

DK: Ændringer, udskrivning og typeindstillingsfejl reserveret.

FI: Muutokset, tulostus- ja kirjoitusvirheet pidätetään.

NO: Feil ved endringer, utskrift og typeinnstilling reservert.

SI: Spremembe, tiskanje in napake pri nastavljanju vtipkanja so rezervirane.

SE: Ändringar, utskrift och inställningsfel reserverade.

BG: Запазени са промени, печат и типови грешки.

RU: Изменения, печати и верстки ошибки защищены.