



# HENDI

Tools for Chefs

## BAR BLENDER WITH SOUND ENCLOSURE

230602 s.01, 230688 s.01

GB: User manual	8
DE: Benutzerhandbuch	11
NL: Gebruikershandleiding	15
PL: Instrukcja obsługi	19
FR: Manuel de l'utilisateur	23
IT: Manuale utente	28
RO: Manual de utilizare	32
GR: Εγχειρίδιο χρήστη	36
HR: Korisnički priručnik	40
CZ: Uživatelská příručka	44
HU: Felhasználói kézikönyv	47
UA: Посібник користувача	51
EE: Kasutusjuhend	55

LV: Lietotāja rokasgrāmata	59
LT: Naudojimo instrukcija	62
PT: Manual do utilizador	66
ES: Manual del usuario	70
SK: Používateľská príručka	74
DK: Brugervejledning	78
NO: Brukerhåndbok	82
SI: Navodila za uporabo	85
SE: Användarhandbok	89
BG: Ръководство за потребителя	92
RU: Руководство пользователя	96

BAR BLENDER WITH SOUND ENCLOSURE **GB**

MIXER MIT SCHALLSCHUTZHAUBE **DE**

BAR BLENDER MET GELUIDDEMPENDE KAP **NL**

BLENDER BARMĄSKI Z OBUDOWĄ WYCISZAJĄCĄ **PL**

BLENDER BAR AVEC CAISSON INSONORISANT **FR**

BLENDER PER BAR CON CUSTODIA ANTI RUMORE **IT**

BLENDER CU PROTECȚIE FONICĂ PENTRU BAR **RO**

МПЛЕНТЕР МПАР МЕ НХОМОНОТИКО ПЕРИВАНМА **GR**

BLENDER ZA BAR S ZVUČNOM IZOLACIJOM **HR**

STONÍ BAROVÝ MIXÉR S KRYTEM **CZ**

BARMIXER HANGSZIGETELŐ BURKOLATTAL **HU**

БАРНИЙ БЛЕНДЕР ЗІ ЗВУКОІЗОЛЯЦІЙНИМ КОЖУХОМ **UA**

BAARISEGISTI KOOS HELIKAKATTEGA **EE**

BĀRA BLENDERIS AR TROKSNĪ SLĀPĒJĒŠU KORPUSU **LV**

BARO TRINTUVAS SU GARSO GAUBTU **LT**

LIQUIDIFICADORA COM COBERTURA **PT**

BATIDORA PARA BARES CON CUBIERTA AISLANTE **ES**

BAROVÝ MIXÉR SO ZVUKOVÝM KRYTOM **SK**

BAR BLENDER MED LYDKABINET **DK**

ÄÄNENVAIMENTIMELLA VARUSTETTU SAUVASEKOITIN **FI**

BARBLENDER MED LYDSKAP **NO**

MEŠALNIK PALIC Z ZVOČNIM OHIŠJEM **SI**

MIXER MED LJUDSKYDD **SE**

БАР БЛЕНДЕР СЪС ШУМОНАМАЛЯЩ КОРПУС **BG**

БАРНИЙ БЛЕНДЕР С ЗВУКОИЗОЛЯЦИОННЫМ КОЖУХОМ **RU**



GB: Read user manual and keep this with the appliance.  
DE: Lesen Sie das Benutzerhandbuch und bewahren Sie es zusammen mit dem Gerät auf.  
NL: Lees de gebruikershandleiding en bewaar deze bij het apparaat.  
PL: Należy przeczytać instrukcję obsługi i zachować ją wraz z urządzeniem.  
FR: Lisez le manuel d'utilisation et conservez-le avec l'appareil.  
IT: Leggere il manuale dell'utente e conservarlo con l'apparecchiatura.  
RO: Citiți manualul de utilizare și păstrați-l împreună cu aparatul.  
GR: Διαβάστε το εγχειρίδιο χρήστη και φυλάξτε το μαζί με τη συσκευή.  
HR: Pročitajte upute za uporabu i sačuvajte ovo uz uređaj.  
CZ: Přečtěte si uživatelskou příručku a uschovejte ji u spotřebiče.  
HU: Olvassa el a használati útmutatót, és tartsa azt a készülék közelében.  
UA: Прочитайте посібник користувача та тримайте його разом із приладом.

EE: Lugege kasutusjuhendit ja hoidke seda koos seadmega.  
LV: Izlasiet lietošanas pamācību un saglabājiet to kopā ar ierīci.  
LT: Perskaitykite naudojimo instrukciją ir palikite ją su prietaisu.  
PT: Leia o manual do utilizador e guarde-o juntamente com o aparelho.  
ES: Lea el manual del usuario y consérvelo con el aparato.  
SK: Prečítajte si návod na použitie a uschovajte ho spolu so spotrebičom.  
DK: Læs brugervejledningen, og opbevar den sammen med apparatet.  
FI: Lue käyttöohje ja säilytä se laitteen mukana.  
NO: Les bruksanvisningen og ta vare på den.  
SI: Preberite navodila za uporabo in jih shranite skupaj z napravo.  
SE: Läs bruksanvisningen och förvara den tillsammans med produkten.  
BG: Прочетете ръководството за потребителя и го запазете заедно с уреда.  
RU: Прочтите руководство пользователя и сохраните его вместе с прибором.



GB: For indoor use only.  
DE: Nur zur Verwendung im Innenbereich.  
NL: Alleen voor gebruik binnenshuis.  
PL: Do użytku wewnątrz pomieszczeń.  
FR: Pour l'usage à l'intérieur seulement.  
IT: Destinato solo all'uso domestico.  
RO: Doar pentru uz la interior.  
GR: Για χρήση μόνο σε εσωτερικό χώρο.  
HR: Samo za unutarnju upotrebu.  
CZ: Pouze pro vnitřní použití.  
HU: Csak beltéri használatra.  
UA: Використовувати тільки всередині приміщень.  
EE: Ainult sisetingimustes kasutamiseks.

LV: Tikai lietošanai telpās.  
LT: Naudoti tik patalpoje.  
PT: Apenas para uso interno.  
ES: Sólo para uso en interiores.  
SK: Iba na vnútorné použitie.  
DK: Kun til indendørs brug.  
FI: Vain sisäkäyttöön.  
NO: Kun til innendørs bruk.  
SI: Samo za uporabo v zaprtih prostorih.  
SE: Endast för inomhusbruk.  
BG: Да се използва само на закрито.  
RU: Использовать только в помещениях.

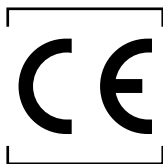

GB: NOTE: This manual is translated from original English manual using AI and machine translations.

DE: HINWEIS: Dieses Handbuch wurde aus dem englischen Originalhandbuch mit KI und maschinellen Übersetzungen übersetzt.

NL: OPMERKING: Deze handleiding is vertaald vanuit de originele Engelse handleiding met behulp van AI en machinevertalingen.

PL: UWAGA: Niniejszy podręcznik został przetłumaczony z oryginalnego podręcznika w języku angielskim przy użyciu AI i tłumaczeń maszynowych.

FR: REMARQUE : Ce manuel est traduit à partir du manuel original en anglais à l'aide de l'IA et de traductions automatiques.

IT: NOTE: Questo manuale è tradotto dal manuale originale in inglese utilizzando l'intelligenza artificiale e le traduzioni automatiche.

RO: NOTĂ: Acest manual este tradus din manualul original în limba engleză folosind AI și traduceri automate.

GR: ΣΗΜΕΙΩΣΗ: Αυτό το εγχειρίδιο μεταφράζεται από το πρωτότυπο αγγλικό εγχειρίδιο χρησιμοποιώντας AI και αυτόματες μεταφράσεις.

HR: NAPOMENA: Ovaj priručnik je preveden iz izvornog engleskog priručnika s AI i strojnim prijevodima.

CZ: POZNÁMKA: Tato příručka je přeložena z původní anglické příručky pomocí umělé inteligence a strojových překladů.

HU: MEGJEGYZÉS: Ez a kézikönyv az eredeti angol kézikönyvből származik, mesterséges intelligencia és gépi fordítások segítségével.

UA: ПРИМІТКА: Цей посібник перекладається з оригінального англійського посібника з використанням штучного інтелекту та машинного перекладу.

EE: MÄRKUS: Käesolev kasutusjuhend on tõlgitud originaal inglise keeles, kasutades AI ja masinate tõlkeid.

LV: PIEZĪME: Šī rokasgrāmata tiek tulkota no oriģinālās angļu valodas rokasgrāmatas, izmantojot mākslīgā intelekta un veļas mašīnas tulkojumus.

LT: PASTABA: Šis vadovas išverstas iš originalaus angly kalbos vadovo naudojant dirbtinį intelektą ir mašininį vertimą.

PT: NOTA: Este manual é traduzido do manual original em inglês utilizando IA e traduções de máquinas.

ES: NOTA: Este manual está traducido del manual original en inglés utilizando IA y traducciones de máquinas.

SK: POZNÁMKA: Táto príručka je preložená z pôvodnej anglickej príručky pomocou umelej inteligencie a strojového prekladu.

DK: BEMÆRK: Denne vejledning er oversat fra den originale engelske vejledning ved hjælp af AI og maskinoversættelser.

FI: HUOMAUTUS: Tämä opas on käännetty alkuperäisestä englanninkielisestä oppaasta käyttäen tekoälyä ja konekäännöksiä.

NO: MERK: Denne håndboken oversettes fra den originale engelske håndboken ved hjelp av AI og maskinoversettelser.

SI: OPOMBA: Ta priročnik je preveden iz izvirnega angleškega priročnika z uporabo umetne inteligence in strojnih prevodov.

SE: NOTERA: Denna handbok är översatt från den engelska originalmanualen med AI och maskinöversättning.

BG: ЗАБЕЛЕЖКА: Това ръководство е преведено от оригиналното английско ръководство с помощта на AI и машинни преводи.

RU: ПРИМЕЧАНИЕ: Это руководство переведено от оригинального руководства на английском языке с использованием ИИ и машинных переводов.



1



2

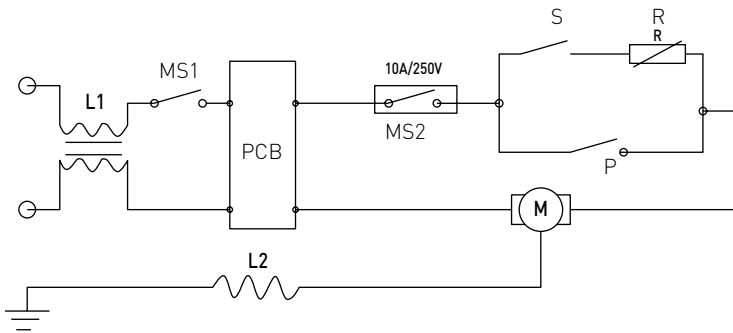

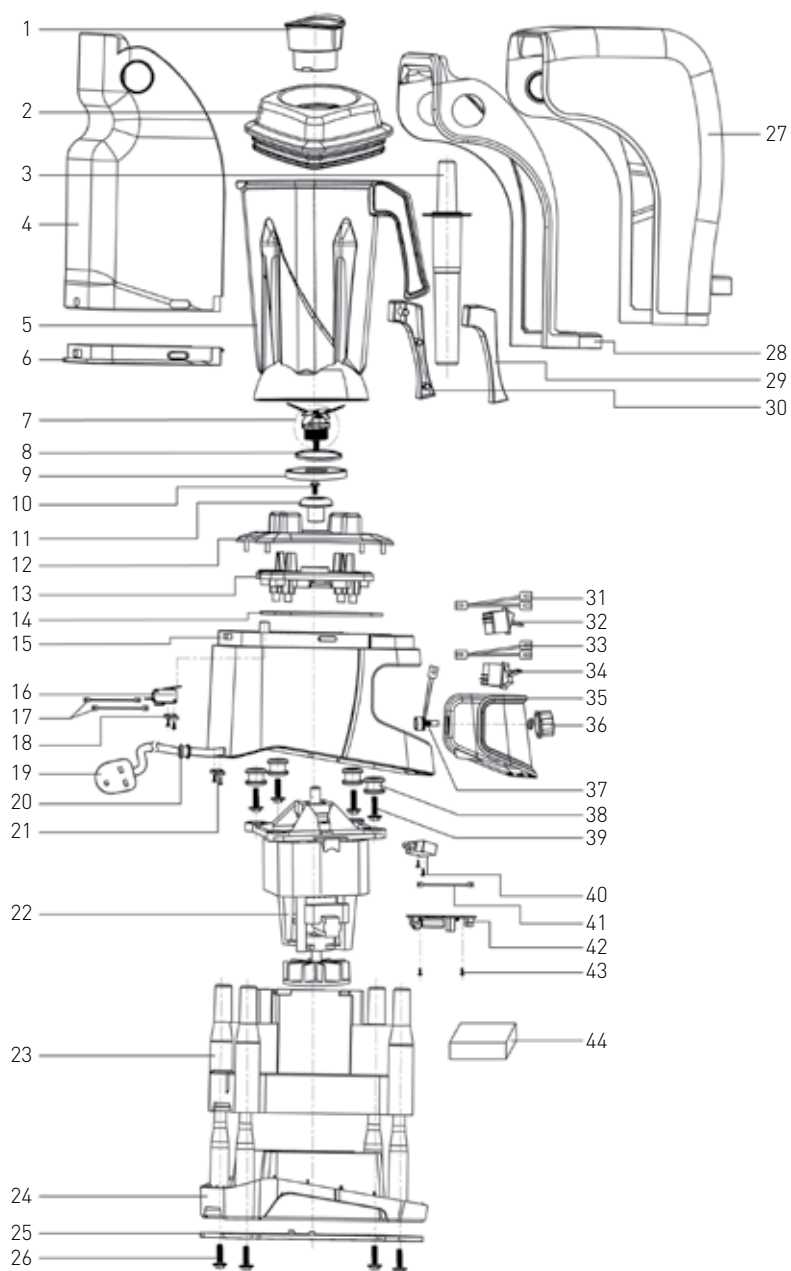

GB: Technical specifications / DE: Technische Angaben / NL: Technische gegevens / PL: Dane techniczne / FR: Données techniques / IT: Parametri di base / RO: Parametrii de bază / GR: Βασικές παράμετροι / HR: Tehnički podaci / CZ: Technická specifikace / HU: Műszaki adatok / UA: Технічні характеристики / EE: Tehnilised andmed / LV: Tehniskās specifikācijas / LT: Techninės specifikacijos / PT: Especificações técnicas / ES: Especificaciones técnicas / SK: Technické špecifikácie / DK: Tekniske specifikationer / FI: Tekniset tiedot / NO: Tekniske spesifikasjoner / SI: Tehnične specifikacije / SE: Tekniska specifikationer / BG: Технически спецификации / RU: Технические данные

A	230602 s.01	230688 s.01
B	220-240V~ 50/60Hz / 220-240V ~ 50/60Гц	
C	1680W / Вт	
D	I	
E	IP23	
F	≤ 85	
G	2,5 L	
H	* Minimum: 16,000 +/- 10% ** Maximum : 24,800 +/- 10%	
I	*** Tritan	
J	252x258x(H)547 mm/мм	
K	9 kg / кг	

A: GB:Item no. / DE:Art.-Nr. / NL:Artikelnr. / PL:Nr pozycji / FR:N° d'article / IT:N. articolo / RO:Nr. articolului / GR:Αρ. είδους / HR:Broj stavke / CZ:Položka č. / HU:Cikkszám / UA:Номер елемента / EE:Artikli nr. / LV:Viensums Nr. / LT:Prekės Nr. / PT:Item n.o / ES:N.o de artículo / SK:č. položky / DK:Varenr. / FI:Kohteen nro / NO:Varenr. / SI:Št. izdelka / SE:Art.nr. / BG:Номер на елемент / RU:Номер позиции

B: GB:Rated voltage and frequency / DE:Nennspannung und Frequenz / NL:Nominale spanning en frequentie / PL:Znamionowe napięcie i częstotliwość / FR:Tension et fréquence nominales / IT:Tensione e frequenza nominali / RO:Tensiune nominală și frecvență / GR:Ονομαστική τάση και συχνότητα / HR:Nazivni napon i frekvencija / CZ:Jmenovitě napětí a frekvence / HU:Névleges feszültség és frekvencia / UA:Номинальна напруга та частота / EE:Nimipinge ja -sagedus / LV:Nominālais spriegums un frekvence / LT:Vardinė įtampa ir dažnis / PT:Tensão e frequência nominais / ES:Tensión y frecuencia nominales / SK:Menovitě napätie a frekvencia / DK:Nominel spænding og frekvens / FI:Nimellisjännite ja -taajuus / NO:Nominell spenning og frekvens / SI:Nazivna napetost in frekvenca / SE:Märkspänning och frekvens / BG:Номинално напрежение и честота / RU:Номинальное напряжение и частота

C: GB:Rated input power / DE:Nenneingangsleistung / NL:Nominaal ingangsvermogen / PL:Znamionowa moc wejściowa / FR:Puissance d'entrée nominale / IT:Potenza nominale in ingresso / RO:Putere nominală de intrare / GR:Ονομαστική ισχύς εισόδου / HR:Nazivna ulazna snaga / CZ:Jmenovitý vstupní výkon / HU:Névleges bemeneti teljesítmény / UA:Номинальна вхідна потужність / EE:Nimisisingivõimsus / LV:Nominālā ieejas jauda / LT:Vardinė įėjimo galia / PT:Potência de entrada nominal / ES:Potencia de entrada nominal / SK:Menovitý vstupný výkon / DK:Nominel indgangseffekt / FI:Nimellistuloteho / NO:Nominell inngangseffekt / SI:Nazivna vhodna moč / SE:Märkineffekt / BG:Номинална входяща мощност / RU:Номинальная входная мощность

D: GB:Protection class (Class) / DE:Schutzklasse (Klasse) / NL:Bescherminingsklasse (klasse) / PL:Klasa ochrony (klasa) / FR:Classe de protection (classe) / IT:Classe di protezione (classe) / RO:Clasă de protecție (clasă) / GR:Κλάση προστασίας (κατηγορία) / HR:Klasa zaštite (klasa) / CZ:Třída ochrany (třída) / HU:Védelmi osztály (osztály) / UA:Клас захисту (клас) / EE:Kaitseklass (klass) / LV:Aizsardzības klase (klase) / LT:Apsaugos klasė (klasė) / PT:Classe de proteção (classe) / ES:Clase de protección (clase) / SK:Trieda ochrany (trieda) / DK:Beskyttelsesklasse (klasse) / FI:Suojausluokka (luokka) / NO:Beskyttelsesklasse (klasse) / SI:Razred zaščite (razred) / SE:Skyddsklass (klass) / BG:Клас на защита (Клас) / RU:Класс защиты (класс)

E: GB:Waterproof protection rating / DE:Wasserdichtigkeitsschutzklasse / NL:Bescherminingsgraad tegen water / PL:Klasa wodoodporności / FR:Indice de protection étanche / IT:Grado di protezione impermeabile / RO:Clasificare protecție impermeabilă / GR:Βαθμός οδίαβροχής προστασίας / HR:Vodootporna zaštita / CZ:Odolnost proti vodě / HU:Vízálló védelmi besorolás / UA:Рейтинг водонепроникності / EE:Veekindluse kaitseaste / LV:Ūdensnecaurlaidības klase / LT:Apsaugos nuo vandens klasė / PT:Classificação de proteção à prova de água / ES:Grado de impermeabilidad / SK:Stupeň ochrany proti vode / DK:Vandtæt beskyttelsesklassificering / FI:Vedenpitävä suojausluokitus / NO:Vanntett beskyttelsesklassifisering / SI:Stopnja zaščite pred vdorom vode / SE:Vattentät skyddsklassning / BG:Клас на водоустойчивост / RU:Рейтинг водонепроницаемости



- F: GB:Noise level (approx. dB(A)) / DE:Rauschpegel (ca. dB(A)) / NL:Geluidsniveau (ca. dB(A)) / PL:Poziom hałasu (ok. dB(A)) / FR:Niveau sonore (environ dB(A)) / IT:Livello di rumore (circa dB(A)) / RO:Nivel zgomot (aprox. dB(A)) / GR:Επίπεδο θορύβου (περίπου dB(A)) / HR:Razina šuma (približno dB(A)) / CZ:Hluková hladina (přibližně dB(A)) / HU:Zajszint (kb. dB(A)) / UA:рівень шуму (прибл. dB(A)) / EE:Müratase (ligikaudu dB(A)) / LV:trokšņa līmenis (aptuveni dB(A)) / LT:triukšmo lygis (maždaug dB(A)) / PT:Nível de ruído (aprox. dB(A)) / ES:Nivel de ruido (aprox. dB(A)) / SK:Hladina hluku (približne dB(A)) / DK:Støjniveau (ca. dB(A)) / FI:melutaso (noin dB(A)) / NO:Støynivå (ca. dB(A)) / SI: Raven hrupa (pribl. dB(A)) / SE:Ljudnivå (ca dB(A)) / BG:Ниво на шума (приблиз. dB(A)) / RU:Уровень шума (прибл. об./мин.)
- G: GB:Maximum capacity / DE:Maximale Kapazität / NL:Maximale capaciteit / PL:Maksymalna pojemność / FR:Capacité maximale / IT:Capacità massima / RO:Capacitate maximă / GR:Μέγιστη χωρητικότητα / HR:Maksimalni kapacitet / CZ:Maximální kapacita / HU:Maximális kapacitás / UA:Максимальна місткість / EE:Maksimaalne mahutavus / LV:Maksimālā ietilpība / LT:Didžiausia talpa / PT:Capacidade máxima / ES:Capacidad máxima / SK:Maximálna kapacita / DK:Maksimal kapacitet / FI:-Maksimikapasiteetti / NO:Maksimal kapasitet / SI:Največja zmogljivost / SE:Maximal kapacitet / BG:Максимален капацитет / RU:Максимальная емкость
- H: GB:Rotation speed without loading (rpm) / DE:Drehzahl ohne Beladung (U/min) / NL:Rotatiesnelheid zonder belasting (rpm) / PL:Prędkość obrotowa bez obciążenia (obr./min) / FR:Vitesse de rotation sans chargement (tr/min) / IT:Velocità di rotazione senza carico (giri/min) / RO:Viteză de rotație fără încărcare (rpm) / GR:Ταχύτητα περιστροφής χωρίς φόρτιση (rpm) / HR:Brzina rotacije bez opterećenja (o/min) / CZ:Rychlost otáčení bez zatížení (ot./min) / HU:Forgatási sebesség terhelés nélkül (ford./perc) / UA:Швидкість обертання без завантаження (об/хв) / EE:Pöörlemiskiirus ilma koormuseta (p/min) / LV:Rotācijas ātrums bez slodzes (apg./min) / LT:Sukamasis greitis be kroviniu (rpm) / PT:Velocidade de rotação sem carregamento (rpm) / ES:Velocidad de rotación sin carga (rpm) / SK:Rýchlosť otáčania bez zaťaženia (ot./min.) / DK:Rotationshastighed uden belastning (rpm) / FI:Pyörimisnopeus ilman kuormaa (rpm) / NO:Rotasjonshastighet uten belastning (o/min) / SI:Hitrost vrtenja brez nalaganja (rpm) / SE:Rotationshastighet utan belastning (rpm) / BG:Скорост на въртене без зареждане (rpm) / RU:Скорость вращения без нагрузки (об/мин)
- \* GB:Minimum / DE:Minimum / NL:Minimum / PL:Minimum / FR:Minimum / IT:Minimo / RO:Minim / GR:Ελάχιστο / HR:Minimalno / CZ:Minimální / HU:Minimális / UA:Мінімум / EE:Minimaalne / LV:Minimālais / LT:Minimalus / PT:Mínimo / ES:Mínimo / SK:Minimálne / DK:Minimum / FI:Vähintään / NO:Minimum / SI:Minimalno / SE:Minimum / BG:Минимум / RU:Минимум
- \*\* GB:Maximum / DE:Maximal / NL:Maximaal / PL:Maks. / FR:Maximum / IT:Massimo / RO:Maxim / GR:Μέγιστο / HR:Maksimalno / CZ:Maximálně / HU:Maximum / UA:Максимум / EE:Maksimaalne / LV:Maksimālais / LT:Maksimalus / PT:Máximo / ES:Máximo / SK:Maximálne / DK:Maksimum / FI:Maksimi / NO:Maksimum / SI:Maksimalno / SE:Maximalt / BG:Максимум / RU:Максимум
- I: GB:Jar material / DE:Material im Glas / NL:Materiaal pot / PL:Material stoika / FR:Matériau de la jarre / IT:Materiale barattolo / RO:Material borcan / GR:Υλικό βάζου / HR:Materijal posude / CZ:Matériál nádoby / HU:Jar anyag / UA:Матеріал чаші / EE:Purgimaterjal / LV:Burciņu materiāls / LT:Šarinė medžiaga / PT:Material do frasco / ES:Material del contenedor / SK:Matériál nádoby / DK:Beholdermateriale / FI:Puurkin materiaali / NO:Krukkemateriale / SI:Material posode / SE:Burkmaterial / BG:Материал на челястта / RU:Материал банки
- \*\*\* GB:Tritan / DE:Tritan / NL:Tritan / PL:Tritan / FR:Tritan / IT:Tritan / RO:Tritan / GR:Tritan / HR:Tritan / CZ:Tritan / HU: Tritan / UA:Тритан / EE:Tritan / LV:Tritan tehnoloģija / LT:Puškštukas / PT:Tritano / ES:Tritano / SK:Tritan / DK:Tritan / FI:Tritaani / NO:Tritan / SI:Tritan / SE:Tritan / BG:Тритан / RU:Тритан
- J: GB:Dimensions / DE:Abmessungen / NL:Afmetingen / PL:Wymiary / FR:Dimensions / IT:Dimensioni / RO:Dimensiuni / GR:Διαστάσεις / HR:Dimenzije / CZ:Rozměry / HU:Méreték / UA:Розміри / EE:Mõõtmed / LV:Izmēri / LT:Matmenys / PT:Dimensões / ES:Dimensiones / SK:Rozměry / DK:Mål / FI:Mitat / NO:Mål / SI:Mere / SE:Mått / BG:Размери / RU:Размеры
- K: GB:Net weight / DE:Nettogewicht / NL:Nettogewicht / PL:Waga netto / FR:Poids net / IT:Peso netto / RO:Greutate netă / GR:Καθαρό βάρος / HR:Neto težina / CZ:Čistá hmotnost / HU:Nettó tömeg / UA:Вага нетто / EE:Netokaal / LV:Neto svars / LT:Grynasis svoris / PT:Peso líquido / ES:Peso neto / SK:Čistá hmotnosť / DK:Nettovægt / FI:Nettopaino / NO:Nettovekt / SI:Neto teža / SE:Nettovikt / BG:Нетно тегло / RU:Вес нетто



GB: Remark: Technical specification is subjected to change without prior notification.  
DE: Anmerkung: Die technische Spezifikation kann ohne vorherige Ankündigung geändert werden.  
NL: Opmerking: De technische specificatie zijn onderworpen aan wijzigingen zonder voorafgaande kennisgeving.  
PL: Uwaga: Specyfikacja techniczna może zostać zmieniona bez powiadomienia.  
FR: Remarque: La spécification technique peut être modifiée sans notification préalable.  
IT: Osservazione: Le specifiche tecniche sono soggette a modifiche senza preavviso.  
RO: Observație: Specificația tehnică se poate modifica fără notificare prealabilă.  
GR: Σημείωση: Οι τεχνικές προδιαγραφές μπορούν να αλλάξουν χωρίς προειδοποίηση.  
HR: Napomena: Tehničke specifikacije podložne su promjenama bez prethodne obavijesti.  
CZ: Poznámka: Technická specifikace se může změnit bez předchozího upozornění.  
HU: Megjegyzés: A műszaki adatok előzetes értesítés nélkül változhatnak.  
UA: Зауваження: Технічні характеристики можуть змінюватися без попереднього повідомлення.  
EE: Märkus: Tehnilisi andmeid võidakse muuta ilma eelneva teavitamiseta.  
LV: Piezīme: Tehniskās specifikācijas var tikt mainītas bez iepriekšēja brīdinājuma.  
LT: Pastaba: Techninė specifikacija gali būti keičiama be išankstinio įspėjimo.  
PT: Observação: As especificações técnicas estão sujeitas a alterações sem notificação prévia.  
ES: Observación: Las especificaciones técnicas están sujetas a cambios sin previo aviso.  
SK: Poznámka: Technické špecifikácie podliehajú zmenám bez predchádzajúceho oznámenia.  
DK: Bemærkning: Tekniske specifikationer kan ændres uden forudgående varsel.  
FI: Huomautus: Teknisiä tietoja voidaan muuttaa ilman ennakkoilmoitusta.  
NO: Merknad: Teknisk spesifikasjon kan endres uten forhåndsvarsel.  
SI: Opomba: Tehnične specifikacije se lahko spremenijo brez predhodnega obvestila.  
SE: Anmärkning: Tekniska specifikationer kan ändras utan föregående meddelande.  
BG: Забележка: Техническите спецификации подлежат на промяна без предварително уведомление.  
RU: Примечание. Технические характеристики могут быть изменены без предварительного уведомления.



Dear Customer,

Thank you for purchasing this HENDI appliance. Read this user manual carefully, paying particular attention to the safety regulations outlined below, before installing and using this appliance for the first time.

### Safety instructions

- Only use the appliance for the intended purpose it was designed for, as described in this manual.
- The manufacturer is not liable for any damage caused by incorrect operation and improper use.
-  **DANGER! RISK OF ELECTRIC SHOCK!** Do not attempt to repair the appliance by yourself. Do not immerse the electrical parts of the appliance in water or other liquids. Never hold the appliance under running water.
- **NEVER USE A DAMAGED APPLIANCE!** Check the electrical connections and cord regularly for any damage. When damaged, disconnect the appliance from the power supply. Any repairs should only be carried out by a supplier or qualified person to avoid danger or injury.
- **WARNING!** When positioning the appliance, route the power cable safely if necessary to avoid unintentional pulling, being damaged, coming into contact with the heating surface, or causing a tripping hazard.
- **WARNING!** As long as the plug is in the socket the appliance is connected to the power supply.
- **WARNING!** ALWAYS switch off the appliance before disconnecting from the power supply, cleaning, maintenance or storage.
- Only connect the appliance to an electrical outlet with the voltage and frequency mentioned on the appliance label.
- Do not touch the plug/electrical connections with wet or damp hands.
- Keep the appliance and electrical plug/connections away from water and other liquids. If the appliance falls into water, remove the power supply connections immediately. Do not use the appliance until it has been checked by a certified technician. Failure to follow these instructions will cause life threatening risks.
- Connect the power supply into an easily accessible electrical outlet so you can disconnect the appliance immediately in case of emergency.
- Make sure the cord does not come in contact with sharp or hot objects and keep it away from open fire. Never pull the power cord to unplug it from the socket, always pull the plug instead.
- Never carry the appliance by its cord.
- Never try to open the housing of the appliance yourself.
- Do not insert objects into the housing of the appliance.
- Never leave the appliance unattended during use.
- This appliance should be operated by trained personnel in kitchen of the restaurant, canteens or bar staff, etc.
- This appliance should not be operated by persons with reduced physical, sensory or mental capabilities, or persons that have a lack of experience and knowledge.
- This appliance should, under any circumstances, not be used by children.
- Keep the appliance and its electrical connections out of reach of children.

- Never use accessories or any extra devices other than those supplied with the appliance or recommended by the manufacturer. Failure to do so could pose a safety risk to the user and could damage the appliance. Only use original parts and accessories.
- Do not operate this appliance by means of an external timer or remote-control system.
- Do not place the appliance on a heating object (gasoline, electric, charcoal cooker, etc.).
- Do not cover the appliance in operation.
- Do not place any objects on top of the appliance.
- Do not use the appliance near any open flames, explosive or flammable materials. Always operate the appliance on a horizontal, stable, clean, heat-resistant and dry surface.
- The appliance is not suitable for installation in an area where a water jet could be used.
- Leave a space of at least 20 cm around the appliance for ventilation during use.
- **WARNING!** Keep all ventilation openings on the appliance free from obstruction.

### Special safety instructions

- **WARNING!** Take great care when handling the cutting disks. Wear protective gloves (not supplied) if necessary.
- **WARNING! BLADES ARE SHARP. KEEP HANDS AWAY!**
- Do not operate the appliance without load to prevent overheating.
- **CAUTION! ALWAYS** switch the machine off and disconnect the power supply before touching any motoring parts.
- **WARNING!** Do not attempt to by-pass the safety interlock. The appliance is equipped with a safety interlock to prevent the end user from touching the moving parts.
- If the supply cord is damaged, it must be replaced by the manufacturer, its service agent or similarly qualified persons in order to avoid a hazard. (Fixed supply cord inside, but it could be replaced)
- **WARNING! ALWAYS** keep hands, long hair and clothing away from the moving parts.
- This appliance should not be used for cutting frozen food, bone-in meat or fish, etc.
- Do not load too much ingredients in order to prevent overflow of the food products.
- **WARNING!** During operation, keep hands and utensils out of the container to reduce the risk of severe personal injury and / or damage to the blender.

### Intended use

- This appliance is intended to be used for commercial applications, for example in kitchens of restaurants, canteens, hospital and in commercial enterprises such as bakeries, butcheries, etc., but not for continuous mass production of food.
- The appliance is designed for blending and mixing food. Any other use may lead to damage to the appliance or personal injury.
- Operating the appliance for any other purpose shall be deemed a misuse of the device. The user shall be solely liable for improper use of the device.



## Grounding installation

This appliance is classified as **protection class I** and must be connected to a protective ground. Grounding reduces the risk of electric shock by providing an escape wire for the electric current.

This appliance is fitted with a power cord with grounding plug or electrical connections with grounding wire. The connections must be properly installed and grounded.

## Main parts of the product

(Fig.1 on page 3)

1. Power switch (0 / I)
2. Speed dial (clockwise, Low to High)
3. Pulse button 
4. Bottom of the motor base unit
5. Motor unit
6. Blade assembly
7. Jug set
8. Jug lid
9. Cover cap
10. Protective cover

**Remark:** The content of this manual applies for all listed items unless specified otherwise. The appearance may vary from the shown illustrations.

## Circuit diagram

(Fig.2 on page 3)

L1 & L2: Magnetic ring

MS1: Micro switch

MS2: Magnetic safety micro switch

PCB: Main PCB

S: Power switch

R: Variable resistor

P: Pulse button

M: Motor

## Exploded diagram with part list

(Fig.3 on page 4)

Part no.	Part name	Quantity
1	Cap cover	1
2	Jug lid	1
3	Stamper (not supplied)	1
4	Protective cover (rear)	1
5	Jug set	1
6	Protective cover rubber sealing (rear)	1
7	Blade assembly	1
8	Seal ring of the blade assembly	1
9	Large seal ring	1
10	Mounting screw	1
11	Clutch	1
12	Jug holder	1
13	Jug holder support	1
14	Rubber seal cover	1

15	Motor outer housing	1
16	Safety micro switch assembly	1
17	Internal wire terminal for safety micro switch	1
18	Mounting screws for the micro switch	2
19	Power plug	1
20	Power cord	1
21	Power cord clamp	1
22	Motor assembly	1
23	Cap cover	1
24	Jug lid	1
25	Stamper (not supplied)	1
26	Protective cover (rear)	1
27	Jug set	1
28	Protective cover rubber sealing (rear)	1
29	Blade assembly	1
30	Seal ring of the blade assembly	1
31	Large seal ring	1
32	Mounting screw	1
33	Clutch	1
34	Jug holder	1
35	Jug holder support	1
36	Rubber seal cover	1
37	Motor outer housing	1
38	Safety micro switch assembly	1
39	Internal wire terminal for safety micro switch	1
40	Mounting screws for the micro switch	2
41	Power plug	1
42	Power cord	1
43	Power cord clamp	1
44	Motor assembly	1

## Preparation before use

- Remove all protective packaging and wrapping.
- Check that the device is in good condition and with all accessories. In case of incomplete or damaged delivery, please contact the supplier immediately. In this case, do not use the device.
- Clean the accessories and the appliance before use (See ==> Cleaning & Maintenance).
- Make sure the appliance is completely dry.
- Place the appliance on a horizontal, stable and heat resistant surface that is safe against water splashes.
- Keep the packaging if you intend to store your appliance in the future.
- Keep the user manual for future reference.



**NOTE!** Due to manufacturing residues, the appliance may emit a light odor during the first few uses. This is normal and does not indicate any defect or hazard. Make sure the appliance is well ventilated.

## Installation

- Read this manual thoroughly and carefully before installation and operation.
- Ensure the machine is placed in a dry area and that the surface has sufficient strength to support the appliance. Also ensure that there are no obstructions nearby during operation of the appliance.
- Ensure that the electrical power supply corresponds with the rating label on the machine.

**CAUTION!** Never bypass any safety micro switch.

## Operating instructions

**Note:** For safety reason, the appliance can only start to operate with the jug set (6) installed properly on the motor unit (5) and when the protective cover (10) is closed properly.

- Check if the power switch (1) is at the "0" position and turn the speed dial (2) to "Low" position.
- Unplug the machine and open the protective cover (10), take out the jug set (7) from the motor unit (5).
- Pour all the ingredients into the jug (7) and close the lid (8) and place the cover cap (9) correctly in place.
- Place the whole jug set (7) onto the motor unit (5) & close the protective cover (10).
- Connect the power plug to a suitable electrical power supply socket.
- Switch ON the machine by pressing the power switch (1) to "I" position & select a suitable speed by turning the speed dial (2).

Speed dial (2) setting	Description
Low speed	For mixing liquids
High speed	For mixing liquids and solid ingredients
Pulse function (0 / II) 	For ice crushing or short, power impulse movements. Note: Use the pulse function for 1 - 2 seconds each time. Repeated about several times if necessary.

After use, always turn the power switch (1) to "0" position and disconnect the plug from the electrical socket.

Remarks:

1. For the best results when blending solid foodstuffs, only add small portions in succession, not all ingredients at the same time.
2. Always start with lower speed. If necessary, then switch to the higher speed or to the "Pulse" function, so as not to jam the blade assembly (6).
3. Do not use this machine to blend hard foodstuff, such as nuts.
4. Do not fill liquids above the **MAX.** mark of the jug (7).
5. Liquids to be blend should be at or below room temperature. If you are going to blend warm liquids, ensure that the jug lid (8) is correctly in place and use low speed for processing. Risk of burns and be careful.

6. Avoid long period of operation due to the loud noise that may hurt the hearing.

## Special safety features

**IMPORTANT:** This machine has a specially designed safety feature: Protective cover (10).

The machine can only operate when the protective cover (10) is closed and the jug (7) is installed properly on the motor unit (5).

## Cleaning & maintenance

- **ATTENTION!** Always disconnect the appliance from the power supply and cool down before storage, cleaning & maintenance.
- Do not use water jet or steam cleaner for cleaning and do not push the appliance under the water as the parts will get wet and electric shock might be resulted.
- If the appliance is not kept in a good state of cleanliness, this can adversely affect the life of the appliance and result in a dangerous situation.
- Food residues should be regularly cleaned and removed from the appliance. If the appliance is not cleaned properly, it will reduce its lifespan and may result in a dangerous condition during use.
- **DANGER OF INJURY!** Care should be taken when handling the sharp cutting blades during cleaning.

## Cleaning

### Cleaning of the jar

- Pour lukewarm water and a mild non foaming detergent into the jar.
- Place the lid onto the jar.
- Place the jar on to the motor unit.
- Switch the motor unit on at full speed for 10-20 seconds.
- Switch off the motor unit.
- Remove the jar from the motor unit.
- Rinse the jar thoroughly with clean water.
- In case of residue stuck to the knife carefully clean with a small knife or tweezers. Never clean the knife with your bare hands.
- Dry the in- and outside of the jar.
- After cleaning disinfect the jar. Use the instructions of the disinfectant manufacturer.
- Store the jar upside down.
- The underside of the jar may never come into contact with any fluid!
- **WARNING:** Never disassemble parts of the jar and cutting unit.
- **WARNING:** Never clean any parts of the appliance in the dishwasher.
- Clean the cooled exterior surface with a cloth or sponge slightly dampened with a mild soap solution.
- For reasons of hygiene, the appliance should be cleaned before and after use.
- Avoid water contacting the electrical components.
- Never immerse the appliance in water or other liquids.
- Never use aggressive cleaning agents, abrasive sponges, or cleaning agents containing chlorine. Do not use steel wool, metallic utensils, or any sharp or pointed objects for cleaning. Do not use petrol or solvents!
- No parts are dishwasher safe.



## Maintenance

- Check the operation of the appliance regularly to prevent serious accidents.
- If you see that the appliance is not working properly or that there is a problem, stop using it, switch it off and contact the supplier.
- All maintenance, installation and repair work must be carried out by specialised and authorised technicians, or recommended by the manufacturer.

## Transportation and Storage

- Before storage, always make sure that the appliance has been disconnected from the power supply and completely cooled down.
- Store the appliance in a cool, clean and dry place.
- Never place heavy objects on the appliance as this could damage it.
- Do not move the appliance while it is under operation. Disconnect the appliance from power supply when moving and hold it at the bottom.

## Troubleshooting

If the appliance does not function properly, please check the below table for the solution. If you are still unable to solve the problem, please contact the supplier/service provider.

Problems	Possible cause	Possible solution
Machine does not start running	Protective cover [10] is not in properly closed position.	Check to make sure the protective cover (10) is closed properly.
	Jug [7] is not placed properly.	Check to make sure the jug set (7) properly.
	Power switch [1] is not pressed	Press the power switch (1)
Machine stops during operation	Built-in overloading safety activated.	<ul style="list-style-type: none"> <li>- Switch OFF the machine by pressing the switch (1) to "0" position and unplug the machine.</li> <li>- Leaving the machine for cooling down for about 30 minutes and then start again.</li> </ul>

## Warranty

Any defect affecting the functionality of the appliance which becomes apparent within one year after purchase will be repaired by free repair or replacement provided the appliance has been used and maintained in accordance with the instructions and has not been abused or misused in any way. Your statutory rights are not affected. If the appliance is claimed under warranty, state where and when it was purchased and include proof of purchase (e.g. receipt).

In line with our policy of continuous product development we reserve the right to change the product, packaging and documentation specifications without notice.

## Discarding & Environment



When decommissioning the appliance, the product must not be disposed of with other household waste. Instead, it is your responsibility to dispose of your waste equipment by handing it over to a designated collection point. Failure to follow this rule may be penalized in accordance with applicable regulations on waste disposal. The separate collection and recycling of your waste equipment at the time of disposal will help conserve natural resources and ensure that it is recycled in a manner that protects human health and the environment.

For more information about where you can drop off your waste for recycling, please contact your local waste collection company. The manufacturers and importers do not take responsibility for recycling, treatment and ecological disposal, either directly or through a public system.

## DEUTSCH

**Sehr geehrter Kunde,  
Vielen Dank, dass Sie dieses HENDI Gerät gekauft haben.  
Lesen Sie dieses Benutzerhandbuch sorgfältig durch und achten Sie dabei besonders auf die unten aufgeführten Sicherheitsvorschriften, bevor Sie dieses Gerät zum ersten Mal installieren und verwenden.**

## Sicherheitshinweise

- Verwenden Sie das Gerät nur für den vorgesehenen Zweck, wie in diesem Handbuch beschrieben.
- Der Hersteller haftet nicht für Schäden, die durch unsachgemäßen Betrieb und unsachgemäßen Gebrauch verursacht werden.
-  **GEFAHR! STROMSCHLAGGEFAHR!** Versuchen Sie nicht, das Gerät selbst zu reparieren. Tauchen Sie die elektrischen Teile des Geräts nicht in Wasser oder andere Flüssigkeiten. Halten Sie das Gerät niemals unter fließendem Wasser.
- **VERWENDEN SIE NIEMALS EIN BESCHÄDIGTES GERÄT!** Überprüfen Sie die elektrischen Anschlüsse und das Kabel regelmäßig auf Schäden. Wenn das Gerät beschädigt ist, trennen Sie es von der Stromversorgung. Alle Reparaturen sollten nur von einem Lieferanten oder einer qualifizierten Person durchgeführt werden, um Gefahren oder Verletzungen zu vermeiden.
- **WARNUNG!** Verlegen Sie das Netzkabel bei der Positionierung des Geräts bei Bedarf sicher, um unbeabsichtigtes Ziehen, Beschädigungen, Kontakt mit der Heizfläche oder Stolpergefahr zu vermeiden.
- **WARNUNG!** Solange sich der Stecker in der Steckdose befindet, ist das Gerät an die Stromversorgung angeschlossen.
- **WARNUNG!** Schalten Sie das Gerät STETS aus, bevor Sie es von der Stromversorgung trennen, reinigen, warten oder lagern.
- Schließen Sie das Gerät nur mit der auf dem Geräteetikett angegebenen Spannung und Frequenz an eine Steckdose an.
- Die Stecker-/Elektroanschlüsse nicht mit nassen oder feuchten Händen berühren.



- Halten Sie das Gerät und die elektrischen Stecker/Anschlüsse von Wasser und anderen Flüssigkeiten fern. Wenn das Gerät in Wasser fällt, entfernen Sie sofort die Netzanschlüsse. Verwenden Sie das Gerät erst, wenn es von einem zertifizierten Techniker überprüft wurde. Die Nichtbeachtung dieser Anweisungen führt zu lebensbedrohlichen Risiken.
- Schließen Sie das Netzteil an eine leicht zugängliche Steckdose an, damit Sie das Gerät im Notfall sofort trennen können.
- Stellen Sie sicher, dass das Kabel nicht mit scharfen oder heißen Gegenständen in Kontakt kommt und halten Sie es von offenen Bränden fern. Ziehen Sie niemals das Netzkabel, um es aus der Steckdose zu ziehen, sondern ziehen Sie immer den Stecker.
- Tragen Sie das Gerät niemals am Kabel.
- Versuchen Sie niemals, das Gehäuse des Geräts selbst zu öffnen.
- Führen Sie keine Gegenstände in das Gehäuse des Geräts ein.
- Lassen Sie das Gerät während des Betriebs niemals unbeaufsichtigt.
- Dieses Gerät sollte von geschultem Personal in der Küche des Restaurants, Kantinen oder Barpersonal usw. bedient werden.
- Dieses Gerät darf nicht von Personen mit eingeschränkten physischen, sensorischen oder geistigen Fähigkeiten oder Personen mit mangelnder Erfahrung und Kenntnis betrieben werden.
- Dieses Gerät darf unter keinen Umständen von Kindern verwendet werden.
- Bewahren Sie das Gerät und seine elektrischen Anschlüsse für Kinder unzugänglich auf.
- Verwenden Sie niemals anderes Zubehör oder andere Geräte als das mit dem Gerät gelieferte oder vom Hersteller empfohlene. Andernfalls könnte ein Sicherheitsrisiko für den Benutzer bestehen und das Gerät beschädigt werden. Verwenden Sie nur Originalteile und Zubehör.
- Betreiben Sie dieses Gerät nicht mit einem externen Timer oder einer Fernbedienung.
- Stellen Sie das Gerät nicht auf ein Heizobjekt (Benzin, Elektro, Holzkohle usw.).
- Decken Sie das Gerät nicht im Betrieb ab.
- Stellen Sie keine Gegenstände auf das Gerät.
- Verwenden Sie das Gerät nicht in der Nähe von offenen Flammen, explosiven oder brennbaren Materialien. Betreiben Sie das Gerät immer auf einer horizontalen, stabilen, sauberen, hitzebeständigen und trockenen Oberfläche.
- Das Gerät ist nicht für die Installation in einem Bereich geeignet, in dem ein Wasserstrahl verwendet werden könnte.
- Lassen Sie während des Gebrauchs mindestens 20 cm um das Gerät herum Platz für die Belüftung.
- **WARNUNG!** Halten Sie alle Lüftungsöffnungen am Gerät frei von Hindernissen.

### Besondere Sicherheitshinweise

- **WARNUNG!** Seien Sie bei der Handhabung der Schneid-scheiben sehr vorsichtig. Bei Bedarf Schutzhandschuhe (nicht im Lieferumfang enthalten) tragen.
- **WARNING! KLINGEN SIND SCHARF. HÄNDE FERNHALTEN!**

- Betreiben Sie das Gerät nicht ohne Last, um eine Überhitzung zu vermeiden.
- **VORSICHT!** Schalten Sie die Maschine **IMMER** aus und trennen Sie die Stromversorgung, bevor Sie Motorteile berühren.
- **WARNUNG!** Versuchen Sie nicht, die Sicherheitsverriegelung zu umgehen. Das Gerät ist mit einer Sicherheitsverriegelung ausgestattet, um zu verhindern, dass der Endbenutzer die beweglichen Teile berührt.
- Wenn das Netzkabel beschädigt ist, muss es vom Hersteller, seinem Kundendienst oder ähnlich qualifizierten Personen ausgetauscht werden, um eine Gefahr zu vermeiden. (Festes Netzkabel innen, aber es könnte ersetzt werden)
- **WARNUNG!** Halten Sie **STETS** Hände, lange Haare und Kleidung von den beweglichen Teilen fern.
- Dieses Gerät darf nicht zum Schneiden von gefrorenen Lebensmitteln, Fleisch, Fisch usw. verwendet werden.
- Laden Sie nicht zu viele Zutaten, um ein Überlaufen der Lebensmittel zu verhindern.
- **WARNUNG!** Halten Sie während des Betriebs Hände und Utensilien aus dem Behälter fern, um das Risiko schwerer Verletzungen und/oder Schäden am Mixer zu verringern.

### Verwendungszweck

- Dieses Gerät ist für kommerzielle Anwendungen vorgesehen, z. B. in Küchen von Restaurants, Kantinen, Krankenhäusern und in kommerziellen Unternehmen wie Bäckereien, Metzgereien usw., jedoch nicht für die kontinuierliche Massenproduktion von Lebensmitteln.
- Das Gerät ist zum Mischen und Vermischen von Lebensmitteln konzipiert. Jede andere Verwendung kann zu Schäden am Gerät oder Verletzungen führen.
- Der Betrieb des Geräts für andere Zwecke gilt als Missbrauch des Geräts. Der Benutzer haftet allein für die unsachgemäße Verwendung des Geräts.

### Installation der Erdung

Dieses Gerät ist als **Schutzklasse I** eingestuft und muss an eine Schutzerde angeschlossen werden. Die Erdung verringert das Risiko eines Stromschlags, indem ein Escape-Wire für den elektrischen Strom bereitgestellt wird.

Dieses Gerät ist mit einem Netzkabel mit Erdungsstecker oder elektrischen Anschlüssen mit Erdungsdraht ausgestattet. Die Anschlüsse müssen ordnungsgemäß installiert und geerdet sein.

### Hauptteile des Produkts

(Abb. 1 auf Seite 3)

1. Netzschalter (0 / I)
2. Kurzwahl (im Uhrzeigersinn, niedrig bis hoch)
3. Taste „Puls“ 
4. Unterseite der Motorbasiseinheit
5. Motoreinheit
6. Klängen-Baugruppe
7. Behälter-Set
8. Deckel des Behälters
9. Abdeckkappe
10. Schutzabdeckung

**Anmerkung:** Der Inhalt dieses Handbuchs gilt für alle aufgeführten Punkte, sofern nicht anders angegeben. Das Erscheinungsbild kann von den gezeigten Abbildungen abweichen.



## Schaltplan

(Abb.2 auf Seite 3)

L1 und L2: Magnetring

MS1: Mikroschalter

MS2: Magnetischer Sicherheits-Mikroschalter

Leiterplatte: Hauptplatte

S: Netzschalter

R: Variabler Widerstand

P: Taste „Puls“

M: Motor

## Explosionsdiagramm mit Teileliste

(Abb.3 auf Seite 4)

Teile-Nr.	Name des Bauteils	Menge
1	Deckel	1
2	Deckel des Behälters	1
3	Stempel (nicht im Lieferumfang enthalten)	1
4	Schutzabdeckung (hinten)	1
5	Behälter-Set	1
6	Schutzabdeckung Gummidichtung (hinten)	1
7	Klingen-Baugruppe	1
8	Dichtring der Klingenbaugruppe	1
9	Großer Dichtungsring	1
10	Befestigungsschraube	1
11	Kupplung	1
12	Behälterhalter	1
13	Halterung für Krughalter	1
14	Abdeckung der Gummidichtung	1
15	Außengehäuse des Motors	1
16	Sicherheits-Mikroschalter-Baugruppe	1
17	Interner Kabelanschluss für Mikro-Sicherheitsschalter	1
18	Befestigungsschrauben für den Mikroschalter	2
19	Netzstecker	1
20	Netzkabel	1
21	Netzkabel-Klemme	1
22	Motor-Baugruppe	1
23	Deckel	1
24	Deckel des Behälters	1
25	Stempel (nicht im Lieferumfang enthalten)	1
26	Schutzabdeckung (hinten)	1
27	Behälter-Set	1

28	Schutzabdeckung Gummidichtung (hinten)	1
29	Klingen-Baugruppe	1
30	Dichtring der Klingenbaugruppe	1
31	Großer Dichtungsring	1
32	Befestigungsschraube	1
33	Kupplung	1
34	Behälterhalter	1
35	Halterung für Krughalter	1
36	Abdeckung der Gummidichtung	1
37	Außengehäuse des Motors	1
38	Sicherheits-Mikroschalter-Baugruppe	1
39	Interner Kabelanschluss für Mikro-Sicherheitsschalter	1
40	Befestigungsschrauben für den Mikroschalter	2
41	Netzstecker	1
42	Netzkabel	1
43	Netzkabel-Klemme	1
44	Motor-Baugruppe	1

## Vorbereitung vor Verwendung

- Entfernen Sie alle Schutzverpackungen und Verpackungen.
- Überprüfen Sie, ob das Gerät in gutem Zustand ist und mit allen Zubehörteilen. Bei unvollständiger oder beschädigter Lieferung wenden Sie sich bitte umgehend an den Lieferanten. Verwenden Sie das Gerät in diesem Fall nicht.
- Reinigen Sie das Zubehör und das Gerät vor dem Gebrauch (siehe ==> Reinigung und Wartung).
- Stellen Sie sicher, dass das Gerät vollständig trocken ist.
- Stellen Sie das Gerät auf eine horizontale, stabile und hitzebeständige Oberfläche, die vor Wasserspritzern geschützt ist.
- Bewahren Sie die Verpackung auf, wenn Sie Ihr Gerät in Zukunft lagern möchten.
- Bewahren Sie das Benutzerhandbuch für zukünftige Referenzzwecke auf.

**HINWEIS!** Aufgrund von Produktionsrückständen kann das Gerät bei den ersten Anwendungen einen leichten Geruch abgeben. Dies ist normal und weist nicht auf einen Defekt oder eine Gefahr hin. Stellen Sie sicher, dass das Gerät gut belüftet ist.

## Installation

- Lesen Sie dieses Handbuch vor der Installation und dem Betrieb sorgfältig durch.
- Stellen Sie sicher, dass die Maschine in einem trockenen Bereich aufgestellt ist und dass die Oberfläche ausreichend fest ist, um das Gerät zu stützen. Stellen Sie außerdem sicher, dass sich während des Betriebs des Geräts keine Hindernisse in der Nähe befinden.
- Stellen Sie sicher, dass die Stromversorgung mit dem Ty-



penschild auf der Maschine übereinstimmt.  
**VORSICHT! Niemals** einen Sicherheits-Mikroschalter umgehen.

## Bedienungsanleitung

**Hinweis:** Aus Sicherheitsgründen kann das Gerät nur mit ordnungsgemäß an der Motoreinheit (5) installiertem Behältersatz (6) und ordnungsgemäß geschlossener Schutzabdeckung (10) in Betrieb genommen werden.

- Prüfen Sie, ob sich der Netzschalter (1) in der Position „0“ befindet, und drehen Sie den Drehregler (2) in die Position „Low“.
- Die Maschine ausstecken und die Schutzabdeckung (10) öffnen. Den Behältersatz (7) aus der Motoreinheit (5) nehmen.
- Alle Zutaten in den Behälter (7) gießen, den Deckel (8) schließen und die Abdeckkappe (9) richtig anbringen.
- Setzen Sie das gesamte Krugset (7) auf die Motoreinheit (5) und schließen Sie die Schutzabdeckung (10).
- Schließen Sie den Netzstecker an eine geeignete Steckdose an.
- Schalten Sie die Maschine EIN, indem Sie den Netzschalter (1) in die Position „I“ drücken, und wählen Sie eine geeignete Geschwindigkeit durch Drehen des Drehreglers (2).

Kurzwahl (2)-Einstellung	Beschreibung
Niedrige Geschwindigkeit	Zum Mischen von Flüssigkeiten
Hohe Geschwindigkeit	Zum Mischen von Flüssigkeiten und festen Zutaten
Impulsfunktion (0 / II) 	Für Eisquetschungen oder kurze Impulsbewegungen. Hinweis: Verwenden Sie die Impulsfunktion jedes Mal 1 bis 2 Sekunden lang. Bei Bedarf etwa mehrmals wiederholen.

Den Netzschalter (1) nach Gebrauch immer in die Stellung „0“ drehen und den Stecker von der Steckdose trennen.

Anmerkungen:

1. Für die besten Ergebnisse beim Mischen fester Lebensmittel nur kleine Portionen nacheinander hinzufügen, nicht alle Zutaten gleichzeitig.
2. Beginnen Sie immer mit niedrigerer Geschwindigkeit. Schalten Sie bei Bedarf auf die höhere Drehzahl oder auf die Funktion „Pulse“, um die Klingeneinheit (6) nicht zu verklemmen.
3. Verwenden Sie diese Maschine nicht, um harte Lebensmittel wie Nüsse zu mischen.
4. Flüssigkeiten nicht über die **MAX.**-Markierung des Behälters (7) füllen.
5. Zu vermischende Flüssigkeiten sollten bei oder unter Raumtemperatur liegen. Wenn Sie warme Flüssigkeiten mischen möchten, stellen Sie sicher, dass der Behälterdeckel (8) richtig sitzt und verwenden Sie niedrige Geschwindigkeit für die Verarbeitung. Verbrennungsgefahr und seien Sie vorsichtig.
6. Vermeiden Sie lange Betriebszeiten aufgrund des lauten Geräuschs, das das Hörvermögen schädigen kann.

## Besondere Sicherheitsmerkmale

**WICHTIG:** Diese Maschine verfügt über eine speziell entwickelte Sicherheitsfunktion: Schutzabdeckung (10). Die Maschine kann nur betrieben werden, wenn die Schutzabdeckung (10) geschlossen ist und der Behälter (7) ordnungsgemäß an der Motoreinheit (5) installiert ist.

## Reinigung und Wartung

- **AUFMERKSAMKEIT!** Trennen Sie das Gerät immer von der Stromversorgung und kühlen Sie es vor Lagerung, Reinigung und Wartung ab.
- Verwenden Sie für die Reinigung keinen Wasserstrahl oder Dampfreiniger und schieben Sie das Gerät nicht unter das Wasser, da die Teile nass werden und es zu Stromschlägen kommen kann.
- Wenn das Gerät nicht in einem guten Sauberkeitszustand gehalten wird, kann dies die Lebensdauer des Geräts beeinträchtigen und zu einer gefährlichen Situation führen.
- Speisereste sollten regelmäßig gereinigt und aus dem Gerät entfernt werden. Wenn das Gerät nicht ordnungsgemäß gereinigt wird, verkürzt es seine Lebensdauer und kann während des Gebrauchs zu einem gefährlichen Zustand führen.
- **VERLETZUNGSGEFAHR!** Beim Umgang mit scharfen Schneidklingen während der Reinigung ist Vorsicht geboten.

## Reinigung

### Reinigung des Tiegels

- Gießen Sie lauwarmes Wasser und ein mildes, nicht schäumendes Reinigungsmittel in das Glas.
- Setzen Sie den Deckel auf das Glas.
- Setzen Sie das Glas auf die Motoreinheit.
- Schalten Sie die Motoreinheit 10-20 Sekunden lang mit voller Drehzahl ein.
- Schalten Sie die Motoreinheit aus.
- Nehmen Sie das Glas aus der Motoreinheit.
- Spülen Sie das Glas gründlich mit sauberem Wasser ab.
- Falls Rückstände am Messer kleben, reinigen Sie diese vorsichtig mit einem kleinen Messer oder einer Pinzette. Reinigen Sie das Messer niemals mit bloßen Händen.
- Trocknen Sie das Glas innen und außen.
- Desinfizieren Sie das Glas nach der Reinigung. Befolgen Sie die Anweisungen des Desinfektionsmittelherstellers.
- Lagern Sie das Glas kopfüber.
- Die Unterseite des Tiegels darf niemals mit Flüssigkeit in Berührung kommen!
- **WARNUNG:** Zerlegen Sie niemals Teile des Glases und der Schneideinheit.
- **WARNUNG:** Reinigen Sie niemals Teile des Geräts im Geschirrspüler.
- Reinigen Sie die gekühlte Außenfläche mit einem leicht mit einer milden Seifenlösung angefeuchteten Tuch oder Schwamm.
- Aus Hygienegründen sollte das Gerät vor und nach dem Gebrauch gereinigt werden.
- Vermeiden Sie den Kontakt von Wasser mit den elektrischen Komponenten.
- Tauchen Sie das Gerät niemals in Wasser oder andere Flüssigkeiten.
- Verwenden Sie niemals aggressive Reinigungsmittel,



Scheuerschwämme oder chlorhaltige Reinigungsmittel. Verwenden Sie zur Reinigung keine Stahlwolle, Metallutensilien oder scharfe oder spitze Gegenstände. Keine Benzin- oder Lösungsmittel verwenden!

- Keine Teile sind spülmaschinenfest.

### Wartung

- Überprüfen Sie regelmäßig den Betrieb des Geräts, um schwere Unfälle zu vermeiden.
- Wenn Sie feststellen, dass das Gerät nicht ordnungsgemäß funktioniert oder ein Problem vorliegt, stellen Sie die Verwendung ein, schalten Sie es aus und wenden Sie sich an den Lieferanten.
- Alle Wartungs-, Installations- und Reparaturarbeiten müssen von spezialisierten und autorisierten Technikern durchgeführt oder vom Hersteller empfohlen werden.

### Transport und Lagerung

- Stellen Sie vor der Lagerung immer sicher, dass das Gerät von der Stromversorgung getrennt und vollständig abgekühlt wurde.
- Lagern Sie das Gerät an einem kühlen, sauberen und trockenen Ort.
- Stellen Sie niemals schwere Gegenstände auf das Gerät, da dies das Gerät beschädigen könnte.
- Bewegen Sie das Gerät nicht, während es in Betrieb ist. Trennen Sie das Gerät beim Bewegen von der Stromversorgung und halten Sie es unten.

### Fehlerbehebung

Wenn das Gerät nicht richtig funktioniert, sehen Sie sich bitte die folgende Tabelle für die Lösung an. Wenn Sie das Problem immer noch nicht lösen können, wenden Sie sich bitte an den Lieferanten/Dienstleister.

Probleme	Mögliche Ursache	Mögliche Lösung
Maschine startet nicht	Die Schutzabdeckung [10] ist nicht ordnungsgemäß geschlossen.	Sicherstellen, dass die Schutzabdeckung [10] richtig geschlossen ist.
	Behälter [7] ist nicht richtig platziert.	Stellen Sie sicher, dass der Behälterersatz [7] richtig eingestellt ist.
	Netzschalter [1] nicht gedrückt	Den Netzschalter [1] drücken
Maschine stoppt während des Betriebs	Integrierte Überlastungssicherheit aktiviert.	<ul style="list-style-type: none"> <li>- Schalten Sie die Maschine aus, indem Sie den Schalter [1] in die Position „0“ drücken und ziehen Sie den Netzstecker.</li> <li>- Lassen Sie die Maschine etwa 30 Minuten lang abkühlen und starten Sie dann erneut.</li> </ul>

### Garantie

Defekte, die die Funktionsfähigkeit des Geräts beeinträchtigen und innerhalb eines Jahres nach dem Kauf sichtbar werden, werden durch kostenlose Reparatur oder Ersatz repariert, sofern das Gerät gemäß den Anweisungen verwendet und gewartet wurde und in keiner Weise missbraucht oder missbraucht wurde. Ihre gesetzlichen Rechte bleiben unberührt. Wenn das Gerät im Rahmen der Garantie beansprucht wird, geben Sie an, wo und wann es gekauft wurde, und legen Sie einen Kaufbeleg (z. B. Beleg) bei.

Im Einklang mit unserer Richtlinie der kontinuierlichen Produktentwicklung behalten wir uns das Recht vor, die Produkt-, Verpackungs- und Dokumentationsspezifikationen ohne Vorankündigung zu ändern.

### Entsorgung und Umwelt



Bei der Außerbetriebnahme des Geräts darf das Produkt nicht mit anderem Hausmüll entsorgt werden. Stattdessen liegt es in Ihrer Verantwortung, Ihre Abfallausrüstung zu entsorgen, indem Sie sie an eine dafür vorgesehene Sammelstelle übergeben. Die Nichteinhaltung dieser Regel kann gemäß den geltenden Vorschriften zur Abfallentsorgung bestraft werden. Die separate Sammlung und Wiederverwertung Ihrer Abfallausrüstung zum Zeitpunkt der Entsorgung trägt zum Schutz natürlicher Ressourcen bei und stellt sicher, dass sie auf eine Weise recycelt wird, die die menschliche Gesundheit und die Umwelt schützt.

Für weitere Informationen darüber, wo Sie Ihren Abfall zum Recycling abgeben können, wenden Sie sich bitte an Ihr örtliches Abfallsammelunternehmen. Die Hersteller und Importeure übernehmen weder direkt noch über ein öffentliches System die Verantwortung für Recycling, Aufbereitung und ökologische Entsorgung.

## NEDERLANDS

### Geachte klant,

**Bedankt voor de aankoop van dit HENDI-apparaat. Lees deze gebruikershandleiding zorgvuldig door en let vooral op de hieronder beschreven veiligheidsvoorschriften voordat u dit apparaat voor het eerst installeert en gebruikt.**

### Veiligheidsinstructies

- Gebruik het apparaat alleen voor het beoogde doel waarvoor het is ontworpen, zoals beschreven in deze handleiding.
- De fabrikant is niet aansprakelijk voor schade veroorzaakt door onjuiste bediening en onjuist gebruik.
-  **GEVAAR! RISICO OP ELEKTRISCHE SCHOKKEN!** Probeer het apparaat niet zelf te repareren. Dompel de elektrische onderdelen van het apparaat niet onder in water of andere vloeistoffen. Houd het apparaat nooit onder stromend water.
- **GEBRUIK NOOIT EEN BESCHADIGD APPARAAT!** Controleer de elektrische aansluitingen en het snoer regelmatig op schade. Als het apparaat beschadigd is, koppelt u het los van de stroomtoevoer. Reparaties mogen alleen worden uitgevoerd door een leverancier of gekwalificeerd persoon om gevaar of letsel te voorkomen.
- **WAARSCHUWING!** Leid bij het plaatsen van het apparaat



het netsnoer zo nodig veilig om onbedoeld trekken, beschadiging, contact met het verwarmingsoppervlak of struikelgevaar te voorkomen.

- **WAARSCHUWING!** Zolang de stekker in het stopcontact zit, is het apparaat aangesloten op de stroomvoorziening.
- **WAARSCHUWING!** Schakel het apparaat ALTIJD uit voordat u het loskoppelt van de stroomtoevoer, reiniging, onderhoud of opslag.
- Sluit het apparaat alleen aan op een stopcontact met de spanning en frequentie die op het label van het apparaat staan vermeld.
- Raak de stekker/elektrische aansluitingen niet aan met natte of vochtige handen.
- Houd het apparaat en de elektrische stekker/aansluitingen uit de buurt van water en andere vloeistoffen. Als het apparaat in water valt, verwijder dan onmiddellijk de voedingsaansluitingen. Gebruik het apparaat niet voordat het is gecontroleerd door een gecertificeerde technicus. Het niet opvolgen van deze instructies leidt tot levensbedreigende risico's.
- Sluit de voeding aan op een gemakkelijk toegankelijk stopcontact, zodat u het apparaat in geval van nood onmiddellijk kunt loskoppelen.
- Zorg ervoor dat het snoer niet in contact komt met scherpe of hete voorwerpen en houd het uit de buurt van open vuur. Trek nooit aan het netsnoer om het uit het stopcontact te halen, trek altijd aan de stekker.
- Draag het apparaat nooit aan het snoer.
- Probeer nooit zelf de behuizing van het apparaat te openen.
- Steek geen voorwerpen in de behuizing van het apparaat.
- Laat het apparaat nooit onbeheerd achter tijdens gebruik.
- Dit apparaat moet worden bediend door getraind personeel in de keuken van het restaurant, kantines of barpersoneel, enz.
- Dit apparaat mag niet worden gebruikt door personen met beperkte fysieke, zintuiglijke of mentale capaciteiten of personen met een gebrek aan ervaring en kennis.
- Dit apparaat mag onder geen enkele omstandigheid door kinderen worden gebruikt.
- Houd het apparaat en de elektrische aansluitingen buiten het bereik van kinderen.
- Gebruik nooit accessoires of extra apparaten die niet bij het apparaat zijn geleverd of door de fabrikant worden aanbevolen. Als u dit niet doet, kan dit een veiligheidsrisico vormen voor de gebruiker en het apparaat beschadigen. Gebruik alleen originele onderdelen en accessoires.
- Gebruik dit apparaat niet met een externe timer of afstandsbediening.
- Plaats het apparaat niet op een verwarmingsobject (benzine, elektrisch, houtskoolfornuis, enz.).
- Dek het apparaat niet af als het in werking is.
- Plaats geen voorwerpen op het apparaat.
- Gebruik het apparaat niet in de buurt van open vuur, explosieve of ontvlambare materialen. Gebruik het apparaat altijd op een horizontaal, stabiel, schoon, hittebestendig en droog oppervlak.
- Het apparaat is niet geschikt voor installatie in een ruimte waar een waterstraal kan worden gebruikt.
- Laat een ruimte van ten minste 20 cm rond het apparaat voor ventilatie tijdens gebruik.
- **WAARSCHUWING!** Houd alle ventilatieopeningen op het ap-

paraat vrij van obstakels.

## Speciale veiligheidsinstructies

- **WAARSCHUWING!** Wees zeer voorzichtig bij het hanteren van de snijschijven. Draag indien nodig beschermende handschoenen (niet meegeleverd).
- **WAARSCHUWING! BLADEN SCHERP ZIJN. HOUD UW HANDEN UIT DE BUURT!**
- Gebruik het apparaat niet zonder lading om oververhitting te voorkomen.
- **VOORZICHTIGHEID!** Schakel de machine ALTIJD uit en kopel de voeding los voordat u motoronderdelen aanraakt
- **WAARSCHUWING!** Probeer de veiligheidsvergrendeling niet te omzeilen. Het apparaat is uitgerust met een veiligheidsvergrendeling om te voorkomen dat de eindgebruiker de bewegende delen aanraakt.
- Als het netsnoer beschadigd is, moet het worden vervangen door de fabrikant, diens servicemonteur of gelijkwaardig gekwalificeerde personen om gevaar te voorkomen. (Vaste voedingskabel aan de binnenkant, maar kan worden vervangen)
- **WAARSCHUWING!** Houd handen, lang haar en kleding ALTIJD uit de buurt van de bewegende delen.
- Dit apparaat mag niet worden gebruikt voor het snijden van bevroren voedsel, vlees met been of vis, enz.
- Laad niet te veel ingrediënten om overloop van de voedingsmiddelen te voorkomen.
- **WAARSCHUWING!** Houd tijdens het gebruik uw handen en keukengerei uit de buurt van de container om het risico op ernstig persoonlijk letsel en/of schade aan de blender te verminderen.

## Beoogd gebruik

- Dit apparaat is bedoeld voor commerciële toepassingen, bijvoorbeeld in keukens van restaurants, kantines, ziekenhuizen en in commerciële ondernemingen zoals bakkerijen, slagerijen, enz., maar niet voor continue massaproductie van voedsel.
- Het apparaat is ontworpen voor het mengen en mengen van voedsel. Elk ander gebruik kan leiden tot schade aan het apparaat of persoonlijk letsel.
- Gebruik van het apparaat voor andere doeleinden wordt beschouwd als misbruik van het apparaat. De gebruiker is als enige aansprakelijk voor onjuist gebruik van het apparaat.

## Aarding installatie

Dit apparaat is geclassificeerd als **beschermingsklasse I** en moet worden aangesloten op een beschermende aarding. Aarding vermindert het risico op elektrische schokken door een ontspanningsdraad voor de elektrische stroom te leveren. Dit apparaat is uitgerust met een netsnoer met aardingsstekker of elektrische aansluitingen met aardingsdraad. De aansluitingen moeten correct worden geïnstalleerd en geaard.

## Belangrijkste onderdelen van het product

(Afb. 1 op pagina 3)

1. Aan/uit-schakelaar (0 / I)
2. Snelheidsknop (met de klok mee, van laag naar hoog)
3. Knop Puls 
4. Onderkant van de motorvoeteneheid



- 5. Motoreenheid
- 6. Meseenheid
- 7. Jug set
- 8. Het deksel van de kan
- 9. Afdekking
- 10. Beschermende hoes

**Opmerking:** De inhoud van deze handleiding is van toepassing op alle vermelde items, tenzij anders aangegeven. Het uiterlijk kan afwijken van de getoonde afbeeldingen.

### Schema circuit

(Afb. 2 op pagina 3)

L1 en L2: Magnetische ring

MS1: Microschakelaar

MS2: Magnetische veiligheidsmicroschakelaar

PCB: Hoofd-PCB

S: Aan/uit-schakelaar

R: Variabele weerstand

P: Knop Puls

M: Motor

### Geexpedeerd diagram met onderdelenlijst

(Afb. 3 op pagina 4)

Onder-deelnr.	Naam onderdeel	Hoe-veelheid
1	Afdekking van de dop	1
2	Het deksel van de kan	1
3	Stamper (niet meegeleverd)	1
4	Beschermkap (achter)	1
5	Jug set	1
6	Rubberen afdichting beschermkap (achter)	1
7	Meseenheid	1
8	Afdichtingsring van de messenset	1
9	Grote afdichtring	1
10	Montageschroef	1
11	Koppeling	1
12	Houder van de kan	1
13	Ondersteuning voor de kanhouder	1
14	Rubberen afdichtingsdeksel	1
15	Buitenbehuizing motor	1
16	Veiligheidsmicroschakelaar	1
17	Interne draadaansluiting voor veiligheidsmicro-schakelaar	1
18	Montageschroeven voor de microschakelaar	2
19	Voedingsstekker	1
20	Netsnoer	1
21	Stroomkabel klem	1
22	Motoreenheid	1

23	Afdekking van de dop	1
24	Het deksel van de kan	1
25	Stamper (niet meegeleverd)	1
26	Beschermkap (achter)	1
27	Jug set	1
28	Rubberen afdichting beschermkap (achter)	1
29	Meseenheid	1
30	Afdichtingsring van de messenset	1
31	Grote afdichtring	1
32	Montageschroef	1
33	Koppeling	1
34	Houder van de kan	1
35	Ondersteuning voor de kanhouder	1
36	Rubberen afdichtingsdeksel	1
37	Buitenbehuizing motor	1
38	Veiligheidsmicroschakelaar	1
39	Interne draadaansluiting voor veiligheidsmicro-schakelaar	1
40	Montageschroeven voor de microschakelaar	2
41	Voedingsstekker	1
42	Netsnoer	1
43	Stroomkabel klem	1
44	Motoreenheid	1

### Vorbereiding voor gebruik e

- Verwijder alle beschermende verpakkingen en wikkels.
  - Controleer of het apparaat in goede staat verkeert en alle accessoires heeft. Neem in geval van onvolledige of beschadigde levering onmiddellijk contact op met de leverancier. Gebruik het apparaat in dit geval niet.
  - Reinig de accessoires en het apparaat voor gebruik (zie ==> Reiniging en onderhoud).
  - Zorg ervoor dat het apparaat volledig droog is.
  - Plaats het apparaat op een horizontaal, stabiel en hittebestendig oppervlak dat veilig is tegen waterspatten.
  - Bewaar de verpakking als u van plan bent uw apparaat in de toekomst op te bergen.
  - Bewaar de gebruikershandleiding voor toekomstig gebruik.
- OPMERKING!** Vanwege productieresten kan het apparaat tijdens de eerste paar keer gebruik een lichte geur afgeven. Dit is normaal en duidt niet op een defect of gevaar. Zorg ervoor dat het apparaat goed geventileerd is.

### Installatie

- Lees deze handleiding grondig en zorgvuldig door voordat u deze installeert en gebruikt.
- Zorg ervoor dat de machine op een droge plaats wordt geplaatst en dat het oppervlak sterk genoeg is om het apparaat te ondersteunen. Zorg er ook voor dat er tijdens het



gebruik van het apparaat geen obstakels in de buurt zijn.

- Zorg ervoor dat de elektrische voeding overeenkomt met het typeplaatje op de machine.

**LET OP!** Omzeil **nooit** een veiligheidsmicroschakelaar.

## NL Bedieningsinstructies

**Opmerking:** Om veiligheidsredenen kan het apparaat alleen worden gebruikt als de kanset (6) goed op de motoreenheid (5) is geïnstalleerd en als de beschermkap (10) goed is gesloten.

- Controleer of de aan/uit-schakelaar (1) in de stand "0" staat en draai de snelheidsknop (2) naar de stand "Laag".
- Haal de stekker van de machine uit het stopcontact en open de beschermkap (10), haal de kanset (7) uit de motor (5).
- Giet alle ingrediënten in de kan (7) en sluit het deksel (8) en plaats de afdekkap (9) correct op zijn plaats.
- Plaats de gehele kanset (7) op de motoreenheid (5) en sluit het beschermdeksel (10).
- Sluit de stekker aan op een geschikt stopcontact.
- Zet de machine AAN door de aan/uit-schakelaar (1) in de stand "I" te drukken en selecteer een geschikte snelheid door aan de snelheidsknop (2) te draaien.

Snelkiesnummer (2) instellen	Beschrijving
Lage snelheid	Voor het mengen van vloeistoffen
Hoge snelheid	Voor het mengen van vloeistoffen en vaste ingrediënten
Pulsfunctie (0 / II) 	Voor ijsverbijzeling of korte, krachtige impulsbewegingen. Opmerking: Gebruik de pulsfunctie telkens 1 ~ 2 seconden. Zo nodig ongeveer meerdere keren herhaald.

Zet de aan/uit-schakelaar (1) na gebruik altijd in de stand "0" en trek de stekker uit het stopcontact.

Opmerkingen:

1. Voeg voor de beste resultaten bij het mengen van vaste levensmiddelen slechts kleine porties achter elkaar toe, niet alle ingrediënten tegelijk.
2. Begin altijd met een lagere snelheid. Schakel zo nodig over naar de hogere snelheid of naar de functie "Puls", zodat het messensamenstel (6) niet vastloopt.
3. Gebruik deze machine niet om hard voedsel, zoals noten, te mengen.
4. Vul geen vloeistoffen boven de **MAX.** markering van de kan (7).
5. Te mengen vloeistoffen moeten op of onder kamertemperatuur zijn. Als u warme vloeistoffen gaat mengen, zorg er dan voor dat het deksel van de kan (8) goed op zijn plaats zit en gebruik een lage snelheid voor de verwerking. Risico op brandwonden en wees voorzichtig.
6. Vermijd een lange gebruiksperiode vanwege het harde geluid dat het gehoor kan schaden.

## Speciale veiligheidsfuncties

**BELANGRIJK:** Deze machine heeft een speciaal ontworpen veiligheidsfunctie: Beschermkap (10).

De machine kan alleen werken als de beschermkap (10) gesloten is en de kan (7) correct op de motoreenheid (5) geïnstalleerd is.

## Reiniging en onderhoud

- **AANDACHT!** Koppel het apparaat altijd los van de voeding en koel het af voordat u het opbergt, reinigt en onderhoudt.
- Gebruik geen waterstraal of stoomreiniger voor het reinigen en duw het apparaat niet onder water, omdat de onderdelen nat worden en er een elektrische schok kan ontstaan.
- Als het apparaat niet in een goede staat van reiniging wordt gehouden, kan dit een negatieve invloed hebben op de levensduur. Van het apparaat en leiden tot een gevaarlijke situatie.
- Voedselresten moeten regelmatig worden gereinigd en uit het apparaat worden verwijderd. Als het apparaat niet goed wordt gereinigd, verkort dit de levensduur en kan dit leiden tot een gevaarlijke situatie tijdens het gebruik.
- **GEVAAR VOOR LETSEL!** Wees voorzichtig bij het hanteren van scherpe snijbladen tijdens het reinigen.

## Reiniging

### Reiniging van de pot

- Giet lauw water en een mild, niet-schuimend reinigingsmiddel in de pot.
- Plaats het deksel op de pot.
- Plaats de pot op de motoreenheid.
- Schakel de motoreenheid gedurende 10-20 seconden op volle snelheid in.
- Schakel de motor uit.
- Verwijder de pot van de motoreenheid.
- Spoel de pot grondig af met schoon water.
- Als er resten aan het mes vastzitten, reinig deze dan zorgvuldig met een klein mes of pincet. Reinig het mes nooit met uw blote handen.
- Droog de binnen- en buitenkant van de pot.
- Desinfecteer de pot na reiniging. Volg de instructies van de fabrikant van het desinfectiemiddel.
- Bewaar de pot ondersteboven.
- De onderkant van de pot mag nooit in contact komen met vloeistof!
- **WAARSCHUWING:** Demonteer nooit onderdelen van de pot en de snijeenheid.
- **WAARSCHUWING:** Reinig nooit onderdelen van het apparaat in de vaatwasser.
- Reinig het gekoelde buitenoppervlak met een doek of spons die licht bevochtigd is met een milde zeepoplossing.
- Om redenen van hygiëne moet het apparaat voor en na gebruik worden gereinigd.
- Vermijd contact van water met de elektrische componenten.
- Dompel het apparaat nooit onder in water of andere vloeistoffen.
- Gebruik nooit agressieve reinigingsmiddelen, schuurwollen of reinigingsmiddelen die chloor bevatten. Gebruik voor het reinigen geen staalwol, metalen keukengerie of scherpe of puntige voorwerpen. Gebruik geen benzine of oplosmiddelen!
- Geen enkel onderdeel is vaatwasmachinebestendig.



**Onderhoud**

- Controleer regelmatig de werking van het apparaat om ernstige ongevallen te voorkomen.
- Als u ziet dat het apparaat niet goed werkt of dat er een probleem is, stop dan met het gebruik, schakel het uit en neem contact op met de leverancier.
- Alle onderhouds-, installatie- en reparatiewerkzaamheden moeten worden uitgevoerd door gespecialiseerde en bevoegde technici, of worden aanbevolen door de fabrikant.

**Transport en opslag**

- Zorg er vóór opslag altijd voor dat het apparaat is losgekoppeld van de stroomtoevoer en volledig is afgekoeld.
- Bewaar het apparaat op een koele, schone en droge plaats.
- Plaats nooit zware voorwerpen op het apparaat, omdat dit het kan beschadigen.
- Verplaats het apparaat niet terwijl het in bedrijf is. Koppel het apparaat tijdens het verplaatsen los van de voeding en houd het aan de onderkant vast.

**Problemen oplossen**

Als het apparaat niet goed werkt, controleer dan de onderstaande tabel voor de oplossing. Als u het probleem nog steeds niet kunt oplossen, neem dan contact op met de leverancier/dienstverlener.

Problemen	Mogelijke oorzaak	Mogelijke oplossing
Machine begint niet te draaien	Beschermkap (10) staat niet goed gesloten.	Controleer of de beschermkap (10) goed gesloten is.
	De kan (7) is niet goed geplaatst.	Controleer of de kanset (7) correct is.
	Aan/uit-schakelaar (1) is niet ingedrukt	Druk op de aan/uit-schakelaar (1)
Machine stopt tijdens bedrijf	Ingebouwde overbelastingsbeveiliging geactiveerd.	- Schakel de machine UIT door de schakelaar (1) in de stand "0" te zetten en haal de stekker uit het stopcontact. - Laat de machine ongeveer 30 minuten afkoelen en start dan opnieuw.

**Garantie**

Elk defect dat de functionaliteit van het apparaat beïnvloedt en dat binnen een jaar na aankoop aan het licht komt, wordt gerepareerd door gratis reparatie of vervanging, mits het apparaat is gebruikt en onderhouden volgens de instructies en op geen enkele manier is misbruikt of verkeerd gebruikt. Uw wettelijke rechten worden niet aangetast. Als het apparaat onder garantie wordt geclaimd, vermeld dan waar en wanneer het is gekocht en voeg een aankoopbewijs (bijv. ontvangstbewijs) toe.

In overeenstemming met ons beleid van continue productont-

wikkeling behouden we ons het recht voor om de product-, verpakkings- en documentatiespecificaties zonder voorafgaande kennisgeving te wijzigen.

**Afvoeren en milieu**

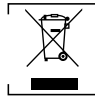

Bij het buiten gebruik stellen van het apparaat mag het product niet worden afgevoerd met ander huishoudelijk afval. In plaats daarvan is het uw verantwoordelijkheid om uw afvalapparatuur weg te gooien door het over te dragen aan een aangewezen inzamelpunt. Het niet naleven van deze regel kan worden bestraft in overeenstemming met de toepasselijke regelgeving inzake afvalverwijdering. Het gescheiden inzamelen en recyclen van uw afvalapparatuur op het moment van verwijdering helpt natuurlijke hulpbronnen te behouden en ervoor te zorgen dat het wordt gerecycled op een manier die de menselijke gezondheid en het milieu beschermt.

Neem voor meer informatie over waar u uw afval kunt afgeven voor recycling contact op met uw lokale afvalinzamelingsbedrijf. De fabrikanten en importeurs nemen geen verantwoordelijkheid voor recycling, behandeling en ecologische verwijdering, hetzij rechtstreeks, hetzij via een openbaar systeem.

**POLSKI**

**Szanowny Kliencie,**  
Dziękujemy za zakup tego urządzenia HENDI. Przed zainstalowaniem i pierwszym użyciem urządzenia należy uważnie przeczytać niniejszą instrukcję obsługi, zwracając szczególną uwagę na opisane poniżej przepisy bezpieczeństwa.

**Instrukcje dotyczące bezpieczeństwa**

- Urządzenie należy użytkować wyłącznie zgodnie z jego przeznaczeniem opisanym w niniejszej instrukcji.
- Producent nie ponosi odpowiedzialności za jakiegokolwiek uszkodzenia spowodowane nieprawidłową eksploatacją i niewłaściwym użytkowaniem.
-  **NIEBEZPIECZEŃSTWO! RYZYKO PORAŻENIA PRĄDEM!** Nie podejmować samodzielnych prób naprawy urządzenia. Nie zanurzać elektrycznych części urządzenia w wodzie ani innych płynach. Nigdy nie trzymać urządzenia pod bieżącą wodą.
- **NIGDY NIE UŻYWAJ USZKODZONEGO URZĄDZENIA!** Należy regularnie sprawdzać połączenia elektryczne i przewód pod kątem uszkodzeń. W przypadku uszkodzenia należy odłączyć urządzenie od zasilania. Wszelkie naprawy powinny być wykonywane wyłącznie przez dostawcę lub wykwalifikowaną osobę, aby uniknąć niebezpieczeństwa lub obrażeń ciała.
- **OSTRZEŻENIE!** Podczas ustawiania urządzenia należy w razie potrzeby poprowadzić przewód zasilający bezpiecznie, aby uniknąć przypadkowego pociągnięcia, uszkodzenia, kontaktu z powierzchnią grzewczą lub zagrożenia potknięciem się.
- **OSTRZEŻENIE!** Dopóki wtyczka jest podłączona do gniazda, urządzenie jest podłączone do zasilania.
- **OSTRZEŻENIE!** ZAWSZE należy wyłączać urządzenie przed odłączeniem od źródła zasilania, czyszczeniem, konserwacją lub przechowywaniem.
- Urządzenie należy podłączać wyłącznie do gniazdka elektrycznego o napięciu i częstotliwości podanej na etykiecie



urządzenia.

- Nie dotykać wtyczki/połączeń elektrycznych mokrymi lub wilgotnymi rękami.
- Urządzenie oraz wtyczkę/połączenia elektryczne należy przechowywać z dala od wody i innych płynów. Jeśli urządzenie przodostanie się do wody, należy natychmiast odłączyć je od źródła zasilania. Nie używać urządzenia, dopóki nie zostanie sprawdzone przez certyfikowanego technika. Niezastosowanie się do tych instrukcji będzie stanowić zagrożenie dla życia.
- Podłączyć zasilacz do łatwo dostępnego gniazdka elektrycznego, aby w razie nagłego wypadku można było natychmiast odłączyć urządzenie.
- Upewnić się, że przewód nie styka się z ostrymi lub gorącymi przedmiotami i trzymać go z dala od otwartego ognia. Nigdy nie ciągnąć za przewód zasilający, aby odłączyć go od gniazdka. Zamiast tego zawsze wyciągać wtyczkę.
- Nigdy nie przenosić urządzenia za przewód.
- Nigdy nie należy samodzielnie otwierać obudowy urządzenia.
- Nie wkładać żadnych przedmiotów do obudowy urządzenia.
- Nigdy nie pozostawiać urządzenia bez nadzoru podczas pracy.
- Urządzenie powinno być obsługiwane przez przeszkolony personel w kuchni restauracji, stołówki lub bar itp.
- Urządzenie nie powinno być obsługiwane przez osoby o ograniczonych zdolnościach fizycznych, sensorycznych lub umysłowych, a także przez osoby nieposiadające odpowiedniego doświadczenia i wiedzy.
- Urządzenie nie powinno być w żadnym wypadku używane przez dzieci.
- Urządzenie i jego połączenia elektryczne należy przechowywać w miejscu niedostępnym dla dzieci.
- Nigdy nie używać akcesoriów ani innych urządzeń innych niż dostarczone z urządzeniem lub zalecane przez producenta. W przeciwnym razie może dojść do zagrożenia bezpieczeństwa użytkownika i uszkodzenia urządzenia. Należy używać wyłącznie oryginalnych części i akcesoriów.
- Nie używać urządzenia za pomocą zewnętrznego zegara lub systemu zdalnego sterowania.
- Nie stawiać urządzenia na elementach grzejnych (benzynowych, elektrycznych, węglowych itp.).
- Nie zakrywać urządzenia podczas pracy.
- Nie umieszczać żadnych przedmiotów na urządzeniu.
- Nie używać urządzenia w pobliżu otwartego ognia, materiałów wybuchowych lub łatwopalnych. Urządzenie należy zawsze obsługiwać na poziomej, stabilnej, czystej, odpornej na wysoką temperaturę i suchej powierzchni.
- Urządzenie nie nadaje się do instalacji w miejscu, w którym można użyć strumienia wody.
- Podczas użytkowania pozostawić co najmniej 20 cm miejsca wokół urządzenia w celu zapewnienia wentylacji.
- **OSTRZEŻENIE!** Wszystkie otwory wentylacyjne w urządzeniu powinny być wolne od przeszkód.

## Specjalne instrukcje dotyczące bezpieczeństwa

- **OSTRZEŻENIE!** Podczas obchodzenia się z tarczami tnącymi należy zachować szczególną ostrożność. W razie potrzeby założyć rękawice ochronne (niedostarczone).
- **OSTRZEŻENIE!** OSTRZA SĄ OSTRE. TRZYMAĆ RĘCE Z DA-

## LEKA!

- Nie używać urządzenia bez wsadu, aby zapobiec przegrzaniu.
- **UWAGA! ZAWSZE** należy wyłączać maszynę i odłączyć zasilacz przed dotknięciem jakichkolwiek części silnika.
- **OSTRZEŻENIE!** Nie wolno próbować omijać blokady bezpieczeństwa. Urządzenie jest wyposażone w blokadę bezpieczeństwa, która uniemożliwia użytkownikowi końcowemu dotykание ruchomych części.
- Jeśli przewód zasilający jest uszkodzony, musi zostać wymieniony przez producenta, jego przedstawiciela serwisowego lub osoby o podobnych kwalifikacjach, aby uniknąć zagrożenia. [Staty przewód zasilający wewnątrz, ale można go wymienić]
- **OSTRZEŻENIE!** Należy **ZAWSZE** trzymać ręce, długie włosy i odzież z dala od ruchomych części.
- Urządzenie nie powinno być używane do cięcia zamrożonej żywności, mięsa lub ryb w kości itp.
- Nie należy ładować zbyt dużej ilości składników, aby zapobiec przepiętniu produktów spożywczych.
- **OSTRZEŻENIE!** Podczas pracy należy trzymać ręce i przybory poza pojemnikiem, aby zmniejszyć ryzyko poważnych obrażeń ciała i/lub uszkodzenia blendera.

## Przeznaczenie

- To urządzenie jest przeznaczone do zastosowań komercyjnych, na przykład w kuchniach restauracji, stołówek, szpitali i przedsiębiorstwach komercyjnych, takich jak piekarnie, rzeźnie itp., ale nie do ciągłej masowej produkcji żywności.
- Urządzenie jest przeznaczone do mieszania i mieszania potraw. Każde inne użycie może prowadzić do uszkodzenia urządzenia lub obrażeń ciała.
- Używanie urządzenia w jakimkolwiek innym celu należy uznać za niewłaściwe użycie urządzenia. Użytkownik ponosi wyłączną odpowiedzialność za niewłaściwe korzystanie z urządzenia.

## Instalacja uziemienia

To urządzenie jest sklasyfikowane jako urządzenie **klasy I** i musi być podłączone do uziemienia ochronnego. Uziemienie zmniejsza ryzyko porażenia prądem elektrycznym poprzez zapewnienie przewodu ewakuacyjnego do prądu elektrycznego. Urządzenie jest wyposażone w przewód zasilający z wtyczką uziemiającą lub w połączenia elektryczne z przewodem uziemiającym. Połączenia muszą być prawidłowo zainstalowane i uziemione.

## Główne części produktu

(Rys. 1 na stronie 3)

1. Przetłacznik zasilania [0/1]
2. Pokrętko regulacji prędkości [zgodnie z ruchem wskazówek zegara, od niskiej do wysokiej]
3. Przycisk pulsacyjny 
4. Spód podstawy silnika
5. Moduł silnika
6. Zespół ostrza
7. Zestaw dzbanków
8. Pokrywa dzbanka
9. Pokrywa
10. Pokrywa ochronna



**Uwaga:** Treść niniejszej instrukcji dotyczy wszystkich wymienionych pozycji, chyba że określono inaczej. Wygląd może różnić się od przedstawionego na ilustracjach.

## Schemat obwodu

[Rys. 2 na stronie 3]

L1 i L2: Pierścień magnetyczny

MS1: Mikroprzełącznik

MS2: Mikroprzełącznik bezpieczeństwa magnetycznego

PCB: Główny układ elektroniczny

S: Przełącznik zasilania

R: Rezystor zmienny

P: Przycisk pulsacyjny

M: Silnik

## Wykres rozstrzelony z listą części

[Rys. 3 na stronie 4]

Nr części	Nazwa części	Ilość
1	Pokrywa nasadki	1
2	Pokrywa dzbanka	1
3	Stabilizator (niedostarczony)	1
4	Pokrywa ochronna (tylna)	1
5	Zestaw dzbanków	1
6	Uszczelka gumowa pokrywy ochronnej (tylna)	1
7	Zespół ostrza	1
8	Pierścień uszczelniający zespołu ostrza	1
9	Duży pierścień uszczelniający	1
10	Śruba montażowa	1
11	Sprzęgło	1
12	Uchwyt dzbanka	1
13	Wspornik uchwytu dzbanka	1
14	Gumowa pokrywa uszczelki	1
15	Obudowa zewnętrzna silnika	1
16	Zespół mikroprzełącznika bezpieczeństwa	1
17	Wewnętrzny zacisk przewodu do mikroprzełącznika bezpieczeństwa	1
18	Śruby mocujące mikroprzełącznika	2
19	Wtyczka zasilania	1
20	Przewód zasilający	1
21	Zacisk przewodu zasilającego	1
22	Montaż silnika	1
23	Pokrywa nasadki	1
24	Pokrywa dzbanka	1
25	Stabilizator (niedostarczony)	1
26	Pokrywa ochronna (tylna)	1

27	Zestaw dzbanków	1
28	Uszczelka gumowa pokrywy ochronnej (tylna)	1
29	Zespół ostrza	1
30	Pierścień uszczelniający zespołu ostrza	1
31	Duży pierścień uszczelniający	1
32	Śruba montażowa	1
33	Sprzęgło	1
34	Uchwyt dzbanka	1
35	Wspornik uchwytu dzbanka	1
36	Gumowa pokrywa uszczelki	1
37	Obudowa zewnętrzna silnika	1
38	Zespół mikroprzełącznika bezpieczeństwa	1
39	Wewnętrzny zacisk przewodu do mikroprzełącznika bezpieczeństwa	1
40	Śruby mocujące mikroprzełącznika	2
41	Wtyczka zasilania	1
42	Przewód zasilający	1
43	Zacisk przewodu zasilającego	1
44	Montaż silnika	1

PL

## Przygotowanie przed użyciem

- Usunąć wszystkie opakowania ochronne i opakowania.
- Sprawdzić, czy urządzenie jest w dobrym stanie i czy jest wyposażone we wszystkie akcesoria. W przypadku niepełnej lub uszkodzonej dostawy należy niezwłocznie skontaktować się z dostawcą. W takim przypadku nie należy używać urządzenia.
- Przed użyciem wyczyścić akcesoria i urządzenie (patrz ==> Czystczenie i konserwacja).
- Upewnić się, że urządzenie jest całkowicie suche.
- Ustawić urządzenie na poziomej, stabilnej i odpornej na działanie wysokiej temperatury powierzchni, która jest bezpieczna przed rozpryskami wody.
- Opakowanie należy zachować, jeśli urządzenie ma być przechowywane w przyszłości.
- Należy zachować instrukcję obsługi do wykorzystania w przyszłości.

**UWAGA!** Ze względu na pozostałości produkcyjne urządzenie może emitować lekki zapach podczas kilku pierwszych zastosowań. Jest to normalne i nie oznacza żadnych wad ani zagrożeń. Upewnić się, że urządzenie jest dobrze wentylowane.

## Instalacja

- Przed przystąpieniem do instalacji i obsługi należy dokładnie i uważnie przeczytać niniejszą instrukcję.
- Upewnić się, że urządzenie jest umieszczone w suchym miejscu i że powierzchnia jest wystarczająco wytrzymała, aby podtrzymywać urządzenie. Należy również upewnić się, że w pobliżu nie ma żadnych przeszkód podczas pracy urządzenia.



- Upewnić się, że zasilanie elektryczne jest zgodne z etykietą znamionową na urządzeniu.

**PRZESTROGA!** Nigdy nie należy omijać mikroprzetłącznika bezpieczeństwa.

## Instrukcja obsługi

**Uwaga:** Ze względów bezpieczeństwa urządzenie może rozpocząć pracę wyłącznie z zestawem dzbanków (6) zamontowanym prawidłowo na jednostce napędowej (5) oraz gdy pokrywa ochronna (10) jest prawidłowo zamknięta.

- Sprawdzić, czy przetłącznik zasilania (1) znajduje się w położeniu „0” i obrócić pokrętło prędkości (2) do położenia „niskiego”.
- Odłączyć urządzenie od zasilania i otworzyć pokrywę ochronną (10), wyjąć zestaw dzbanków (7) z zespołu silnika (5).
- Włączyć wszystkie składniki do dzbanka (7) i zamknąć pokrywę (8) oraz prawidłowo założyć pokrywę (9).
- Umieścić cały zestaw dzbanków (7) na jednostce silnika (5) i zamknąć pokrywę ochronną (10).
- Podłączyć wtyczkę zasilania do odpowiedniego gniazda zasilania elektrycznego.
- Włączyć urządzenie, naciskając przetłącznik zasilania (1) w położenie „I”, a następnie wybrać odpowiednią prędkość, obracając pokrętło regulacji prędkości (2).

Ustawienie pokrętła prędkości (2)	Opis
Niska prędkość	Do mieszania płynów
Duża prędkość	Do mieszania płynów i składników stałych
Funkcja impulsowa (0 / II) 	Do kruszenia lodu lub krótkich ruchów impulsu zasilania. Uwaga: Użyć funkcji impulsu przez 1 ~ 2 sekundy za każdym razem. W razie potrzeby powtórzono kilka razy.

Po użyciu należy zawsze obrócić przetłącznik zasilania (1) do pozycji „0” i wyjąć wtyczkę z gniazda elektrycznego.

Uwagi:

1. Aby uzyskać najlepsze rezultaty podczas mieszania stałych produktów spożywczych, należy dodawać tylko małe porcje kolejno, a nie wszystkie składniki jednocześnie.
2. Zawsze zaczynaj od niższej prędkości. W razie potrzeby przełączyć na wyższą prędkość lub na funkcję „Puls”, aby nie zakleszczyć zespołu ostrza (6).
3. Nie używać tej maszyny do mieszania twardych artykułów spożywczych, takich jak orzechy.
4. Nie napełniać płynów powyżej oznaczenia **MAX** na dzbanku (7).
5. Płyny, które mają zostać zmieszane, powinny mieć temperaturę pokojową lub niższą. Jeśli zamierzasz zmieszać ciepłe płyny, upewnij się, że pokrywa dzbanka (8) jest prawidłowo założona i użyj małej prędkości do obróbki. Ryzyko oparzeń i należy zachować ostrożność.
6. Należy unikać długiej pracy ze względu na głośny hałas, który może uszkodzić słuch.

## Specjalne funkcje bezpieczeństwa

**WAŻNE:** Maszyna posiada specjalnie zaprojektowaną funkcję bezpieczeństwa: Pokrywa ochronna (10).

Maszyna może pracować tylko wtedy, gdy pokrywa ochronna (10) jest zamknięta, a dzbanek (7) jest prawidłowo zainstalowany na jednostce silnikowej (5).

## Czyszczenie i konserwacja

- **UWAGĘ!** Przed przechowywaniem, czyszczeniem i konserwacją należy zawsze odłączyć urządzenie od zasilania i ostygnąć.
- Nie używać strumienia wody ani myjki parowej do czyszczenia ani nie wpychać urządzenia pod wodę, ponieważ może to spowodować zamoczenie części i porażenie prądem.
- Jeśli urządzenie nie jest utrzymywane w dobrym stanie czystości, może to niekorzystnie wpłynąć na żywotność urządzenia i spowodować niebezpieczeństwo.
- Pozostałości żywności należy regularnie czyścić i usuwać z urządzenia. Jeśli urządzenie nie zostanie prawidłowo wyczyszczone, skróci to jego żywotność i może spowodować niebezpieczne warunki podczas użytkowania.
- **NIEBEZPIECZENSTWO OBRAŻEN!** Podczas czyszczenia ostrych ostrzy tnących należy zachować ostrożność.

## Czyszczenie

### Czyszczenie stoika

- Wlej do stoika letnią wodę i łagodny niepiankowy detergent.
- Umieścić pokrywę na stoiku.
- Umieścić zbiornik na jednostce napędowej.
- Włączyć silnik na pełną prędkość przez 10–20 sekund.
- Wyłączyć silnik.
- Wyjąć zbiornik z silnika.
- Dokładnie wypłukać stoik czystą wodą.
- W przypadku osadu przyklejonego do noża ostrożnie wyczyścić małym nożem lub pęsetą. Nigdy nie czyść noża gołymi rękami.
- Osuszyć wewnątrz i zewnętrzną część stoika.
- Po wyczyszczeniu zdezynfekować stoik. Należy stosować się do instrukcji producenta środka dezynfekującego.
- Przechowywać stoik do góry nogami.
- Spód stoika może nigdy nie mieć kontaktu z żadnym płynem!
- **OSTRZEŻENIE:** Nigdy nie demontować części zbiornika i zespołu tnącego.
- **OSTRZEŻENIE:** Nie wolno myć żadnych części urządzenia w zmywarce.
- Ochłodzoną powierzchnię zewnętrzną należy czyścić ściereczką lub gąbką lekko zwilżoną łagodnym roztworem mydła.
- Ze względów higienicznych urządzenie należy czyścić przed i po użyciu.
- Unikać kontaktu wody z elementami elektrycznymi.
- Nigdy nie zanurzać urządzenia w wodzie ani innych płynach.
- Nigdy nie używać agresywnych środków czyszczących, ściernych gąbek ani środków czyszczących zawierających chlor. Do czyszczenia nie należy używać wetny stalowej, metalowych narzędzi ani żadnych ostrych lub spiczastych przedmiotów. Nie używać benzyny ani rozpuszczalników!
- Żadne części nie nadają się do mycia w zmywarce.



## Konserwacja

- Należy regularnie sprawdzać działanie urządzenia, aby uniknąć poważnych wypadków.
- Jeśli zauważysz, że urządzenie nie działa prawidłowo lub wystąpił problem, przestań z niego korzystać, wyłącz je i skontaktuj się z dostawcą.
- Wszelkie prace konserwacyjne, montażowe i naprawcze muszą być wykonywane przez wyspecjalizowanych i autoryzowanych techników lub zalecanie przez producenta.

## Transport i przechowywanie

- Przed przechowywaniem należy zawsze upewnić się, że urządzenie zostało odłączone od zasilania i całkowicie schłodzone.
- Urządzenie należy przechowywać w chłodnym, czystym i suchym miejscu.
- Nigdy nie umieszczać na urządzeniu ciężkich przedmiotów, ponieważ może to spowodować jego uszkodzenie.
- Nie przemieszczać urządzenia podczas pracy. Podczas przenoszenia urządzenia odłączyć je od zasilania i przytrzymać je u dołu.

## Rozwiązywanie problemów

Jeśli urządzenie nie działa prawidłowo, należy zapoznać się z poniższą tabelą. Jeśli nadal nie możesz rozwiązać problemu, skontaktuj się z dostawcą/dostawcą usług.

Problemy	Możliwa przyczyna	Możliwe rozwiązanie
Maszyna nie zaczyna działać	Pokrywa ochronna (10) nie jest prawidłowo zamknięta.	Sprawdzić, czy pokrywa ochronna (10) jest prawidłowo zamknięta.
	Dzbanek (7) nie jest prawidłowo umieszczony.	Sprawdzić, czy dzbanek (7) jest prawidłowo ustawiony.
	Przełącznik zasilania (1) nie jest naciśnięty	Nacisnąć przycisk zasilania (1)
Maszyna zatrzymuje się podczas pracy	Włączono wbudowane zabezpieczenie przed przeciążeniem.	- Wyłączyć urządzenie, naciskając przełącznik (1) do pozycji „0” i odłączyć je od zasilania. - Pozostawić maszynę na około 30 minut, a następnie uruchomić ją ponownie.

## Gwarancja

Każda wada bądź usterka powodująca niewłaściwe funkcjonowanie urządzenia, która ujawni się w ciągu jednego roku od daty zakupu, zostanie bezpłatnie usunięta lub urządzenie zostanie wymienione na nowe, o ile było użytkowane i konserwowane zgodnie z instrukcją obsługi i nie było wykorzystywane w niewłaściwy sposób lub niezgodnie z przeznaczeniem. Postanowienie to w żadnej mierze nie narusza innych praw użytkownika wynikających z przepisów prawa. W przypadku zgłoszenia urządzenia do naprawy lub wymiany w ramach

gwarancji należy podać miejsce i datę zakupu urządzenia i dołączyć dowód zakupu (np. paragon).

Zgodnie z naszą polityką ciągłego doskonalenia wyrobów zastrzegamy sobie prawo do wprowadzania bez uprzedzenia zmian w wyrobie, opakowaniu oraz danych technicznych podawanych w dokumentacji.

## Wycofanie z użytkowania i ochrona środowiska

### Pamiętaj!

**Nie wyrzucaj zużytego sprzętu łącznie z innymi odpadami**  
**Nie demontuj zużytych urządzeń zawierających niebezpieczne składniki na własną rękę!**

### Groź Ci za to kary grzywny!

Po zakończeniu eksploatacji produktu nie wolno gromadzić razem z odpadami komunalnymi, tylko należy odstawić do punktu odbioru odpadów elektrycznych i elektronicznych. Użytkownik ponosi odpowiedzialność za przekazanie wycofanego z użytkowania urządzenia do punktu gospodarowania odpadami. Nieprzestrzeżenie tej zasady może być karane zgodnie z lokalnie obowiązującymi przepisami dotyczącymi gospodarowania odpadami. Jeśli urządzenie wycofane z użytkowania jest poprawnie odebrane jako osobny odpad, może zostać przetworzone i zutilizowane w sposób przyjazny dla środowiska, co zmniejsza negatywny wpływ na środowisko i zdrowie ludzi. Aby uzyskać więcej informacji dotyczących dostępnych usług w zakresie odbioru odpadów, należy skontaktować się z lokalną firmą odbierającą odpady.



Symbol przekreślonego kosza na śmieci oznacza, że tego produktu nie wolno wyrzucać do zwykłych pojemników na odpady.

Zużyte urządzenia elektryczne i elektroniczne mogą zawierać niebezpieczne składniki np. rtęć,

ołów, kadm lub freon. Jeśli tego typu substancje przedostaną się w sposób niekontrolowany do środowiska, spowodują skażenie wody i gleby, a także wpłyną niekorzystnie na zdrowie ludzi i zwierząt.

Właściwe postępowanie ze użytym sprzętem zapobiega potencjalnym negatywnym konsekwencjom dla środowiska naturalnego i ludzkiego zdrowia.

Jednocześnie oszczędzamy naturalne zasoby naszej Ziemi wykorzystując повторно surowce uzyskane z przetwarzania sprzętu.

## FRANÇAIS

### Cher client,

**Merci d'avoir acheté cet appareil HENDI. Lisez attentivement ce manuel d'utilisation, en accordant une attention particulière aux réglementations de sécurité décrites ci-dessous, avant d'installer et d'utiliser cet appareil pour la première fois.**

## Consignes de sécurité

- Utilisez l'appareil uniquement pour l'usage prévu pour lequel il a été conçu, comme décrit dans ce manuel.
- Le fabricant n'est pas responsable des dommages causés par un fonctionnement incorrect et une utilisation incorrecte.

•  **DANGER ! RISQUE DE CHOC ÉLECTRIQUE!** N'es-



sayez pas de réparer l'appareil vous-même. N'immergez pas les composants électriques de l'appareil dans de l'eau ou d'autres liquides. Ne tenez jamais l'appareil sous l'eau courante.

- **NE JAMAIS UTILISER UN APPAREIL ENDOMMAGÉ!** Vérifiez régulièrement que les connexions électriques et le cordon ne sont pas endommagés. Lorsqu'il est endommagé, débranchez l'appareil de l'alimentation électrique. Toute réparation ne doit être effectuée que par un fournisseur ou une personne qualifiée pour éviter tout danger ou blessure.
- **AVERTISSEMENT!** Lors du positionnement de l'appareil, acheminez le câble d'alimentation en toute sécurité si nécessaire pour éviter toute traction involontaire, tout dommage, tout contact avec la surface chauffante ou tout risque de trébuchement.
- **AVERTISSEMENT!** Tant que la prise est branchée, l'appareil est branché sur l'alimentation.
- **AVERTISSEMENT!** TOUJOURS éteindre l'appareil avant de le débrancher de l'alimentation électrique, du nettoyage, de l'entretien ou du stockage.
- Raccordez l'appareil à une prise électrique uniquement avec la tension et la fréquence mentionnées sur l'étiquette de l'appareil.
- Ne touchez pas la prise/les connexions électriques avec des mains mouillées ou humides.
- Tenez l'appareil et les prises/raccordements électriques à l'écart de l'eau et d'autres liquides. Si l'appareil tombe dans l'eau, retirez immédiatement les connexions de l'alimentation électrique. N'utilisez pas l'appareil tant qu'il n'a pas été vérifié par un technicien certifié. Le non-respect de ces instructions entraînera des risques mettant en jeu le pronostic vital.
- Branchez l'alimentation sur une prise électrique facilement accessible afin de pouvoir débrancher immédiatement l'appareil en cas d'urgence.
- Assurez-vous que le cordon n'entre pas en contact avec des objets tranchants ou chauds et tenez-le à l'écart du feu. Ne tirez jamais sur le cordon d'alimentation pour le débrancher de la prise, tirez toujours sur la prise à la place.
- Ne portez jamais l'appareil par son cordon.
- N'essayez jamais d'ouvrir vous-même le boîtier de l'appareil.
- N'insérez pas d'objets dans le boîtier de l'appareil.
- Ne laissez jamais l'appareil sans surveillance pendant l'utilisation.
- Cet appareil doit être utilisé par du personnel qualifié dans la cuisine de restaurant, dans les cantines ou au bar, etc.
- Cet appareil ne doit pas être utilisé par des personnes ayant des capacités physiques, sensorielles ou mentales réduites, ou par des personnes qui manquent d'expérience et de connaissances.
- Cet appareil ne doit en aucun cas être utilisé par des enfants.
- Gardez l'appareil et ses connexions électriques hors de portée des enfants.
- N'utilisez jamais d'accessoires ou d'autres dispositifs que ceux fournis avec l'appareil ou recommandés par le fabricant. Le non-respect de cette consigne peut présenter un risque pour la sécurité de l'utilisateur et endommager l'appareil. Utilisez uniquement des pièces et accessoires d'origine.

- N'utilisez pas cet appareil au moyen d'une minuterie externe ou d'un système de télécommande.
- Ne placez pas l'appareil sur un objet chauffant (essence, électrique, cuisinière à charbon, etc.).
- Ne couvrez pas l'appareil en fonctionnement.
- Ne placez aucun objet sur l'appareil.
- N'utilisez pas l'appareil à proximité de flammes nues, de matériaux explosifs ou inflammables. Utilisez toujours l'appareil sur une surface horizontale, stable, propre, résistante à la chaleur et sèche.
- L'appareil ne convient pas à une installation dans une zone où un jet d'eau pourrait être utilisé.
- Laissez un espace d'au moins 20 cm autour de l'appareil pour la ventilation pendant l'utilisation.
- **AVERTISSEMENT!** Veillez à ce que toutes les ouvertures de ventilation de l'appareil ne soient pas obstruées.

### Instructions de sécurité spéciales

- **AVERTISSEMENT!** Manipuler les disques de coupe avec le plus grand soin. Porter des gants de protection (non fournis) si nécessaire.
- **AVERTISSEMENT! LES LAMES SONT TRANCHANTES. GARDEZ LES MAINS À L'ÉCART!**
- N'utilisez pas l'appareil sans charge pour éviter toute surchauffe.
- **LA PRUDENCE! TOUJOURS** éteindre la machine et débrancher l'alimentation électrique avant de toucher des pièces de moteur.
- **AVERTISSEMENT!** Ne pas tenter de contourner le verrouillage de sécurité. L'appareil est équipé d'un verrouillage de sécurité pour empêcher l'utilisateur final de toucher les pièces mobiles.
- Si le cordon d'alimentation est endommagé, il doit être remplacé par le fabricant, son agent d'entretien ou des personnes qualifiées similaires afin d'éviter tout danger. (Cordon d'alimentation fixe à l'intérieur, mais il peut être remplacé)
- **AVERTISSEMENT! TOUJOURS** tenir les mains, les cheveux longs et les vêtements éloignés des parties mobiles.
- Cet appareil ne doit pas être utilisé pour couper des aliments surgelés, de la viande ou du poisson, etc.
- Ne chargez pas trop d'ingrédients afin d'éviter le débordement des produits alimentaires.
- **AVERTISSEMENT!** Pendant le fonctionnement, garder les mains et les ustensiles hors du récipient pour réduire le risque de blessures graves et/ou d'endommagement du mélangeur.

### Utilisation prévue

- Cet appareil est destiné à être utilisé pour des applications commerciales, par exemple dans les cuisines de restaurants, les cantines, les hôpitaux et les entreprises commerciales telles que les boulangeries, les boucheries, etc., mais pas pour la production de masse continue d'aliments.
- L'appareil est conçu pour mélanger et mélanger les aliments. Toute autre utilisation peut endommager l'appareil ou causer des blessures corporelles.
- L'utilisation de l'appareil à toute autre fin sera considérée comme une mauvaise utilisation de l'appareil. L'utilisateur sera seul responsable de l'utilisation inappropriée de l'appareil.



## Installation de mise à la terre

Cet appareil est classé en classe de **protection I** et doit être raccordé à une terre de protection. La mise à la terre réduit le risque de choc électrique en fournissant un fil de fuite pour le courant électrique.

Cet appareil est équipé d'un cordon d'alimentation avec fiche de mise à la terre ou de connexions électriques avec fil de mise à la terre. Les connexions doivent être correctement installées et mises à la terre.

## Principales parties du produit

(Fig. 1 à la page 3)

1. Interrupteur d'alimentation (0 / I)
2. Cadran de vitesse (sens horaire, bas à haut)
3. Bouton Impulsion 
4. Bas de l'unité de base du moteur
5. Unité moteur
6. Ensemble lame
7. Jeu de carafes
8. Couvercle de carafe
9. Capuchon du couvercle
10. Couvercle de protection

**Remarque:** Le contenu de ce manuel s'applique à tous les éléments répertoriés, sauf indication contraire. L'apparence peut varier par rapport aux illustrations illustrées.

## Schéma du circuit

(Fig. 2 à la page 3)

L1 et L2 : Anneau magnétique

MS1 : Micro-interrupteur

MS2 : Micro-interrupteur de sécurité magnétique

PCB : PCB principal

S : Interrupteur d'alimentation

R : Résistance variable

P : Bouton Impulsion

M : Moteur

## Diagramme éclaté avec liste de pièces

(Fig. 3 à la page 4)

N° de pièce	Nom de la pièce	Quantité
1	Capuchon	1
2	Couvercle de carafe	1
3	Tampon (non fourni)	1
4	Couvercle de protection (arrière)	1
5	Jeu de carafes	1
6	Joint en caoutchouc du couvercle de protection (arrière)	1
7	Ensemble lame	1
8	Bague d'étanchéité de l'ensemble lame	1
9	Grande bague d'étanchéité	1
10	Vis de montage	1
11	Embrayage	1

12	Porte-gobelet	1
13	Support de support de carafe	1
14	Couvercle d'étanchéité en caoutchouc	1
15	Boîtier extérieur du moteur	1
16	Ensemble micro-interrupteur de sécurité	1
17	Borne de fil interne pour micro-interrupteur de sécurité	1
18	Vis de montage pour le micro-interrupteur	2
19	Prise d'alimentation	1
20	Cordon d'alimentation	1
21	Serrage du cordon d'alimentation	1
22	Ensemble moteur	1
23	Capuchon	1
24	Couvercle de carafe	1
25	Tampon (non fourni)	1
26	Couvercle de protection (arrière)	1
27	Jeu de carafes	1
28	Joint en caoutchouc du couvercle de protection (arrière)	1
29	Ensemble lame	1
30	Bague d'étanchéité de l'ensemble lame	1
31	Grande bague d'étanchéité	1
32	Vis de montage	1
33	Embrayage	1
34	Porte-gobelet	1
35	Support de support de carafe	1
36	Couvercle d'étanchéité en caoutchouc	1
37	Boîtier extérieur du moteur	1
38	Ensemble micro-interrupteur de sécurité	1
39	Borne de fil interne pour micro-interrupteur de sécurité	1
40	Vis de montage pour le micro-interrupteur	2
41	Prise d'alimentation	1
42	Cordon d'alimentation	1
43	Serrage du cordon d'alimentation	1
44	Ensemble moteur	1



## Préparation avant utilisation

- Retirez tous les emballages et emballages de protection.
- Vérifiez que l'appareil est en bon état et avec tous les accessoires. En cas de livraison incomplète ou endommagée, veuillez contacter immédiatement le fournisseur. Dans ce cas, n'utilisez pas l'appareil.
- Nettoyez les accessoires et l'appareil avant utilisation (voir ==> Nettoyage et entretien).
- Assurez-vous que l'appareil est complètement sec.
- Placez l'appareil sur une surface horizontale, stable et résistante à la chaleur, sans risque d'éclaboussures d'eau.
- Conservez l'emballage si vous avez l'intention de ranger votre appareil à l'avenir.
- Conserver le manuel d'utilisation pour référence ultérieure.

**NOTE!** En raison des résidus de fabrication, l'appareil peut émettre une légère odeur lors des premières utilisations. Cela est normal et n'indique aucun défaut ou danger. Assurez-vous que l'appareil est bien ventilé.

## Installation

- Lire attentivement ce manuel avant l'installation et l'utilisation.
- Assurez-vous que la machine est placée dans un endroit sec et que la surface est suffisamment solide pour soutenir l'appareil. Assurez-vous également qu'il n'y a pas d'obstructions à proximité pendant le fonctionnement de l'appareil.
- Assurez-vous que l'alimentation électrique correspond à l'étiquette signalétique de la machine.

**ATTENTION !** Ne contournez jamais un micro-interrupteur de sécurité.

## Mode d'emploi

**Remarque:** Pour des raisons de sécurité, l'appareil ne peut commencer à fonctionner que lorsque le jeu de carafes (6) est correctement installé sur le moteur (5) et lorsque le couvercle de protection (10) est correctement fermé.

- Vérifier si l'interrupteur d'alimentation (1) est en position « 0 » et tourner la molette de vitesse (2) en position « Bas ».
- Débranchez la machine et ouvrez le couvercle de protection (10), retirez le jeu de carafes (7) du moteur (5).
- Verser tous les ingrédients dans la carafe (7), fermer le couvercle (8) et placer correctement le couvercle (9).
- Placez l'ensemble du récipient (7) sur le moteur (5) et fermez le couvercle de protection (10).
- Branchez la fiche d'alimentation à une prise d'alimentation électrique appropriée.
- Allumer la machine en appuyant sur l'interrupteur d'alimentation (1) en position « I » et sélectionner une vitesse appropriée en tournant le sélecteur de vitesse (2).

Réglage de la numérotation rapide (2)	Description
Faible vitesse	Pour mélanger des liquides
Vitesse élevée	Pour mélanger les liquides et les ingrédients solides
Fonction Pulse (0 / II) 	Pour écraser la glace ou de courts mouvements d'impulsion de puissance. Remarque : Utilisez la fonction d'impulsion pendant 1 à 2 secondes à chaque fois. Recommencer environ plusieurs fois si nécessaire.

Après utilisation, toujours mettre l'interrupteur d'alimentation (1) en position « 0 » et débrancher la fiche de la prise électrique.

Remarques :

1. Pour de meilleurs résultats lors du mélange d'aliments solides, ajoutez uniquement de petites portions successives, pas tous les ingrédients en même temps.
2. Commencez toujours avec une vitesse plus faible. Si nécessaire, passer à la vitesse supérieure ou à la fonction « Impulsion » afin de ne pas bloquer l'ensemble lame (6).
3. Ne pas utiliser cette machine pour mélanger des aliments durs, comme des noix.
4. Ne pas remplir de liquides au-dessus de la marque **MAX.** de la carafe (7).
5. Les liquides à mélanger doivent être à température ambiante ou inférieure. Si vous souhaitez mélanger des liquides chauds, assurez-vous que le couvercle de la carafe (8) est correctement en place et utilisez une vitesse faible pour le traitement. Risque de brûlures et attention.
6. Évitez toute longue période de fonctionnement en raison du bruit fort qui pourrait nuire à l'audition.

## Caractéristiques de sécurité spéciales

**IMPORTANT:** Cette machine dispose d'une fonction de sécurité spécialement conçue : Couvercle de protection (10).

La machine ne peut fonctionner que lorsque le couvercle de protection (10) est fermé et que la carafe (7) est correctement installée sur le moteur (5).

## Nettoyage et entretien

- **ATTENTION!** Débranchez toujours l'appareil de l'alimentation et refroidissez-le avant de le ranger, de le nettoyer et de l'entretenir.
- N'utilisez pas de jet d'eau ou de nettoyeur à vapeur pour le nettoyage et ne poussez pas l'appareil sous l'eau, car les pièces risquent d'être mouillées et un choc électrique pourrait en résulter.
- Si l'appareil n'est pas maintenu dans un bon état de propreté, cela peut nuire à la durée de vie 0 de l'appareil et entraîner une situation dangereuse.
- Les résidus alimentaires doivent être régulièrement nettoyés et retirés de l'appareil. Si l'appareil n'est pas nettoyé correctement, sa durée de vie sera réduite et cela peut entraîner une situation dangereuse pendant l'utilisation.
- **RISQUE DE BLESSURE !** Il convient de prendre des précautions lors de la manipulation des lames coupantes tran-



chantes pendant le nettoyage.

## Nettoyage

### Nettoyage du pot

- Versez de l'eau tiède et un détergent doux non moussant dans le pot.
- Placez le couvercle sur le pot.
- Placez le récipient sur l'unité motrice.
- Allumez le moteur à pleine vitesse pendant 10 à 20 secondes.
- Éteignez le moteur.
- Retirez le récipient du moteur.
- Rincez soigneusement le récipient à l'eau claire.
- En cas de résidus collés sur le couteau, nettoyez-les soigneusement avec un petit couteau ou une pince à épiler. Ne nettoyez jamais le couteau à mains nues.
- Séchez l'intérieur et l'extérieur du récipient.
- Après le nettoyage, désinfectez le pot. Suivez les instructions du fabricant du désinfectant.
- Rangez le pot à l'envers.
- Le dessous du récipient ne doit jamais entrer en contact avec un liquide !
- **AVERTISSEMENT** : Ne démontez jamais les pièces du récipient et de l'unité de coupe.
- **AVERTISSEMENT** : Ne nettoyez jamais les pièces de l'appareil au lave-vaisselle.
  
- Nettoyez la surface extérieure refroidie avec un chiffon ou une éponge légèrement humidifiée avec une solution de savon doux.
- Pour des raisons d'hygiène, l'appareil doit être nettoyé avant et après utilisation.
- Éviter tout contact avec l'eau des composants électriques.
- Ne jamais immerger l'appareil dans de l'eau ou d'autres liquides.
- N'utilisez jamais d'agents nettoyants agressifs, d'éponges abrasives ou d'agents nettoyants contenant du chlore. N'utilisez pas de laine d'acier, d'ustensiles métalliques ou d'objets pointus ou pointus pour le nettoyage. N'utilisez pas d'essence ou de solvants!
- Aucune pièce n'est lavable au lave-vaisselle.

## Maintenance

- Vérifiez régulièrement le fonctionnement de l'appareil pour éviter les accidents graves.
- Si vous constatez que l'appareil ne fonctionne pas correctement ou qu'il y a un problème, arrêtez de l'utiliser, éteignez-le et contactez le fournisseur.
- Tous les travaux d'entretien, d'installation et de réparation doivent être effectués par des techniciens spécialisés et autorisés, ou recommandés par le fabricant.

## Transport et stockage

- Avant de ranger l'appareil, assurez-vous toujours qu'il a été débranché de l'alimentation et complètement refroidi.
- Rangez l'appareil dans un endroit frais, propre et sec.
- Ne placez jamais d'objets lourds sur l'appareil, car cela pourrait l'endommager.
- Ne déplacez pas l'appareil lorsqu'il est en cours de fonctionnement. Débranchez l'appareil de l'alimentation électrique lorsque vous le déplacez et maintenez-le en bas.

## Dépannage

Si l'appareil ne fonctionne pas correctement, consultez le tableau ci-dessous pour connaître la solution. Si vous ne parvenez toujours pas à résoudre le problème, veuillez contacter le fournisseur/prestataire de services.

Problèmes	Cause possible	Solution possible
La machine ne commence pas à fonctionner	Le couvercle de protection (10) n'est pas correctement fermé.	Vérifier que le couvercle de protection (10) est correctement fermé.
	La carafe (7) n'est pas correctement placée.	Vérifier que le jeu de carafes (7) est correct.
	L'interrupteur d'alimentation (1) n'est pas enfoncé	Appuyer sur l'interrupteur d'alimentation (1)
La machine s'arrête pendant le fonctionnement	Sécurité de surcharge intégrée activée.	- Éteindre la machine en appuyant sur le commutateur (1) en position « 0 » et débrancher la machine. - Laisser la machine refroidir pendant environ 30 minutes, puis recommencer.

FR

## Garantie

Tout défaut affectant le fonctionnement de l'appareil qui devient apparent dans l'année suivant l'achat sera réparé ou remplacé gratuitement à condition que l'appareil ait été utilisé et entretenu conformément aux instructions et qu'il n'ait pas été utilisé de manière abusive ou incorrecte de quelque manière que ce soit. Vos droits statutaires ne sont pas affectés. Si l'appareil est revendiqué sous garantie, indiquez où et quand il a été acheté et incluez une preuve d'achat (par ex., reçu).

Conformément à notre politique de développement continu des produits, nous nous réservons le droit de modifier les spécifications du produit, de l'emballage et de la documentation sans préavis.

## Mise au rebut et environnement



Lors de la mise hors service de l'appareil, le produit ne doit pas être mis au rebut avec d'autres déchets ménagers. Au lieu de cela, il est de votre responsabilité de jeter vos déchets en les remettant à un point de collecte désigné.

Le non-respect de cette règle peut être sanctionné conformément aux réglementations applicables en matière d'élimination des déchets. La collecte et le recyclage séparés de vos déchets au moment de leur élimination contribueront à préserver les ressources naturelles et à garantir qu'ils sont recyclés d'une manière qui protège la santé humaine et l'environnement.

Pour plus d'informations sur l'endroit où vous pouvez déposer vos déchets pour recyclage, veuillez contacter votre entreprise locale de collecte des déchets. Les fabricants et les



importateurs ne sont pas responsables du recyclage, du traitement et de l'élimination écologique, que ce soit directement ou par le biais d'un système public.

## ITALIANO

Gentile cliente,

Grazie per aver acquistato questo elettrodomestico HENDI. Prima di installare e utilizzare questo apparecchio per la prima volta, leggere attentamente il presente manuale d'uso, prestando particolare attenzione alle norme di sicurezza descritte di seguito.

IT

### Istruzioni di sicurezza

- Utilizzare l'apparecchiatura solo per lo scopo per cui è stata progettata, come descritto nel presente manuale.
- Il produttore non è responsabile per eventuali danni causati da un funzionamento errato e da un uso improprio.
-  **PERICOLO! RISCHIO DI SCOSSE ELETTRICHE!** Non tentare di riparare l'apparecchiatura da soli. Non immergere le parti elettriche dell'apparecchiatura in acqua o altri liquidi. Non tenere mai l'apparecchiatura sotto l'acqua corrente.
- **NON UTILIZZARE MAI UN APPARECCHIO DANNEGGIATO!** Controllare regolarmente che i collegamenti elettrici e il cavo non presentino danni. Se danneggiato, scollegare l'apparecchiatura dall'alimentazione. Eventuali riparazioni devono essere eseguite solo da un fornitore o da una persona qualificata per evitare pericoli o lesioni.
- **AVVERTENZA!** Quando si posiziona l'apparecchiatura, intradare il cavo di alimentazione in modo sicuro, se necessario, per evitare di tirare involontariamente, danneggiarsi, venire a contatto con la superficie di riscaldamento o causare un pericolo di inciampo.
- **AVVERTENZA!** Finché la spina è nella presa, l'apparecchiatura è collegata all'alimentazione.
- **AVVERTENZA!** Spegnerne SEMPRE l'apparecchiatura prima di scollegarla dall'alimentazione, dalla pulizia, dalla manutenzione o dalla conservazione.
- Collegare l'apparecchiatura solo a una presa elettrica con la tensione e la frequenza indicate sull'etichetta dell'apparecchiatura.
- Non toccare la spina/i collegamenti elettrici con le mani bagnate o umide.
- Tenere l'apparecchiatura e la spina/le connessioni elettriche lontane dall'acqua e da altri liquidi. Se l'apparecchiatura cade in acqua, rimuovere immediatamente i collegamenti dell'alimentazione. Non utilizzare l'apparecchiatura finché non è stata controllata da un tecnico certificato. La mancata osservanza di queste istruzioni causerà rischi potenzialmente letali.
- Collegare l'alimentatore a una presa elettrica facilmente accessibile in modo da poter scollegare immediatamente l'apparecchiatura in caso di emergenza.
- Assicurarsi che il cavo non entri in contatto con oggetti affilati o caldi e tenerlo lontano da fiamme libere. Non tirare mai il cavo di alimentazione per scollegarlo dalla presa, tirare sempre la spina.
- Non trasportare mai l'apparecchiatura per il cavo.
- Non tentare mai di aprire autonomamente l'alloggiamento

dell'apparecchiatura.

- Non inserire oggetti nell'alloggiamento dell'apparecchiatura.
- Non lasciare mai l'apparecchiatura incustodita durante l'uso.
- Questo apparecchio deve essere utilizzato da personale qualificato in cucina del ristorante, mense o personale del bar, ecc.
- Questo apparecchio non deve essere utilizzato da persone con ridotte capacità fisiche, sensoriali o mentali o da persone che non hanno esperienza e conoscenza.
- Questo apparecchio non deve mai essere utilizzato dai bambini.
- Tenere l'apparecchiatura e i relativi collegamenti elettrici fuori dalla portata dei bambini.
- Non utilizzare mai accessori o altri dispositivi diversi da quelli forniti con l'apparecchiatura o raccomandati dal produttore. La mancata osservanza di questa indicazione potrebbe rappresentare un rischio per la sicurezza dell'utente e danneggiare l'apparecchiatura. Utilizzare solo parti e accessori originali.
- Non utilizzare l'apparecchiatura mediante un timer esterno o un sistema di controllo remoto.
- Non posizionare l'apparecchiatura su un oggetto riscaldante (benzina, elettrica, cucina a carbone, ecc.).
- Non coprire l'apparecchiatura in funzione.
- Non posizionare oggetti sopra l'apparecchiatura.
- Non utilizzare l'apparecchiatura in prossimità di fiamme libere, materiali esplosivi o infiammabili. Utilizzare sempre l'apparecchiatura su una superficie orizzontale, stabile, pulita, resistente al calore e asciutta.
- L'apparecchiatura non è adatta per l'installazione in un'area in cui è possibile utilizzare un getto d'acqua.
- Lasciare uno spazio di almeno 20 cm intorno all'apparecchiatura per la ventilazione durante l'uso.
- **AVVERTENZA!** Mantenere tutte le aperture di ventilazione dell'apparecchiatura libere da ostruzioni.

### Istruzioni di sicurezza speciali

- **AVVERTENZA!** Prestare molta attenzione quando si maneggiano i dischi di taglio. Indossare guanti protettivi (non forniti) se necessario.
- **AVVERTENZA! LE LAME SONO AFFILATE. TENERE LE MANI LONTANE!**
- Non utilizzare l'apparecchiatura senza carico per evitare il surriscaldamento.
- **ATTENZIONE!** Spegnerne SEMPRE la macchina e scollegare l'alimentazione prima di toccare qualsiasi parte del motore.
- **AVVERTENZA!** Non tentare di bypassare l'interblocco di sicurezza. L'apparecchiatura è dotata di un interblocco di sicurezza per impedire all'utente finale di toccare le parti in movimento.
- Se il cavo di alimentazione è danneggiato, deve essere sostituito dal produttore, dal suo agente di assistenza o da persone qualificate analogamente per evitare pericoli. (Cavo di alimentazione fisso all'interno, ma può essere sostituito)
- **AVVERTENZA!** Tenere SEMPRE mani, capelli lunghi e indumenti lontani dalle parti mobili.
- Questo apparecchio non deve essere utilizzato per tagliare cibi congelati, carne o pesce, ecc.
- Non caricare troppi ingredienti per evitare il traboccamento



dei prodotti alimentari.

- **AVVERTENZA!** Durante il funzionamento, tenere mani e utensili fuori dal contenitore per ridurre il rischio di gravi lesioni personali e/o danni al frullatore.

### Uso previsto

- Questo apparecchio è destinato ad essere utilizzato per applicazioni commerciali, ad esempio in cucine di ristoranti, mense, ospedali e imprese commerciali come panetterie, maccherie, ecc., ma non per la produzione di massa continua di alimenti.
- L'apparecchiatura è progettata per miscelare e miscelare alimenti. Qualsiasi altro utilizzo può causare danni all'apparecchiatura o lesioni personali.
- Il funzionamento dell'apparecchiatura per qualsiasi altro scopo deve essere considerato un uso improprio del dispositivo. L'utente sarà l'unico responsabile per l'uso improprio del dispositivo.

### Installazione di messa a terra

Questa apparecchiatura è classificata come classe di **protezione I** e deve essere collegata a una messa a terra di protezione. La messa a terra riduce il rischio di scosse elettriche fornendo un filo di fuga per la corrente elettrica.

Questo apparecchio è dotato di un cavo di alimentazione con spina di messa a terra o di collegamenti elettrici con filo di messa a terra. I collegamenti devono essere installati e messi a terra correttamente.

### Parti principali del prodotto

(Fig. 1 a pagina 3)

1. Interruttore di alimentazione (0 / I)
2. Composizione rapida (in senso orario, da basso ad alto)
3. Pulsante Pulse 
4. Parte inferiore dell'unità base motore
5. Unità motore
6. Gruppo lame
7. Set caraffa
8. Coperchio caraffa
9. Cappuccio di copertura
10. Copertura protettiva

**Nota:** Il contenuto di questo manuale si applica a tutti gli elementi elencati, salvo diversamente specificato. L'aspetto può variare rispetto alle illustrazioni mostrate.

### Diagramma del circuito

(Fig. 2 a pagina 3)

L1 e L2: Anello magnetico

MS1: Microinterruttore

MS2: Microinterruttore di sicurezza magnetico

PCB: PCB principale

S: Interruttore di alimentazione

R: Resistore variabile

P: Pulsante Pulse

M: Motore

### Diagramma esploso con elenco delle parti

(Fig. 3 a pagina 4)

Codice	Nome parte	Quantità
1	Coperchio del tappo	1
2	Coperchio caraffa	1
3	Stamper (non fornito)	1
4	Copertura protettiva (posteriore)	1
5	Set caraffa	1
6	Guarnizione in gomma del coperchio protettivo (posteriore)	1
7	Gruppo lame	1
8	Anello di tenuta del gruppo lame	1
9	Anello di tenuta grande	1
10	Vite di montaggio	1
11	Frizione	1
12	Supporto caraffa	1
13	Supporto supporto caraffa	1
14	Coperchio guarnizione in gomma	1
15	Alloggiamento esterno del motore	1
16	Gruppo microinterruttore di sicurezza	1
17	Morsetto interno per microinterruttore di sicurezza	1
18	Viti di montaggio per il microinterruttore	2
19	Spina di alimentazione	1
20	Cavo di alimentazione	1
21	Morsetto del cavo di alimentazione	1
22	Gruppo motore	1
23	Coperchio del tappo	1
24	Coperchio caraffa	1
25	Stamper (non fornito)	1
26	Copertura protettiva (posteriore)	1
27	Set caraffa	1
28	Guarnizione in gomma del coperchio protettivo (posteriore)	1
29	Gruppo lame	1
30	Anello di tenuta del gruppo lame	1
31	Anello di tenuta grande	1
32	Vite di montaggio	1
33	Frizione	1
34	Supporto caraffa	1
35	Supporto supporto caraffa	1
36	Coperchio guarnizione in gomma	1

IT



37	Alloggiamento esterno del motore	1
38	Gruppo microinterruttore di sicurezza	1
39	Morsetto interno per microinterruttore di sicurezza	1
40	Viti di montaggio per il microinterruttore	2
41	Spina di alimentazione	1
42	Cavo di alimentazione	1
43	Morsetto del cavo di alimentazione	1
44	Gruppo motore	1

## Preparazione prima dell'uso

- Rimuovere tutte le confezioni protettive e l'involucro.
- Controllare che il dispositivo sia in buone condizioni e con tutti gli accessori. In caso di consegna incompleta o danneggiata, contattare immediatamente il fornitore. In questo caso, non utilizzare il dispositivo.
- Pulire gli accessori e l'apparecchiatura prima dell'uso (vedere ==> Pulizia e manutenzione).
- Assicurarsi che l'apparecchiatura sia completamente asciutta.
- Posizionare l'apparecchiatura su una superficie orizzontale, stabile e resistente al calore, sicura contro gli schizzi d'acqua.
- Conservare la confezione se si intende conservare l'apparecchiatura in futuro.
- Conservare il manuale utente per riferimento futuro.

**NOTA!** A causa dei residui di produzione, l'apparecchiatura può emettere un odore leggero durante i primi utilizzi. Ciò è normale e non indica alcun difetto o pericolo. Assicurarsi che l'apparecchiatura sia ben ventilata.

## Installazione

- Leggere attentamente questo manuale prima dell'installazione e del funzionamento.
- Assicurarsi che la macchina sia posizionata in un'area asciutta e che la superficie abbia una forza sufficiente a sostenere l'apparecchiatura. Assicurarsi inoltre che non vi siano ostruzioni nelle vicinanze durante il funzionamento dell'apparecchiatura.
- Assicurarsi che l'alimentazione elettrica corrisponda all'etichetta di classificazione sulla macchina.

**ATTENZIONE!** Non bypassare mai alcun microinterruttore di sicurezza.

## Istruzioni operative

**Nota:** Per motivi di sicurezza, l'apparecchiatura può iniziare a funzionare solo con il set caraffa (6) installato correttamente sull'unità motore (5) e quando il coperchio protettivo (10) è chiuso correttamente.

- Controllare se l'interruttore di alimentazione (1) è in posizione "0" e ruotare la manopola della velocità (2) in posizione "Basso".
- Scollegare la macchina e aprire il coperchio di protezione (10), estrarre il set della caraffa (7) dall'unità motore (5).
- Versare tutti gli ingredienti nella caraffa (7) e chiudere il coperchio (8) e posizionare correttamente il coperchio (9).

- Posizionare l'intero set di caraffa (7) sull'unità motore (5) e chiudere il coperchio di protezione (10).
- Collegare la spina di alimentazione a una presa di alimentazione elettrica idonea.
- Accendere la macchina premendo l'interruttore di alimentazione (1) in posizione "I" e selezionare una velocità adeguata ruotando la manopola della velocità (2).

Impostazione composizione rapida (2)	Descrizione
Bassa velocità	Per la miscelazione di liquidi
Alta velocità	Per miscelare liquidi e ingredienti solidi
Funzione Pulse (0 / II) 	Per la frantumazione del ghiaccio o brevi movimenti di impulso di potenza. Nota: Utilizzare la funzione impulsi per 1 ~ 2 secondi ogni volta. Ripetuto più volte, se necessario.

Dopo l'uso, ruotare sempre l'interruttore di alimentazione (1) in posizione "0" e scollegare la spina dalla presa elettrica.

Osservazioni:

1. Per ottenere i migliori risultati nella miscelazione di alimenti solidi, aggiungere solo piccole porzioni in successione, non tutti gli ingredienti contemporaneamente.
2. Iniziare sempre a velocità inferiore. Se necessario, passare alla velocità più alta o alla funzione "Pulse", in modo da non inceppare il gruppo lame (6).
3. Non utilizzare questa macchina per miscelare alimenti duri, come le noci.
4. Non riempire liquidi al di sopra del contrassegno **MAX.** della caraffa (7).
5. I liquidi da miscelare devono essere a temperatura ambiente o inferiore. Se si desidera miscelare liquidi caldi, assicurarsi che il coperchio della caraffa (8) sia correttamente in posizione e utilizzare una velocità ridotta per la lavorazione. Rischio di ustioni e attenzione.
6. Evitare lunghi periodi di funzionamento a causa del forte rumore che può danneggiare l'udito.

## Caratteristiche di sicurezza speciali

**IMPORTANTE:** Questa macchina è dotata di una funzione di sicurezza appositamente progettata: Coperchio di protezione (10).

La macchina può funzionare solo quando il coperchio di protezione (10) è chiuso e la caraffa (7) è installata correttamente sull'unità motore (5).

## Pulizia e manutenzione

- **ATTENZIONE!** Scollegare sempre l'apparecchiatura dall'alimentazione e raffreddarla prima di riportarla, pulirla e sottoporla a manutenzione.
- Non utilizzare getti d'acqua o scovolino per la pulizia e non spingere l'apparecchiatura sotto l'acqua, in quanto le parti si bagnano e potrebbero verificarsi scosse elettriche.
- Se l'apparecchiatura non viene mantenuta in un buon stato di pulizia, ciò può influire negativamente sulla durata 0 dell'apparecchiatura e causare una situazione pericolosa.
- I residui di cibo devono essere puliti e rimossi regolarmente.



dall'apparecchiatura. Se l'apparecchiatura non viene pulita correttamente, ridurrà la sua durata e potrebbe causare condizioni pericolose durante l'uso.

- **PERICOLO DI LESIONI!** Prestare attenzione quando si maneggiano le lame taglienti durante la pulizia.

## Pulizia

### Pulizia del barattolo

- Versare acqua tiepida e un detergente delicato non schiumoso nel barattolo.
- Posizionare il coperchio sul barattolo.
- Posizionare il barattolo sull'unità motore.
- Accendere l'unità motore a piena velocità per 10-20 secondi.
- Spegnerne l'unità motore.
- Rimuovere il barattolo dall'unità motore.
- Sciacquare accuratamente il barattolo con acqua pulita.
- In caso di residui attaccati al coltello, pulire accuratamente con un piccolo coltello o una pinzetta. Non pulire mai il coltello a mani nude.
- Asciugare l'interno e l'esterno del barattolo.
- Dopo la pulizia, disinfettare il barattolo. Utilizzare le istruzioni del produttore del disinfettante.
- Conservare il barattolo capovolto.
- La parte inferiore del barattolo potrebbe non venire mai a contatto con alcun fluido!
- **AVVERTENZA:** Non smontare mai parti del barattolo e dell'unità di taglio.
- **AVVERTENZA:** Non pulire mai parti dell'apparecchiatura in lavastoviglie.
- Pulire la superficie esterna raffreddata con un panno o una spugna leggermente inumiditi con una soluzione detergente delicata.
- Per motivi di igiene, l'apparecchiatura deve essere pulita prima e dopo l'uso.
- Evitare che l'acqua entri in contatto con i componenti elettrici.
- Non immergere mai l'apparecchiatura in acqua o altri liquidi.
- Non utilizzare mai detersivi aggressivi, spugne abrasive o detersivi contenenti cloro. Non utilizzare lana d'acciaio, utensili metallici o oggetti appuntiti o appuntiti per la pulizia. Non utilizzare benzina o solventi!
- Nessuna parte può essere lavata in lavastoviglie.

### Manutenzione

- Controllare regolarmente il funzionamento dell'apparecchiatura per evitare gravi incidenti.
- Se si nota che l'apparecchiatura non funziona correttamente o che c'è un problema, smettere di usarla, spegnerla e contattare il fornitore.
- Tutti i lavori di manutenzione, installazione e riparazione devono essere eseguiti da tecnici specializzati e autorizzati o raccomandati dal produttore.

### Trasporto e stoccaggio

- Prima della conservazione, assicurarsi sempre che l'apparecchiatura sia stata scollegata dall'alimentazione e completamente raffreddata.
- Conservare l'apparecchiatura in un luogo fresco, pulito e asciutto.
- Non posizionare mai oggetti pesanti sull'apparecchiatura, in

quanto ciò potrebbe danneggiarla.

- Non spostare l'apparecchiatura mentre è in funzione. Scollegare l'apparecchiatura dall'alimentazione elettrica durante lo spostamento e tenerla in basso.

## Risoluzione dei problemi

Se l'apparecchiatura non funziona correttamente, controllare la tabella seguente per la soluzione. Se il problema persiste, contattare il fornitore/fornitore di servizi.

Problemi	Possibile causa	Possibile soluzione
La macchina non inizia a funzionare	Il coperchio di protezione (10) non è in posizione correttamente chiusa.	Verificare che il coperchio protettivo (10) sia chiuso correttamente.
	La caraffa (7) non è posizionata correttamente.	Verificare che il set della caraffa (7) sia corretto.
	L'interruttore di alimentazione (1) non è premuto	Premere l'interruttore di alimentazione (1)
La macchina si arresta durante il funzionamento	Sicurezza di sovraccarico integrata attivata.	- Spegnerne la macchina premendo l'interruttore (1) in posizione "0" e scollegare la macchina. - Lasciare raffreddare la macchina per circa 30 minuti, quindi ricominciare.

IT

## Garanzia

Qualsiasi difetto che comprometta la funzionalità dell'apparecchiatura che diventi evidente entro un anno dall'acquisto sarà riparato mediante riparazione o sostituzione gratuita, a condizione che l'apparecchiatura sia stata utilizzata e sottoposta a manutenzione in conformità alle istruzioni e non sia stata in alcun modo abusata o utilizzata in modo improprio. I Suoi diritti legali non sono compromessi. Se l'apparecchiatura è richiesta in garanzia, indicare dove e quando è stata acquistata e includere la prova di acquisto (ad es. ricevuta).

In linea con la nostra politica di sviluppo continuo del prodotto, ci riserviamo il diritto di modificare le specifiche del prodotto, dell'imballaggio e della documentazione senza preavviso.

## Smaltimento e ambiente



Durante lo smantellamento dell'apparecchiatura, il prodotto non deve essere smaltito con altri rifiuti domestici. Al contrario, è responsabilità dell'utente smaltire le apparecchiature di scarto consegnandole a un punto di raccolta designato.

La mancata osservanza di questa regola può essere penalizzata in conformità con le normative applicabili sullo smaltimento dei rifiuti. La raccolta e il riciclaggio separati delle apparecchiature di scarto al momento dello smaltimento contribuiranno a preservare le risorse naturali e a garantire che vengano riciclate in modo da proteggere la salute umana e l'ambiente.



Per ulteriori informazioni su dove è possibile depositare i rifiuti per il riciclaggio, contattare la società locale di raccolta rifiuti. I produttori e gli importatori non si assumono alcuna responsabilità per il riciclaggio, il trattamento e lo smaltimento ecologico, né direttamente né tramite un sistema pubblico.

## ROMÂNĂ

Stimate client,

Vă mulțumim pentru achiziționarea acestui aparat electrocasnic HENDI. Citiți cu atenție acest manual de utilizare, acordând o atenție deosebită reglementărilor de siguranță evidențiate mai jos, înainte de a instala și utiliza acest aparat pentru prima dată.

RO

### Instrucțiuni de siguranță

- Utilizați aparatul numai în scopul pentru care a fost conceput, conform descrierii din acest manual.
- Producătorul nu este răspunzător pentru nicio daună cauzată de funcționarea incorectă și utilizarea necorespunzătoare.
-  **PERICOL! RISC DE ELECTROCUTARE!** Nu încercați să reparați aparatul singur. Nu scufundați componentele electrice ale aparatului în apă sau în alte lichide. Nu țineți niciodată aparatul sub jet de apă.
- **NU UTILIZAȚI NICIODATĂ UN APARAT DETERIORAT!** Verificați periodic conexiunile electrice și cablul pentru a depista eventualele deteriorări. Dacă este deteriorat, deconectați aparatul de la sursa de alimentare. Orice reparații trebuie efectuate numai de către un furnizor sau o persoană calificată pentru a evita pericolul sau vătămarea.
- **AVERTISMENT!** Când poziționați aparatul, direcționați cablul de alimentare în siguranță, dacă este necesar, pentru a evita tragerea accidentală, deteriorarea, contactul cu suprafața de încălzire sau riscul de împiedicare.
- **AVERTISMENT!** Atât timp cât ștecherul este în priză, aparatul este conectat la sursa de alimentare.
- **AVERTISMENT!** Opriiți ÎNTOTDEAUNA aparatul înainte de a-l deconecta de la sursa de alimentare, curățare, întreținere sau depozitare.
- Conectați aparatul la o priză electrică numai cu tensiunea și frecvența menționate pe eticheta aparatului.
- Nu atingeți ștecherul/conexiunile electrice cu mâinile umede sau umede.
- Țineți aparatul și ștecherul/conexiunile la distanță de apă și alte lichide. Dacă aparatul cade în apă, scoateți imediat conexiunile sursei de alimentare. Nu utilizați aparatul până când nu a fost verificat de un tehnician certificat. Nerespectarea acestor instrucțiuni va cauza riscuri care pun viața în pericol.
- Conectați sursa de alimentare la o priză electrică ușor accesibilă, astfel încât să puteți deconecta imediat aparatul în caz de urgență.
- Asigurați-vă că cablul nu intră în contact cu obiecte ascuțite sau fierbinți și țineți-l la distanță de foc deschis. Nu trageți niciodată de cablul de alimentare pentru a-l scoate din priză, trageți întotdeauna de fișă.
- Nu transportați niciodată aparatul de cablu.
- Nu încercați niciodată să deschideți singur carcasa aparatului.

tului.

- Nu introduceți obiecte în carcasa aparatului.
  - Nu lăsați niciodată aparatul nesupravegheat în timpul utilizării.
  - Acest aparat trebuie utilizat de personal instruit în bucătăria restaurantului, cantinelor sau barului etc.
  - Acest aparat nu trebuie utilizat de persoane cu capacități fizice, senzoriale sau mentale reduse sau de persoane care nu au experiență și cunoștințe suficiente.
  - Acest aparat nu trebuie utilizat de copii în niciun caz.
  - Nu lăsați aparatul și conexiunile sale electrice la îndemâna copiilor.
  - Nu utilizați niciodată accesorii sau alte dispozitive suplimentare în afara de cele furnizate împreună cu aparatul sau recomandate de producător. Nerespectarea acestei instrucțiuni poate reprezenta un risc pentru utilizator și poate deteriora aparatul. Utilizați numai piese și accesorii originale.
  - Nu utilizați acest aparat cu ajutorul unui cronometru extern sau al unui sistem de telecomandă.
  - Nu așezați aparatul pe un obiect de încălzire (benzină, electrică, aragaz cu cărbune etc.).
  - Nu acoperiți aparatul în timpul funcționării.
  - Nu așezați obiecte pe aparat.
  - Nu utilizați aparatul în apropierea flăcărilor deschise, a materialelor explozive sau inflamabile. Utilizați întotdeauna aparatul pe o suprafață orizontală, stabilă, curată, rezistentă la căldură și uscată.
  - Aparatul nu poate fi instalat într-o zonă în care poate fi utilizat un jet de apă.
  - Lăsați un spațiu de cel puțin 20 cm în jurul aparatului pentru ventilare în timpul utilizării.
  - **AVERTISMENT!** Păstrați toate orificiile de ventilație de pe aparat ferite de obstrucții.
- ### Instrucțiuni speciale privind siguranța
- **AVERTISMENT!** Aveți mare grijă când manipulați discurile de tăiere. Purtați mănuși de protecție (nefurnizate), dacă este necesar.
  - **AVERTISMENT! LAMELE SUNT ASCUȚITE. ȚINEȚI MĂNILE LA DISTANȚĂ!**
  - Nu utilizați aparatul fără sarcină pentru a preveni supraîncălzirea.
  - **PRECAUȚIE!** Opriiți ÎNTOTDEAUNA mașina și deconectați sursa de alimentare înainte de a atinge orice piese ale motorului.
  - **AVERTISMENT!** Nu încercați să ocoliți dispozitivul de blocare de siguranță. Aparatul este echipat cu un dispozitiv de blocare de siguranță pentru a împiedica utilizatorul final să atingă piesele mobile.
  - În cazul în care cablul de alimentare este deteriorat, acesta trebuie înlocuit de producător, de agentul său de service sau de persoane cu o calificare similară pentru a evita orice pericol. (Fixarea cablului de alimentare în interior, dar poate fi înlocuit)
  - **AVERTISMENT!** Țineți ÎNTOTDEAUNA mâinile, părul lung și îmbrăcămintea departe de piesele mobile.
  - Acest aparat nu trebuie utilizat pentru tăierea alimentelor congelate, a cărnii sau a peștelui etc.
  - Nu încărcați prea multe ingrediente pentru a preveni revărsarea alimentelor.
  - **AVERTISMENT!** În timpul funcționării, țineți mâinile și us-



tensilele departe de recipient pentru a reduce riscul de vătămare corporală gravă și/sau de deteriorare a blenderului.

## Domeniu de utilizare

- Acest aparat este destinat utilizării pentru aplicații comerciale, de exemplu în bucătăriile restaurantelor, cantinelor, spitalelor și întreprinderilor comerciale, cum ar fi brutăriile, buticiile etc., dar nu și pentru producția continuă în masă a alimentelor.
- Aparatul este conceput pentru amestecarea și amestecarea alimentelor. Orice altă utilizare poate duce la deteriorarea aparatului sau la vătămare corporală.
- Utilizarea aparatului în orice alt scop va fi considerată o utilizare incorectă a dispozitivului. Utilizatorul va fi singurul responsabil pentru utilizarea necorespunzătoare a dispozitivului.

## Instalarea împământării

Acest aparat este clasificat ca fiind din clasa de protecție I și trebuie conectat la o împământare de protecție. Împământarea reduce riscul de electrocutare prin asigurarea unui fir de evacuare pentru curentul electric.

Acest aparat este dotat cu un cablu de alimentare cu ștecăr cu împământare sau conexiuni electrice cu cablu de împământare. Conexiunile trebuie instalate și împământate corespunzător.

## Principalele componente ale produsului

(Fig. 1 de la pagina 3)

1. Comutator de alimentare (0 / I)
2. Selector rapid (în sens orar, scăzut la ridicat)
3. Butonul Puls 
4. Partea inferioară a unității de bază a motorului
5. Unitate motor
6. Ansamblu lamă
7. Set de câni
8. Capac carafă
9. Capac capac
10. Capac de protecție

**Observație:** Conținutul acestui manual se aplică tuturor articolelor listate, cu excepția cazului în care se specifică altfel. Aspectul poate varia față de ilustrațiile prezentate.

## Diagrama circuitului

(Fig. 2 de la pagina 3)

- L1 și L2: Inel magnetic  
 MS1: Micro-comutator  
 MS2: Micro-comutator de siguranță magnetic  
 PCB: PCB principal  
 S: Comutator de alimentare  
 R: Rezistor variabil  
 P: Butonul Puls  
 M: Motor

## Diagramă detaliată cu lista de piese

(Fig.3 de la pagina 4)

Nr. piesă	Nume piesă	Cantitate
1	Capac capac	1
2	Capac carafă	1
3	Amortizor (nu este furnizat)	1
4	Capac de protecție (spate)	1
5	Set de câni	1
6	Garnitură de etanșare din cauciuc a capacului de protecție (spate)	1
7	Ansamblu lamă	1
8	Inelul de etanșare al ansamblului lamei	1
9	Inel mare de etanșare	1
10	Șurub de montare	1
11	Ambreiaj	1
12	Suport pentru câni	1
13	Suport suport pentru câni	1
14	Capac de etanșare din cauciuc	1
15	Carcasă exterioră motor	1
16	Ansamblu micro-comutator de siguranță	1
17	Bornă de cablu internă pentru micro-comutator de siguranță	1
18	Șuruburi de montare pentru micro-comutator	2
19	Fișă de alimentare	1
20	Cablu de alimentare	1
21	Clemă cablu de alimentare	1
22	Ansamblu motor	1
23	Capac capac	1
24	Capac carafă	1
25	Amortizor (nu este furnizat)	1
26	Capac de protecție (spate)	1
27	Set de câni	1
28	Garnitură de etanșare din cauciuc a capacului de protecție (spate)	1
29	Ansamblu lamă	1
30	Inelul de etanșare al ansamblului lamei	1
31	Inel mare de etanșare	1
32	Șurub de montare	1
33	Ambreiaj	1
34	Suport pentru câni	1

RO



35	Suport suport pentru câni	1
36	Capac de etanșare din cauciuc	1
37	Carcasă exterioră motor	1
38	Ansamblu micro-comutator de siguranță	1
39	Bornă de cablu internă pentru micro-comutator de siguranță	1
40	Șuruburi de montare pentru micro-comutator	2
41	Fișă de alimentare	1
42	Cablu de alimentare	1
43	Clemă cablu de alimentare	1
44	Ansamblu motor	1

## Pregătirea înainte de utilizare

- Îndepărtați toate ambalajele și ambalajele de protecție.
  - Verificați dacă dispozitivul este în stare bună și cu toate accesoriile. În cazul unei livrări incomplete sau deteriorate, vă rugăm să contactați imediat furnizorul. În acest caz, nu utilizați dispozitivul.
  - Curățați accesoriile și aparatul înainte de utilizare (consultați => Curățare și întreținere).
  - Asigurați-vă că aparatul este complet uscat.
  - Puneți aparatul pe o suprafață orizontală, stabilă și rezistentă la căldură, care este sigură împotriva stropirii cu apă.
  - Păstrați ambalajul dacă intenționați să depozitați aparatul în viitor.
  - Păstrați manualul de utilizare pentru consultare ulterioară.
- NOTĂ!** Din cauza reziduurilor rezultate din fabricație, aparatul poate emite un miros ușor în timpul primelor câteva utilizări. Acest lucru este normal și nu indică niciun defect sau pericol. Asigurați-vă că aparatul este bine aerisit.

## Instalare

- Citiți cu atenție și în întregime acest manual înainte de instalare și utilizare.
- Asigurați-vă că mașina este amplasată într-o zonă uscată și că suprafața are suficientă rezistență pentru a susține aparatul. De asemenea, asigurați-vă că nu există obstrucții în apropiere în timpul funcționării aparatului.
- Asigurați-vă că sursa de alimentare electrică corespunde cu eticheta cu valori nominale de pe mașină

**ATENȚIE!** Nu ocoliți **niciodată** niciun micro-comutator de siguranță.

## Instrucțiuni de utilizare

**Notă:** Din motive de siguranță, aparatul poate începe să funcționeze numai cu setul de câni (6) instalat corect pe unitatea motorului (5) și atunci când capacul de protecție (10) este închis corect.

- Verificați dacă întrerupătorul de alimentare (1) este în poziția „0” și rotiți selectorul de viteze (2) în poziția „Scăzut”.
- Scoateți mașina din priză și deschideți capacul de protecție (10), scoateți setul de câni (7) din unitatea motorului (5).
- Turnați toate ingredientele în cană (7) și închideți capacul (8) și puneți capacul (9) corect pe poziție.

- Puneți întregul set de câni (7) pe unitatea motorului (5) și închideți capacul de protecție (10).
- Conectați ștecherul la o priză electrică adecvată.
- **PORNIȚI** mașina apăsând comutatorul de alimentare (1) în poziția „I” și selectați o viteză adecvată prin rotirea selectorului de viteze (2).

Setarea selectorului de viteze (2)	Descriere
Viteză redusă	Pentru amestecarea lichidelor
Viteză mare	Pentru amestecarea lichidelor și ingredientelor solide
Funcție puls (0 / II) 	Pentru zdrobirea gheții sau mișcări scurte ale impulsurilor de putere. Notă: Utilizați funcția de pulsare timp de 1 - 2 secunde de fiecare dată. Se repetă de aproximativ câteva ori, dacă este necesar.

După utilizare, rotiți întotdeauna comutatorul de alimentare (1) în poziția „0” și deconectați fișa de la priza electrică.

Observații:

1. Pentru cele mai bune rezultate la amestecarea alimentelor solide, adăugați porții mici în succesiune, nu toate ingredientele în același timp.
2. Începeți întotdeauna cu o viteză mai mică. Dacă este necesar, comutați la viteza mai mare sau la funcția „Puls”, astfel încât să nu blocați ansamblul lamei (6).
3. Nu utilizați această mașină pentru a amesteca alimente tari, cum ar fi nucile.
4. Nu umpleți cu lichide peste marcajul **MAX.** al câniei (7).
5. Lichidele care trebuie amestecate trebuie să fie la sau sub temperatura camerei. Dacă urmează să amestecați lichide calde, asigurați-vă că capacul câniei (8) este fixat corect și utilizați o viteză redusă pentru procesare. Risc de arsuri și aveți grijă.
6. Evitați o perioadă lungă de funcționare din cauza zgomotului puternic care poate afecta auzul.

## Caracteristici speciale de siguranță

**IMPORTANT:** Această mașină are o caracteristică de siguranță special concepută: Capac de protecție (10).

Mașina poate funcționa numai atunci când capacul de protecție (10) este închis și cana (7) este instalată corect pe unitatea motorului (5).

## Curățare și întreținere

- **ATENȚIE!** Deconectați întotdeauna aparatul de la sursa de alimentare și răciți-l înainte de depozitare, curățare și întreținere.
- Nu utilizați jet de apă sau un aparat de curățat cu aburi pentru curățare și nu împingeți aparatul sub apă, deoarece componentele se vor uda și se pot produce șocuri electrice.
- Dacă aparatul nu este păstrat într-o stare bună de curățenie, acest lucru poate afecta negativ durata de viață a aparatului și poate duce la o situație periculoasă.
- Reziduurile alimentare trebuie curățate regulat și scoase din aparat. Dacă aparatul nu este curățat corespunzător,



durata sa de viață va fi redusă și poate duce la o stare periculoasă în timpul utilizării.

- **PERICOL DE RĂNIRE!** Trebuie procedat cu atenție la manipularea lamelor tăioase ascuțite în timpul curățării.

## Curățare

### Curățarea borcanului

- Turnați apă caldă și un detergent delicat fără spumă în borcan.
- Puneți capacul pe borcan.
- Puneți borcanul pe unitatea motorului.
- Porniți unitatea motorului la viteză maximă timp de 10-20 de secunde.
- Opriiți unitatea motorului.
- Scoateți borcanul din unitatea motorului.
- Clătiți bine borcanul cu apă curată.
- În caz de reziduuri lipite de cuțit, curățați cu atenție cu un cuțit mic sau cu o pensetă. Nu curățați niciodată cuțitul cu mâinile goale.
- Uscați interiorul și exteriorul borcanului.
- După curățare, dezinfecțați borcanul. Utilizați instrucțiunile producătorului dezinfectantului.
- Depozitați borcanul cu susul în jos.
- Partea inferioară a borcanului poate să nu intre niciodată în contact cu niciun lichid!
- **AVERTISMENT:** Nu dezasamblați niciodată piesele borcanului și unitatea de tăiere.
- **AVERTISMENT:** Nu curățați niciodată piesele aparatului în mașina de spălat vase.
- Curățați suprafața exterioară răcită cu o lavetă sau un burete ușor umezit cu o soluție slabă de săpun.
- Din motive de igienă, aparatul trebuie curățat înainte și după utilizare.
- Evitați contactul cu apa al componentelor electrice.
- Nu scufundați niciodată aparatul în apă sau în alte lichide.
- Nu utilizați niciodată agenți de curățare agresivi, bureți abrazivi sau agenți de curățare care conțin clor. Nu utilizați bureți de sârmă, ustensile metalice sau orice obiecte ascuțite sau tăioase pentru curățare. Nu utilizați benzină sau solvenți!
- Nicio piesă nu poate fi spălată în mașina de spălat vase.

## Întreținere

- Verificați regulat funcționarea aparatului pentru a preveni accidentele grave.
- Dacă vedeți că aparatul nu funcționează corespunzător sau că există o problemă, opriți-l și contactați furnizorul.
- Toate lucrările de întreținere, instalare și reparații trebuie efectuate de tehnicienii specializați și autorizați sau recomandate de producător.

## Transport și depozitare

- Înainte de depozitare, asigurați-vă întotdeauna că aparatul a fost deconectat de la sursa de alimentare și s-a răcit complet.
- Depozitați aparatul într-un loc răcoros, curat și uscat.
- Nu puneți niciodată obiecte grele pe aparat, deoarece acesta se poate deteriora.
- Nu mutați aparatul în timp ce acesta este în funcțiune. Deconectați aparatul de la sursa de alimentare când îl mutați și țineți-l în partea de jos.

## Depanare

Dacă aparatul nu funcționează corespunzător, verificați tabelul de mai jos pentru a găsi soluția. Dacă în continuare nu puteți rezolva problema, vă rugăm să contactați furnizorul/furnizorul de servicii.

Probleme	Cauză posibilă	Soluție posibilă
Mașina nu începe să funcționeze	Capacul de protecție (10) nu este în poziția închis corespunzător.	Verificați pentru a vă asigura că capacul de protecție (10) este închis corect.
	Cana (7) nu este amplasată corect.	Verificați pentru a vă asigura că setul de cani (7) este corespunzător.
	Comutatorul de alimentare (1) nu este apăsat	Apăsați comutatorul de alimentare (1)
Mașina se oprește în timpul funcționării	Siguranța la supraîncărcare încorporată este activată.	- OPRIȚI mașina apăsând comutatorul (1) în poziția „0” și scoateți mașina din priză. - Părsăirea mașinii pentru răcire timp de aproximativ 30 de minute și apoi repornirea mașinii.

RO

## Garanție

Orice defect care afectează funcționalitatea aparatului care devine evident în termen de un an de la achiziție va fi reparat prin reparații gratuite sau înlocuire, cu condiția ca aparatul să fi fost utilizat și întreținut în conformitate cu instrucțiunile și să nu fi fost abuzat sau utilizat necorespunzător în niciun fel. Drepturile dvs. legale nu sunt afectate. Dacă aparatul este revendicat în garanție, specificați unde și când a fost achiziționat și includeți dovezile achiziționării (de ex. chitanță). În conformitate cu politica noastră de dezvoltare continuă a produselor, ne rezervăm dreptul de a modifica fără preaviz produsul, ambalajul și specificațiile documentației.

## Aruncați și protejați mediul înconjurător



La scoaterea din uz a aparatului, produsul nu trebuie eliminat împreună cu alte deșeuri menajere. În schimb, este responsabilitatea dvs. să eliminați deșeurile de echipamente prin predarea acestora la un punct de colectare desemnat. Nerespectarea acestei reguli poate fi penalizată în conformitate cu reglementările aplicabile privind eliminarea deșeurilor. Colectarea și reciclarea separată a deșeurilor dvs. de echipamente la momentul eliminării va ajuta la conservarea resurselor naturale și va asigura reciclarea acestora într-o manieră care protejează sănătatea umană și mediul înconjurător.

Pentru mai multe informații despre locul în care vă puteți lăsa deșeurile pentru reciclare, vă rugăm să contactați compania locală de colectare a deșeurilor. Producătorii și importatorii nu își asumă responsabilitatea pentru reciclarea, tratarea și



## ΕΛΛΗΝΙΚΑ

### Αγαπητέ πελάτη,

Σας ευχαριστούμε που αγοράσατε αυτή τη συσκευή HENDI.

Διαβάστε προσεκτικά αυτό το εγχειρίδιο χρήστη, δίνοντας ιδιαίτερη προσοχή στους κανονισμούς ασφαλείας που περιγράφονται παρακάτω, πριν από την πρώτη εγκατάσταση και χρήση αυτής της συσκευής.

### Οδηγίες ασφαλείας

- Χρησιμοποιείτε τη συσκευή μόνο για τον προβλεπόμενο σκοπό για τον οποίο σχεδιάστηκε, όπως περιγράφεται στο παρόν εγχειρίδιο.
- Ο κατασκευαστής δεν φέρει ευθύνη για τυχόν ζημιές που προκλήθηκαν από εσφαλμένη λειτουργία και ακατάλληλη χρήση.
-  **ΚΙΝΔΥΝΟΣ! ΚΙΝΔΥΝΟΣ ΗΛΕΚΤΡΟΠΛΗΞΙΑΣ!** Μην επιχειρήσετε να επισκευάσετε τη συσκευή μόνοι σας. Μην εμβαπτιζέτε τα ηλεκτρικά μέρη της συσκευής σε νερό ή άλλα υγρά. Μην κρατάτε ποτέ τη συσκευή κάτω από τρεχούμενο νερό.
- **ΜΗ ΧΡΗΣΙΜΟΠΟΙΕΙΤΕ ΠΟΤΕ ΣΥΣΚΕΥΗ ΠΟΥ ΈΧΕΙ ΥΠΟΣΤΕΙ ΖΗΜΙΑ!** Ελέγχετε τακτικά τις ηλεκτρικές συνδέσεις και το καλώδιο για τυχόν ζημιές. Σε περίπτωση ζημιάς, αποσυνδέστε τη συσκευή από την παροχή ρεύματος. Οποιοσδήποτε επισκευές πρέπει να πραγματοποιούνται μόνο από προμηθευτή ή εξειδικευμένο άτομο για την αποφυγή κινδύνου ή τραυματισμού.
- **ΠΡΟΕΙΔΟΠΟΙΗΣΗ!** Κατά την τοποθέτηση της συσκευής, δρομολογήστε το καλώδιο ρεύματος με ασφάλεια, εάν είναι απαραίτητο, για να αποφύγετε τυχόν ακούσιο τράβηγμα, ζημιά, επαφή με την επιφάνεια θέρμανσης ή κίνδυνο παραπατήματος.
- **ΠΡΟΕΙΔΟΠΟΙΗΣΗ!** Εφόσον το φως είναι στην πρίζα, η συσκευή είναι συνδεδεμένη στην παροχή ρεύματος.
- **ΠΡΟΕΙΔΟΠΟΙΗΣΗ!** Απενεργοποιείτε ΠΑΝΤΟΤΕ τη συσκευή πριν από την αποσύνδεση από την παροχή ρεύματος, τον καθαρισμό, τη συντήρηση ή την αποθήκευση.
- Συνδέστε τη συσκευή μόνο σε πρίζα με την τάση και τη συχνότητα που αναφέρονται στην ετικέτα της συσκευής.
- Μην αγγίζετε το φως/τις ηλεκτρικές συνδέσεις με βρεγμένα ή υγρά χέρια.
- Διατηρείτε τη συσκευή και το φως/τις ηλεκτρικές συνδέσεις μακριά από νερό και άλλα υγρά. Εάν η συσκευή πέσει σε νερό, αφαιρέστε αμέσως τις συνδέσεις τροφοδοσίας. Μην χρησιμοποιείτε τη συσκευή μέχρι να ελεγχθεί από πιστοποιημένο τεχνικό. Η μη τήρηση αυτών των οδηγιών θα προκαλέσει κίνδυνο απειλητικούς για τη ζωή.
- Συνδέστε το τροφοδοτικό σε μια εύκολα προσβάσιμη πρίζα, ώστε να μπορείτε να αποσυνδέσετε τη συσκευή αμέσως σε περίπτωση έκτακτης ανάγκης.
- Βεβαιωθείτε ότι το καλώδιο δεν έρχεται σε επαφή με αιχμηρά ή ζεστά αντικείμενα και φυλάξτε το μακριά από ανοιχτή φωτιά. Μην τραβάτε ποτέ το καλώδιο ρεύματος για να το αποσυνδέσετε από την πρίζα, αλλά να τραβάτε πάντα το φως.
- Μην μεταφέρετε ποτέ τη συσκευή από το καλώδιό της.
- Μην προσπαθήσετε ποτέ να ανοίξετε μόνοι σας το περίβλημα της συσκευής.
- Μην εισάγετε αντικείμενα στο περίβλημα της συσκευής.
- Μην αφήνετε ποτέ τη συσκευή χωρίς επίβλεψη κατά τη διάρ-

κεια της χρήσης.

- Ο χειρισμός της συσκευής αυτής πρέπει να γίνεται από εκπαιδευμένο προσωπικό στην κουζίνα του εστιατορίου, σε καντίνες ή σε μπαρ κ.λπ.
- Η συσκευή αυτή δεν πρέπει να χρησιμοποιείται από άτομα με μειωμένες οσματικές, αισθητηριακές ή πνευματικές ικανότητες ή άτομα με έλλειψη εμπειρίας και γνώσης.
- Η συσκευή αυτή δεν πρέπει σε καμία περίπτωση να χρησιμοποιείται από παιδιά.
- Διατηρείτε τη συσκευή και τις ηλεκτρικές της συνδέσεις μακριά από παιδιά.
- Μην χρησιμοποιείτε ποτέ εξαρτήματα ή πρόσθετες συσκευές εκτός από αυτές που παρέχονται με τη συσκευή ή συσιάζονται από τον κατασκευαστή. Διαφορετικά, μπορεί να υπάρξει κίνδυνος για την ασφάλεια του χρήστη και να προκληθεί ζημιά στη συσκευή. Χρησιμοποιείτε μόνο γνήσια εξαρτήματα και παρελκόμενα.
- Μην χρησιμοποιείτε αυτή τη συσκευή με εξωτερικό χρονοδιακόπτη ή σύστημα τηλεχειρισμού.
- Μην τοποθετείτε τη συσκευή πάνω σε θερμαντικό αντικείμενο (βενζινοκίνητο, ηλεκτρικό, κάρβουνο κ.λπ.).
- Μην καλύπτετε τη συσκευή σε λειτουργία.
- Μην τοποθετείτε αντικείμενα επάνω στη συσκευή.
- Μην χρησιμοποιείτε τη συσκευή κοντά σε γιμνές φλόγες, εκρηκτικά ή εύφλεκτα υλικά. Να χειρίζεστε πάντα τη συσκευή σε οριζόντια, σταθερή, καθαρή, ανθεκτική στη θερμότητα και στεγνή επιφάνεια.
- Η συσκευή δεν είναι κατάλληλη για εγκατάσταση σε χώρο όπου μπορεί να χρησιμοποιηθεί πίδακας νερού.
- Αφήστε χώρο τουλάχιστον 20 cm γύρω από τη συσκευή για εξαερισμό κατά τη χρήση.
- **ΠΡΟΕΙΔΟΠΟΙΗΣΗ!** Διατηρείτε όλα τα ανοίγματα εξαερισμού στη συσκευή ελεύθερα από εμπόδια.

### Ειδικές οδηγίες ασφαλείας

- **ΠΡΟΕΙΔΟΠΟΙΗΣΗ!** Να είστε ιδιαίτερα προσεκτικοί κατά τον χειρισμό των δίσκων κοπής. Φοράτε προστατευτικά γάντια (δεν παρέχονται) εάν είναι απαραίτητο
- **ΠΡΟΕΙΔΟΠΟΙΗΣΗ! ΟΙ ΛΕΠΙΔΕΣ ΕΙΝΑΙ ΚΟΦΤΕΡΕΣ. ΚΡΑΤΗΣΤΕ ΤΑ ΧΕΡΙΑ ΣΑΣ ΜΑΚΡΙΑ!**
- Μην θέτετε τη συσκευή σε λειτουργία χωρίς φορτίο για την αποφυγή υπερθέρμανσης.
- **ΠΡΟΣΟΧΗ!** Να απενεργοποιείτε ΠΑΝΤΟΤΕ το μηχάνημα και να αποσυνδέετε το τροφοδοτικό πριν αγγίξετε οποιαδήποτε εξαρτήματα του κινητήρα.
- **ΠΡΟΕΙΔΟΠΟΙΗΣΗ!** Μην επιχειρήσετε να παρακάμψετε την ενδοσφάλεια ασφαλείας. Η συσκευή είναι εξοπλισμένη με μια ενδοσφάλεια ασφαλείας για να εμποδίζει τον τελικό χρήστη να αγγίξει τα κινούμενα μέρη.
- Εάν το καλώδιο τροφοδοσίας έχει υποστεί ζημιά, θα πρέπει να αντικατασταθεί από τον κατασκευαστή, τον αντιπρόσωπο σέρβις ή από κατάλληλα καταρτισμένα άτομα, προκειμένου να αποφευχθεί τυχόν κίνδυνος. (Σταθερό καλώδιο τροφοδοσίας στο εσωτερικό, αλλά μπορεί να αντικατασταθεί)
- **ΠΡΟΕΙΔΟΠΟΙΗΣΗ!** Διατηρείτε ΠΑΝΤΟΤΕ τα χέρια, τα μακριά μαλλιά και τα ρούχα μακριά από τα κινούμενα μέρη.
- Αυτή η συσκευή δεν πρέπει να χρησιμοποιείται για την κοπή καταψυγμένων τροφίμων, κρεάτων ή ψαριών, κ.λπ.
- Μην φορτώνετε πάρα πολλά υλικά για να αποτρέψετε την υπερχειλίση των τροφίμων.
- **ΠΡΟΕΙΔΟΠΟΙΗΣΗ!** Κατά τη διάρκεια της λειτουργίας, δια-



τηρείτε τα χέρια και τα σκεύη μακριά από το δοχείο για να μειώσετε τον κίνδυνο σοβαρού τραυματισμού ή/και ζημιάς στο μπλέντερ.

### Προβλεπόμενη χρήση

- Αυτή η συσκευή προορίζεται για χρήση σε εμπορικές εφαρμογές, για παράδειγμα σε κουζίνες εστιατορίων, κυλικείων, νοσοκομείων και εμπορικών επιχειρήσεων, όπως αρτοποιεία, βουτιές κ.λπ., αλλά όχι για συνεχή μαζική παραγωγή τροφίμων.
- Η συσκευή έχει σχεδιαστεί για ανάμιξη και ανάμιξη τροφίμων. Οποιαδήποτε άλλη χρήση μπορεί να προκαλέσει ζημιά στη συσκευή ή τραυματισμό.
- Η λειτουργία της συσκευής για οποιονδήποτε άλλο σκοπό θα πρέπει να θεωρείται εσφαλμένη χρήση της συσκευής. Ο χρήστης θα είναι αποκλειστικά υπεύθυνος για την ακατάλληλη χρήση της συσκευής.

### Εγκατάσταση γείωσης

Αυτή η συσκευή έχει ταξινομηθεί ως κατηγορίας **προστασίας Ι** και πρέπει να συνδεθεί σε προστατευτική γείωση. Η γείωση μειώνει τον κίνδυνο ηλεκτροπληξίας παρέχοντας ένα καλώδιο διαφυγής για το ηλεκτρικό ρεύμα.

Αυτή η συσκευή διαθέτει καλώδιο ρεύματος με βύσμα γείωσης ή ηλεκτρικές συνδέσεις με καλώδιο γείωσης. Οι συνδέσεις πρέπει να είναι σωστά εγκατεστημένες και γειωμένες.

### Κύρια μέρη του προϊόντος

(Εικ. 1 στη σελίδα 3)

1. Διακόπτης λειτουργίας (0 / I)
2. Επιλογέας ταχύτητας (δεξιόστροφα, Χαμηλή προς Υψηλή)
3. Κουμπί παλμού 
4. Κάτω μέρος της μονάδας βάσης του κινητήρα
5. Μονάδα κινητήρα
6. Συγκρότημα λεπίδων
7. Σετ κανάτας
8. Καπάκι κανάτας
9. Κάλυμμα καλύμματος
10. Προστατευτικό κάλυμμα

**Παρατήρηση:** Το περιεχόμενο αυτού του χειριδίου ισχύει για όλα τα στοιχεία που αναφέρονται, εκτός εάν ορίζεται διαφορετικά. Η εμφάνιση μπορεί να διαφέρει από τις εικόνες που εμφανίζονται.

### Διάγραμμα κυκλώματος

(Εικ. 2 στη σελίδα 3)

- L1 & L2: Μαγνητικός δακτύλιος  
 MS1: Μικροδιακόπτης ασφαλείας  
 MS2: Μαγνητικός μικροδιακόπτης ασφαλείας  
 PCB: Κύριο PCB  
 S: Διακόπτης τροφοδοσίας  
 R: Μεταβλητή αντίσταση  
 P: Κουμπί παλμού  
 M: Κινητήρας

### Εκρηκτικό διάγραμμα με λίστα εξαρτημάτων (Σχ.3 στη σελίδα 4)

Αρ. Εξαρτήματος	Όνομα εξαρτήματος	Ποσότητα
1	Κάλυμμα καπακιού	1
2	Καπάκι κανάτας	1
3	Σφραγιστής (δεν παρέχεται)	1
4	Προστατευτικό κάλυμμα (πίσω)	1
5	Σετ κανάτας	1
6	Στεγανοποίηση από ελαστικό προστατευτικό κάλυμμα (πίσω)	1
7	Συγκρότημα λεπίδων	1
8	Δακτύλιος στεγανοποίησης της διάταξης λεπίδας	1
9	Μεγάλος δακτύλιος στεγανοποίησης	1
10	Βίδα τοποθέτησης	1
11	Συμπλέκτης	1
12	Βάση κανάτας	1
13	Στήριγμα βάσης κανάτας	1
14	Κάλυμμα λαστικένιου παρεμβύσματος	1
15	Εξωτερικό περίβλημα κινητήρα	1
16	Διάταξη μικροδιακόπτη ασφαλείας	1
17	Εσωτερικός ακροδέκτης καλωδίου για μικροδιακόπτη ασφαλείας	1
18	Βίδες στερέωσης για τον μικροδιακόπτη	2
19	Τάπα τροφοδοσίας	1
20	Καλώδιο ρεύματος	1
21	Σφικτήρας καλωδίου ρεύματος	1
22	Συγκρότημα κινητήρα	1
23	Κάλυμμα καπακιού	1
24	Καπάκι κανάτας	1
25	Σφραγιστής (δεν παρέχεται)	1
26	Προστατευτικό κάλυμμα (πίσω)	1
27	Σετ κανάτας	1
28	Στεγανοποίηση από ελαστικό προστατευτικό κάλυμμα (πίσω)	1
29	Συγκρότημα λεπίδων	1
30	Δακτύλιος στεγανοποίησης της διάταξης λεπίδας	1
31	Μεγάλος δακτύλιος στεγανοποίησης	1
32	Βίδα τοποθέτησης	1
33	Συμπλέκτης	1
34	Βάση κανάτας	1

GR



35	Στήριγμα βάσης κανάτας	1
36	Κάλυμμα λαστικένιου παρεμβύσματος	1
37	Εξωτερικό περιβλήμα κινητήρα	1
38	Διάταξη μικροδιακόπτη ασφαλείας	1
39	Εσωτερικός ακροδέκτης καλωδίου για μικροδιακόπτη ασφαλείας	1
40	Βίδες στερέωσης για τον μικροδιακόπτη	2
41	Τάπα τροφοδοσίας	1
42	Καλώδιο ρεύματος	1
43	Σφιγκτήρας καλωδίου ρεύματος	1
44	Συγκρότημα κινητήρα	1

GR

## Προετοιμασία πριν από τη χρήση

- Αφαιρέστε όλη την προστατευτική συσκευασία και το περιτύλιγμα.
- Ελέγξτε ότι η συσκευή είναι σε καλή κατάσταση και με όλα τα παρελκόμενα. Σε περίπτωση ατελούς ή κατεστραμμένης παράδοσης, επικοινωνήστε αμέσως με τον προμηθευτή. Σε αυτή την περίπτωση, μη χρησιμοποιείτε τη συσκευή.
- Καθαρίστε τα εξαρτήματα και τη συσκευή πριν από τη χρήση (βλ. ==> Καθαρισμός και συντήρηση).
- Βεβαιωθείτε ότι η συσκευή είναι εντελώς στεγνή.
- Τοποθετήστε τη συσκευή σε οριζόντια, σταθερή και ανθεκτική στη θερμότητα επιφάνεια, η οποία είναι ασφαλής για πισιλιές νερού.
- Φυλάξτε τη συσκευασία εάν σκοπεύετε να αποθηκεύσετε τη συσκευή σας στο μέλλον.
- Φυλάξτε το εγχειρίδιο χρήσης για μελλοντική αναφορά.

**ΣΗΜΕΙΩΣΗ!** Λόγω υπολειμμάτων από την κατασκευή, η συσκευή μπορεί να εκπέμψει ελαφριά οσμή κατά τη διάρκεια των πρώτων λίγων χρήσεων. Αυτό είναι φυσιολογικό και δεν υποδεικνύει κανένα ελάττωμα ή κίνδυνο. Βεβαιωθείτε ότι η συσκευή αερίζεται καλά.

## Εγκατάσταση

- Διαβάστε προσεκτικά και προσεκτικά αυτό το εγχειρίδιο πριν από την εγκατάσταση και τη λειτουργία.
- Βεβαιωθείτε ότι η συσκευή είναι τοποθετημένη σε στεγνό χώρο και ότι η επιφάνεια έχει επαρκή αντοχή για να στηρίζει τη συσκευή. Βεβαιωθείτε επίσης ότι δεν υπάρχουν εμπόδια κοντά κατά τη λειτουργία της συσκευής.
- Βεβαιωθείτε ότι η παροχή ηλεκτρικής ισχύος αντιστοιχεί στην πινακίδα τεχνικών χαρακτηριστικών του μηχανήματος

**ΠΡΟΣΟΧΗ!** Μην παρακάμπετε ποτέ οποιονδήποτε μικροδιακόπτη ασφαλείας.

## Οδηγίες λειτουργίας

**Σημείωση:** Για λόγους ασφαλείας, η συσκευή μπορεί να αρχίσει να λειτουργεί μόνο με το σετ κανάτας (6) τοποθετημένο σωστά στη μονάδα κινητήρα (5) και όταν το προστατευτικό κάλυμμα (10) έχει κλείσει σωστά.

- Ελέγξτε εάν ο διακόπτης λειτουργίας (1) βρίσκεται στη θέση «0» και στρέψτε τον επιλογέα ταχύτητας (2) στη θέση «Χαμηλή».

- Αποσυνδέστε το μηχανήμα από την πρίζα και ανοίξτε το προστατευτικό κάλυμμα (10), αφαιρέστε το σετ κανάτας (7) από τη μονάδα μοτέρ (5).
- Ρίξτε όλα τα υλικά στην κανάτα (7) και κλείστε το καπάκι (8) και τοποθετήστε το καπάκι (9) σωστά στη θέση του.
- Τοποθετήστε ολόκληρο το σετ κανάτας (7) στη μονάδα του κινητήρα (5) και κλείστε το προστατευτικό κάλυμμα (10).
- Συνδέστε το φις τροφοδοσίας σε κατάλληλη πρίζα παροχής ηλεκτρικού ρεύματος.
- Ενεργοποιήστε το μηχανήμα πατώντας τον διακόπτη λειτουργίας (1) στη θέση "I" και επιλέξτε την κατάλληλη ταχύτητα περιστρέφοντας τον επιλογέα ταχύτητας (2).

Ρύθμιση ταχείας κλήσης (2)	Περιγραφή
Χαμηλή ταχύτητα	Για ανάμειξη υγρών
Υψηλή ταχύτητα	Για την ανάμειξη υγρών και στερεών συστατικών
Παλμική λειτουργία (0 / II) 	Για θρυμματισμό πάγου ή βραχείες κινήσεις, παρορμητικά. Σημείωση: Χρησιμοποιήστε τη λειτουργία παλμού για 1 ~ 2 δευτερόλεπτα κάθε φορά. Επαναλαμβάνεται περίπου αρκετές φορές, εάν είναι απαραίτητο.

Μετά τη χρήση, να γυρίζετε πάντα τον διακόπτη λειτουργίας (1) στη θέση «0» και να αποσυνδέετε το φις από την πρίζα.

Παρατηρήσεις:

1. Για καλύτερα αποτελέσματα κατά την ανάμειξη στερεών τροφίμων, προσθέστε μόνο μικρές μερίδες διαδοχικά, όχι όλα τα συστατικά ταυτόχρονα.
2. Ξεκινάτε πάντα με χαμηλότερη ταχύτητα. Εάν είναι απαραίτητο, τότε μεταβείτε στην υψηλότερη ταχύτητα ή στη λειτουργία «Παλμός», ώστε να μην εμπλακεί η διάταξη λεπίδας (6).
3. Μη χρησιμοποιείτε αυτό το μηχανήμα για να αναμίξετε σκληρά τρόφιμα, όπως ξηρούς καρπούς.
4. Μην γεμίζετε υγρά πάνω από την ένδειξη **MAX** της κανάτας (7).
5. Τα υγρά που θα αναμιχθούν πρέπει να είναι σε θερμοκρασία δωματίου ή χαμηλότερη. Εάν πρόκειται να αναμίξετε ζεστά υγρά, βεβαιωθείτε ότι το καπάκι της κανάτας (8) είναι σωστά τοποθετημένο και χρησιμοποιήστε χαμηλή ταχύτητα για την επεξεργασία. Κίνδυνος εγκαυμάτων και προσέξτε.
6. Αποφύγετε τη μακρά περίοδο λειτουργίας λόγω του δυνατού θορύβου που μπορεί να βλάψει την ακοή.

## Ειδικά χαρακτηριστικά ασφαλείας

**ΣΗΜΑΝΤΙΚΟ:** Αυτό το μηχανήμα διαθέτει ένα ειδικό σχεδιασμένο χαρακτηριστικό ασφαλείας: Προστατευτικό κάλυμμα (10). Το μηχανήμα μπορεί να λειτουργήσει μόνο όταν το προστατευτικό κάλυμμα (10) είναι κλειστό και η κανάτα (7) έχει τοποθετηθεί σωστά στη μονάδα κινητήρα (5).

## Καθαρισμός και συντήρηση

- **ΠΡΟΣΟΧΗ!** Αποσυνδέετε πάντα τη συσκευή από την παροχή ρεύματος και την ψύχετε πριν από την αποθήκευση, τον καθαρισμό και τη συντήρηση.
- Μη χρησιμοποιείτε πιδασκα νερού ή ατμοκαθαριστή για τον καθαρισμό και μην πιέζετε τη συσκευή κάτω από το νερό, καθώς τα εξαρτήματα θα βραχούν και μπορεί να προκληθεί



ηλεκτροπληξία.

- Εάν η συσκευή δεν διατηρείται σε καλή κατάσταση καθαριότητας, αυτό μπορεί να επηρεάσει αρνητικά τη διάρκεια ζωής 0 της συσκευής και να οδηγήσει σε επικίνδυνη κατάσταση.
- Τα υπολείμματα τροφίμων πρέπει να καθαρίζονται τακτικά και να αφαιρούνται από τη συσκευή. Εάν η συσκευή δεν καθαριστεί σωστά, θα μειωθεί η διάρκεια ζωής της και μπορεί να προκληθεί επικίνδυνη κατάσταση κατά τη χρήση.
- **ΚΙΝΔΥΝΟΣ ΤΡΑΥΜΑΤΙΣΜΟΥ!** Θα πρέπει να προσέχετε όταν χειρίζεστε τις αιχμηρές λεπίδες κοπής κατά τη διάρκεια του καθαρισμού.

## Καθαρισμός

### Καθαρισμός του βάζου

- Ρίξτε χλιαρό νερό και ένα ήπιο απορρυπαντικό χωρίς αφρό στο βάζο.
- Τοποθετήστε το καπάκι στο δοχείο.
- Τοποθετήστε το δοχείο στη μονάδα μοτέρ.
- Ενεργοποιήστε τη μονάδα κινητήρα σε πλήρη ταχύτητα για 10-20 δευτερόλεπτα.
- Απενεργοποιήστε τη μονάδα μοτέρ.
- Αφαιρέστε το δοχείο από τη μονάδα κινητήρα.
- Ξεπλύνετε καλά το δοχείο με καθαρό νερό.
- Σε περίπτωση υπολειμμάτων που έχουν κολλήσει στο μαχαίρι, καθαρίστε προσεκτικά με ένα μικρό μαχαίρι ή τσιμπίδα. Μην καθαρίζετε ποτέ το μαχαίρι με γυμνά χέρια.
- Στεγνώστε το εσωτερικό και το εξωτερικό του βάζου.
- Μετά τον καθαρισμό, απολυμάνετε το βάζο. Ακολουθήστε τις οδηγίες του κατασκευαστή του απολυμαντικού.
- Αποθηκεύστε το βάζο ανάποδα.
- Η κάτω πλευρά του βάζου δεν μπορεί ποτέ να έρθει σε επαφή με οποιοδήποτε υγρό!
- **ΠΡΟΕΙΔΟΠΟΙΗΣΗ:** Μην αποσυαρμολογείτε ποτέ μέρη του δοχείου και της μονάδας κοπής.
- **ΠΡΟΕΙΔΟΠΟΙΗΣΗ:** Μην καθαρίζετε ποτέ κανένα μέρος της συσκευής στο πλυντήριο πιάτων.
- Καθαρίστε την κρύα εξωτερική επιφάνεια με ένα πανί ή σφουγγάρι ελαφρώς νοτισμένο με ήπιο διάλυμα σαπουνιού.
- Για λόγους υγιεινής, η συσκευή πρέπει να καθαρίζεται πριν και μετά τη χρήση.
- Αποφύγετε την επαφή του νερού με τα ηλεκτρικά εξαρτήματα.
- Ποτέ μη βυθίζετε τη συσκευή σε νερό ή άλλα υγρά.
- Μη χρησιμοποιείτε ποτέ ισχυρά καθαριστικά, λειαντικά σφουγγάρια ή καθαριστικά που περιέχουν χλώριο. Μη χρησιμοποιείτε ατσάλουρμα, μεταλλικά εργαλεία ή αιχμηρά αντικείμενα για τον καθαρισμό. Μην χρησιμοποιείτε βενζίνη ή διαλύτες!
- Κανένα εξάρτημα δεν είναι ασφαλές για πλύσιμο σε πλυντήριο πιάτων.

## Συντήρηση

- Ελέγχετε τακτικά τη λειτουργία της συσκευής για την αποφυγή σοβαρών ατυχημάτων.
- Εάν διαπιστώσετε ότι η συσκευή δεν λειτουργεί σωστά ή ότι υπάρχει πρόβλημα, σταματήστε να τη χρησιμοποιείτε, απενεργοποιήστε την και επικοινωνήστε με τον προμηθευτή.
- Όλες οι εργασίες συντήρησης, εγκατάστασης και επισκευής πρέπει να πραγματοποιούνται από εξειδικευμένους και εξουσιοδοτημένους τεχνικούς ή να συσταίνονται από τον κατασκευαστή.

## Μεταφορά και αποθήκευση

- Πριν από την αποθήκευση, να βεβαιώνετε πάντα ότι η συσκευή έχει αποσυνδεθεί από την παροχή ρεύματος και έχει κρυώσει εντελώς.
- Αποθηκεύστε τη συσκευή σε δροσερό, καθαρό και στεγνό χώρο.
- Μην τοποθετείτε ποτέ βαριά αντικείμενα επάνω στη συσκευή, καθώς μπορεί να προκληθεί ζημιά σε αυτήν.
- Μην μετακινείτε τη συσκευή ενώ βρίσκεται σε λειτουργία. Αποσυνδέστε τη συσκευή από την παροχή ρεύματος κατά τη μετακίνηση και κρατήστε την στο κάτω μέρος.

## Αντιμέτωπιση προβλημάτων

Αν η συσκευή δεν λειτουργεί σωστά, ελέγξτε τον παρακάτω πίνακα για το διάλυμα. Εάν εξακολουθείτε να μην μπορείτε να επιλύσετε το πρόβλημα, επικοινωνήστε με τον προμηθευτή/πάροχο υπηρεσιών.

Πρόβλημα	Πιθανή αιτία	Πιθανή λύση
Το μηχανήμα δεν αρχίζει να λειτουργεί	Το προστατευτικό κάλυμμα (10) δεν είναι σωστά κλειστό.	Ελέγξτε για να βεβαιωθείτε ότι το προστατευτικό κάλυμμα (10) έχει κλείσει σωστά.
	Η κανάτα (7) δεν έχει τοποθετηθεί σωστά.	Ελέγξτε για να βεβαιωθείτε ότι το σετ κανάτας (7) έχει τοποθετηθεί σωστά.
	Ο διακόπτης λειτουργίας (1) δεν είναι πατημένος	Πατήστε τον διακόπτη λειτουργίας (1)
Το μηχανήμα σταματά κατά τη λειτουργία	Η ενσωματωμένη ασφάλεια υπερφόρτωσης ενεργοποιήθηκε.	- Απενεργοποιήστε το μηχανήμα πιέζοντας το διακόπτη (1) στη θέση «0» και αποσυνδέστε το μηχανήμα από την πρίζα. - Αφήνοντας το μηχανήμα για ψύξη για περίπου 30 λεπτά και στη συνέχεια ξεκινήστε ξανά.

## Εγγύηση

Κάθε ελάττωμα που επηρεάζει τη λειτουργικότητα της συσκευής και παρουσιάζεται εντός ενός έτους μετά την αγορά θα επισκευάζεται με δωρεάν επισκευή ή αντικατάσταση, με την προϋπόθεση ότι η συσκευή έχει χρησιμοποιηθεί και συντηρηθεί σύμφωνα με τις οδηγίες και δεν έχει υποστεί οποιαδήποτε κατάχρηση ή κακή χρήση. Τα νόμιμα δικαιώματά σας δεν επηρεάζονται. Εάν η συσκευή καλύπτεται από εγγύηση, δηλώστε πού και πότε αγοράστηκε και συμπεριλάβετε απόδειξη αγοράς (π.χ. απόδειξη). Σύμφωνα με την πολιτική μας για τη συνεχή ανάπτυξη προϊόντων, διατηρούμε το δικαίωμα να αλλάξουμε τις προδιαγραφές προϊόντων, συσκευασίας και τεκμηρίωσης χωρίς προειδοποίηση.

GR



## Απόρριψη και περιβάλλον



Κατά τον παροπλισμό της συσκευής, το προϊόν δεν πρέπει να απορρίπτεται μαζί με άλλα οικιακά απορρίμματα. Αντ' αυτού, είναι δική σας ευθύνη να απορρίψετε τον απόβλητο εξοπλισμό σας παραδίδοντάς τον σε ένα καθορισμένο σημείο συλλογής. Η μη τήρηση αυτού του κανόνα μπορεί να τιμωρηθεί σύμφωνα με τους ισχύοντες κανονισμούς για την απόρριψη αποβλήτων. Η ξεχωριστή συλλογή και ανακύκλωση του άχρηστου εξοπλισμού σας κατά τη στιγμή της απόρριψης θα βοηθήσει στη διατήρηση των φυσικών πόρων και θα διασφαλίσει ότι ανακυκλώνεται με τρόπο που προστατεύει την ανθρώπινη υγεία και το περιβάλλον.

Για περισσότερες πληροφορίες σχετικά με το πού μπορείτε να αποθέσετε τα απορρίμματα για ανακύκλωση, επικοινωνήστε με την τοπική εταιρεία συλλογής απορριμμάτων. Οι κατασκευαστές και οι εισαγωγείς δεν αναλαμβάνουν ευθύνη για την ανακύκλωση, την επεξεργασία και την οικολογική απόρριψη, είτε απευθείας είτε μέσω ενός δημόσιου συστήματος.

HR

## HRVATSKI

Poštovani korisniče,

Hvala vam što ste kupili ovaj HENDI uređaj. Pažljivo pročitajte ovaj priručnik za uporabu i pritom obratite posebnu pozornost na niže navedene sigurnosne propise, prije prve ugradnje i uporabe uređaja.

### Sigurnosne upute

- Uređaj upotrebljavajte samo u svrhu za koju je namijenjen, kako je opisano u ovom priručniku.
- Proizvođač nije odgovoran za bilo kakva oštećenja uzrokovana neispravnim radom i nepravilnom uporabom.
-  **OPASNOST! OPASNOST OD STRUJNOG UDARA!** Ne pokušavajte sami popraviti uređaj. Električne dijelove uređaja nemojte uranjati u vodu ili neku drugu tekućinu. Nikada nemojte držati uređaj pod tekućom vodom.
- **NIKADA NEMOJTE KORISTITI OŠTEĆENI UREĐAJ!** Redovito provjeravajte električne spojeve i kabele za eventualna oštećenja. Ako je oštećen, uređaj isključite iz električne mreže. Popravke smije obavljati samo dobavljač ili kvalificirana osoba kako bi se izbjegle opasnosti ili ozljede.
- **UPOZORENJE!** Prilikom postavljanja uređaja, ako je potrebno, kabel za napajanje usmjerite na siguran način kako biste izbjegli nenamjerno povlačenje, oštećivanje, kontakt s površinom za grijanje ili opasnost od spoticanja.
- **UPOZORENJE!** Dok god je utikač u utičnici, uređaj je priključen na napajanje.
- **UPOZORENJE!** UVIJEK isključite uređaj prije isključivanja iz napajanja, čišćenja, održavanja ili pohrane.
- Uređaj spajajte samo na električnu utičnicu s naponom i frekvencijom navedenim na naljepnici uređaja.
- Ne dodirujte utikač/električne spojeve vlažnim rukama.
- Uređaj i električne priključke/priključke držite podalje od vode i drugih tekućina. Ako uređaj padne u vodu, odmah uklonite električne priključke. Uređaj ne upotrebljavajte dok ga nije provjerio ovlašten tehničar. Nepridržavanje ovih uputa može dovesti do po život opasnih rizika.
- Spojite napajanje u lako dostupnu električnu utičnicu kako

biste mogli odmah isključiti uređaj u hitnom slučaju.

- Pazite da kabel ne dođe u dodir s oštrim ili vrućim predmetima i držite ga dalje od otvorenog požara. Nikada nemojte povlačiti kabel za napajanje kako biste ga isključili iz utičnice, uvijek povucite utikač.
- Nikada nemojte nositi uređaj za kabel.
- Nikad sami nemojte pokušavati otvoriti kućište uređaja.
- Ne stavljajte predmete u kućište uređaja.
- Nikad ne ostavljajte uređaj bez nadzora tijekom uporabe.
- Uređajem treba upravljati osposobljeno osoblje u kuhinji restorana, kantine ili osoblja bara, itd.
- Ovim uređajem ne smiju rukovati osobe sa smanjenim fizičkim, osjetilnim odnosno umnim sposobnostima ili osobe koje nemaju dovoljno iskustva i znanja.
- Ovaj uređaj djeca ne smiju upotrebljavati ni pod kojim okolnostima.
- Uređaj i električne spojeve držite izvan dohvata djece.
- Nikada ne upotrebljavajte pribor niti bilo koje dodatne uređaje osim onih koje je isporučio uređaj ili preporučio proizvođač. Ako to ne učinite, može doći do sigurnosnog rizika za korisnika i može oštetiti uređaj. Koristite samo originalne dijelove i dodatnu opremu.
- Ne upravljajte ovim uređajem pomoću vanjskog tajmera ili sustava daljinskog upravljanja.
- Nemojte stavljati uređaj na grijači predmet (benzin, električnu struju, štednjak s ugljenom itd.).
- Ne prekrivajte uređaj u radu.
- Ne stavljajte predmete na uređaj.
- Uređaj ne upotrebljavajte u blizini otvorenih plamena, eksplozivnih ili zapaljivih materijala. Uređaj uvijek koristite na vodoravnoj, stabilnoj, čistoj, otpornoj na toplinu i suhoj površini.
- Uređaj nije prikladan za postavljanje u prostor gdje se može koristiti mlaz vode.
- Ostavite najmanje 20 cm prostora oko uređaja radi prozračivanja tijekom uporabe.
- **UPOZORENJE!** Pazite da svi ventilacijski otvori na uređaju nisu blokirani.

### Posebne sigurnosne upute

- **UPOZORENJE!** Budite jako oprezni pri rukovanju reznim diskovima. Po potrebi nosite zaštitne rukavice (nisu isporučene).
- **UPOZORENJE! OŠTRICE SU OŠTRE. DRŽITE RUKU DALJE!**
- Ne rukujte uređajem bez opterećenja kako biste spriječili pregrijavanje.
- **UPOZORENJE! UVIJEK** isključite stroj i iskopčajte napajanje prije dodirivanja bilo kakvih dijelova motora.
- **UPOZORENJE!** Ne pokušavajte zaobići sigurnosnu blokadu. Uređaj je opremljen sigurnosnom blokadom kako bi se spriječilo da krajnji korisnik dodiruje pokretne dijelove.
- Ako je kabel za napajanje oštećen, mora ga zamijeniti proizvođač, ovlašten servisier ili osobe sličnih kvalifikacija kako bi se izbjegla opasnost. (Unutra se nalazi fiksirani kabel za napajanje, ali se može zamijeniti)
- **UPOZORENJE! UVIJEK** držite ruke, dugu kosu i odjeću podalje od pokretnih dijelova.
- Ovaj se uređaj ne smije upotrebljavati za rezanje smrznute hrane, mesa ili ribe u kostima, itd.
- Nemojte stavljati previše sastojaka kako biste spriječili prelijevanje prehrambenih proizvoda.



- **UPOZORENJE!** Tijekom rada, držite ruke i pribor izvan spremnika kako biste smanjili opasnost od teških ozljeda i/ili oštećenja blendera.

## Namjena

- Ovaj uređaj namijenjen je za komercijalne primjene, na primjer u kuhinjama, kuhinjama restorana, kantinama, bolnicama i komercijalnim poduzećima kao što su pekare, trešnje itd., ali ne i u neprestanoj masovnoj proizvodnji hrane.
- Uređaj je namijenjen za miješanje i miješanje namirnica. Svaka druga uporaba može dovesti do oštećenja uređaja ili osobnih ozljeda.
- Uporaba uređaja za bilo koju drugu svrhu smatra se pogrešnom uporabom uređaja. Korisnik je isključivo odgovoran za neprimjerenu uporabu uređaja.

## Ugradnja uzemljenja

Ovaj je uređaj klasificiran kao **zaštitna klasa I** i mora se spojiti na zaštitno uzemljenje. Uzemljavanjem se smanjuje rizik od strujnog udara time što uređaj dobiva dodatnu žicu za odvod električne struje.

Ovaj je uređaj opremljen strujnim kabelom sa utikačem za uzemljenje ili električnim priključcima s uzemljenjem. Priključci moraju biti pravilno instalirani i uzemljeni.

## Glavni dijelovi proizvoda

(Slika 1 na stranici 3)

1. Prekidač napajanja (0 / I)
2. Kotačić za odabir brzine (u smjeru kazaljke na satu, od niskog do visokog)
3. Gumb impulsa 
4. Donji dio osnovne jedinice motora
5. Jedinica motora
6. Sklop oštrice
7. Komplet žongliranja
8. Poklopac žlice za pečenje
9. Poklopac
10. Zaštitni poklopac

**Napomena:** Ako nije drugačije navedeno, sadržaj ovog priručnika se primjenjuje na sve navedene stavke. Izgled se može razlikovati od prikazanih slika

## Strujna shema

(Slika 2 na stranici 3)

L1 i L2: Magnetski krug

MS1: Mikrosklopka

MS2: Mikrosklopka za magnetsku sigurnost

PCB: Glavna tiskana pločica

S: Prekidač napajanja

R: Varijabilni otpornik

P: Gumb impulsa

M: Motor

## Prošireni dijagram s popisom dijelova

(Slika 3 na stranici 4)

Broj dijela	Naziv dijela	Količina
1	Poklopac čepa	1
2	Poklopac žlice za pečenje	1
3	Razbojnik (nije isporučen)	1
4	Zaštitni poklopac (straga)	1
5	Komplet žongliranja	1
6	Zaštitna gumena brtva na poklopcu (straga)	1
7	Sklop oštrice	1
8	Brtveni prsten sklopa noža	1
9	Veliki brtveni prsten	1
10	Vijak za montažu	1
11	Kvačilo	1
12	Držač za žongliranje	1
13	Potporna držača za žongliranje	1
14	Poklopac gumene brtve	1
15	Vanjsko kućište motora	1
16	Sklop sigurnosne mikro sklopke	1
17	Unutarnji žičani priključak za sigurnosnu mikrosklopku	1
18	Vijci za montažu mikrosklopke	2
19	Priključak za napajanje	1
20	Kabel napajanja	1
21	Stezaljka kabela za napajanje	1
22	Sklop motora	1
23	Poklopac čepa	1
24	Poklopac žlice za pečenje	1
25	Razbojnik (nije isporučen)	1
26	Zaštitni poklopac (straga)	1
27	Komplet žongliranja	1
28	Zaštitna gumena brtva na poklopcu (straga)	1
29	Sklop oštrice	1
30	Brtveni prsten sklopa noža	1
31	Veliki brtveni prsten	1
32	Vijak za montažu	1
33	Kvačilo	1
34	Držač za žongliranje	1
35	Potporna držača za žongliranje	1
36	Poklopac gumene brtve	1

HR



37	Vanjsko kućište motora	1
38	Sklop sigurnosne mikro sklopke	1
39	Unutarnji žičani priključak za sigurnosnu mikrosklopku	1
40	Vijci za montažu mikrosklopke	2
41	Priključak za napajanje	1
42	Kabel napajanja	1
43	Stezaljka kabela za napajanje	1
44	Sklop motora	1

## Priprema prije uporabe

- Uklonite svu ambalažu i omot.
- Provjerite je li uređaj u dobrom stanju i sa svim dodacima. U slučaju nepotpune ili oštećene isporuke, odmah kontaktirajte dobavljača. U tom slučaju nemojte upotrebljavati uređaj.
- Prije uporabe očistite pribor i uređaj (Pogledajte ==> Čišćenje i održavanje).
- Provjerite je li uređaj potpuno suh.
- Uređaj postavite na vodoravnu, stabilnu i otpornu površinu koja je sigurna protiv prskanja vode.
- Čuvajte ambalažu ako namjeravate i ubuduće spremati uređaj.
- Sačuvajte korisnički priručnik za buduću upotrebu.

**BILJEŠKA!** Zbog ostataka proizvodnje, uređaj tijekom prvih nekoliko uporaba može ispuštati blagi miris. To je normalno i ne ukazuje na bilo kakav nedostatak ili opasnost. Provjerite je li uređaj dobro prozračan.

## Instalacija

- Pažljivo i pažljivo pročitajte ovaj priručnik prije instalacije i rada.
- Provjerite je li uređaj postavljen na suho mjesto i je li površina dovoljno čvrsta za potporu uređaja. Također osigurajte da u blizini nema nikakvih prepreka tijekom rada uređaja.
- Provjerite odgovara li napajanje oznaci na stroju.

**OPREZ! Nikada** nemojte zaobilaziti bilo koju sigurnosnu mikrosklopku.

## Upute za uporabu

**Napomena:** Iz sigurnosnih razloga uređaj može raditi samo s pravilno postavljenim vrčom (6) na jedinici motora (5) i kada je zaštitni poklopac (10) pravilno zatvoren.

- Provjerite je li prekidač napajanja (1) u položaju „0“ i okrenite kotačić za odabir brzine (2) u položaj „nisko“.
- Iskopčajte stroj i otvorite zaštitni poklopac (10), izvadite komplet vrča (7) iz jedinice motora (5).
- Ulijte sve sastojke u posudu (7) i zatvorite poklopac (8) i stavite čep (9) ispravno na mjesto.
- Postavite cijeli vrč (7) na jedinicu motora (5) i zatvorite zaštitni poklopac (10).
- Utikač priključite u odgovarajuću utičnicu.
- **UKLJUČITE** stroj pritiskom na prekidač (1) u položaj „1“ i odaberite odgovarajuću brzinu okretanjem kotačića brzine (2).

Postavka brojačnika brzine (2)	Opis
Niska brzina	Za miješanje tekućina
Velika brzina	Za miješanje tekućina i čvrstih sastojaka
Pulsna funkcija (0 / II) 	Za drobljenje leda ili kratke pokrete impulzivne snage. Napomena: Uvijek koristite funkciju pulsa za 1 ~ 2 sekunde. Po potrebi, ponovite postupak nekoliko puta.

Nakon uporabe uvijek okrenite prekidač za napajanje (1) u položaj "0" i iskopčajte utikač iz električne utičnice.

Napomene:

1. Za najbolje rezultate kod miješanja čvrstih namirnica, stavite samo male porcije jednu za drugom, a ne sve sastojke istovremeno.
2. Uvijek započnite s nižom brzinom. Ako je potrebno, prebacite na višu brzinu ili na funkciju "Pulse" (puls) tako da se sklop oštrice ne zaglavi (6).
3. Ne upotrebljavajte ovaj uređaj za miješanje tvrdih namirnica, poput orašastih plodova.
4. Nemojte puniti tekućine iznad oznake **MAX** na vrču (7).
5. Tekućine koje se miješaju trebaju biti na sobnoj temperaturi ili ispod nje. Ako želite pomiješati tople tekućine, pobrinite se da je poklopac štrcaljke (8) ispravno postavljen i upotrijebite malu brzinu za obradu. Opasnost od opeklina i pripazite.
6. Izbjegavajte dugačko razdoblje rada zbog glasnog šuma koji može naškoditi sluhu.

## Posebne značajke sigurnosti

**VAŽNO:** Ovaj stroj ima posebno osmišljenu sigurnosnu značajku: Zaštitni poklopac (10).

Uređaj može raditi samo ako je zaštitni poklopac (10) zatvoren i vrč (7) je ispravno ugrađen na jedinicu motora (5).

## Čišćenje i održavanje

- **PAŽNJA!** Prije pohrane, čišćenja i održavanja uređaj uvijek iskopčajte iz električne mreže i ohladite.
- Ne upotrebljavajte vodeni mlaz ili parni čistač za čišćenje i ne gurajte uređaj pod vodom jer će se dijelovi smočiti i može doći do električnog udara.
- Ako se uređaj ne održava u dobrom stanju čistoće, to može negativno utjecati na vijek trajanja uređaja 0 i dovesti do opasne situacije.
- Ostaci hrane moraju se redovito čistiti i uklanjati iz uređaja. Ako se uređaj ne čisti pravilno, smanjit će njegov vijek trajanja i može rezultirati opasnim stanjem tijekom upotrebe.
- **OPASNOST OD OZLJEDE!** Tijekom čišćenja pažljivo rukujte oštrim oštricama noža kosilice.

## Čišćenje

### Čišćenje posude

- Ulijte mlaku vodu i blagi nepjenjeni deterđent u posudu.
- Stavite poklopac na posudu.
- Postavite posudu na jedinicu motora.
- Uključite jedinicu motora punom brzinom 10-20 sekundi.
- Isključite jedinicu motora.



- Izvadite posudu iz jedinice motora.
- Temeljito isperite posudu čistom vodom.
- U slučaju ostataka zaglavljenih na nož pažljivo očistite malim nožem ili pincetom. Nikada ne čistite nož golim rukama.
- Osušite unutarnju i vanjsku površinu staklenke.
- Nakon čišćenja dezinficirajte posudu. Koristite upute proizvođača dezinficijensa.
- Pohranite posudu naopako.
- Donja strana staklenke možda nikada neće doći u dodir s bilo kojom tekućinom!
- **UPOZORENJE:** Nikada nemojte rastavljati dijelove staklenke i rezne jedinice.
- **UPOZORENJE:** Nikada ne čistite dijelove uređaja u perilici posuda.
- Rashlađenu vanjsku površinu očistite krpom ili spužvom navlaženom otopinom blagog sapuna.
- Iz higijenskih razloga uređaj je potrebno očistiti prije i poslije upotrebe.
- Izbjegavajte kontakt vode s električnim komponentama.
- Nikada ne uranjajte uređaj u vodu ili druge tekućine.
- Nikada nemojte koristiti agresivna sredstva za čišćenje, abrazivne spužve ili sredstva za čišćenje koja sadrže klor. Nemojte upotrebljavati čeličnu vunu, metalno posuđe ni oštre ili šiljaste predmete za čišćenje. Nemojte koristiti benzin i otapala!
- Niti jedan dio ne može se prati u perilici posuda.

#### Održavanje

- Redovito provjeravajte rad uređaja kako biste spriječili ozbiljne nesreće.
- Ako vidite da uređaj ne radi pravilno ili da postoji problem, prestanite s korištenjem, isključite ga i kontaktirajte s dobavljačem.
- Sve radove vezane uz održavanje, instalaciju i popravke mora obavljati specijalizirani i ovlašteni tehničar, ili ih mora preporučiti proizvođač.

#### Prijevoz i skladištenje

- Prije skladištenja uvijek provjerite je li uređaj isključen iz napajanja i potpuno rashlađen.
- Uređaj čuvajte na hladnom, čistom i suhom mjestu.
- Nikada nemojte stavljati teške predmete na uređaj jer biste ih mogli oštetiti.
- Ne pomičite uređaj dok je u radu. Uređaj iskopčajte iz napajanja dok ga pomičete i držite ga na dnu.

#### Rješavanje problema

Ako uređaj ne radi ispravno, pogledajte donju tablicu za rješavanje. Ako i dalje ne možete riješiti problem, obratite se dobavljaču / pružatelju usluga.

Problemi	Mogući uzrok	Moguće rješenje
Stroj ne počinje raditi	Zaštitni poklopac (10) nije u pravilno zatvorenom položaju.	Provjerite je li zaštitni poklopac (10) pravilno zatvoren.
	Jug (7) nije pravilno postavljen.	Provjerite komplet vrča (7).
	Prekidač napajanja (1) nije pritisnut	Pritisnite prekidač (1)
Stroj se zaustavlja tijekom rada	Aktivirana ugrađena zaštita od preopterećenja.	- UGASITE uređaj pritiskom prekidača (1) u položaj "0" i iskopčavanjem stroja. - Ostavite uređaj da se hladi oko 30 minuta te ga ponovno pokrenite.

HR

#### Jamstvo

Neispravnosti koje utječu na funkcionalnost uređaja koje se pojave u roku od jedne godine nakon kupnje popravljat će se besplatnim popravkom ili zamjenom, pod uvjetom da je uređaj korišten i održavan u skladu s uputama i da nije na bilo koji način bio zloporabljn ili pokvaren. To ne utječe na vaša zakonska prava. Ako je uređaj pokriven jamstvom, navedite gdje i kada je kupljen i uključite dokaz o kupnji (npr. račun).

U skladu s našim pravilima o kontinuiranom razvoju proizvoda pridržavamo pravo na promjenu opisa proizvoda, pakiranja i dokumentacije bez prethodne obavijesti.

#### Odbacivanje otpada i okoliš



Kada prestaje s uporabom uređaja, proizvod se ne smije odlagati s drugim kućnim otpadom. Umjesto toga, vaša je odgovornost odlagati na vašu otpadnu opremu predajući je na određeno sabirno mjesto. Nepridržavanje tog pravila može se kazniti u skladu s primjenjivim propisima o odlaganju otpada. Zasebnim sakupljanjem i recikliranjem vaše otpadne opreme u vrijeme odlaganja čuvaju se prirodni resursi i osigurava se njezino recikliranje na način koji štiti ljudsko zdravlje i okoliš.

Za više informacija o tome gdje možete uskratiti svoj otpad radi recikliranja, obratite se lokalnoj tvrtki za prikupljanje otpada. Proizvođači i uvoznici ne preuzimaju odgovornost za recikliranje, tretman i ekološko zbrinjavanje, bilo izravno ili putem javnog sustava.



**Vážení zákazníci,**

Děkujeme vám za zakoupení tohoto spotřebiče HENDI. Před první instalací a použitím tohoto spotřebiče si pozorně přečtěte tuto uživatelskou příručku a věnujte zvláštní pozornost níže uvedeným bezpečnostním předpisům.

**Bezpečnostní pokyny**

- Spotřebič použijte pouze k určenému účelu, k němuž byl navržen, jak je popsáno v této příručce.
- Výrobce neodpovídá za žádné škody způsobené nesprávným provozem a nesprávným používáním.
-  **NEBEZPEČÍ! NEBEZPEČÍ ÚRAZU ELEKTRICKÝM PROUDEM!** Nepokoušejte se spotřebič opravovat sami. Elektrické části spotřebiče neponořujte do vody ani jiných kapalin. Nikdy nedržte spotřebič pod tekoucí vodou.
- **NIKDY NEPOUŽÍVEJTE POŠKOZENÝ SPOTŘEBIČ!** Pravidelně kontrolujte, zda elektrické spoje a kabely nejsou poškozeny. Poškozený spotřebič odpojte od napájení. Opravy smí provádět pouze dodavatel nebo kvalifikovaná osoba, aby se zabránilo nebezpečí nebo zranění.
- **VAROVÁNÍ!** Při umísťování spotřebiče vedte napájecí kabel bezpečně, pokud je to nutné, aby nedošlo k neúmyslnému vytážení, poškození, kontaktu s topnou plochou nebo nebezpečí zakopnutí.
- **VAROVÁNÍ!** Dokud je zástrčka v zásuvce, spotřebič je připojen k napájecí síti.
- **VAROVÁNÍ!** Před odpojením od napájení, čištěním, údržbou nebo skladováním spotřebič **VŽDY** vypněte.
- Spotřebič připojujte pouze k elektrické zásuvce s napětím a frekvencí uvedenou na štítku spotřebiče.
- **Nedotýkejte se zástrček / elektrických spojů mokřma nebo vlhkými rukama.**
- Spotřebič a elektrické zástrčky/přípojky udržujte mimo dosah vody a jiných kapalin. Pokud spotřebič spadne do vody, okamžitě odpojte napájecí přípojky. Spotřebič nepoužívejte, dokud jej nezkontroluje kvalifikovaný technik. Nedodržení těchto pokynů bude mít za následek život ohrožující rizika.
- Napájecí zdroj zapojte do snadno přístupné elektrické zásuvky, abyste mohli v případě nouze spotřebič okamžitě odpojit.
- Dbejte na to, aby se kabel nedostal do kontaktu s ostrými nebo horkými předměty, a chraňte jej před otevřeným ohněm. Nikdy netahejte za napájecí kabel, abyste jej vypoili ze zásuvky, ale vždy vytáhněte zástrčku.
- Nikdy nepřeházejte přístroj za kabel.
- Nikdy se nepokoušejte sami otevřít kryt spotřebiče.
- Do krytu spotřebiče nevládejte žádné předměty.
- Během používání nikdy nenechávejte spotřebič bez dozoru.
- Tento spotřebič by měl obsluhovat vyškolený personál v kuchyni restaurace, pracovníci jídelny nebo baru atd.
- Tento přístroj by neměl obsluhovat osoby se sníženými fyzickými, smyslovými nebo duševními schopnostmi nebo osoby s nedostatkem zkušeností a znalostí.
- Tento spotřebič by za žádných okolností neměly používat děti.
- Uchovávejte spotřebič a jeho elektrické přípojky mimo dosah dětí.
- Nikdy nepoužívejte jiné příslušenství nebo jiná zařízení než ta, která jsou dodávána se spotřebičem nebo která dolo-

ručuje výrobce. Pokud tak neučiníte, může to představovat bezpečnostní riziko pro uživatele a poškodit spotřebič. Používejte pouze originální díly a příslušenství.

- Tento spotřebič nepoužívejte pomocí externího časovače nebo dálkového ovládání.
- Nepokládejte spotřebič na topné těleso (benzín, elektrický, uhlíkový sporák atd.).
- Nezakrývejte provoz spotřebiče.
- Na spotřebič nepokládejte žádné předměty.
- Nepoužívejte spotřebič v blízkosti otevřeného ohně, výbušných nebo hořlavých materiálů. Spotřebič vždy provozujte na vodorovném, stabilním, čistém, tepelně odolném a suchém povrchu.
- Spotřebič není vhodný k instalaci v místě, kde lze použít vodní trysku.
- Během používání nechte kolem spotřebiče prostor alespoň 20 cm pro větrání.
- **VAROVÁNÍ!** Udržujte všechny větrací otvory na spotřebiči bez překážek.

**Zvláštní bezpečnostní pokyny**

- **VAROVÁNÍ!** Při manipulaci s řeznými kotoúči buďte velmi opatrní. V případě potřeby použijte ochranné rukavice [nejsou součástí balení].
- **VAROVÁNÍ! BRÍTY JSOU OSTRÉ. DRŽTE RUCI MIMO DO-SAH!**
- Nepoužívejte spotřebič bez zatížení, aby nedošlo k přehřátí.
- **OPATRNOST!** Než se dotknete jakýchkoli částí motoru, **VŽDY** vypněte stroj a odpojte napájecí zdroj.
- **VAROVÁNÍ!** Nepokoušejte se obejít bezpečnostní blokovací zámek. Spotřebič je vybaven bezpečnostním blokováním, které brání koncovému uživateli v kontaktu s pohyblivými částmi.
- Je-li napájecí kabel poškozen, musí být vyměněn výrobcem, jeho servisním zástupcem nebo podobně kvalifikovanou osobou, aby nedošlo k ohrožení. (Uvnitř je upevněn napájecí kabel, ale lze jej vyměnit)
- **VAROVÁNÍ! VŽDY** udržujte ruce, dlouhé vlasy a oblečení mimo dosah pohyblivých částí.
- Tento spotřebič se nesmí používat k krájení zmrazených potravin, masa nebo ryb apod.
- Nenakládejte příliš mnoho přísad, aby nedošlo k přetečení potravin.
- **VAROVÁNÍ!** Během provozu držte ruce a náčiní mimo nádobu, aby se snížilo riziko vážného zranění a/nebo poškození mixéru.

**Určené použití**

- Tento spotřebič je určen k použití v komerčních aplikacích, například v kuchyních restaurací, jídelen, nemocnicích a komerčních podnicích, jako jsou pekárny, butchery atd., ale nikoli k nepřetržitě hromadné výrobě potravin.
- Spotřebič je určen k mixování a míchání potravin. Jakékoli jiné použití může vést k poškození spotřebiče nebo zranění osob.
- Provozování spotřebiče za jakýmkoli jiným účelem se považuje za nesprávné použití přístroje. Uživatel nese výhradní odpovědnost za nesprávné použití zařízení.



## Instalace uzemnění

Tento spotřebič je klasifikován jako **ochranný typ I** a musí být připojen k ochrannému uzemnění. Uzemnění snižuje riziko úrazu elektrickým proudem tím, že poskytuje únikový vodič pro elektrický proud.

Tento spotřebič je vybaven napájecím kabelem se zemnicí zástrčkou nebo elektrickými přípojkami se zemnicím vodičem. Přípojky musí být řádně nainstalovány a uzemněny.

## Hlavní části výrobku

(Obr. 1 na straně 3)

1. Hlavní vypínač (0 / I)
2. Volič rychlosti (po směru hodinových ručiček, Od nízkého po vysoký)
3. Pulzní tlačítko 
4. Spodní část základní jednotky motoru
5. Motorová jednotka
6. Sestava čepele
7. Sada konvice
8. Víko konvice
9. Krytka
10. Ochranný kryt

**Poznámka:** Obsah této příručky se vztahuje ke všem uvedeným položkám, pokud není uvedeno jinak. Vzhled se může lišit od zobrazených ilustrací.

## Schéma zapojení

(Obr. 2 na straně 3)

L1 a L2: Magnetický kroužek

MS1: Mikrospínač

MS2: Magnetický bezpečnostní mikrospínač

PCB: Hlavní obvodová deska

S: Vypínač napájení

R: Variabilní odpor

P: Pulzní tlačítko

M: Motor

## Rozložený diagram se seznamem dílů

(Obr. 3 na straně 4)

Č. dílu	Název dílu	Množství
1	Krytka víčka	1
2	Víko konvice	1
3	Tlumič (není součástí dodávky)	1
4	Ochranný kryt (zadní)	1
5	Sada konvice	1
6	Gumové těsnění ochranného krytu (zadní)	1
7	Sestava čepele	1
8	Těsnící kroužek sestavy čepele	1
9	Velký těsnící kroužek	1
10	Montážní šroub	1
11	Spojka	1
12	Držák konvice	1

13	Podpěra držáku konvice	1
14	Kryt gumového těsnění	1
15	Vnější kryt motoru	1
16	Sestava bezpečnostního mikrospínače	1
17	Vnitřní kabelová svorka pro bezpečnostní mikro-spínač	1
18	Montážní šrouby mikrospínače	2
19	Napájecí zástrčka	1
20	Napájecí kabel	1
21	Svorka napájecího kabelu	1
22	Sestava motoru	1
23	Krytka víčka	1
24	Víko konvice	1
25	Tlumič (není součástí dodávky)	1
26	Ochranný kryt (zadní)	1
27	Sada konvice	1
28	Gumové těsnění ochranného krytu (zadní)	1
29	Sestava čepele	1
30	Těsnící kroužek sestavy čepele	1
31	Velký těsnící kroužek	1
32	Montážní šroub	1
33	Spojka	1
34	Držák konvice	1
35	Podpěra držáku konvice	1
36	Kryt gumového těsnění	1
37	Vnější kryt motoru	1
38	Sestava bezpečnostního mikrospínače	1
39	Vnitřní kabelová svorka pro bezpečnostní mikro-spínač	1
40	Montážní šrouby mikrospínače	2
41	Napájecí zástrčka	1
42	Napájecí kabel	1
43	Svorka napájecího kabelu	1
44	Sestava motoru	1

CZ

## Příprava před použitím

- Odstraňte všechny ochranné obaly.
- Zkontrolujte, zda je přístroj v dobrém stavu a s veškerým příslušenstvím. V případě neúplného nebo poškozeného doručení prosím okamžitě kontaktujte dodavatele. V takovém případě zařízení nepoužívejte.
- Před použitím vyčistěte příslušenství a spotřebič (viz ==> Čištění a údržba).
- Ujistěte se, že je spotřebič zcela suchý.
- Spotřebič položte na vodorovný, stabilní a žáruvzdorný po-



vrch, který je bezpečný proti stříkající vodě.

- Pokud chcete spotřebič uložit v budoucnu, uschovejte jeho obal.

• Návod k použití si uschovejte pro budoucí použití.

**POZNÁMKA!** Z důvodu zbytků z výroby může spotřebič během prvních několika použití vydávat lehký zápach. To je normální a neznamená to žádnou závadu ani nebezpečí. Ujistěte se, že je spotřebič dobře větráný.

## Instalace

- Před instalací a provozem si pečlivě přečtěte tuto příručku.
- Ujistěte se, že je stroj umístěn na suchém místě a že po vrch je dostatečně pevný, aby podepřel spotřebič. Ujistěte se také, že se v blízkosti spotřebiče nevyskytují žádné překážky.
- Ujistěte se, že elektrický zdroj napájení odpovídá jmenovitému štítku na stroji.

**UPOZORNĚNÍ!** Nikdy nepřemostujte žádný bezpečnostní míkrosplinač.

## Návod k obsluze

**Poznámka:** Z bezpečnostních důvodů může spotřebič začít pracovat pouze se soupravou konvice (6) řádně namontovanou na motorové jednotce (5) a když je ochranný kryt (10) správně zavřený.

- Zkontrolujte, zda je vypínač (1) v poloze „0“ a otočte volič rychlosti (2) do polohy „Nízká“.
- Odpojte stroj a otevřete ochranný kryt (10), vyjměte soupravu konvice (7) z motorové jednotky (5).
- Nalijte všechny přísady do konvice (7) a zavřete víko (8) a správně nasadte kryt (9).
- Umístěte celou soupravu konvice (7) na motorovou jednotku (5) a zavřete ochranný kryt (10).
- Zapojte zástrčku do vhodné elektrické zásuvky.
- Zapněte stroj stisknutím hlavního vypínače (1) do polohy „I“ a otočením voliče rychlosti (2) zvolte vhodnou rychlost

Nastavení voliče rychlosti (2)	Popis
Nízká rychlost	Pro míchání kapalin
Vysoká rychlost	Pro míchání tekutin a pevných složek
Pulzní funkce (0 / II) 	Pro drcení ledu nebo krátké pohyby impulzů. Poznámka: Pokaždé použijte pulzní funkci po dobu 1 ~ 2 sekund. V případě potřeby se několikrát opakuje.

Po použití vždy přepněte vypínač napájení (1) do polohy „0“ a vytáhněte zástrčku z elektrické zásuvky.

Poznámky:

1. Pro nejlepší výsledek při mixování pevných potravin přidávejte pouze malé porce po sobě, ne všechny přísady najednou.
2. Vždy začněte s nižší rychlostí. V případě potřeby přepněte na vyšší rychlost nebo na funkci „Pulse“, aby nedošlo k zaseknutí sestavy nože (6).
3. Tento spotřebič nepoužívejte k mixování tvrdých potravin, jako jsou například ořechy.
4. Neplňte tekutiny nad značku **MAX.** na konvici (7).
5. Tekutiny ke smísení by měly mít pokojovou teplotu nebo být nižší. Pokud hodláte míchat teplé tekutiny, ujistěte se, že

je víko nádoby (8) správně na svém místě a pro zpracování používejte nízkou rychlost. Hrozí nebezpečí popálení a budete opatrní.

6. Vyhnete se dlouhé době provozu kvůli hlasitému hluku, který může poškodit sluch.

## Speciální bezpečnostní funkce

**DŮLEŽITÉ:** Tento stroj má speciálně navrženou bezpečnostní funkci: Ochranný kryt (10).

Stroj může pracovat pouze tehdy, když je ochranný kryt (10) zavřený a konvice (7) je správně nainstalována na motorové jednotce (5).

## Čištění a údržba

- **POZORNOST!** Před skladováním, čištěním a údržbou vždy odpojte spotřebič od napájení a vychladněte.
- K čištění nepoužívejte vodní trysku ani parní čistič a netlačte spotřebič pod vodu, protože by se části namočily a mohlo by dojít k úrazu elektrickým proudem.
- Pokud není spotřebič udržován v dobrém stavu čistoty, může to nepříznivě ovlivnit životnost 0 spotřebiče a způsobit nebezpečnou situaci.
- Zbytky potravin je třeba pravidelně čistit a odstraňovat ze spotřebiče. Pokud není spotřebič řádně vyčištěn, sniží se jeho životnost a během používání může dojít k nebezpečnému stavu.
- **NEBEZPEČÍ ZRANĚNÍ!** Při manipulaci s ostrými řezacími čepeli během čištění je třeba postupovat opatrně.

## Čištění

### Čištění nádoby

- Do nádoby nalijte vlažnou vodu a jemný nepěňivý čisticí prostředek.
- Nasadte víko na nádobu.
- Položte nádobu na motorovou jednotku.
- Zapněte motorovou jednotku na plnou rychlost po dobu 10–20 sekund.
- Vypněte motorovou jednotku.
- Vyjměte nádobu z motorové jednotky.
- Nádobu důkladně opláchněte čistou vodou.
- V případě, že k nože přilepí zbytky, pečlivě jej vyčistěte malým nožem nebo pinzetou. Nůž nikdy nečistěte holými rukama.
- Vysušte vnitřní a vnější stranu nádoby.
- Po vyčištění nádobu dezinfikujte. Postupujte podle pokynů výrobce dezinfekčního prostředku.
- Nádobu skladujte dnem vzhůru.
- Spodní strana nádoby se nikdy nesmí dostat do kontaktu s tekutinou!
- **VAROVÁNÍ:** Nikdy nerozebírejte součásti nádoby a řezací jednotky.
- **VAROVÁNÍ:** Nikdy nečistěte žádné části spotřebiče v myčce nádobí.
- Očistěte ochlazený vnější povrch hadříkem nebo houbičkou mírně navlhčenou v jemném mýdlovém roztoku.
- Z hygienických důvodů je nutné spotřebič před použitím a po něm vyčistit.
- Zabraňte kontaktu vody s elektrickými součástmi.
- Spotřebič nikdy neponořujte do vody nebo jiných kapalin.
- Nikdy nepoužívejte agresivní čisticí prostředky, abrazivní houbičky nebo čisticí prostředky obsahující chlór. K čištění



nepoužívejte ocelovou vlnu, kovové náčiní ani žádné ostré nebo špičaté předměty. Nepoužívejte benzín ani rozpouštědla!

- Žádné součásti nelze mýt v myčce nádobí.

### Údržba

- Pravidelně kontrolujte provoz spotřebiče, abyste zabránili vážným nehodám.
- Pokud vidíte, že spotřebič nefunguje správně nebo že se vyskytl problém, přestaňte jej používat, vypněte jej a kontaktujte dodavatele.
- Veškerá údržba, instalace a opravy musí být prováděny specializovanými a autorizovanými technikami nebo doporučenými výrobci.

### Přeprava a skladování

- Před uskladněním se vždy ujistěte, že byl spotřebič odpojen od zdroje napájení a zcela vychladl.
- Spotřebič skladujte na chladném, čistém a suchém místě.
- Na spotřebič nikdy nepokládejte těžké předměty, protože by se mohly poškodit.
- Spotřebič nepřemisťujte, když je v provozu. Při přemisťování odpojte spotřebič od napájení a držte jej ve spodní části.

### Odstraňování problémů

Pokud spotřebič nefunguje správně, zkontrolujte prosím, zda je roztok v níže uvedené tabulce. Pokud problém stále nemůžete vyřešit, obraťte se na dodavatele/poskytovatele služeb.

Problémy	Možná příčina	Možné řešení
Stroj se nespustí	Ochranný kryt [10] není ve správné uzavřené poloze.	Zkontrolujte, zda je ochranný kryt [10] správně zavřeny.
	Nádoba [7] není správně umístěna.	Zkontrolujte, zda je souprava konvice [7] správně nasazena.
	Není stisknut hlavní vypínač [1]	Stiskněte vypínač napájení [1]
Stroj se během provozu zastaví	Byla aktivována integrovaná bezpečnostní ochrana proti přetížení.	- VYPNĚTE stroj stisknutím spínače [1] do polohy „0“ a odpojte stroj ze zásuvky. - Nechte spotřebič asi 30 minut vychladnout a poté jej znovu spusťte.

### Záruka

Jakákoli závada ovlivňující funkci spotřebiče, která se objeví do jednoho roku od zakoupení, bude opravena bezplatnou opravou nebo výměnou za předpokladu, že byl spotřebič používán a udržován v souladu s pokyny a že nebyl žádným způsobem zneužit ani zneužit. Vaše zákonná práva nejsou dotčena. Pokud je spotřebič reklamován v rámci záruky, uveďte, kde a kdy byl zakoupen, a přiložte doklad o zakoupení (např. doklad o zakoupení).

V souladu s našimi zásadami neustálého vývoje produktů si vyhrajujeme právo bez předchozího upozornění změnit speci-

fikace produktu, balení a dokumentace.

### Likvidace a prostředí



Při vyřazování spotřebiče z provozu se tento spotřebič nesmí likvidovat s jiným domácím odpadem. Namísto toho je vaší odpovědností zlikvidovat odpadní zařízení předáním na určené sběrné místo. Nedodržení tohoto pravidla může být penalizováno v souladu s platnými předpisy o likvidaci odpadu. Samostatný sběr a recyklace vašich odpadních zařízení při likvidaci pomůže zachovat přírodní zdroje a zajistí, že budou recyklovány způsobem, který chrání lidské zdraví a životní prostředí.

Další informace o tom, kde můžete odpad odevzdat k recyklaci, získáte od místní společnosti pro sběr odpadu. Výrobci a dovozci nenesou odpovědnost za recyklaci, zpracování a ekologickou likvidaci, a to ani přímo, ani prostřednictvím veřejného systému.

## MAGYAR

### Tisztelt Ügyfelünk!

Köszönjük, hogy megvásárolta ezt a HENDI készüléket. A készülék első üzembe helyezése és használata előtt figyelmesen olvassa el ezt a felhasználói kézikönyvet, különös figyelmet fordítva az alább ismertetett biztonsági előírásokra.

HU

### Biztonsági utasítások

- A készüléket kizárólag a jelen kézikönyvben leírt rendeltetésének megfelelően használja.
- A gyártó nem vállal felelősséget a helytelen használatból és használatból eredő károkért.
- **VESZÉLY! ÁRAMÚTÉS VESZÉLYE!** Ne kísérelje meg saját maga megjavítani a készüléket. Ne merítse a készülék elektromos alkatrészeit vízbe vagy más folyadékba. Soha ne tartsa a készüléket folyó víz alatt..
- **SOHA NE HASZNÁLJON SÉRÜLT KÉSZÜLÉKET!** Rendszeresen ellenőrizze az elektromos csatlakozásokat és a vezetéket, hogy nem sérültek-e. Ha sérült, válassza le a készüléket az elektromos hálózatról. A veszély vagy sérülés elkerülése érdekében a javításokat csak beszállító vagy képzett személy végezheti.
- **FIGYELMEZTETÉS!** A készülék elhelyezésekor szükség esetén biztonságosan vezesse el a tápkábelt, hogy elkerülje a véletlen meghúzást, a károsodást, a fűtőfelülettel való érintkezést vagy a botlásveszélyt.
- **FIGYELMEZTETÉS!** Amíg a dugasz az aljzatban van, a készülék csatlakoztatva van a tápegységhez.
- **FIGYELMEZTETÉS!** MINDIG kapcsolja ki a készüléket, mielőtt leválasztja az áramellátásról, tisztításról, karbantartásról vagy tárolásról.
- A készüléket csak a készülék címkéjén feltüntetett feszültséggel és frekvenciával rendelkező elektromos aljzathoz csatlakoztassa.
- Ne érintse meg a dugasz/elektromos csatlakozásokat nedves vagy nedves kézzel.
- Tartsa távol a készüléket és az elektromos dugasz/csatlakozókat víztől és más folyadékoktól. Ha a készülék vízbe esik, azonnal távolítsa el a tápcsatlakozókat. Ne használja a készüléket addig, amíg azt szakképzett technikus nem



ellenőrizte. Ezen utasítások be nem tartása életveszélyes kockázatokat okozhat.

- Csatlakoztassa a tápegységet egy könnyen hozzáférhető elektromos aljzathoz, hogy vészhelyzet esetén azonnal le tudja választani a készüléket.
- Ügyeljen arra, hogy a vezeték ne érintkezzen éles vagy forró tárgyakkal, és tartsa távol nyílt tűztől. Soha ne húzza ki a tápkábelt az aljzathoz, hanem inkább mindig húzza ki a dugót.
- Soha ne szállítsa a készüléket a kábelénél fogva.
- Soha ne próbálja meg saját maga kinyitni a készülék burkolatát.
- Ne helyezzen tárgyakat a készülék házába.
- Használat közben soha ne hagyja felügyelet nélkül a készüléket.
- A készüléket kizárólag képzett személyzet használhatja az étterem konyhájában, étkezdéjében vagy bárjában stb.
- A készüléket nem használhatják csökkent fizikai, érzékszervi vagy szellemi képességekkel rendelkező személyek, illetve megfelelő tapasztalattal és tudással nem rendelkező személyek.
- A készüléket gyermekek semmilyen körülmények között nem használhatják.
- A készüléket és elektromos csatlakozásait gyermekektől elzárva tárolja.
- Soha ne használjon a készülékhez mellékelt vagy a gyártó által ajánlott tartozékoktól vagy kiegészítő eszközöktől eltérő tartozékokat. Ennek elmulasztása biztonsági kockázatot jelenthet a felhasználó számára, és károsíthatja a készüléket. Csak eredeti alkatrészeket és tartozékokat használjon.
- Ne működtesse a készüléket külső időzítővel vagy távvezérlő rendszerrel.
- Ne helyezze a készüléket fűtőtárgyra (benzin, elektromos, széntűzhely stb.).
- Ne takarja le a készüléket működés közben.
- Ne helyezzen semmilyen tárgyat a készülék tetejére.
- Ne használja a készüléket nyílt láng, robbanásveszélyes vagy gyúlékony anyagok közelében. A készüléket mindig vízszintes, stabil, tiszta, hőálló és száraz felületen üzemeltesse.
- A készülék nem alkalmas olyan helyre történő beszerelésre, ahol vízsugár használható.
- Hagyjon legalább 20 cm-es helyet a készülék körül, hogy használat közben szellőzhessen.
- **FIGYELMEZTETÉS!** A készülék szellőzőnyílásait tartsa akadálymentesen.

### Speciális biztonsági utasítások

- **FIGYELMEZTETÉS!** A vágótárcsák kezelésekor legyen nagyon óvatos. Szükség esetén viseljen védőkesztyűt (nincs mellékelve).
- **FIGYELMEZTETÉS!** A PENGÉK ÉLESEK. TARTSA TÁVOL A KEZÉT!
- Ne működtesse a készüléket terhelés nélkül a túlmelegedés megelőzése érdekében.
- **LEGYEN ÓVATOS! MINDIG** kapcsolja ki a gépet, és válassza le a tápellátást, mielőtt hozzáérne a motor alkatrészeihez.
- **FIGYELMEZTETÉS!** Ne próbálja megkerülni a biztonsági reteszeltet. A készülék biztonsági zárral van ellátva, amely megakadályozza, hogy a felhasználó hozzáérjen a mozgó alkatrészekhez.

- Ha a tápkábel megsérül, azt a gyártónak, annak szervizének vagy hasonlóan képzett személynek kell kicserélnie a veszély elkerülése érdekében. (Rögzített tápkábel a belsejében, de kicserélhető)
- **FIGYELMEZTETÉS! MINDIG** tartsa távol a kezét, hosszú haját és ruházatát a mozgó alkatrészekről.
- A készülék nem használható fagyasztott élelmiszerek, hússok vagy halak stb. vágására.
- Ne töltsön be túl sok hozzávalót az élelmiszerek túlfolyásának megelőzése érdekében.
- **FIGYELMEZTETÉS!** Működés közben tartsa távol a kezét és az evőeszközöket a tartálytól, hogy csökkentsen a súlyos személyi sérülés és/vagy a turmixgép károsodásának kockázatát.

### Rendeltetészerű használat

- A készüléket kereskedelmi célokra, például éttermek, étkezdék, kórházak konyháiban és kereskedelmi vállalkozások, például pékségek, sütödék stb. számára tervezték, de nem használható folyamatos tömegtermelésre.
- A készülék élelmiszerek keverésére és keverésére szolgál. Minden egyéb használat a készülék károsodásához vagy személyi sérüléshez vezethet.
- A készülék bármilyen más célból történő üzemeltetése a készülék helytelen használatának minősül. Kizárólag a felhasználó felelős az eszköz nem megfelelő használatáért.

### Földelés

Ez a készülék **1. védelmi osztályba** tartozik, és védőföldeléshez kell csatlakoztatni. A földelés csökkenti az áramütés veszélyét azáltal, hogy az elektromos áramhoz elvezető vezetőket biztosít.

Ez a készülék földelt dugóval ellátott tápkábellel, vagy földelt vezetékkel ellátott elektromos csatlakozásokkal van felszerelve. A csatlakozásokat megfelelően kell felszerelni és földelni.

### A termék fő részei

(1. ábra a 3. oldalon)

1. Tápkapcsoló (0 / I)
2. Sebességállító tárcsa (órámutató járásával megegyező, Alacsony és Magas)
3. Impulzus gomb 
4. A motor alapegységének alja
5. Motor egység
6. Pengeszerezvény
7. Jug szett
8. Tüskfedél
9. Fedősapka
10. Védőhuzat

**Megjegyzés:** A jelen kézikönyv tartalma minden felsorolt elemre vonatkozik, kivéve, ha másként nem határozzák meg. A megjelenés eltérhet a bemutatott illusztrációktól.

### Kapcsolási rajz

(2. ábra a 3. oldalon)

L1 és L2: Mágneses gyűrű

MS1: Mikrokapcsoló

MS2: Mágneses biztonsági mikrokapcsoló

PCB: Fő PCB



S: Tápkapcsoló  
 R: Változtatható ellenállás  
 P: Impulzus gomb  
 M: Motor

### Robbantott diagram alkatrészlistával (3. ábra a 4. oldalon)

Alkatrészszám	Alkatrész neve	Mennyiség
1	Zárófedél	1
2	Tűskefedél	1
3	Illetéktelen módosítás (nem tartozék)	1
4	Védőhuzat (hátsó)	1
5	Jug szett	1
6	Védőburkolat gumitömítése (hátlul)	1
7	Pengeszerelevény	1
8	A pengeegység tömítőgyűrűje	1
9	Nagy tömítőgyűrű	1
10	Rögzítő csavar	1
11	Tengelykapcsoló	1
12	Tűsketartó	1
13	Tűsketartó-támasz	1
14	Gumitömítés-fedél	1
15	Motor külső burkolata	1
16	Biztonsági mikrokapcsoló szerelvény	1
17	Belső vezetékív a biztonsági mikrokapcsolóhoz	1
18	A mikrokapcsoló rögzítőcsavarjai	2
19	Tápcsatlakozó	1
20	Tápkábel	1
21	Tápkábel bilincs	1
22	Motor szerelvény	1
23	Zárófedél	1
24	Tűskefedél	1
25	Illetéktelen módosítás (nem tartozék)	1
26	Védőhuzat (hátsó)	1
27	Jug szett	1
28	Védőburkolat gumitömítése (hátlul)	1
29	Pengeszerelevény	1
30	A pengeegység tömítőgyűrűje	1
31	Nagy tömítőgyűrű	1
32	Rögzítő csavar	1

33	Tengelykapcsoló	1
34	Tűsketartó	1
35	Tűsketartó-támasz	1
36	Gumitömítés-fedél	1
37	Motor külső burkolata	1
38	Biztonsági mikrokapcsoló szerelvény	1
39	Belső vezetékív a biztonsági mikrokapcsolóhoz	1
40	A mikrokapcsoló rögzítőcsavarjai	2
41	Tápcsatlakozó	1
42	Tápkábel	1
43	Tápkábel bilincs	1
44	Motor szerelvény	1

### Használat előtti előkészítés

- Távolítsa el minden védőcsomagolást és csomagolást.
  - Ellenőrizze, hogy a készülék jó állapotban van-e és az összes tartozékkal együtt. Hiányos vagy sérült szállítás esetén kérjük, azonnal lépjen kapcsolatba a szállítóval. Ebben az esetben ne használja a készüléket.
  - Használat előtt tisztítsa meg a tartozékokat és a készüléket (lásd ==> Tisztítás és karbantartás).
  - Ellenőrizze, hogy a készülék teljesen száraz-e.
  - Helyezze a készüléket vízszintes, stabil és hőálló felületre, amely biztonságosan ellenáll a kifröccsenő víznek.
  - Őrizze meg a csomagolást, ha a jövőben tárolni kívánja a készüléket.
  - Őrizze meg a használati útmutatót későbbi használatra.
- MEGJEGYZÉS!** A gyártási maradványok miatt a készülék enyhe szagot bocsáthat ki az első néhány használat során. Ez normális jelenség, és nem jelez semmilyen hibát vagy veszélyt. Győződjön meg arról, hogy a készülék jól szellőzik.

### Telepítés

- A telepítés és üzemeltetés előtt alaposan és gondosan olvassa el ezt a kézikönyvet.
  - Győződjön meg arról, hogy a gépet száraz területre helyezi, és hogy a felület elegendően erős a készülék megtámasztásához. Ügyeljen arra is, hogy a készülék működése közben ne legyen akadály a közelben.
  - Győződjön meg arról, hogy az elektromos tápellátás megfelel a gépen lévő névleges címkének.
- VIGYÁZAT!** Soha ne ugorjon át semmilyen biztonsági mikrokapcsolót.

### Üzemeltetési utasítások

- Megjegyzés:** Biztonsági okokból a készülék csak akkor kezdhet el működni, ha a kancsókészlet (6) megfelelően van felszerelve a motoregységre (5), és ha a védőfedél (10) megfelelően le van zárva.
- Ellenőrizze, hogy a főkapcsoló (1) „0” állásban van-e, és fordítsa a sebességválasztó (2) „Alacsony” állásba.
  - Húzza ki a gépet a konnektorból, és nyissa ki a védőburkolatot (10), vegye ki a kancsót (7) a motoregységből (5).

HU



- Öntse az összes hozzávalót a kancsóba (7), majd zárja le a fedelet (8), és helyezze a fedősapkát (9) megfelelően a helyére.
- Helyezze a teljes kancsókészletet (7) a motoregységre (5), és zárja le a védőburkolatot (10).
- Csatlakoztassa a hálózati dugaszt egy megfelelő elektromos aljzathoz.
- Kapcsolja BE a gépet a főkapcsoló (1) „I” állásba nyomásával, és válassza ki a megfelelő sebességet a sebességtárcsa (2) elforgatásával.

Gyorstárcsázás (2) beállítása	Leírás
Alacsony fordulatszám	Keverő folyadékokhoz
Nagy sebesség	Keverő folyadékokhoz és szilárd összetevőkhöz
Impulzus funkció (0 / II) 	Jégaprításhoz vagy rövid, erőteljes impulzusmozgásokhoz. Megjegyzés: Az impulzus funkcióit minden alkalommal 1-2 másodpercig használja. Szükség esetén többször is ismételve meg.

**HU** Használat után mindig fordítsa a főkapcsolót (1) „0” állásba, és húzza ki a dugaszt az aljzathól.

Megjegyzések:

1. A szilárd élelmiszerek keverésekor a legjobb eredmény érdekében csak kis adagokat adjon hozzá egymás után, nem minden hozzávalót egyszerre.
2. Mindig alacsonyabb fordulatszámmal kezdje. Ha szükséges, váltson nagyobb sebességre vagy „impulzus” funkcióra, hogy ne akadjon el a pengeszerezvény (6).
3. Ne használja ezt a gépet kemény élelmiszerek, például diófélék turmixolására.
4. Ne töltsön folyadékokat a kancsó (7) **MAX.** jelzése fölé.
5. A keverendő folyadékoknak szobahőmérsékletűnek vagy alacsonyabbnak kell lenniük. Ha meleg folyadékokat szeretne keverni, győződjön meg arról, hogy a tartály fedele (8) megfelelően a helyén van, és alacsony sebességgel használjon a feldolgozáshoz. Égésveszély és óvatosság.
6. Kerülje a hosszú üzemidőt a hallást károsító hangos zaj miatt.

### Speciális biztonsági funkciók

**FONTOS:** Ez a gép speciálisan kialakított biztonsági funkcióval rendelkezik: Védőburkolat (10).

A gép csak akkor működik, ha a védőburkolat (10) zárva van, és a kancsó (7) megfelelően van felszerelve a motoregységre (5).

### Tisztítás és karbantartás

- **FIGYELEM!** Tárolás, tisztítás és karbantartás előtt mindig válassza le a készüléket az elektromos hálózatról, és hűtse le.
- Ne használjon vízsugarat vagy gőztisztítót a tisztításhoz, és ne nyomja a készüléket víz alá, mert az alkatrészek benedvesedhetnek, és áramütés következhet be.
- Ha a készüléket nem tartják megfelelő tisztaságú állapotban, ez hátrányosan befolyásolhatja a készülék 0 élettartamát, és veszélyes helyzetet okozhat.

- Az ételmaradványokat rendszeresen meg kell tisztítani, és el kell távolítani a készülékből. Ha a készüléket nem tisztítják meg megfelelően, az csökkenti annak élettartamát, és használat közben veszélyes állapotot okozhat.
- **SÉRÜLÉSVESZÉLY!** Az éles vágópengék tisztításakor óvatosan kell eljárni.

### Tisztítás

#### A tégely tisztítása

- Öntsön langyos vizet és enyhe, nem habzó tisztítószeret az üvegedénybe.
- Helyezze a fedelet az üvegedényre.
- Helyezze a kancsót a motoregységre.
- Kapcsolja be a motoregységet teljes fordulatszámon 10-20 másodpercre.
- Kapcsolja ki a motoregységet.
- Vegye ki a tégelyt a motoregységéből.
- Alaposan öblítse le az üveget tiszta vízzel.
- A kére tapadt maradványok esetén óvatosan tisztítsa meg egy kis késsel vagy csipeszrel. Soha ne tisztítsa a kést pusztán kézzel.
- Szárítsa meg a kancsó belsejét és külsejét.
- Tisztítás után fertőtlenítsen az üveget. Kövesse a fertőtlenítőszer gyártójának utasításait.
- Az üveget fejjel lefelé tárolja.
- A tégely alja soha nem érintkezhet semmilyen folyadékkal!
- **FIGYELMEZTETÉS:** Soha ne szerelje szét a tégelyt és a vágógéység alkatrészeit.
- **FIGYELMEZTETÉS:** Soha ne tisztítsa a készülék egyetlen részét sem mosogatógépben.
- Enyhe szappanos oldattal enyhén megnedvesített ruhával vagy szivaccsal tisztítsa meg a hűtött külső felületet.
- Higiéniai okokból a készüléket használat előtt és után meg kell tisztítani.
- Ne érjen víz az elektromos alkatrészekhez.
- Soha ne merítse a készüléket vízbe vagy más folyadékba.
- Soha ne használjon agresszív tisztítószerket, súrolószivacsokat vagy klórtartalmú tisztítószerket. A tisztításhoz ne használjon acélgypapot, fémesszközöket vagy éles vagy hegyes tárgyakat. Ne használjon benzint vagy oldószereket!
- Egyetlen alkatrész sem tisztítható mosogatógépben.

### Karbantartás

- A súlyos balesetek megelőzése érdekében rendszeresen ellenőrizze a készülék működését.
- Ha azt látja, hogy a készülék nem működik megfelelően, vagy probléma van, ne használja tovább, kapcsolja ki, és forduljon a forgalmazóhoz.
- Minden karbantartási, telepítési és javítási munkát szakképzett és felhatalmazott technikusoknak kell elvégezniük, vagy a gyártónak kell javasolnia.

### Szállítás és tárolás

- Tárolás előtt mindig győződjön meg arról, hogy a készülék le lett választva a hálózatról, és teljesen lehűlt.
- A készüléket hűvös, tiszta és száraz helyen tárolja.
- Soha ne helyezzen nehéz tárgyakat a készülékre, mert ez károsíthatja azt.
- Ne mozgassa a készüléket működés közben. Mozgatás közben válassza le a készüléket az elektromos hálózatról, és tartsa alul.



## Хибелхарітас

Ha a készülék nem működik megfelelően, kérjük, ellenőrizze az alábbi táblázatban a megoldást. Ha továbbra sem tudja megoldani a problémát, kérjük, forduljon a szállítóhoz/szolgotatóhoz.

Problémák	Lehetséges ok	Lehetséges megoldás
A gép nem indul el	A védőfedél (10) nincs megfelelően lezárva.	Ellenőrizze, hogy a védőburkolat (10) megfelelően le van-e zárva.
	A kancsó (7) nincs megfelelően elhelyezve.	Ellenőrizze, hogy a kancsó (7) megfelelően van-e beállítva.
	A főkapcsoló (1) nincs megnyomva	Nyomja meg a főkapcsolót (1)
A gép működés közben leáll	Beépített túlterhelés elleni védelem aktiválva.	- Kapscolja KI a gépet a kapcsoló (1) „0” állásba nyomásával, és húzza ki a gép dugaszát. - Hagyja a gépet kb. 30 percig lehűlni, majd indítsa újra.

## Жотаттас

A készülék működését befolyásoló minden olyan hiba, amely a vásárlást követő egy éven belül válik nyilvánvalóvá, javításra vagy cserére szorul, feltéve, hogy a készüléket az utasításoknak megfelelően használták és karbantartották, és semmilyen módon nem használták fel helytelenül vagy használták fel helytelenül. Az Ön törvényben biztosított jogait ez nem érinti. Ha a készülékre garanciális igény vonatkozik, adja meg, hogy hol és mikor vásárolta meg, és mellékelje a vásárlást igazoló bizonylatot (pl. nyugtát).

A folyamatos termékfejlesztésre vonatkozó irányelvünkkel összhangban fenntartjuk a jogot a termék, a csomagolás és a dokumentáció előzetes értesítés nélküli módosítására.

## Елветас іс кърнзет



A készülék üzemben kívül helyezése során a terméket nem szabad más háztartási hulladékkal együtt ártalmatlanítani. Ehelyett az Ön felelőssége, hogy a hulladékgyűjtő berendezéseket a kijelölt gyűjtőhelyre szállítsa. Ennek a szabályának a figyelmen kívül hagyása a hulladék ártalmatlanítására vonatkozó hatályos előírásokkal összhangban büntetést vonhat maga után. A hulladékátoló berendezések ártalmatlanításkori elkülönített gyűjtése és újrahasznosítása segít a természeti erőforrások megőrzésében, és biztosítja, hogy az emberi egészséget és a környezetet védő módon kerül újrahasznosításra.

Ha többet szeretne megtudni arról, hogy hová lehet a hulladékot újrahasznosítani, forduljon a helyi hulladékgyűjtő vállalathoz. A gyártók és az importőrök nem vállalnak felelősséget az újrahasznosításért, a kezelésért és az ökológiai hulladék kezelésért sem közvetlenül, sem pedig nyilvános rendszeren keresztül.

## Шановний клієнте!

Дякуємо, що придбали цей прилад HENDI. Уважно прочитайте цей посібник користувача, звертаючи особливу увагу на правила техніки безпеки, описані нижче, перед першим встановленням і використанням цього приладу.

## Інструкції з техніки безпеки

- Використовуйте прилад лише за призначенням, як описано в цьому посібнику.
- Виробник не несе відповідальності за будь-які збитки, спричинені неправильною експлуатацією та неправильним використанням.
-  **НЕБЕЗПЕКА! РИЗИК УРАЖЕННЯ ЕЛЕКТРИЧНИМ СТРУМОМ!** Не намагайтеся ремонтувати прилад самостійно. Не занурюйте електричні частини приладу у воду або інші рідини. Ніколи не тримайте прилад під проточною водою.
- НІКОЛИ НЕ ВИКОРИСТОВУЙТЕ ПОШКОДЖЕНИЙ ПРИЛАД!** Регулярно перевіряйте електричні з'єднання та шнур на наявність пошкоджень. У разі пошкодження від'єднайте прилад від джерела живлення. Будь-який ремонт має виконуватися лише постачальником або кваліфікованою особою, щоб уникнути небезпеки або травми.
- ПОПЕРЕДЖЕННЯ!** Під час розміщення приладу безпечно прокладіть кабель живлення, якщо це необхідно, щоб уникнути ненавмисного натягу, пошкодження, контакту з поверхнею нагрівання або небезпеки відключення.
- ПОПЕРЕДЖЕННЯ!** Поки штекер знаходиться у гнізді, прилад підключається до електромережі.
- ПОПЕРЕДЖЕННЯ!** ЗАВЖДИ вимикайте прилад, перш ніж від'єднувати його від електромережі, чищення, обслуговування або зберігання.
- Підключайте прилад до електричної розетки лише за допомогою напруги та частоти, зазначених на етикетці приладу.
- Не торкайтеся вилки/електричного з'єднання вологими або вологими руками.
- Тримайте прилад та електричну вилку/з'єднання подалі від води та інших рідин. Якщо прилад потрапив у воду, негайно вийміть з'єднання з джерелом живлення. Не використовуйте прилад, доки його не перевірить сертифікований спеціаліст. Недотримання цих інструкцій призведе до ризиків, що загрожують життю.
- Під'єднайте джерело живлення до легкодоступної електричної розетки, щоб можна було негайно від'єднати прилад у разі виникнення надзвичайної ситуації.
- Переконайтеся, що шнур не контактує з гострими чи гарячими предметами, та тримайте його подалі від відкритого вогню. Ніколи не тягніть за шнур живлення, щоб від'єднати його від розетки; натомість завжди тягніть за вилку.
- Ніколи не носіть прилад за шнур.
- Ніколи не намагайтеся самостійно відкривати корпус приладу.
- Не вставляйте предмети в корпус приладу.
- Ніколи не залишайте прилад без нагляду під час використання.
- Цим приладом повинен керувати кваліфікований персонал на кухні ресторану, їдальні або бару тощо.
- Цей прилад не повинні експлуатувати особи з обмеженими



ми фізичними, сенсорними або розумовими здібностями або особи з недостатнім досвідом і знаннями.

- Цей прилад за жодних обставин не повинен використовуватися дітьми.
- Зберігайте прилад та його електричні підключення в недоступному для дітей місці.
- Ніколи не використовуйте аксесуари або будь-які додаткові пристрої, окрім тих, що постачаються разом із приладом або рекомендовані виробником. Якщо цього не зробити, це може становити загрозу безпеці користувача та пошкодити прилад. Використовуйте лише оригінальні деталі та аксесуари.
- Не використовуйте цей прилад із зовнішнім таймером або системою дистанційного керування.
- Не ставте прилад на нагрівальний об'єкт (бензин, електрична плита, вугільна плита тощо).
- Не накривайте прилад під час роботи.
- Не ставте на прилад жодних предметів.
- Не використовуйте прилад поблизу відкритого вогню, вибухонебезпечних або легкозаймистих матеріалів. Завжди експлуатуйте прилад на горизонтальній, стійкій, чистій, жаростійкій і сухій поверхні.
- Прилад не можна встановлювати в місцях, де можна використовувати струмінь води.
- Під час роботи залиште місце на відстані принаймні 20 см навколо приладу для вентиляції.
- **ПОПЕРЕДЖЕННЯ!** Тримайте всі вентиляційні отвори на приладі вільними від перешкод.

UA

### Спеціальні інструкції з безпеки

- **ПОПЕРЕДЖЕННЯ!** Будьте дуже обережні при роботі з ріжучими дисками. За необхідності надягайте захисні рукавички (не постачаються в комплекті).
- **ПОПЕРЕДЖЕННЯ! ЛЕЗА ГОСТРІ. ТРИМАЙТЕ РУКИ ПОДАЛІ!**
- Не користуйтеся приладом без завантаження, щоб запобігти перегріванню.
- **ОБЕРЕЖНІСТЬ! ЗАВЖДИ** вимикайте машину та від'єднуйте її, перш ніж торкатися будь-яких моторних частин.
- **ПОПЕРЕДЖЕННЯ!** Не намагайтеся обійти запобіжник. Прилад обладнано захисним блокуванням, що запобігає торканню користувачем рухомих частин.
- Якщо кабель живлення пошкоджений, його повинен замінити виробник, його сервісний агент або інші кваліфіковані особи, щоб уникнути небезпеки. (Фіксований шнур живлення всередині, але його можна замінити)
- **ПОПЕРЕДЖЕННЯ! ЗАВЖДИ** тримайте руки, довге волосся та одяг подалі від рухомих частин.
- Цей прилад не слід використовувати для розрізання заморожених продуктів, м'яса або риби, що вкладаються в кістки, тощо.
- Не завантажуйте занадто багато інгредієнтів, щоб запобігти переливанню продуктів.
- **ПОПЕРЕДЖЕННЯ!** Під час роботи тримайте руки та приладдя поза контейнером, щоб зменшити ризик серйозних травм та/або пошкодження блендера.

### Цільове використання

- Цей прилад призначений для комерційного застосування, наприклад, у кухнях ресторанів, ідальні, лікарнях і комерційних підприємствах, таких як пекарні, випічка тощо,

але не для постійного масового виробництва їжі.

- Прилад призначений для змішування та змішування продуктів. Будь-яке інше використання може призвести до пошкодження приладу або травм.
- Експлуатація приладу з будь-якою іншою метою вважається неправильним використанням приладу. Користувач несе одноосібну відповідальність за неналежне використання пристрою.

### Встановлення заземлення

Цей прилад належить до класу захисту I і має бути під'єднаний до захисного заземлення. Заземлення знижує ризик ураження електричним струмом, надаючи провід для виходу електричного струму.

Цей прилад оснащений кабелем живлення з вилкою заземлення або електричними з'єднаннями з дротом заземлення. З'єднання повинні бути належним чином встановлені та заземлені.

### Основні частини виробу

(Рис. 1 на стор. 3)

1. Перемикач живлення (0/I)
2. Перемикач швидкості (за годинниковою стрілкою, від низької до високої)
3. Кнопка імпульсу 
4. Нижня частина блока основи двигуна
5. Моторний блок
6. Лезо в зборі
7. Набір глечиків
8. Кришка глечика
9. Кришка кришки
10. Захисна кришка

**Зауваження:** Вміст цього посібника застосовується до всіх перелічених елементів, якщо не зазначено інше. Зовнішній вигляд може відрізнятися від зображених зображень.

### Схема контуру

(Рис. 2 на стор. 3)

L1 та L2: Магнітне кільце

MS1: Мікроперемикач

MS2: Магнітний запобіжний мікроперемикач

PCB: Основна друкована плата

S: Перемикач живлення

R: Змінний резистор

P: Кнопка імпульсу

M: Двигун

### Діаграма з розробленим списком деталей

(Мал. 3 на стор. 4)

Номер частини	Назва частини	Кількість
1	Кришка	1
2	Кришка глечика	1
3	Штемпература (не постачається в комплекті)	1
4	Захисна кришка [задня]	1
5	Набір глечиків	1



6	Захисна гумова ущільнювальна кришка (задня)	1
7	Лезо в зборі	1
8	Герметичне кільце ріжучого вузла	1
9	Велике ущільнювальне кільце	1
10	Монтажний гвинт	1
11	Зчеплення	1
12	Тримач глечика	1
13	Підтримка тримача чаші	1
14	Гумова ущільнювальна кришка	1
15	Зовнішній корпус двигуна	1
16	Блок запобіжного мікроперемикача	1
17	Внутрішній провід для запобіжного мікроперемикача	1
18	Монтажні гвинти для мікроперемикача	2
19	Вилка живлення	1
20	Шнур живлення	1
21	Затискач шнура живлення	1
22	Блок двигуна	1
23	Кришка	1
24	Кришка глечика	1
25	Штемпатура (не постачається в комплекті)	1
26	Захисна кришка (задня)	1
27	Набір глечиків	1
28	Захисна гумова ущільнювальна кришка (задня)	1
29	Лезо в зборі	1
30	Герметичне кільце ріжучого вузла	1
31	Велике ущільнювальне кільце	1
32	Монтажний гвинт	1
33	Зчеплення	1
34	Тримач глечика	1
35	Підтримка тримача чаші	1
36	Гумова ущільнювальна кришка	1
37	Зовнішній корпус двигуна	1
38	Блок запобіжного мікроперемикача	1
39	Внутрішній провід для запобіжного мікроперемикача	1
40	Монтажні гвинти для мікроперемикача	2
41	Вилка живлення	1
42	Шнур живлення	1

43	Затискач шнура живлення	1
44	Блок двигуна	1

## Підготовка перед використанням

- Зніміть захисну упаковку та упаковку.
- Переконайтеся, що пристрій у хорошому стані та з усіма аксесуарами. У разі неповної або пошкодженої доставки негайно зверніться до постачальника. У цьому випадку не використовуйте пристрій.
- Перед використанням очистіть аксесуари та прилад (див. => Чищення та догляд).
- Переконайтеся, що прилад повністю сухий.
- Помістіть прилад на горизонтальну, стійку та жаростійку поверхню, безпечну для бризок води.
- Зберігайте упаковку, якщо ви плануєте зберегти ваш прилад у майбутньому.
- Зберігайте посібник користувача для подальшого використання.

**ПРИМІТКА!** Через виробничі залишки прилад може випускати легкий запах під час перших декількох застосувань. Це нормально і не вказує на будь-який дефект або небезпеку. Переконайтеся, що прилад добре провітрюється.

## Встановлення

- Перед встановленням та експлуатацією уважно та ретельно прочитайте цей посібник.
- Переконайтеся, що машина розміщена в сухому місці і що поверхня має достатню міцність для підтримки приладу. Також переконайтеся, що поруч немає перешкод під час роботи приладу.
- Переконайтеся, що джерело електроживлення відповідає етикетці на машині.

**УВАГА! Ніколи не обходьте запобіжний мікроперемикач.**

## Інструкції з експлуатації

**Примітка:** З міркувань безпеки прилад може почати працювати лише з набором глечиків (6), встановленим належним чином на моторному блоці (5), і коли захисна кришка (10) закрита належним чином.

- Перевірте, чи перемикач живлення (1) знаходиться в положенні «0» і поверніть регулятор швидкості (2) в положення «Низький».
- Від'єднайте машину від розетки та відкрийте захисну кришку (10), вийміть набір глечиків (7) з моторного блоку (5).
- Налийте всі інгредієнти в глечик (7), закрийте кришку (8) і правильно встановіть кришку (9).
- Помістіть весь набір глечиків (7) на моторний блок (5) і закрийте захисну кришку (10).
- Підключіть вилку до відповідної розетки електроживлення.
- Щоб увімкнути машину, натисніть перемикач живлення (1) у положення «I» і виберіть відповідну швидкість, повернувши регулятор швидкості (2).

UA



Налаштування регулятора швидкості (2)	Опис
Низька швидкість	Для змішування рідин
Висока швидкість	Для змішування рідин та твердих інгредієнтів
Пульсова функція (0 / II) 	Для подрібнення льоду або коротких потужних рухів. Примітка: Використовуйте функцію імпульсів протягом 1–2 секунд щоразу. За необхідності повторюється приблизно кілька разів.

Після використання завжди перевертайте перемикач живлення (1) у положення «П» і виймайте вилку з електричної розетки.

Зауваження:

- Для отримання найкращих результатів під час змішування твердих продуктів додайте лише невеликі порції поспіль, а не всі інгредієнти одночасно.
- Завжди починайте з меншої швидкості. У разі необхідності переключіться на більш високу швидкість або на функцію «Потяг», щоб не засмічувати ріжучий блок (6).
- Не використовуйте цей прилад для змішування твердих продуктів, наприклад горіхів.
- Не наливайте рідини вище позначки **МАКС.** (7).
- Рідини, які слід змішувати, повинні бути кімнатної температури або нижче неї. Якщо ви збираєтеся змішувати теплі рідини, переконайтеся, що кришка глечика (8) правильно встановлена і використовуйте низьку швидкість для обробки. Існує ризик опіків і будьте обережні.
- Уникайте тривалого періоду роботи через гучний шум, який може завдати шкоди слуху.

### Спеціальні функції безпеки

**ВАЖЛИВО:** Ця машина має спеціальну функцію безпеки:

Захисна кришка (10).

Машина може працювати лише тоді, коли захисна кришка (10) закрита і глечик (7) встановлений належним чином на моторному блоці (5).

### Очищення та технічне обслуговування

- **УВАГА!** Завжди відключайте прилад від джерела живлення та охолоджуйте його перед зберіганням, очищенням та обслуговуванням.
- Не використовуйте струмінь води або пароочишувач для очищення та не проштовхуйте прилад під воду, оскільки деталі можуть призвести до вологі та ураження електричним струмом.
- Якщо прилад не знаходиться в гарному стані чистоти, це може негативно вплинути на термін служби приладу та призвести до небезпечної ситуації.
- Залишки їжі слід регулярно чистити та видаляти з приладу. Якщо прилад не очищується належним чином, це скоротить його термін служби і може призвести до небезпечних умов під час використання.
- **НЕБЕЗПЕКА ТРАВМУВАННЯ!** Під час чищення слід бути обережними з гострими ріжучими лезами.

### Очищення

#### Очищення чаші

- Налийте в чашу теплу воду та м'який непінний миючий засіб.
- Помістіть кришку на чашу.
- Встановіть чашу на моторний блок.
- Увімкніть моторний блок на повній швидкості на 10–20 секунд.
- Вимкніть моторний блок.
- Зніміть чашу з моторного блоку.
- Ретельно промийте чашу чистою водою.
- У разі прилипання залишків на ніж обережно протріть великим ножом або пінцетом. Ніколи не мийте ніж голими руками.
- Висушіть внутрішню та зовнішню частини чаші.
- Після очищення дезінфікуйте чашу. Дотримуйтеся інструкцій виробника дезінфікуючого засобу.
- Зберігайте чашу догори дном.
- Внутрішня сторона чаші може ніколи не контактувати з будь-якою рідиною!
- **ПОПЕРЕДЖЕННЯ:** Ніколи не розбирайте деталі чаші та різального блоку.
- **ПОПЕРЕДЖЕННЯ:** Ніколи не мийте будь-які частини приладу в посудомийній машині.
- Очистіть охолоджену зовнішню поверхню ганчіркою або губкою, злегка змоченою м'яким мильним розчином.
- З міркувань гігієни прилад слід чистити до та після використання.
- Уникайте контакту води з електричними компонентами.
- Ніколи не занурюйте прилад у воду або інші рідини.
- Ніколи не використовуйте агресивні засоби для чищення, абразивні губки або засоби для чищення, що містять хлор. Не використовуйте для чищення сталеві мочалки, металеве приладдя або будь-які гострі чи загострені предмети. Не використовуйте бензин або розчинники!
- Жодні деталі не можна мити в посудомийній машині.

#### Технічне обслуговування

- Регулярно перевіряйте роботу приладу, щоб уникнути серйозних нещасних випадків.
- Якщо ви помітили, що прилад не працює належним чином або виникла проблема, припиніть його використання, вимкніть його та зверніться до постачальника.
- Усі роботи з технічного обслуговування, монтажу та ремонту мають виконуватися спеціалізованими та уповноваженими фахівцями або рекомендованим виробником.

#### Транспортування та зберігання

- Перед зберіганням переконайтеся, що прилад від'єднано від джерела живлення та повністю охолоджено.
- Зберігайте прилад у прохолодному, чистому та сухому місці.
- Ніколи не ставте на прилад важкі предмети, оскільки це може пошкодити його.
- Не переміщуйте прилад під час його роботи. Під час переміщення від'єднайте прилад від джерела живлення та тримайте його вниз.



## Усунення несправностей

Якщо прилад не працює належним чином, зверніться до наведеної нижче таблиці для отримання рішення. Якщо ви все ще не можете вирішити проблему, зверніться до постачальника послуг/постачальника послуг.

Проблеми	Можлива причина	Можливе рішення
Машина не починає працювати	Захисна кришка (10) не знаходиться в правильно закритому положенні.	Перевірте, чи правильно закрита захисна кришка (10).
	Глечик (7) неправильно встановлений.	Перевірте, чи правильно встановлено глечик (7).
	Перемикач живлення (1) не натиснуто	Натисніть вимикач живлення (1)
Під час роботи машина зупиняється	Активовано вбудовану функцію безпеки перевантаження.	<p>- ВИМКНІТЬ машину, натиснувши перемикач (1) у положення «0» і відєднавши машину від джерела живлення.</p> <p>- Залишити машину для охолодження приблизно на 30 хвилин, а потім запустити знову.</p>

## Гарантія

Будь-які дефекти, що впливають на функціональність приладу, які стають очевидними протягом одного року після покупки, будуть відремонтовані за допомогою безкоштовного ремонту або заміни за умови, що прилад використовувався та підтримувався відповідно до інструкцій, а також не був зловживаний або не був використаний неналежним чином. Це не впливає на Ваші законні права. Якщо прилад вимагався за гарантією, вкажіть, де і коли він був придбаний, і додайте підтвердження покупки (наприклад, квитанцію). Відповідно до нашої політики постійної розробки продукції ми залишаємо за собою право змінювати технічні характеристики виробу, упаковки та документації без попереднього повідомлення.

## Утилізація та довкілля

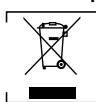

При виведенні приладу з експлуатації його не можна утилізувати разом з іншими побутовими відходами. Замість цього ви несете відповідальність за утилізацію свого обладнання для відходів, передаючи його призначеному пункту збору. Недотримання цього правила може бути покарано відповідно до чинних правил утилізації відходів. Окреме збирання та переробка вашого обладнання для відходів під час утилізації допоможе зберегти природні ресурси та забезпечити їх переробку у спосіб, який захищає здоров'я людини та довкілля.

Для отримання додаткової інформації про те, де можна перекинути відходи для переробки, зверніться до місцевої компанії з збору відходів. Виробники та імпортери не несуть відповідальності за переробку, лікування та екологічну утилізацію, як безпосередньо, так і через загальнодоступну систему.

## EESTI KEEL

### Lugupeetud klient!

Täname, et ostsite selle HENDI seadme. Lugege käesolev kasutusjuhend tähelepanelikult läbi, pöörates erilist tähelepanu allpool toodud ohutusnõuetele, enne kui seadme esmakordselt paigaldate ja kasutate.

### Ohutusjuhised

- Kasutage seadet ainult ettenähtud otstarbel, nagu käesolevas juhendis kirjeldatud.
- Tootja ei vastuta mis tahes kahjude eest, mis on põhjustatud ebaõigest kasutamisest või ebaõigest kasutusest.
-  **OHT! ELEKTRILÕÕGIHT!** Ärge püüdke seadet ise parandada. Ärge kastke seadme elektrilisi osi vette ega muudesse vedelikesse. Ärge kunagi hoidke seadet voolava vee all.
- **ÄRGE KUNAGI KASUTAGE KAHJUSTATUD SEADET!** Kontrollige elektriühendusi ja toitejuhet regulaarselt kahjustuste suhtes. Kui seade on kahjustatud, eemaldage see vooluvõrgust. Ohu ja vigastuste vältimiseks tohib parandustööd teha ainult tarnija või kvalifitseeritud isik.
- **HOIATUS!** Seadme paigutamisel suunake toitejuhe ohutult, et vältida juhuslikku sissetõmbamist, kahjustamist, kokkupuutes kuumaga või komistusohtu.
- **HOIATUS!** Kui pistik on seinakontaktis, on seade toiteallikaga ühendatud.
- **HOIATUS!** Enne vooluvõrgust lahtutamist, puhastamist, hooldamist või ladustamist lülitage seade ALATI välja.
- Ühendage seade pistikupesasa ainult seadme etiketil toodud pingele ja sagedusega.
- Ärge puudutage pistikut/elektrilisi ühendusi märgade või niiskete kätega.
- Hoidke seade ja elektripistikud veest ning teistest vedelikest eemal. Kui seade kukub vette, eemaldage kohe toiteühendused. Ärge kasutage seadet enne, kui kvalifitseeritud tehnik on seda kontrollinud. Nende juhiste eiramine võib põhjustada eluohtlikke riske.
- Ühendage toiteallikas kergesti ligipääsetavasse pistikupesasa, et saaksite seadme hädaolukorras kohe vooluvõrgust eemaldada.
- Veenduge, et juhe ei puutu kokku teravate või kuumade esemetega ja hoidke seda eemal lahtisest tulest. Ärge kunagi tõmmake toitejuhtmest, et see pistikupesast eemaldada, vaid tõmmake selle asemel alati pistikust.
- Ärge kunagi kandke seadet selle juhtmest.
- Ärge kunagi püüdke seadme korpusse ise avada.
- Ärge sisestage esemeid seadme korpusse.
- Ärge jätke seadet kasutamise ajal järelevalveta.
- Seda seadet peaks kasutama ainult koolitatud personal restorani köögis, sööklates, baarides jne.
- Seda seadet ei tohi kasutada füüsilise, sensoorse või vaimse puudega inimesed ega isikud, kellel puuduvad vastavad

EE



kogemused ja teadmised.

- Lapsed ei tohi seda seadet mingil juhul kasutada.
- Hoidke seade ja selle elektriühendused lastele kättesaamatus kohas.
- Ärge kunagi kasutage muid tarvikuid ega lisaseadmeid peale nende, mis on seadmega kaasas või tootja poolt soovitatud. Vastasel juhul riskite kasutaja ohutusega ja võite seadet kahjustada. Kasutage ainult originaalvaruosi ja -tarvikuid.
- Ärge kasutage seadet välise taimeri või kaujuhtimissüsteemi abil.
- Ärge asetage seadet kuumutusobjektile (bensiin, elektripliit, söepliit jne).
- Ärge katke töötavat seadet kinni.
- Ärge asetage seadme peale mingeid esemeid.
- Ärge kasutage seadet lahtise tule, plahvatusohtlike või kergesti süttivate materjalide läheduses. Kasutage seadet alati horisontaalsel, stabiilsel, puhtal, kuumakindlal ja kuival pinnal.
- Seade ei sobi paigaldamiseks kohta, kus võib olla veejuga.
- Jätke kasutamise ajal seadme ümber vähemalt 20 cm ruumi ventileerimiseks.
- **HOIATUS!** Hoidke kõik seadme ventilatsioonivad takistusteta.

## Ohutusalsed erijuhised

- **HOIATUS!** Olge löikekettaste käsitsemisel väga ettevaatlik. Vajaduse korral kandke kaitsekindaid (ei kuulu komplekti).
- **HOIATUS!** LÖIKETERAD ON TERAVAD. HOIDKE KÄED EEMAL!
- Ülekuumenemise vältimiseks ärge kasutage seadet ilma koormuseta.
- **ETTEVAATUST!** Enne mootoriosade puudutamist lülitage masin **ALATI** välja ja ühendage toiteallikas lahti.
- **HOIATUS!** Ärge üritage ohutusblokeerimist vältida. Seade on varustatud turvablokeerimisega, mis takistab lõppkasutajal liikuvate osade puudutamist.
- Kui toitejuhe on kahjustatud, laske see ohutuse mõttes välja vahetada tootja, volitatud esindaja või sarnase kvalifikatsiooniga isiku poolt. (fikseeritud toitejuhe seestpoolt, kuid seda saab asendada)
- **HOIATUS!** Hoidke käed, pikad juuksed ja rõivad **ALATI** liikuvatest osadest eemal.
- Seda seadet ei tohi kasutada külmutatud toidu, liha, kala vms lõikamiseks.
- Ärge pange liiga palju toiduaineid, et vältida toiduainete ülevoolu.
- **HOIATUS!** Hoidke kasutamise ajal käed ja tarvikud konteinerist eemal, et vähendada tõsiste kehavigastuste ja/või blenderi kahjustamise ohtu.

## Kasutusotstarve

- See seade on mõeldud kasutamiseks kaubanduslikes rakendustes, näiteks restoranide köökides, sööklates, haiglates ja kaubanduslikes ettevõtetes, nagu pagariärid, butchered jne, kuid mitte pidevaks suureks toiduainetootmiseks.
- Seade on mõeldud toidu segamiseks ja segamiseks. Muul viisil kasutamine võib seadet kahjustada või põhjustada kehavigastusi.
- Seadme mis tahes muul otstarbel kasutamist loetakse seadme väärkasutuseks. Kasutaja vastutab ainuisikuliselt seadme ebaõige kasutamise eest.

## Maanduspaigaldus

See seade on klassifitseeritud **kaitseklassi I** ja tuleb ühendada kaitsemaandusega. Maandus vähendab elektrilöögi ohtu, tagades elektrivoolule lekkejuhtme.

See seade on varustatud toitejuhtmega, millel on maandusjuhe või elektrühendused ja maandusjuhe. Ühendused peavad olema õigesti paigaldatud ja maandatud.

## Toote põhiomadused

### (Joon.1 lk 3)

1. Toitelüliti (0/I)
2. Kiirusenupp (päripäeva, madal ja kõrge)
3. Pulsinupp 
4. Mootori põhiseadme põhiosa
5. Mootoriüksus
6. Lõiketera koost
7. Kannukomplekt
8. Kannu kaas
9. Kattetekork
10. Kaitsekate

**Märkus:** Juhendi sisu kehtib kõigi loetletud elementide kohta, kui pole teisiti öeldud. Välimus võib illustreeritud toodust erineda.

## Vooluahela skeem

### (Joon.2 lk 3)

L1 ja L2: Magnetrõngas

MS1: Mikrolüliti

MS2: Magnetiline ohutus-mikrolüliti

PCB: Peamine trükkplaat

S: Toitelüliti

R: Reguleeritav takisti

P: Pulsinupp

M: Mootor

## Laiendatud diagramm osaloendiga

### (Joonis 3 leheküljel 4)

Osa nr	Osa nimi	Kogus
1	Korgi kaas	1
2	Kannu kaas	1
3	Klamber (ei kuulu komplekti)	1
4	Kaitsekate (tagumine)	1
5	Kannukomplekt	1
6	Kaitsekate kummitihend (tagumine)	1
7	Lõiketera koost	1
8	Lõiketera koostu tihendrõngas	1
9	Suur tihendrõngas	1
10	Kinnituskruvi	1
11	Sidur	1
12	Kannuhoidik	1
13	Kannuhoidiku tugi	1
14	Kummitihendi kate	1



15	Mootori väliskorpus	1
16	Ohutus-mikrolüliti koost	1
17	Sisemine juhtmeklemm ohutus-mikrolülitele	1
18	Mikrolüliti kinnituskruvid	2
19	Toitepistik	1
20	Toitekaabel	1
21	Toitejuhtme klamber	1
22	Mootori koost	1
23	Korgi kaas	1
24	Kannu kaas	1
25	Klamber (ei kuulu komplekti)	1
26	Kaitsekate (tagumine)	1
27	Kannukomplekt	1
28	Kaitsekatte kummitihend (tagumine)	1
29	Lõiketera koost	1
30	Lõiketera koostu tihendrõngas	1
31	Suur tihendrõngas	1
32	Kinnituskruvi	1
33	Sidur	1
34	Kannuhoidik	1
35	Kannuhoidiku tugi	1
36	Kummitihendi kate	1
37	Mootori väliskorpus	1
38	Ohutus-mikrolüliti koost	1
39	Sisemine juhtmeklemm ohutus-mikrolülitele	1
40	Mikrolüliti kinnituskruvid	2
41	Toitepistik	1
42	Toitekaabel	1
43	Toitejuhtme klamber	1
44	Mootori koost	1

## Ettevalmistus enne kasutamist

- Eemaldage kogu kaitsepakend ja pakend.
- Kontrollige, kas seade on heas seisukorras ja koos kõigi tarvikutega. Ebataieliku või kahjustatud tarne korral võtke kohe ühendust tarnijaga. Sel juhul ärge seadet kasutage.
- Enne kasutamist puhastage tarvikud ja seade (vt ==> Puhastamine ja hooldus).
- Veenduge, et seade on täiesti kuiv.
- Asetage seade horisontaalsele, stabiilsele ja kuumakindlale pinnale, mis on kaitstud veepritsmete eest.
- Hoidke pakend alles, kui katsete seadet tulevikus hoius-tada.
- Hoidke kasutusjuhend alles, et saaksite seda edaspidi vaadata.

**MÄRKUS!** Tootmisjäakide tõttu võib seade esimesel paaril kasutamisel eralduda kerge löhna. See on normaalne ega viita defektile ega ohule. Veenduge, et seade on hästi ventileeritud.

## Paigaldamine

- Enne paigaldamist ja kasutamist lugege käesolev juhend põhjalikult ja hoolikalt läbi.
- Veenduge, et masin on paigutatud kuiva kohta ja et selle pind on seadme toetamiseks piisavalt tugev. Veenduge, et seadme töötamise ajal ei ole selle läheduses takistusi.
- Veenduge, et elektritoided vastab seadme andmesildile.

**ETTEVAATUST! Ärge kunagi** jätke ühtegi ohutus-mikrolüliti vahele.

## Kasutusjuhised

**Märkus.** Turvakaalutlustel saab seadet kasutada ainult siis, kui kann (6) on õigesti mootoriüksusele (5) paigaldatud ja kui kaitsekate (10) on korralikult suletud.

- Kontrollige, kas toitelüliti (1) on 0-asendis ja keerake kiirusenupp (2) madalasse asendisse.
- Eemaldage masin vooluvõrgust ja avage kaitsekate (10), võtke kannukomplekt (7) mootoriüksusest (5) välja.
- Valage kõik koostisosad kannu (7), sulgege kaas (8) ja asetage kaas (9) korralikult oma kohale.
- Asetage kogu kannu komplekt (7) mootoriüksusele (5) ja sulgege kaitsekate (10).
- Ühendage toitepistik sobivasse pistikupesasse.
- Lülitage masin SISSE, vajutades toitelüliti (1) asendisse I, ja valige sobiv kiirus, keerates kiirusenuppu (2).

EE	EE
Kiirusenupu (2) seadistus	Kirjeldus
Väike kiirus	Vedelike segamiseks
Suur kiirus	Vedelike ja tahkete koostisosade segamiseks
Impulssfunktsioon (0 / II) 	Jää purustamiseks või lühikeseks liikumiseks, võimsuse impulssliikumised. Märkus. Kasutage impulssfunktsiooni iga kord 1 ~ 2 sekundit. Vajaduse korral korraldage neid mitu korda.

Pärast kasutamist keerake toitelüliti (1) alati asendisse "0" ja ühendage pistik pistikupesast lahti.

Märkused:

1. Parimate tulemuste saamiseks tahkete toiduainete segamisel lisage ainult väikesed portsjonid, mitte kõik koostisosad korraga.
2. Alustage alati väiksemast kiirusest. Vajadusel lülitage see suuremale kiirusele või funktsioonile Pulss, et vältida lõiketera koostu (6) kinnikiilumist.
3. Ärge kasutage seda masinat kõvade toiduainete (nt pähklite) segamiseks.
4. Ärge täitke vedelikke üle kannu (7) **MAX.** tähise.
5. Segunevad vedelikud peavad olema toatemperatuuril või alla selle. Sooja vedeliku segamisel veenduge, et kannu kaas (8) on õigel kohal ja kasutage töötlemiseks väikest kiirust. Põletusohu! Olge ettevaatlik.
6. Vältige pikka tööperioodi valju müra tõttu, mis võib kuulmist kahjustada.



## Spetsiaalsed ohutusfunktsioonid

**TÄHTIS:** Sellel masinal on spetsiaalsed ohutusfunktsioonid: Kaitsekate (10).

Masin suudab töötada ainult siis, kui kaitsekate (10) on suletud ja kann (7) on mootoriüksusele (5) korralikult paigaldatud.

## Puhastamine ja hooldus

- **TÄHELEPANU!** Enne hoialepanekut, puhastamist ja hooldust eemaldage seade alati vooluvõrgust ning jahutage.
- Ärge kasutage puhastamiseks veejuga ega aurupuhastit ega suruge seadet vee alla, kuna selle osad võivad märjaks saada ja tekitada elektrilöögi.
- Kui seadet ei hoita heas korras, võib see negatiivselt mõjutada seadme kasutusiga 0 ja tekitada ohtliku olukorra.
- Toidujäägid tuleks regulaarselt puhastada ja seadmest eemaldada. Kui seadet korralikult ei puhastata, lühendab see selle eluiga ja võib kasutamise ajal tekitada ohtliku olukorra.
- **VIGASTUSOHT!** Teravate lõiketerade käsitsemisel puhastamise ajal tuleb olla ettevaatlik.

## Puhastamine

### Karri puhastamine

- Valage leige vesi ja kerge vahutav pesuaine purki.
- Asetage kaas kannule.
- Asetage kann mootoriseadmele.
- Lülitage mootor täiskiirusel 10–20 sekundiks sisse.
- Lülitage mootoriseade välja.
- Eemaldage kann mootoriseadme küljest.
- Loputage kannu põhjalikult puhta veega.
- Kui nuga külge kinni jäänud jääk on väikese noaga või pintsettidega hoolikalt puhas. Ärge kunagi puhastage nuga paljaste kätega.
- Kuivatage kann sisse- ja välisküljel.
- Pärast puhastamist desinfitseerige kann. Järgige desinfitseerimisvahendi tootja juhiseid.
- Hoidke purki tagurpidi.
- Karri alumine külg ei tohi kunagi kokku puutuda ühegi vedelikuga!
- **HOIATUS.** Ärge kunagi võtke kannu ja lõikeseadme osi lahti.
- **HOIATUS.** Ärge kunagi puhastage nõudepesumasinas seadme osi.
- Puhastage jahutunud välispinda õrnatoimelise seebilahuses kergelt niisutatud lapiga käsnaga.
- Hügieeni eesmärgil tuleb seadet enne ja pärast kasutamist puhastada.
- Välistage vee sattumist elektrilistele osadele.
- Ärge kunagi kastke seadet vette ega muudesse vedelikesse.
- Ärge kunagi kasutage tugevatoimelisi puhastusvahendeid, abrasiivseid švamme ega kloori sisaldavaid puhastusvahendeid. Ärge kasutage puhastamiseks terasvilla, metallieseimeid ega teravaid või terava otsaga esemeid. Ärge kasutage bensiini ega lahusteid!
- Ükski osa ei ole nõudepesumasinakindel.

## Hooldus

- Tõsiste õnnetuste vältimiseks kontrollige regulaarselt seadme tööd.
- Kui märkate, et seade ei tööta korralikult või esineb probleem, lõpetage seadme kasutamine, lülitage see välja ja võtke ühendust tarnijaga.

- Kõik hooldus-, paigaldus- ja parandustööd peab teostama selleks volitatud või tootja soovitatud tehnik.

## Transport ja hoiustamine

- Enne hoiule panemist veenduge, et seade oleks vooluvõrgust eemaldatud ja täielikult maha jahutunud.
- Hoidke seadet jahedas, puhtas ja kuivas kohas.
- Ärge kunagi asetage seadmele raskeid esemeid, sest see võib seadet kahjustada.
- Ärge liigutage töötavat seadet. Liikumisel eemaldage seade vooluvõrgust ja hoidke seda all.

## Tõrkeotsing

Kui seade ei tööta korralikult, kontrollige lahuse kohta allolevat tabelit. Kui te ei suuda probleemi ikkagi lahendada, võtke ühendust tarnija/teenusepakujaga.

Probleemid	Võimalik põhjus	Võimalik lahendus
Masin ei hakka tööle	Kaitsekate (10) ei ole korralikult suletud asendis.	Kontrollige, kas kaitsekate (10) on korralikult suletud.
	Kannu (7) ei ole õigesti paigutatud.	Kontrollige, kas kannu komplekt (7) on nõuetekohane.
	Toitelüliti (1) ei vajutata	Vajutage toitelüliti (1)
Masin peatub töö ajal	Sisseehitatud ülekoormuse ohutus on aktiveeritud.	- Lülitage masin VÄLJÄ, vajutades lüliti (1) asendisse "0" ja eemaldage masin vooluvõrgust. - Jätke masin 30 minutiks jahutama ja käivitage uuesti.

## Garantii

Kõik defektid, mis mõjutavad seadme funktsionaalsust ja mis ilmnevad ühe aasta jooksul pärast ostu sooritamist, parandatakse tasuta remondi või asendamisega, kui seadet on kasutatud ja hooldatud vastavalt juhistele ning seda ei ole mingil viisil kuritarvitatud või väärkasutatud. See ei mõjuta teie seadusest tulenevaid õigusi. Kui seadet nõutakse garantii alusel, siis märkige, kus see osteti, ja lisage ostutõend (nt kvitung). Kooskõlas meie toote pideva arendamise poliitikaga jätame endale õiguse muuta toote, pakendi ja dokumentatsiooni tehnilisi andmeid ette teatamata.

## Kõrvaldamine ja keskkond



Seadme väljalülitamisel ei tohi seda kõrvaldada koos muude olmejäätmetega. Selle asemel on teie kohustus visata jäätmed kogumispunkti. Selle reegli mittejärgimine võib olla kooskõlas jäätmete kõrvaldamist käsitlevate kohalduvate eeskirjadega sanaliseeritud. Teie seadmete jäätmete eraldi kogumine ja ringlussevõtt kõrvaldamise ajal aitab säilitada loodusressursse ja tagab selle ringlussevõtu viisil, mis kaitseb inimeste tervist ja keskkonda.

Lisateabe saamiseks selle kohta, kuhu võite oma jäätmed



ringlussevõtuks viia, vōtke ūhendust kohaliku jāātmekogumi-settevōttega. Tootjad ja importijad ei vōta vastutust ringlussevōtu, tōtõlemise ja ōkoloogilise hāvitamise eest, kas otse vōi avaliku sūsteemi kaudu.

## LATVISKI

Cienijamais klient,

Pateicamies, ka iegādājāties šo HENDI ierīci. Pirms ierīces pirmās uzstādīšanas un lietošanas reizes uzmanīgi izlasiet šo lietotāja rokasgrāmatu, īpašu uzmanību pievēršot drošības noteikumiem, kas izklāstīti tālāk.

### Drošības norādījumi

- Izmantojiet ierīci tikai paredzētajam mērķim, kā aprakstīts šajā rokasgrāmatā.
- Ražotājs neatbild par bojājumiem, kas radušies nepareizas ekspluatācijas un nepareizas lietošanas rezultātā.
-  **NEKĀDĀ GADĪJUMĀ NEIZMANTOJIET BOJĀTU IERĪCI!** Nemēģiniet remontēt ierīci patstāvīgi. Neiegremdējiet ierīces elektriskās daļas ūdenī vai citos šķidrumos. Nekad neturiet ierīci tekošā ūdenī.
- NEIZMANTOJIET BOJĀTU IERĪCI!** Regulāri pārbaudiet, vai elektriskie savienojumi un vads nav bojāti. Ja ierīce ir bojāta, atvienojiet to no elektrotīkla. Lai izvairītos no briesmām vai ievainojumiem, visus remontdarbus drīkst veikt tikai piegādātājs vai kvalificēts speciālists.
- BRĪDINĀJUMS!** Novietojiet ierīci, droši izvietojiet barošanas vadu, ja nepieciešams, lai izvairītos no nejaušas vilkšanas, sabojāšanas, saskares ar sildivirsu vai pakļūšanas riska.
- BRĪDINĀJUMS!** Kamēr spraudnis ir kontaktlīzdā, ierīce ir pievienota strāvas padevei.
- BRĪDINĀJUMS!** VIENMĒR izslēdziet ierīci, pirms atvienojat to no elektrotīkla, tīrīšanas, apkopes vai uzglabāšanas.
- Pieslēdziet ierīci elektrības kontaktlīzdai tikai ar spriegumu un frekvenci, kas norādīta uz ierīces etiķetes.
- Nepieskarieties kontaktakšas/elektriskajiem savienojumiem ar slapjām vai mitrām rokām.
- Turiet ierīci un elektrisko aizgriezni/savienojumus atstatu no ūdens un citiem šķidrumiem. Ja ierīce iekrīt ūdenī, nekavējoties atvienojiet strāvas padevi. Nelietojiet ierīci, kamēr to nav pārbaudījis kvalificēts speciālists. Šo norādījumu neievērošana var radīt dzīvībai bīstamus riskus.
- Pievienojiet strāvas avotu viegli pieejamai kontaktlīzdai, lai ārkārtas gadījumā varētu nekavējoties atvienot ierīci.
- Pārliecinieties, ka vads nesaskaras ar asiem vai karstiem priekšmetiem, un neļaujiet tiem aizdegties. Nekad nevelciet strāvas vadu, lai atvienotu to no kontaktlīzdas. Tā vietā vienmēr velciet kontaktdakšu.
- Nekādā gadījumā neturiet ierīci aiz vada.
- Nekādā gadījumā nemēģiniet atvērt ierīces korpusu.
- Neievietojiet ierīcē priekšmetus.
- Nekad neatstājiet ierīci bez uzraudzības lietošanas laikā.
- Šo ierīci drīkst izmantot tikai apmācīti darbinieki restorāna virtuvē, ēdnīcās vai bāros utt.
- Šo ierīci nedrīkst izmantot personas ar ierobežotām fiziskām, sensorām vai garīgām spējām, kā arī personas ar nepietiekamu pieredzi un zināšanām.
- Šo ierīci nekādā gadījumā nedrīkst lietot bērni.
- Glabājiet ierīci un tās elektriskos savienojumus bērniem

nepieejamā vietā.

- Nekad neizmantojiet ierīces komplektācijā iekļautos vai ražotāja ieteiktos piederumus vai ierīces. Pretējā gadījumā pastāv drošības risks lietotājam un ierīces bojājumi. Izmantojiet tikai oriģinālās daļas un piederumus.
- Neizmantojiet šo ierīci ar ārēju laika slēdzi vai tālvadības sistēmu.
- Neievietojiet ierīci uz sildāmā priekšmeta (benzīna, elektriskā, ogles plīts utt.).
- Neenosdziet ierīci, ja tā darbojas.
- Neievietojiet nekādus priekšmetus uz ierīces virsmas.
- Nelietojiet ierīci atklātas liesmas, sprādzienbīstamu vai viegli uzliesmojošu materiālu tuvumā. Vienmēr darbiniet ierīci uz horizontālas, stabilas, tīras, karstumizturīgas un sausas virsmas.
- Ierīce nav piemērota uzstādīšanai vietā, kur varētu izmantot ūdens strūklu.
- Atstājiet vismaz 20 cm lielu vietu ap ierīci, lai nodrošinātu ventilāciju lietošanas laikā.
- BRĪDINĀJUMS!** Nenobloķējiet ierīces ventilācijas atveres.

### Īpašas drošības instrukcijas

- BRĪDINĀJUMS!** Rīkojieties ar griešanas diskiem ļoti uzmanīgi. Ja nepieciešams, lietojiet aizsargcimdus (nav komplektā).
- BRĪDINĀJUMS!** ASMEŅI IR ASI. **NENOVIETOT ROKAS!**
- Nelietojiet ierīci bez veļas, lai novērstu pārkaršanu.
- PIESARDZĪBA! VIENMĒR** izslēdziet mašīnu un atvienojiet to no elektrotīkla pirms pieskaraties kādai no motora daļām.
- BRĪDINĀJUMS!** Nemēģiniet apiet drošības bloķētāju. Ierīce ir aprīkota ar drošības bloķētāju, kas neļauj gala lietotājam pieskarties kustīgajām daļām.
- Ja strāvas padeves vads ir bojāts, lai izvairītos no nelaimes gadījumiem, to jānomaina ražotājam, tā servisa pārstāvim vai kvalificētam speciālistam. (Iekšā ir ielikts strāvas padeves vads, bet to var nomainīt)
- BRĪDINĀJUMS!** VIENMĒR turiet rokas, garus matus un apģērbu atstatu no kustīgajām daļām.
- Šo ierīci nedrīkst izmantot, lai grieztu saldētus produktus, gaļu vai zivis, utt.
- Neievietojiet pārāk daudz produktu, lai novērstu pārtikas produktu pārplūšanu.
- BRĪDINĀJUMS!** Lai samazinātu nopietnu traumu un/vai blendera bojājumu risku, darba laikā neturiet rokas un piederumus tvērtņē.

### Paredzētā lietošana

- Šī ierīce ir paredzēta izmantošanai komerciālos nolūkos, piemēram, restorānu, ēdnīcu, slīmnīcu virtuvēs, kā arī tādās komercsaimnieciskos uzņēmumos kā maizes ceptuves, maiznīcas utt., bet ne nepārtraukti pārtikas lielopjoma gatavošanai.
- Ierīce ir paredzēta pārtikas samaisīšanai un jaukšanai. Izmantojot ierīci citos veidos, tā var tikt bojāta vai savainota.
- Ierīces lietošana jebkādiem citiem nolūkiem uzskatāma par ierīces nepareizu izmantošanu. Lietotājs ir atbildīgs tikai par ierīces neatbilstošu izmantošanu.

LV



## Zemējuma uzstādīšana

Šī ierīce ir klasificēta kā I aizsardzības klase un tai jābūt savienotai ar aizsargzemējumu. Zemējums samazina strāvas trieciena risku, nodrošinot strāvas novadīšanas vadu.

Šī ierīce ir aprīkota ar strāvas vadu ar zemējuma spraudni vai elektriskajiem savienojumiem ar zemējuma vadu. Savienojumiem jābūt pareizi uzstādītiem un iezemētiem.

## Izstrādājuma galvenās daļas

(1. att. 3. lpp.)

1. Barošanas slēdzis (0 / I)
2. Ātruma pārslēgs (pulksteņrādītāju kustības virzienā, no Low [Zems] līdz High [Augsts])
3. Pulsēšanas režīma poga 
4. Motora pamatnes apakšdaļa
5. Motora vienība
6. Nažu mezgls
7. Trauku komplekts
8. Krūzes vāks
9. Pārsega vāciņš
10. Aizsargvāciņš

**Piezīme:** Šīs rokasgrāmatas saturs attiecas uz visiem uzskaitītajiem vienumiem, ja nav norādīts citādi. Izskats var atšķirties no attēlā redzamā.

## Kēdes shēma

(2. att. 3. lpp.)

L1 un L2: Magnētiskais gredzens

MS1: Mikroslēdzis

MS2: Magnētisks drošības mikroslēdzis

PCB: Galvenā PCB

S: Strāvas slēdzis

R: Maināms rezistors

P: Pulsēšanas režīma poga

M: Motors

## Izvērstā diagramma ar detaļu sarakstu

(3. att. 4. lpp.)

Daļas Nr.	Daļas nosaukums	Daudzums
1	Vāka vāks	1
2	Krūzes vāks	1
3	Atsperes (nav komplektā)	1
4	Aizsargvāciņš (aizmugurējais)	1
5	Trauku komplekts	1
6	Gumijas blīvējums ar aizsargpārklājumu (aizmugurē)	1
7	Nažu mezgls	1
8	Asmens bloka blīvgredzens	1
9	Liels blīvgredzens	1
10	Montāžas skrūve	1
11	Sajūgs	1
12	Krūškurvja turētājs	1
13	Žurnāla turētāja atbalsts	1

14	Gumijas blīvējuma vāks	1
15	Motora ārējais korpusss	1
16	Drošības mikroslēdža mezgls	1
17	Iekšējais vadu terminālis drošības mikroslēdzim	1
18	Mikroslēdža stiprinājuma skrūves	2
19	Strāvas kontaktdakša	1
20	Barošanas vads	1
21	Strāvas vada skava	1
22	Motora montāža	1
23	Vāka vāks	1
24	Krūzes vāks	1
25	Atsperes (nav komplektā)	1
26	Aizsargvāciņš (aizmugurējais)	1
27	Trauku komplekts	1
28	Gumijas blīvējums ar aizsargpārklājumu (aizmugurē)	1
29	Nažu mezgls	1
30	Asmens bloka blīvgredzens	1
31	Liels blīvgredzens	1
32	Montāžas skrūve	1
33	Sajūgs	1
34	Krūškurvja turētājs	1
35	Žurnāla turētāja atbalsts	1
36	Gumijas blīvējuma vāks	1
37	Motora ārējais korpusss	1
38	Drošības mikroslēdža mezgls	1
39	Iekšējais vadu terminālis drošības mikroslēdzim	1
40	Mikroslēdža stiprinājuma skrūves	2
41	Strāvas kontaktdakša	1
42	Barošanas vads	1
43	Strāvas vada skava	1
44	Motora montāža	1

## Sagatavošana pirms lietošanas

- Noņemiet visu aizsargiekpakoju un iesaiņojumu.
- Pārbaudiet, vai ierīce ir labā stāvoklī un ar visiem piederumiem. Ja piegāde ir nepilnīga vai bojāta, lūdzu, nekavējoties sazinieties ar piegādātāju. Šādā gadījumā nelietojiet ierīci.
- Pirms lietošanas notīriet papildpiederumus un ierīci (skatiet ==> Tīrīšana un apkope).
- Pārliedziniet, ka ierīce ir pilnīgi sausa.
- Novietojiet ierīci uz horizontālas, stabilas un karstumizturīgas virsmas, kas ir droša pret ūdens šļakatām.
- Ja plānojat ierīci turpmāk glabāt, saglabājiet iesaiņojuma



materiālus.

- Saglabājiet lietotāja rokasgrāmatu turpmākām uziņām.
- ŅEMĪET VĒRĀ!** Ražošanas pārpalikumu dēļ ierīce pirmajās lietošanas reizēs var radīt vieglu smaku. Tas ir normāli un nenorāda uz defektiem vai bīstamību. Pārbaudiet, vai ierīce ir labi ventilēta.

## Uzstādīšana

- Pirms uzstādīšanas un lietošanas rūpīgi un uzmanīgi izlasiet šo rokasgrāmatu.
  - Pārliedzieties, ka mašīna ir novietota sausā vietā un ka virsmai ir pietiekams stiprības līmenis, lai noturētu ierīci. Pārbaudiet arī, vai ierīces darbības laikā tuvumā nav šķēršļu.
  - Pārliedzieties, ka elektriskās strāvas padeve atbilst ierīces tehnisko datu plāksnītei.
- UZMANĪBU!** Nekad neapējiet nevienu drošības mikroslēdzi.

## Lietošanas norādījumi

**Piezīme:** Drošības apsvērumu dēļ ierīce var sākt darboties tikai ar krūzes komplektu (6), kas pareizi uzstādīts uz motora bloka (5), un kad aizsargpārsegs (10) ir pareizi aizvērts.

- Pārbaudiet, vai strāvas slēdzis (1) ir "0" pozīcijā, un pagrieziet ātruma ripu (2) stāvoklī "Low" (Zems).
- Atvienojiet mašīnu no strāvas un atveriet aizsargpārsegu (10), izņemiet krūzes komplektu (7) no motora bloka (5).
- Ielejiet visas sastāvdaļas traukā (7) un aizveriet vāku (8) un pareizi uzlieciet vāka vāku (9).
- Uzlieciet visu krūzes komplektu (7) uz motora bloka (5) un noslēdziet aizsargpārsegu (10).
- Pievienojiet kontaktdakšu piemērotai elektroapgādes kontaktligzdai.
- Ieslēdziet mašīnu, nospiežot barošanas slēdzi (1) uz pozīciju "I" un izvēlieties piemērotu ātrumu, pagriežot ātruma regulatoru (2).

Ātruma pārslēga (2) iestatījums	Apraksts
Mazs ātrums	Šķidrumu samaisīšanai
Liels ātrums	Šķidrumu un cietu sastāvdaļu sajaukšanai
Impulsa funkcija (0 / II) 	Ledus sasmalcināšanai vai īslaicīgām, strāvas impulsu kustībām. Piezīme: Katru reizi izmantojiet pulsa funkciju 1-2 sekundes. Nepieciešamības gadījumā atkārtoti aptuveni vairākas reizes.

Pēc lietošanas vienmēr pagrieziet barošanas slēdzi (1) uz "0" stāvokli un atvienojiet spraudni no elektrotīkla kontaktlīgšanas. Piezīmes:

1. Lai iegūtu vislabākos rezultātus, samaisot cietos produktus, pievienojiet tikai nelielas porcijas pēc kārtas, nevis visas sastāvdaļas vienlaicīgi.
2. Vienmēr sāciet ar zemāku ātrumu. Ja nepieciešams, ieslēdziet lielāku ātrumu vai "impulsa" funkciju, lai nesaspīestu asmens bloku (6).
3. Nelietojiet šo ierīci, lai sajauktu cietus produktus, piemēram, riekstus.
4. Neuzpildiet šķidrumus virs krūzes (7) atzīmes **MAX**.

5. Sajaucamajiem šķidrumiem ir jābūt istabas temperatūrā vai zem tās. Ja jūs gatavojaties samaisīt siltus šķidrumus, pārliedzieties, ka krūzes vāks (8) ir pareizi ievietots, un apstrādes laikā izmantojiet mazu ātrumu. Apdedzināšanās risks un esiet uzmanīgs.

6. Izvairieties no ilgās darbības skaļa trokšņa dēļ, kas var kaitēt dzirdei.

## Speciālas drošības funkcijas

**SVARĪGI!** Šai mašīnai ir īpaši izstrādāta drošības funkcija: Aizsargvāciņš (10).

Mašīna var darboties tikai tad, kad aizsargpārsegs (10) ir aizvērts un krūze (7) ir pareizi uzstādīta uz motora bloka (5).

## Tīrīšana un apkope

- **UZMANĪBU!** Pirms uzglabāšanas, tīrīšanas un apkopes vienmēr atvienojiet ierīci no elektrotīkla un atdzesējiet.
- Tīrīšanai neizmantojiet ūdens strūklu vai tvaika tīrītāju un nespiediet ierīci zem ūdens, jo daļas var kļūt slapjas un var rasties elektriskās strāvas trieciens.
- Ja ierīce netiek uzturēta labā tīrības līmenī, tas var nelabvēlīgi ietekmēt ierīces darbību un izraisīt bīstamu situāciju.
- Ēdiena atliekas regulāri jānotīra un jāizņem no ierīces. Ja ierīce netiek pienācīgi iztīrīta, tā saīsina tās kalpošanas laiku un lietošanas laikā var izraisīt bīstamu stāvokli.
- **TRAUMU RISKS!** Ievērojiet piesardzību, tīrīšanas laikā rīkojoties ar asajiem asmeņiem.

## Tīrīšana

### Trauka tīrīšana

- Ielejiet burkā remdenu ūdeni un maigu neputojošu mazgāšanas līdzekli.
- Uzlieciet vāku uz burkas.
- Novietojiet trauku uz motora bloka.
- Ieslēdziet motora bloku pilnā ātrumā uz 10-20 sekundēm.
- Izsleddziet motora bloku.
- Izņemiet trauku no motora bloka.
- Rūpīgi noskalojiet burku ar tīru ūdeni.
- Ja nazīm pielīpuši atlikumi, uzmanīgi notīriet ar mazu nazi vai pinceti. Nekad netīriet nazi ar kailām rokām.
- Nosusiniet burkas iekšpusi un ārpusi.
- Pēc tīrīšanas dezinficējiet burku. Izmantojiet dezinfekcijas līdzekļa ražotāja norādījumus.
- Glabājiet burku otrādi.
- Trauka apakšpusē nekad nedrīkst nonākt saskarē ar šķidrumu!
- **BRĪDINĀJUMS:** Nekad neizjauciet burkas un griešanas bloka daļas.
- **BRĪDINĀJUMS:** Nekādā gadījumā netīriet nevienu ierīces daļu trauku mazgājamā mašīnā.
- Notīriet dzesēto ārējo virsmu ar drānu vai sūkli, kas nedaudz samitrināts ar maigu ziepju šķīdumu.
- Higijēnas apsvērumu dēļ ierīce jātīra pirms un pēc lietošanas.
- Izvairieties no ūdens saskares ar elektriskajām sastāvdaļām.
- Nekādā gadījumā neiegremdējiet ierīci ūdenī vai citos šķidrumos.
- Nedrīkst izmantot agresīvus tīrīšanas līdzekļus, abrazīvus sūkļus vai tīrīšanas līdzekļus, kas satur hloru. Tīrīšanai neizmantojiet tērauda vilnu, metāla piederumus vai asus vai

LV



asus priekšmetus. Neizmantojiet benzīnu vai šķīdinātājus!

- Neviena detaļa nav mazgājama trauku mazgājamajā mašīnā.

#### Apkope

- Regulāri pārbaudiet ierīces darbību, lai novērstu nopietnus negadījumus.
- Ja pamanāt, ka ierīce nedarbojas pareizi vai ir radusies problēma, pārtrauciet tās lietošanu, izslēdziet to un sazinieties ar piegādātāju.
- Visus apkopes, uzstādīšanas un labošanas darbus drīkst veikt tikai speciālisti un pilnvaroti speciālisti, vai tos iesaka ražotājs.

#### Transportēšana un glabāšana

- Pirms uzglabāšanas vienmēr pārslēdziet, ka ierīce ir atvienota no elektrotīkla un pilnībā atdzisusi.
- Glabājiet ierīci vēsā, tīrā un sausā vietā.
- Nenovietojiet uz ierīces smagus priekšmetus, jo tas var to sabojāt.
- Nepārvietojiet ierīci, kamēr tā darbojas. Pārvietojot ierīci, atvienojiet to no elektrotīkla un turiet apakšā.

#### Traucējummeklēšana

Ja ierīce nedarbojas pareizi, lūdz, skatiet risinājumu tabulā tālāk. Ja problēmu projām neizdodas atrisināt, sazinieties ar pakalpojuma sniedzēju.

Problēmas	Iespējamais iemesls	Iespējamais risinājums
Mašīna nesāk darboties	Aizsargvāciņš (10) nav pareizi aizvērts.	Pārbaudiet, vai aizsargpārsegs (10) ir pareizi aizvērts.
	Krūze (7) nav pareizi novietota.	Pārbaudiet, lai pārliecinātos, ka krūzes komplekts (7) ir pareizi.
	Barošanas slēdzis (1) nav nospiests	Nospiediet barošanas slēdzi (1)
Mašīna apstājas darbības laikā	Aktivizēta iebūvēta pārslodzes drošība.	- IZSLĒDZIET mašīnu, nospiežot slēdzi (1) stāvoklī "0" un atvienojiet mašīnu no strāvas. - Atstājiet mašīnu atdzišanai apmēram 30 minūtes un pēc tam atkal iedarbiniet.

#### Garantija

Defektus, kas ietekmē ierīces funkcionalitāti un parādās gada laikā pēc tās iegādes, var novērst, tos salabojot vai nomainot bez maksas, ja ierīce tiek izmantota un uzturēta atbilstoši instrukcijām un nav izmantota nepareizi vai nepareizi. Jūsu likumīgās tiesības netiek ietekmētas. Ja ierīces garantija tiek pieprasīta, norādiet, kur un kad ierīce tika iegādāta, un iekļaujiet pirkuma apliecinājumu (piem., kvīti).

Saskaņā ar mūsu pastāvīgas produktu izstrādes politiku mēs paturam tiesības bez brīdinājuma mainīt produktu, iepakoju-

mu un dokumentācijas specifikācijas.

#### Likvidēšana un vide



Bojājot ierīci, to nedrīkst izmest kopā ar citiem sadzīves atkritumiem. Tā vietā jūs esat atbildīgs par atbrīvošanos no atkritumiem, nododot tos atkritumu savākšanas punktā. Šī noteikuma neievērošana var tikt sodīta saskaņā ar spēkā esošajiem noteikumiem par atkritumu likvidēšanu. Jūsu atkritumu aprīkojuma atveišķa savākšana un pārstrāde iznīcināšanas laikā palīdzēs saglabāt dabas resursus un nodrošinās to pārstrādi tādā veidā, kas aizsargā cilvēku veselību un vidi.

Lai iegūtu plašāku informāciju par to, kur jūs varat atnest atkritumus pārstrādei, lūdz, sazinieties ar savu vietējo atkritumu savākšanas uzņēmumu. Ražotājs un importētājs neuzņemas atbildību par pārstrādi, apstrādi un ekoloģisku likvidēšanu ne tieši, ne izmantojot publisku sistēmu.

## LIETUVIŲ

Gerb. kliente,

Dēkojame, kad įsijigote šį „HENDI” prietaisą. Prieš montuodami ir naudodami šį prietaisą pirmą kartą, atidžiai perskaitykite šį naudotojo vadovą, ypač atkreipdami dėmesį į toliau pateiktas saugos taisykles.

#### Saugos instrukcijos

- Prietaisą naudokite tik pagal numatytą paskirtį, kaip aprašyta šiame vadove.
- Gamintojas neatsako už jokią žalą, atsiradusią dėl netinkamo naudojimo ir netinkamo naudojimo.
-  **PAVOJUS! ELEKTROS SMŪGIO PAVOJUS!** Nebandykite patys taisyti prietaisą. Nemerkite prietaisą elektrinių dalių į vandenį ar kitus skysčius. Niekada nelaikykite prietaisą po tekančiu vandeniu.
- **NIEKADA NENAUDOKITE PAŽEISTO PRIETAISO!** Reguliariai tikrinkite elektros jungtis ir laidą, ar nėra pažeidimų. Jeigu prietaisas pažeistas, atjunkite jį nuo maitinimo šaltinio. Visus remonto darbus turi atlikti tik tiekėjas arba kvalifikuotas asmuo, kad būtų išvengta pavojaus ar sužalojimo.
- **ISPĖJIMAS!** Pastatydami prietaisą, jei reikia, saugiai veskite maitinimo laidą, kad netyčia nesitrauktumėte, nenukentėtų, nesušilęstų su kaitinimo paviršiumi arba nekiltų pavojus suklupti.
- **ISPĖJIMAS!** Kol kištukas yra lizde, prietaisas yra prijungtas prie maitinimo šaltinio.
- **ISPĖJIMAS!** VISADA išjunkite prietaisą prieš atjungdami nuo maitinimo šaltinio, valymo, priežiūros ar laikymo.
- Prietaisąjunkite tik prie elektros lizdo, kurio įtampa ir dažnis nurodyti prietaiso etiketėje.
- Nelieskite kištuko / elektros jungčių šlapiomis arba drėgnomis rankomis.
- Prietaisą ir elektros kištuką / jungtis laikykite atokiai nuo vandens ir kitų skysčių. Jeigu prietaisas patenka į vandenį, nedelsdami ištraukite maitinimo jungtis. Nenaudokite prietaisą, kol jo nepatikrino sertifikuotas technikas. Nesilaikant šių nurodymų kyla pavojus gyybei.
- Prijunkite maitinimo šaltinį prie lengvai pasiekiamo elektros lizdo, kad avarijos atveju prietaisą būtų galima nedelsiant atjungti.



- Įsitikinkite, kad laidas nesiliečia su aštriais ar karštais daiktais ir saugo jį nuo atviros ugnies. Niekada netraukite maitinimo laido, kad jį ištrauktumėte iš lizdo, visada traukite kištuką.
- Niekada nenešiokite prietaiso už jo laido.
- Niekada nebandykite patys atidaryti prietaiso korpuso.
- Nekiškite daiktų į prietaiso korpusą.
- Niekada nepalikite prietaiso be priežiūros naudojimo metu.
- Šį prietaisą turi naudoti apmokytas personalas restorano virtuvėje, valgykla arba baro personalas ir t. t.
- Šio prietaiso neturėtų naudoti asmenys, turintys fizinių, jutiminių ar protinių gebėjimų, arba asmenys, neturintys patirties ir žinių.
- Šio prietaiso jokių būdu negalima naudoti vaikams.
- Laikykite prietaisą ir jo elektros jungtis vaikams nepasiekiamoje vietoje.
- Niekada nenaudokite priedų ar kitų papildomų prietaisų, išskyrus tuos, kurie tiekiami su prietaisu arba kuriuos rekomenduoja gamintojas. To nepadarius, naudotojui gali kilti pavojus saugai ir prietaisas gali būti sugadintas. Naudokite tik originalias dalis ir priedus.
- Nenaudokite šio prietaiso išoriniu laikmačiu arba nuotolinio valdymo sistema.
- Nedėkite prietaiso ant kaitinimo objekto (dujinės, elektrinės, anglies viryklės ir pan.).
- Neuždenkite veikiančio prietaiso.
- Ant prietaiso viršaus nedėkite jokių daiktų.
- Nenaudokite prietaiso šalia atviros liepsnos, sproglių ar degių medžiagų. Prietaisą visada naudokite ant horizontalaus, stabilaus, švaraus, karščiui atsparaus ir sauso paviršiaus.
- Prietaisas netinka montuoti toje vietoje, kurioje galima naudoti vandens srovę.
- Naudojimo metu palikite bent 20 cm plotą aplink prietaisą ventilacijai.
- **ĮSPĖJIMAS!** Visas prietaiso ventilacijos angas laikykite neužkimštas.

## Specialios saugos instrukcijos

- **ĮSPĖJIMAS!** Būkite ypač atsargūs, kai dirbate su pjovimo diskais. Jei reikia, mėvėkite apsaugines pirštines (nepridedamas).
- **ĮSPĖJIMAS! PEILIAI YRA AŠTRŪS. LAIKYKITE RANKAS ATOKIAU!**
- Nenaudokite prietaiso be skalbinių, kad neperkaistumėte.
- **ATSARGIAI! VISADA** išjunkite mašiną ir atjunkite maitinimo šaltinį prieš liesdami bet kokias variklio dalis.
- **ĮSPĖJIMAS!** Nebandykite pralenkti apsauginio blokavimo. Prietaisas turi apsauginį blokatorių, kad galutinis naudotojas nepaliestų judančių dalių.
- Jei pažeistas maitinimo laidas, jį turi pakeisti gamintojas, jo techninės priežiūros atstovas arba panašios kvalifikacijos asmenys, kad būtų išvengta pavojaus. (Viduje yra fiksuotas maitinimo laidas, tačiau jį galima pakeisti)
- **ĮSPĖJIMAS! Visada** laikykite rankas, ilgus plaukus ir drabužius atokiai nuo judančių dalių.
- Šio prietaiso negalima naudoti šaldytam maistui, kaulams ar žuviai pjaustyti ir pan.
- Nekraukite per daug ingredientų, kad išvengtumėte maisto produktų perpildymo.
- **ĮSPĖJIMAS!** Eksploatavimo metu laikykite rankas ir indus iš konteinerio, kad sumažintumėte sunkių sužalojimų ir / arba

maišytuvo sugadinimo riziką.

## Numatytoji paskirtis

- Šis prietaisas skirtas naudoti komerciniams tikslams, pavyzdžiui, restoranų, valgyklų, ligoninių ir komercinių įmonių, pvz., kepyklų, skerdyklų ir kt., virtuvėse, bet ne nuolatininei masinei maisto gamybai.
- Prietaisas skirtas maistui maišyti ir maišyti. Bet koks kitoks naudojimas gali sugadinti prietaisą arba sužaloti žmogų.
- Prietaiso naudojimas bet kokiais kitais tikslais laikomas netinkamu prietaiso naudojimu. Naudotojas yra išimtinai atsakingas už netinkamą prietaiso naudojimą.

## Antžeminis montavimas

Šis prietaisas priskiriamas **I apsaugos klasei** ir turi būti prijungtas prie apsauginio įžeminimo. Įžeminimas sumažina elektros šoko riziką, suteikiant elektros srovės išėjimo laidą. Šiame prietaise įrengtas maitinimo laidas su įžeminimo kištuku arba elektros jungtimis su įžeminimo laidu. Jungtys turi būti tinkamai sumontuotos ir įžemintos.

## Pagrindinės produkto dalys

(1 pav., 3 psl.)

1. Maitinimo jungiklis (0 / I)
2. Greičio nustatymo rankenėlė (pagal laikrodžio rodyklę, nuo mažo iki didelio)
3. Pulso mygtukas 
4. Variklio pagrindo bloko apačia
5. Variklio blokas
6. Peilio blokas
7. Jugų rinkinys
8. Suspaudimo dangtis
9. Dangtelis
10. Apsauginis dangtelis

**Pastaba:** Šio vadovo turinys taikomas visiems išvardytiems elementams, nebent nurodyta kitaip. Išvaizda gali skirtis nuo rodomų iliustracijų.

## Grandinės schema

(2 pav., 3 psl.)

L1 ir L2: Magnetinis žiedas  
 MS1: Mikro jungiklis  
 MS2: Magnetinio saugumo mikro jungiklis  
 PCB: Pagrindinis PCB  
 S: Maitinimo jungiklis  
 R: Kintamas rezistorius  
 P: Pulso mygtukas  
 M: Variklis

## Išskleista schema su dalių sąrašu

(3 pav. 4 puslapyje)

Dalies Nr.	Dalies pavadinimas	Kiekis
1	Dangtelio dangtelis	1
2	Suspaudimo dangtis	1
3	Štampas (nepridedamas)	1
4	Apsauginis dangtelis (galinis)	1
5	Jugų rinkinys	1

LT



6	Apsauginio dangčio guminis sandariklis (galinis)	1
7	Peilio blokas	1
8	Peilio bloko sandarinimo žiedas	1
9	Didelis sandarinimo žiedas	1
10	Tvirtinimo varžtas	1
11	Sankaba	1
12	Jugų laikiklis	1
13	Jug laikiklio atrama	1
14	Guminis sandariklio dangtelis	1
15	Variklio išorinis korpusas	1
16	Apsauginio mikrojungiklio blokas	1
17	Vidinio laido gnybtas apsauginiam mikro jungikliui	1
18	Mikrokomutatoriaus tvirtinimo varžtai	2
19	Maitinimo kištukas	1
20	Maitinimo laidas	1
21	Maitinimo laido spaustukas	1
22	Variklio blokas	1
23	Dangtelio dangtelis	1
24	Suspaudimo dangtis	1
25	Štampas (nepriedamas)	1
26	Apsauginis dangtelis (galinis)	1
27	Jugų rinkinys	1
28	Apsauginio dangčio guminis sandariklis (galinis)	1
29	Peilio blokas	1
30	Peilio bloko sandarinimo žiedas	1
31	Didelis sandarinimo žiedas	1
32	Tvirtinimo varžtas	1
33	Sankaba	1
34	Jugų laikiklis	1
35	Jug laikiklio atrama	1
36	Guminis sandariklio dangtelis	1
37	Variklio išorinis korpusas	1
38	Apsauginio mikrojungiklio blokas	1
39	Vidinio laido gnybtas apsauginiam mikro jungikliui	1
40	Mikrokomutatoriaus tvirtinimo varžtai	2
41	Maitinimo kištukas	1
42	Maitinimo laidas	1

43	Maitinimo laido spaustukas	1
44	Variklio blokas	1

## Paruošimas prieš naudojimą

- Nuimkite visas apsaugines pakuotes ir įvyniojimą.
- Patikrinkite, ar prietaisas yra geros būklės ir su visais prietaisais. Jei pristatymas nepilnas arba pažeistas, nedelsdami kreipkitės į tiekėją. Tokiu atveju nenaudokite prietaiso.
- Prieš naudodami išvalykite priedus ir prietaisą (žr. ==> Valymas ir priežiūra).
- Patikrinkite, ar prietaisas visiškai sausas.
- Padėkite prietaisą ant horizontalaus, stabilaus ir karščiui atsparaus paviršiaus, kuris yra saugus nuo vandens pusrų.
- Jei ketinate laikyti prietaisą ateityje, laikykite pakuotę.
- Laikykite naudotojo vadovą ateičiai.

**PASTABA!** Dėl gamybos liekanų prietaisas gali skleisti lengvą kvapą per pirmuosius kelis naudojimo būdus. Tai yra normalu ir nerodo jokio defekto ar pavojaus. Patikrinkite, ar prietaisas gerai vėdinamas.

## Montavimas

- Prieš montuodami ir naudodami atidžiai perskaitykite šį vadovą.
- Įsitinkinkite, kad mašina pastatyta sausoje vietoje ir kad paviršius yra pakankamai stiprus prietaisui palaikyti. Taip pat įsitinkinkite, kad naudojant prietaisą netoliese nėra kliūčių.
- Įsitinkinkite, kad elektros maitinimo šaltinis atitinka ant mašinos nurodytą techninių duomenų etiketę.

**PERSPĖJIMAS!** Niekada neapleiskite jokio apsauginio mikrojungiklio.

## Naudojimo instrukcijos

**Pastaba:** Saugumo sumetimais prietaisas gali pradėti veikti tik tinkamai įrengus ašočio komplektą (6) variklio bloke (5) ir tinkamai uždarius apsauginį dangtį (10).

- Patikrinkite, ar maitinimo jungiklis (1) yra ties „0“ padėtimi, ir pasukite greičio reguliatorių (2) į „Low“ padėtį.
- Atjunkite mašiną ir atidarykite apsauginį dangtį (10), išimkite ašotį (7) iš variklio bloko (5).
- Supilkite visas sudedamąsias dalis į ašotį (7) ir uždarykite dangtį (8) bei tinkamai uždėkite dangtelį (9).
- Uždėkite visą ašotį (7) ant variklio bloko (5) ir uždarykite apsauginį dangtį (10).
- Prijunkite maitinimo kištuką prie tinkamo elektros maitinimo lizdo.
- Įjunkite mašiną, paspausdami maitinimo jungiklį (1) į padėtį „1“ ir sukdami greičio reguliatorių (2) pasirinkite tinkamą greitį.

Greičio reguliavimo [2] nuostata	Aprašymas
Mažas greitis	Skysčiams maišyti
Didelis greitis	Skysčiams ir kietosioms sudedamosioms dalims maišyti
Pulso funkcija [0 / II] 	Ledo smulkinimui ar trumpiems, galios impulsų judėjimams. Pastaba: Kiekvieną kartą 1–2 sekundes naudokite pulso funkciją. Jei reikia, kartojama apie kelis kartus.

Po naudojimo visada pasukite maitinimo jungiklį [1] į „0“ padėtį ir atjunkite kištuką nuo elektros lizdo.

Pastabos:

- Norėdami gauti geriausius rezultatus maišant kietus maisto produktus, vienu metu pridėkite tik mažas porcijas iš eilės, o ne visus ingredientus.
- Visada pradėkite nuo mažesnio greičio. Jei reikia, perjunkite į didesnį greitį arba į „Pulse“ funkciją, kad neužstrigtų peilio blokas (6).
- Nenaudokite šios mašinos kietiems maisto produktams, pvz., riešutams, maišyti.
- Nepilkite skysčių virš ašočio žymos **MAX.** (7).
- Sumaišyti skirti skysčiai turi būti kambario temperatūroje arba žemesnėje. Jei ketinate maišyti šiltus skysčius, įsitinkinkite, kad ašočio dangtis (8) yra tinkamai uždėtas ir apdoroti naudokite mažą greitį. Nudegimo pavojus ir būkite atsargūs.
- Venkite ilgo veikimo dėl garsaus triukšmo, kuris gali pakentėti klausai.

### Specialios saugos funkcijos

**SVARBU:** Ši mašina turi specialiai sukurtą saugos funkciją: Apsauginis dangtis (10).

Mašina gali veikti tik tada, kai apsauginis dangtis (10) yra uždarytas, o ašotis (7) tinkamai sumontuotas ant variklio bloko (5).

### Valymas ir priežiūra

- DĖMESIO!** Visada atjunkite prietaisą nuo maitinimo šaltinio ir atvėsinkite prieš jį laikydami, valydami ir atlikdami techninę priežiūrą.
- Valydami nenaudokite vandens srovės arba garų valiklio ir nestumkite prietaiso po vandeniu, nes dalys sušlaps ir gali kilti elektros smūgis.
- Jeigu prietaisas nėra laikomas geros švaros būklės, tai gali neigiamai paveikti 0 prietaiso veikimo laiką ir sukelti pavojingą situaciją.
- Maisto likučius reikia reguliariai valyti ir išimti iš prietaiso. Jei prietaisas nebus tinkamai išvalytas, jo naudojimo trukmė bus trumpesnė ir naudojimo metu gali kilti pavojinga būklė.
- SUŽEIDIMO PAVOJUS!** Valydami aštrius pjovimo peilius, būkite atsargūs.

### Valymas

#### Indo valymas

- Į stiklainį įpilkite drungno vandens ir švelnaus ne putojančio ploviklio.
- Uždėkite dangtelį ant indelio.
- Uždėkite stiklainį ant variklio bloko.
- Ijunkite variklio bloką visų greičių 10–20 sekundžių.
- Išjunkite variklio bloką.
- Išimkite stiklainį iš variklio bloko.
- Kruopščiai nuplaukite stiklainį švari vandeniu.
- Jei liekanos įstrigo prie peilio, atsargiai nuvalykite mažų peilių arba pincetais. Niekada nevalykite peilio plikomis rankomis.
- Išdžiovinkite indelio vidų ir išorę.
- Po valymo dezinfekuokite stiklainį. Vadovaukitės dezinfekavimo priemonės gamintojo instrukcijomis.
- Laikykite stiklainį aukštyn kojomis.
- Indelio apačia niekada negali liestis su jokia skysčiu!
- ĮSPĖJIMAS.** Niekada neišardykite stiklainio ir pjovimo bloko dalių.
- ĮSPĖJIMAS.** Niekada nevalykite jokių prietaiso dalių indaplovėje.
- Aušintą išorinį paviršių valykite šluoste arba kempine, šiek tiek sudrėkinta švelniu muilo tirpalu.
- Higienos sumetimais prietaisą reikia valyti prieš ir po naudojimo.
- Saugokite, kad vanduo nepatektų į elektrinius komponentus.
- Niekada nemerkitė prietaiso į vandenį ar kitus skysčius.
- Niekada nenaudokite agresyvių valymo priemonių, abrazyvinių kempinių ar valymo priemonių, kurių sudėtyje yra chloro. Valymui nenaudokite plieno vilnos, metalinių indų ar aštrių ar smalių daiktų. Nenaudokite benzino ar tirpiklių!
- Jokių dalių negalima plauti indaplovėje.

#### Techninė priežiūra

- Reguliariai tikrinkite prietaiso veikimą, kad išvengtumėte rimtų nelaimingų atsitikimų.
- Jeigu pastebėjote, kad prietaisas veikia netinkamai arba kilo problemų, nustokite jį naudoti, išjunkite prietaisą ir kreipkitės į tiekėją.
- Visas techninės priežiūros, montavimo ir remonto darbus turi atlikti specializuoti ir įgalioti technikai arba rekomenduojama gamintojas.

#### Transportavimas ir laikymas

- Prieš saugodami prietaisą visada įsitinkinkite, kad jis buvo atjungtas nuo maitinimo šaltinio ir visiškai atvėsęs.
- Prietaisą laikykite vėsioje, švarioje ir sausoje vietoje.
- Niekada nedėkite ant prietaiso sunkių daiktų, nes jie gali jį sugadinti.
- Nejudinkite prietaiso, kol jis veikia. Judėdami atjunkite prietaisą nuo maitinimo šaltinio ir laikykite jį apačioje.

#### Trūkčių šalinimas

Jeigu prietaisas veikia netinkamai, žr. toliau pateiktą tarpalo lentelę. Jei vis dar negalite išspręsti problemos, kreipkitės į tiekėją / paslaugų teikėją.

LT



Problemos	Galima priežastis	Galimas sprendimas
Mašina nepradeda veikti	Apsauginis dangtis (10) nėra tinkamai uždarytas.	Patikrinkite, ar apsauginis dangtis (10) tinkamai uždarytas.
	Jug (7) nėra tinkamai įdėtas.	Patikrinkite, ar sąsčio rinkinys (7) tinkamai nustatytas.
	Maitinimo jungiklis (1) nespaustas	Paspauskite maitinimo jungiklį (1)
Mašina sustoja veikimo metu	Įmontuotas perkrovos saugumas suaktyvintas.	- Išjunkite mašiną paspausdami jungiklį (1) į padėtį „0“ ir atjunkite mašiną nuo elektros tinklo. - Palikite mašiną atvėsti maždaug 30 minučių ir vėl pradėkite.

## Garantija

Bet koks defektas, turintis įtakos prietaiso veikimui po vienerių metų nuo jo įsigijimo, bus pašalintas nemokamai jį pataisant arba pakeičiant, jeigu prietaisas buvo naudojamas ir prižiūrimas pagal instrukcijas ir juo nebuvo piktnaudžiaujama arba juo nebuvo piktnaudžiaujama. Jūsų įstatyminėms teisėms tai netaikoma. Jei prietaiso garantinė vertė yra ribota, nurodykite, kur ir kada jis buvo įsigytas, ir pateikite pirkimo įrodymą (pvz., čekį).

Laikydami savo nuolatinio gaminių kūrimo politikos, pasiūlydami teisę keisti gaminių, pakuotės ir dokumentacijos specifikacijas bei išankstinio įspėjimo.

PT

## Pašalinimas ir aplinka



Deaktyvuojant prietaisą, jo negalima išmesti kartu su kitomis buitinėmis atliekomis. Vietoje to, jūs atsakote už tai, kad jūsų atliekų tvarkymo įranga būtų atiduota specialiai tam skirtam surinkimo punktu. Šios taisyklės nesilaikymas gali būti nubaustas pagal atliekų šalinimo taisykles. Atskiras jūsų atliekų įrangos surinkimas ir perdėbimas atliekų šalinimo metu padės tausoti gamtos išteklius ir užtikrins, kad ji būtų perdėbama taip, kad būtų apsaugota žmonių sveikata ir aplinka.

Norėdami gauti daugiau informacijos apie tai, kur galite atiduoti atliekas perdėbti, susisiekiate su vietine atliekų surinkimo įmone. Gamintojas ir importuotojas neprisiima atsakomybės už perdėbimą, apdorojimą ir ekologinį šalinimą tiesiogiai ar per viešąją sistemą.

Caro Cliente,

**Obrigado por adquirir este aparelho HENDI. Leia atentamente este manual do utilizador, prestando especial atenção aos regulamentos de segurança descritos abaixo, antes de instalar e utilizar este aparelho pela primeira vez.**

## Instruções de segurança

- Utilize o aparelho apenas para a finalidade para a qual foi concebido, conforme descrito neste manual.
- O fabricante não é responsável por quaisquer danos causados por um funcionamento incorreto e utilização incorreta.
-  **PERIGO! RISCO DE CHOQUE ELÉTRICO!** Não tente reparar o aparelho sozinho. Não mergulhe as peças elétricas do aparelho em água ou outros líquidos. Nunca segure o aparelho sob água corrente.
- **NUNCA UTILIZE UM APARELHO DANIFICADO!** Verifique regularmente as ligações elétricas e o cabo quanto a danos. Quando estiver danificado, desligue o aparelho da fonte de alimentação. Quaisquer reparações só devem ser realizadas por um fornecedor ou pessoa qualificada para evitar perigos ou ferimentos.
- **AVISO!** Quando posicionar o aparelho, encaminhe o cabo de alimentação em segurança, se necessário, para evitar puxar acidentalmente, danificar-se, entrar em contacto com a superfície de aquecimento ou causar um perigo de tropeçar.
- **AVISO!** Desde que a ficha esteja na tomada, o aparelho está ligado à fonte de alimentação.
- **AVISO!** Desligue SEMPRE o aparelho antes de o desligar da fonte de alimentação, limpeza, manutenção ou armazenamento.
- Ligue o aparelho apenas a uma tomada elétrica com a tensão e frequência mencionadas na etiqueta do aparelho.
- Não toque na ficha/ligações elétricas com as mãos molhadas ou húmidas.
- Mantenha o aparelho e a ficha/ligações elétricas afastados de água e outros líquidos. Se o aparelho cair na água, retire imediatamente as ligações da fonte de alimentação. Não utilize o aparelho até que tenha sido verificado por um técnico certificado. O incumprimento destas instruções irá causar riscos de vida.
- Ligue a fonte de alimentação a uma tomada elétrica de fácil acesso para que possa desligar o aparelho imediatamente em caso de emergência.
- Certifique-se de que o cabo não entra em contacto com objetos afiados ou quentes e mantenha-o afastado de fogo aberto. Nunca puxe o cabo de alimentação para o desligar da tomada; em vez disso, puxe sempre pela ficha.
- Nunca transporte o aparelho pelo cabo.
- Nunca tente abrir a estrutura do aparelho sozinho.
- Não insira objetos na caixa do aparelho.
- Nunca deixe o aparelho sem vigilância durante a utilização.
- Este aparelho deve ser operado por pessoal qualificado na cozinha do restaurante, cantinas ou pessoal do bar, etc.
- Este aparelho não deve ser operado por pessoas com capacidades físicas, sensoriais ou mentais reduzidas ou por pessoas que não tenham experiência e conhecimento.
- Este aparelho não deve, em circunstância alguma, ser utilizado por crianças.
- Mantenha o aparelho e as suas ligações eléctricas fora do



alcance das crianças.

- Nunca utilize acessórios ou quaisquer outros dispositivos além dos fornecidos com o aparelho ou recomendados pelo fabricante. Se não o fizer, pode representar um risco de segurança para o utilizador e pode danificar o aparelho. Utilize apenas peças e acessórios originais.
- Não utilize este aparelho através de um temporizador externo ou de um sistema de controlo remoto.
- Não coloque o aparelho sobre um objecto de aquecimento (gasolina, electricidade, fogão a carvão, etc.).
- Não tape o aparelho em funcionamento.
- Não coloque quaisquer objetos sobre o aparelho.
- Não utilize o aparelho perto de chamas abertas, materiais explosivos ou inflamáveis. Utilize sempre o aparelho numa superfície horizontal, estável, limpa, resistente ao calor e seca.
- O aparelho não é adequado para instalação numa área onde possa ser utilizado um jacto de água.
- Deixe um espaço de pelo menos 20 cm em redor do aparelho para ventilação durante a utilização.
- **AVISO!** Mantenha todas as aberturas de ventilação do aparelho livres de obstruções.

### Instruções especiais de segurança

- **AVISO!** Tenha muito cuidado ao manusear os discos de corte. Use luvas de protecção (não fornecidas), se necessário.
- **AVISO! AS LÂMINAS SÃO AFIADAS. MANTENHA AS MÃOS AFASTADAS!**
- Não utilize o aparelho sem carga para evitar sobreaquecimento.
- **CUIDADO!** Desligue **SEMPRE** a máquina e desligue a fonte de alimentação antes de tocar em quaisquer peças motorizadas.
- **AVISO!** Não tente contornar o bloqueio de segurança. O aparelho está equipado com um bloqueio de segurança para evitar que o utilizador final toque nas peças móveis.
- Se o cabo de alimentação estiver danificado, tem de ser substituído pelo fabricante, pelo seu agente de assistência técnica ou por pessoas igualmente qualificadas para evitar perigos. (Cabo de alimentação fixo no interior, mas pode ser substituído)
- **AVISO!** Mantenha **SEMPRE** as mãos, o cabelo comprido e a roupa afastados das peças móveis.
- Este aparelho não deve ser utilizado para cortar alimentos congelados, carne ou peixes, etc.
- Não carregue demasiados ingredientes para evitar o transbordamento dos produtos alimentares.
- **AVISO!** Durante o funcionamento, mantenha as mãos e os utensílios fora do recipiente para reduzir o risco de ferimentos graves e/ou danos na liquidificadora

### Utilização prevista

- Este aparelho destina-se a ser utilizado para aplicações comerciais, por exemplo, em cozinhas de restaurantes, cantinas, hospitais e em empresas comerciais, tais como padarias, talhos, etc., mas não para produção contínua em massa de alimentos.
- O aparelho foi concebido para misturar e misturar alimentos. Qualquer outra utilização pode provocar danos no aparelho ou lesões pessoais.
- A utilização do aparelho para qualquer outro fim deve ser

considerada uma utilização indevida do dispositivo. O utilizador será o único responsável pela utilização inadequada do dispositivo.

### Instalação de ligação à terra

Este aparelho está classificado como sendo de **protecção de classe I** e tem de estar ligado a uma ligação à terra de protecção. A ligação à terra reduz o risco de choque eléctrico ao fornecer um fio de escape para a corrente eléctrica. Este aparelho está equipado com um cabo de alimentação com ficha de ligação à terra ou ligações eléctricas com fio de ligação à terra. As conexões devem estar devidamente instaladas e aterradas.

### Principais partes do produto

(Fig. 1 na página 3)

1. Interruptor de alimentação (0 / I)
2. Botão de velocidade (sentido horário, baixo para alto)
3. Botão de impulso
4. Fundo da unidade de base motorizada
5. Unidade do motor
6. Conjunto da lâmina
7. Conjunto de jarros
8. Tampa do jarro
9. Tampa de cobertura
10. Cobertura de protecção

**Observação:** O conteúdo deste manual aplica-se a todos os itens listados, salvo especificação em contrário. A aparência pode variar das ilustrações mostradas.

### Diagrama do circuito

(Fig. 2 na página 3)

L1 e L2: Anel magnético  
MS1: Microinterruptor  
MS2: Microinterruptor de segurança magnético  
PCB: PCB principal  
S: Interruptor de alimentação  
R: Resistor variável  
P: Botão de impulso  
M: Motor

### Diagrama explodido com lista de peças

(Fig. 3 na página 4)

N.º de peça	Nome da peça	Quantidade
1	Tampa da tampa	1
2	Tampa do jarro	1
3	Agrafador (não fornecido)	1
4	Tampa protetora (traseira)	1
5	Conjunto de jarros	1
6	Vedação de borracha da tampa protetora (traseira)	1
7	Conjunto da lâmina	1
8	Anel de vedação do conjunto de lâminas	1
9	Anel de vedação grande	1



10	Parafuso de montagem	1
11	Embraiagem	1
12	Suporte para jarro	1
13	Suporte para jarro	1
14	Tampa de vedação de borracha	1
15	Invólucro exterior do motor	1
16	Conjunto de microinterruptor de segurança	1
17	Terminal de fio interno para microinterruptor de segurança	1
18	Parafusos de montagem para o microinterruptor	2
19	Ficha de alimentação	1
20	Cabo de alimentação	1
21	Grampo do cabo de alimentação	1
22	Conjunto do motor	1
23	Tampa da tampa	1
24	Tampa do jarro	1
25	Agrafador (não fornecido)	1
26	Tampa protetora (traseira)	1
27	Conjunto de jarros	1
28	Vedação de borracha da tampa protetora (traseira)	1
29	Conjunto da lâmina	1
30	Anel de vedação do conjunto de lâminas	1
31	Anel de vedação grande	1
32	Parafuso de montagem	1
33	Embraiagem	1
34	Suporte para jarro	1
35	Suporte para jarro	1
36	Tampa de vedação de borracha	1
37	Invólucro exterior do motor	1
38	Conjunto de microinterruptor de segurança	1
39	Terminal de fio interno para microinterruptor de segurança	1
40	Parafusos de montagem para o microinterruptor	2
41	Ficha de alimentação	1
42	Cabo de alimentação	1
43	Grampo do cabo de alimentação	1
44	Conjunto do motor	1

## Preparação antes da utilização

- Remova todas as embalagens e invólucros de proteção.
- Verifique se o dispositivo está em boas condições e com todos os acessórios. Em caso de entrega incompleta ou danificada, contacte imediatamente o fornecedor. Neste caso, não utilize o dispositivo.
- Limpe os acessórios e o aparelho antes da utilização (Consulte ==> Limpeza e manutenção).
- Certifique-se de que o aparelho está completamente seco.
- Coloque o aparelho numa superfície horizontal, estável e resistente ao calor, segura contra salpicos de água.
- Guarde a embalagem se pretender armazenar o seu aparelho no futuro.
- Guarde o manual do utilizador para referência futura.

**NOTA!** Devido a resíduos de fabrico, o aparelho pode emitir um odor ligeiro durante as primeiras utilizações. Isto é normal e não indica qualquer defeito ou perigo. Certifique-se de que o aparelho está bem ventilado.

## Instalação

- Leia atentamente este manual antes da instalação e operação.
- Certifique-se de que a máquina é colocada numa área seca e que a superfície tem resistência suficiente para suportar o aparelho. Certifique-se também de que não existem obstruções nas proximidades durante o funcionamento do aparelho.
- Certifique-se de que a fonte de alimentação elétrica corresponde à etiqueta de classificação na máquina.

**ATENÇÃO!** Nunca contorne nenhum microinterruptor de segurança.

## Instruções de funcionamento

**Nota:** Por motivos de segurança, o aparelho só pode começar a funcionar com o conjunto de jarros (6) instalado correctamente na unidade do motor (5) e quando a tampa protectora (10) estiver devidamente fechada.

- Verifique se o interruptor de alimentação (1) se encontra na posição "0" e rode o botão de velocidade (2) para a posição "Low".
- Desligue a máquina da tomada e abra a tampa de protecção (10), retire o conjunto do jarro (7) da unidade do motor (5).
- Deite todos os ingredientes no jarro (7), feche a tampa (8) e coloque a tampa (9) correctamente no lugar.
- Coloque todo o conjunto de jarros (7) na unidade do motor (5) e feche a tampa protetora (10).
- Ligue a ficha de alimentação a uma tomada de alimentação elétrica adequada.
- Ligue a máquina premindo o interruptor de alimentação (1) para a posição "1" e seleccione uma velocidade adequada rodando o botão rotativo (2).

Definição do seletor de velocidade [2]	Descrição
Baixa velocidade	Para misturar líquidos
Alta velocidade	Para misturar líquidos e ingredientes sólidos
Função de pulso (0 / II) 	Para picar gelo ou fazer movimentos de impulso de energia curtos. Nota: Utilize a função de impulso durante 1 ~ 2 segundos de cada vez. Repetiu umas várias vezes se necessário.

Após a utilização, rode sempre o interruptor de alimentação (1) para a posição "0" e desligue a ficha da tomada elétrica.

Observações:

1. Para obter os melhores resultados ao misturar alimentos sólidos, adicione apenas pequenas porções seguidas, nem todos os ingredientes ao mesmo tempo.
2. Comece sempre com uma velocidade mais baixa. Se necessário, mude para a velocidade mais elevada ou para a função "Pulso", para não obstruir o conjunto de lâminas (6).
3. Não utilize esta máquina para misturar alimentos duros, como frutos secos.
4. Não encha líquidos acima da marca **MÁX.** do jarro (7).
5. Os líquidos a misturar devem estar à temperatura ambiente ou abaixo dela. Se pretender misturar líquidos quentes, certifique-se de que a tampa do jarro (8) está corretamente colocada e utilize uma velocidade baixa para o processamento. Risco de queimaduras e cuidado.
6. Evite um longo período de funcionamento devido ao ruído alto que pode prejudicar a audição.

#### Características de segurança especiais

**IMPORTANTE:** Esta máquina possui um recurso de segurança especialmente projetado: Tampa protetora (10).

A máquina só pode funcionar quando a tampa de protecção (10) está fechada e o jarro (7) está instalado correctamente na unidade do motor (5).

#### Limpeza e manutenção

- **ATENÇÃO!** Desligue sempre o aparelho da fonte de alimentação e arrefeça antes de armazenar, limpar e fazer a manutenção.
- Não utilize jacto de água ou produto de limpeza a vapor para limpar e não empurre o aparelho debaixo de água, pois as peças podem ficar molhadas e provocar choques eléctricos.
- Se o aparelho não for mantido em bom estado de limpeza, tal pode afectar adversamente a vida útil do aparelho e resultar numa situação perigosa.
- Os resíduos de alimentos devem ser limpos regularmente e removidos do aparelho. Se o aparelho não for limpo correctamente, reduzirá a sua vida útil e poderá resultar em condições perigosas durante a utilização.
- **PERIGO DE LESÃO!** Deve ter-se cuidado ao manusear as lâminas de corte afiadas durante a limpeza.

#### Limpeza

##### Limpeza do frasco

- Deite água morna e um detergente suave sem espuma no frasco.
- Coloque a tampa no frasco.
- Coloque o frasco na unidade do motor.
- Ligue a unidade do motor à velocidade máxima durante 10-20 segundos.
- Desligue a unidade do motor.
- Retire o frasco da unidade do motor.
- Enxágue bem o frasco com água limpa.
- No caso de resíduos presos à faca, limpe cuidadosamente com uma faca pequena ou pinças. Nunca limpe a faca com as mãos desprotegidas.
- Seque o interior e o exterior do frasco.
- Após a limpeza, desinfete o frasco. Utilize as instruções do fabricante do desinfetante.
- Guarde o frasco virado ao contrário.
- A parte inferior do frasco nunca pode entrar em contacto com qualquer fluido!
- **AVISO:** Nunca desmonte peças do frasco e da unidade de corte.
- **AVISO:** Nunca limpe quaisquer peças do aparelho na máquina de lavar loiça.
- Limpe a superfície exterior arrefecida com um pano ou esponja ligeiramente humedecida com uma solução de sabão suave.
- Por motivos de higiene, o aparelho deve ser limpo antes e depois da utilização.
- Evite que a água entre em contacto com os componentes eléctricos.
- Nunca mergulhe o aparelho em água ou outros líquidos.
- Nunca utilize agentes de limpeza agressivos, esponjas abrasivas ou agentes de limpeza que contenham cloro. Não utilize palha-de-aço, utensílios metálicos ou quaisquer objetos afiados ou pontiagudos para limpar. Não utilize gasolina ou solventes!
- Nenhuma peça pode ser lavada na máquina de lavar loiça.

##### Manutenção

- Verifique regularmente o funcionamento do aparelho para evitar acidentes graves.
- Se verificar que o aparelho não está a funcionar correctamente ou que existe um problema, pare de o utilizar, desligue-o e contacte o fornecedor.
- Todos os trabalhos de manutenção, instalação e reparação devem ser realizados por técnicos especializados e autorizados, ou recomendados pelo fabricante.

##### Transporte e armazenamento

- Antes de armazenar, certifique-se sempre de que o aparelho foi desligado da fonte de alimentação e arrefecido completamente.
- Guarde o aparelho num local fresco, limpo e seco.
- Nunca coloque objectos pesados sobre o aparelho, pois isso pode danificá-lo.
- Não desloque o aparelho enquanto estiver em funcionamento. Desligue o aparelho da fonte de alimentação quando o deslocar e mantenha-o na parte inferior.

PT



## Resolução de problemas

Se o aparelho não funcionar correctamente, verifique a solução na tabela abaixo. Se continuar a não conseguir resolver o problema, contacte o fornecedor/prestador de serviços.

Problemas	Causa possível	Solução possível
A máquina não começa a funcionar	A tampa de protecção (10) não está na posição correctamente fechada.	Certifique-se de que a tampa de protecção (10) está devidamente fechada.
	O jarro (7) não está colocado correctamente.	Verifique se o conjunto de jarros (7) está correctamente colocado.
	O interruptor de alimentação (1) não está premido	Prima o interruptor de alimentação (1)
A máquina pára durante o funcionamento	Segurança de sobrecarga integrada ativada.	<ul style="list-style-type: none"> <li>- Desligue a máquina premindo o interruptor (1) para a posição "0" e desligue a máquina da tomada.</li> <li>- Deixar a máquina arrefecer durante cerca de 30 minutos e voltar a arrancar.</li> </ul>

## Garantia

Qualquer defeito que afecte a funcionalidade do aparelho que se torne aparente no prazo de um ano após a compra será reparado através de reparação ou substituição gratuita, desde que o aparelho tenha sido utilizado e mantido de acordo com as instruções e não tenha sido utilizado de forma abusiva ou indevida. Os seus direitos legais não são afetados. Se o aparelho for reclamado ao abrigo da garantia, indique onde e quando foi comprado e inclua um comprovativo de compra (por exemplo, recibo).

De acordo com a nossa política de desenvolvimento contínuo de produtos, reservamo-nos o direito de alterar as especificações do produto, embalagem e documentação sem aviso prévio.

## Eliminação e ambiente



Ao desativar o aparelho, o produto não deve ser eliminado juntamente com outros resíduos domésticos. Em vez disso, é da sua responsabilidade eliminar os seus resíduos de equipamento entregando-os num ponto de recolha designado. O incumprimento desta regra pode ser penalizado de acordo com os regulamentos aplicáveis sobre eliminação de resíduos. A recolha e reciclagem separadas dos seus equipamentos residuais no momento da eliminação ajudarão a conservar os recursos naturais e a garantir que são reciclados de forma a proteger a saúde humana e o ambiente.

Para mais informações sobre onde pode depositar os seus resíduos para reciclagem, contacte a sua empresa local de recolha de resíduos. Os fabricantes e importadores não assumem a responsabilidade pela reciclagem, tratamento e

eliminação ecológica, quer diretamente quer através de um sistema público.

## ESPAÑOL

Estimado cliente:

Gracias por comprar este electrodoméstico HENDI. Lea atentamente este manual del usuario, prestando especial atención a las normativas de seguridad descritas a continuación, antes de instalar y utilizar este aparato por primera vez.

## Instrucciones de seguridad

- Utilice el aparato únicamente para el fin para el que fue diseñado, tal como se describe en este manual.
- El fabricante no se hace responsable de ningún daño causado por un funcionamiento incorrecto y un uso inadecuado.
-  ¡PELIGRO! ¡RIESGO DE DESCARGA ELÉCTRICA! No intente reparar el aparato usted mismo. No sumerja las piezas eléctricas del aparato en agua u otros líquidos. Nunca sostenga el aparato bajo el agua corriente.
- ¡NUNCA UTILICE UN APARATO DAÑADO! Compruebe regularmente si hay daños en las conexiones eléctricas y el cable. Si está dañado, desconecte el aparato de la fuente de alimentación. Las reparaciones solo deben ser realizadas por un proveedor o persona cualificada para evitar peligros o lesiones.
- ¡ADVERTENCIA! Al colocar el aparato, coloque el cable de alimentación de forma segura si es necesario para evitar tirones accidentales, daños, contacto con la superficie térmica o riesgo de tropiezo.
- ¡ADVERTENCIA! Mientras el enchufe esté en la toma de corriente, el aparato estará conectado a la fuente de alimentación.
- ¡ADVERTENCIA! Apague SIEMPRE el aparato antes de desconectarlo de la fuente de alimentación, de la limpieza, del mantenimiento o del almacenamiento.
- Conecte el aparato únicamente a una toma de corriente con la tensión y frecuencia mencionadas en la etiqueta del aparato.
- No toque el enchufe/las conexiones eléctricas con las manos húmedas o mojadas.
- Mantenga el aparato y el enchufe/las conexiones eléctricas alejados del agua y otros líquidos. Si el aparato cae al agua, retire inmediatamente las conexiones de la fuente de alimentación. No utilice el aparato hasta que un técnico certificado lo haya comprobado. Si no se siguen estas instrucciones, se producirán riesgos potencialmente mortales.
- Conecte la fuente de alimentación a una toma de corriente de fácil acceso para poder desconectar el aparato inmediatamente en caso de emergencia.
- Asegúrese de que el cable no entre en contacto con objetos afilados o calientes y manténgalo alejado del fuego abierto. Nunca tire del cable de alimentación para desenchufarlo de la toma; tire siempre del enchufe en su lugar.
- Nunca lleve el aparato con el cable.
- Nunca intente abrir la carcasa del aparato usted mismo.
- No introduzca objetos en la carcasa del aparato.
- Nunca deje el aparato sin supervisión durante su uso.
- Este aparato debe ser utilizado por personal formado en la



cocina del restaurante, comedores o personal del bar, etc.

- Este aparato no debe ser utilizado por personas con capacidades físicas, sensoriales o mentales reducidas, ni por personas que carezcan de experiencia y conocimientos.
- Este aparato no debe ser utilizado por niños bajo ninguna circunstancia.
- Mantenga el aparato y sus conexiones eléctricas fuera del alcance de los niños.
- Nunca utilice accesorios ni dispositivos adicionales que no sean los suministrados con el aparato o recomendados por el fabricante. De lo contrario, podría suponer un riesgo para la seguridad del usuario y dañar el aparato. Utilice únicamente piezas y accesorios originales.
- No utilice este aparato mediante un temporizador externo o un sistema de control remoto.
- No coloque el aparato sobre un objeto calefactor (gasolina, electricidad, cocina de carbón, etc.).
- No cubra el aparato en funcionamiento.
- No coloque ningún objeto encima del aparato.
- No utilice el aparato cerca de llamas abiertas, materiales explosivos o inflamables. Utilice siempre el aparato sobre una superficie horizontal, estable, limpia, resistente al calor y seca.
- El aparato no es adecuado para su instalación en zonas en las que se pueda utilizar un chorro de agua.
- Deje un espacio de al menos 20 cm alrededor del aparato para que se ventile durante el uso.
- **¡ADVERTENCIA!** Mantenga todas las aberturas de ventilación del aparato libres de obstrucciones.

### Instrucciones especiales de seguridad

- **¡ADVERTENCIA!** Tenga mucho cuidado al manipular los discos de corte. Use guantes protectores (no suministrados) si es necesario.
- **¡ADVERTENCIA! LAS CUCHILLAS ESTÁN AFILADAS. ¡MANTENGA LAS MANOS ALEJADAS!**
- No utilice el aparato sin carga para evitar el sobrecalentamiento.
- **¡PRECAUCIÓN!** Apague **SIEMPRE** la máquina y desconecte la fuente de alimentación antes de tocar cualquier pieza motorizada.
- **¡ADVERTENCIA!** No intente omitir el enclavamiento de seguridad. El aparato está equipado con un bloqueo de seguridad para evitar que el usuario final toque las piezas móviles.
- Si el cable de alimentación está dañado, debe ser reemplazado por el fabricante, su agente de servicio o personas igualmente cualificadas para evitar riesgos. (Cable de alimentación fijo en el interior, pero podría sustituirse)
- **¡ADVERTENCIA!** Mantenga **SIEMPRE** las manos, el cabello largo y la ropa lejos de las partes móviles.
- Este aparato no debe utilizarse para cortar alimentos congelados, carne o pescado con hueso, etc.
- No cargue demasiados ingredientes para evitar el desbordamiento de los productos alimenticios.
- **¡ADVERTENCIA!** Durante el funcionamiento, mantenga las manos y los utensilios fuera del recipiente para reducir el riesgo de lesiones personales graves y/o daños a la batidora.

### Uso previsto

- Este aparato está diseñado para su uso en aplicaciones comerciales, por ejemplo, en cocinas de restaurantes, cafeterías, hospitales y empresas comerciales como panaderías, pastelerías, etc., pero no para la producción masiva continua de alimentos.
- El aparato está diseñado para mezclar y mezclar alimentos. Cualquier otro uso puede provocar daños al aparato o lesiones personales.
- El uso del aparato para cualquier otro fin se considerará un uso indebido del dispositivo. El usuario será el único responsable del uso indebido del dispositivo.

### Instalación de conexión a tierra

Este aparato está clasificado como **protección de clase I** y debe conectarse a una toma de tierra protectora. La conexión a tierra reduce el riesgo de descarga eléctrica al proporcionar un cable de escape para la corriente eléctrica.

Este aparato está equipado con un cable de alimentación con enchufe de conexión a tierra o conexiones eléctricas con cable de conexión a tierra. Las conexiones deben estar correctamente instaladas y conectadas a tierra.

### Partes principales del producto

(Fig. 1 en la página 3)

1. Interruptor de alimentación (0 / I)
2. Dial de velocidad (en el sentido de las agujas del reloj, de baja a alta)
3. Botón Pulse 
4. Parte inferior de la unidad base del motor
5. Unidad del motor
6. Conjunto de cuchilla
7. Juego de jarras
8. Tapa de jarra
9. Tapa de la cubierta
10. Cubierta protectora

**Observación:** El contenido de este manual se aplica a todos los elementos enumerados a menos que se especifique lo contrario. El aspecto puede variar con respecto a las ilustraciones mostradas.

ES

### Diagrama de circuitos

(Fig. 2 en la página 3)

- L1 y L2: Anillo magnético  
MS1: Microinterruptor  
MS2: Microinterruptor de seguridad magnético  
PCB: PCB principal  
S: Interruptor de alimentación  
R: Resistencia variable  
P: Botón Pulse  
M: Motor

### Diagrama detallado con lista de piezas

(Fig. 3 en la página 4)

N.º de pieza	Nombre de la pieza	Cantidad
1	Cubierta de la tapa	1
2	Tapa de jarra	1
3	Sello (no suministrado)	1



4	Cubierta protectora (trasera)	1
5	Juego de jarras	1
6	Junta de goma de la cubierta protectora (trasera)	1
7	Conjunto de cuchilla	1
8	Anillo de sellado del conjunto de cuchilla	1
9	Anillo de sellado grande	1
10	Tornillo de montaje	1
11	Embrague	1
12	Soporte de jarra	1
13	Soporte para portajarras	1
14	Cubierta del sello de goma	1
15	Carcasa exterior del motor	1
16	Conjunto de microinterruptor de seguridad	1
17	Terminal de cable interno para microinterruptor de seguridad	1
18	Tornillos de montaje para el microinterruptor	2
19	Enchufe de alimentación	1
20	Cable de alimentación	1
21	Abrazadera del cable de alimentación	1
22	Conjunto del motor	1
23	Cubierta de la tapa	1
24	Tapa de jarra	1
25	Sello (no suministrado)	1
26	Cubierta protectora (trasera)	1
27	Juego de jarras	1
28	Junta de goma de la cubierta protectora (trasera)	1
29	Conjunto de cuchilla	1
30	Anillo de sellado del conjunto de cuchilla	1
31	Anillo de sellado grande	1
32	Tornillo de montaje	1
33	Embrague	1
34	Soporte de jarra	1
35	Soporte para portajarras	1
36	Cubierta del sello de goma	1
37	Carcasa exterior del motor	1
38	Conjunto de microinterruptor de seguridad	1

39	Terminal de cable interno para microinterruptor de seguridad	1
40	Tornillos de montaje para el microinterruptor	2
41	Enchufe de alimentación	1
42	Cable de alimentación	1
43	Abrazadera del cable de alimentación	1
44	Conjunto del motor	1

## Preparación antes del uso

- Retire todo el embalaje protector y la envoltura.
- Compruebe que el dispositivo está en buenas condiciones y con todos los accesorios. En caso de entrega incompleta o dañada, póngase en contacto con el proveedor inmediatamente. En este caso, no utilice el dispositivo.
- Limpie los accesorios y el aparato antes de utilizarlos (consulte ==> Limpieza y mantenimiento).
- Asegúrese de que el aparato esté completamente seco.
- Coloque el aparato sobre una superficie horizontal, estable y resistente al calor que sea segura contra salpicaduras de agua.
- Conserve el embalaje si desea guardar su electrodoméstico en el futuro.
- Guarde el manual del usuario para futuras consultas.

**¡NOTA!** Debido a los residuos de fabricación, el aparato puede emitir un ligero olor durante los primeros usos. Esto es normal y no indica ningún defecto o peligro. Asegúrese de que el aparato esté bien ventilado.

## Instalación

- Lea este manual detenidamente antes de la instalación y el funcionamiento.
  - Asegúrese de que la máquina esté colocada en un área seca y de que la superficie tenga suficiente resistencia para soportar el aparato. Asegúrese también de que no haya obstrucciones cerca durante el funcionamiento del aparato.
  - Asegúrese de que la fuente de alimentación eléctrica se corresponde con la etiqueta de clasificación de la máquina.
- ¡PRECAUCIÓN!** Nunca omita ningún microinterruptor de seguridad.

## Instrucciones de funcionamiento

**Nota:** Por motivos de seguridad, el aparato solo puede empezar a funcionar con el juego de jarras (6) instalado correctamente en la unidad del motor (5) y cuando la cubierta protectora (10) está bien cerrada.

- Compruebe si el interruptor de alimentación (1) está en la posición "0" y gire el dial de velocidad (2) a la posición "Bajo".
- Desenchufe la máquina y abra la cubierta protectora (10), saque el juego de jarras (7) de la unidad del motor (5).
- Vierta todos los ingredientes en la jarra (7), cierre la tapa (8) y coloque la tapa (9) correctamente en su lugar.
- Coloque todo el juego de jarras (7) en la unidad del motor (5) y cierre la cubierta protectora (10).
- Conecte el enchufe a una toma de corriente adecuada.
- Encienda la máquina pulsando el interruptor de alimen-

tación (1) hasta la posición "I" y seleccione una velocidad adecuada girando el dial de velocidad (2).

Ajuste del dial de velocidad (2)	Descripción
Baja velocidad	Para mezclar líquidos
Alta velocidad	Para mezclar líquidos e ingredientes sólidos
Función de pulso (0 / II) 	Para triturar hielo o realizar movimientos de impulsos de potencia cortos. Nota: Utilice la función de pulso durante 1 ~ 2 segundos cada vez. Se repite varias veces si es necesario.

Después del uso, gire siempre el interruptor de alimentación (1) a la posición "0" y desconecte el enchufe de la toma de corriente.

Observaciones:

- Para obtener los mejores resultados al mezclar alimentos sólidos, agregue solo pequeñas porciones sucesivas, no todos los ingredientes al mismo tiempo.
- Empiece siempre con una velocidad más baja. Si es necesario, cambie a la velocidad más alta o a la función "Pulse", para no atascar el conjunto de la hoja (6).
- No utilice esta máquina para mezclar alimentos duros, como frutos secos.
- No llene líquidos por encima de la marca **MAX.** de la jarra (7).
- Los líquidos que se van a mezclar deben estar a temperatura ambiente o por debajo de ella. Si va a mezclar líquidos calientes, asegúrese de que la tapa de la jarra (8) esté correctamente colocada y utilice baja velocidad para el procesamiento. Riesgo de quemaduras y tenga cuidado.
- Evite un período prolongado de operación debido al ruido fuerte que puede dañar la audición.

### Características de seguridad especiales

**IMPORTANTE:** Esta máquina tiene una característica de seguridad especialmente diseñada: Cubierta protectora (10). La máquina solo puede funcionar cuando la cubierta protectora (10) está cerrada y la jarra (7) está instalada correctamente en la unidad del motor (5).

### Limpieza y mantenimiento

- **¡ATENCIÓN!** Desconecte siempre el aparato de la fuente de alimentación y enfríelo antes de guardarlo, limpiarlo y realizar tareas de mantenimiento.
- No utilice chorros de agua ni limpiadores de vapor para la limpieza y no empuje el aparato bajo el agua, ya que las piezas se mojarán y podrían producirse descargas eléctricas.
- Si el aparato no se mantiene en buen estado de limpieza, esto puede afectar negativamente a la vida 0 del aparato y provocar una situación peligrosa.
- Los residuos de alimentos deben limpiarse y eliminarse regularmente del aparato. Si el aparato no se limpia correctamente, reducirá su vida útil y puede resultar en una condición peligrosa durante su uso.
- **¡PELIGRO DE LESIONES!** Debe tenerse cuidado al manipular las cuchillas cortantes afiladas durante la limpieza.

### Limpieza

#### Limpieza del frasco

- Vierta agua tibia y un detergente suave que no forme espuma en el frasco.
- Coloque la tapa en el frasco.
- Coloque el frasco en la unidad del motor.
- Encienda la unidad del motor a velocidad máxima durante 10-20 segundos.
- Apague la unidad del motor.
- Retire el frasco de la unidad del motor.
- Enjuague bien el frasco con agua limpia.
- En caso de que queden residuos adheridos a la cuchilla, límpielos con cuidado con una pequeña cuchilla o unas pinzas. Nunca limpie el cuchillo con las manos desnudas.
- Seque el interior y el exterior del frasco.
- Después de la limpieza, desinfecte el frasco. Siga las instrucciones del fabricante del desinfectante.
- Guarde el frasco boca abajo.
- ¡La parte inferior de la jarra no puede entrar nunca en contacto con ningún fluido!
- **ADVERTENCIA:** Nunca desmonte partes del frasco y la unidad de corte.
- **ADVERTENCIA:** Nunca limpie ninguna pieza del aparato en el lavavajillas.
- Limpie la superficie exterior enfriada con un paño o esponja ligeramente humedecido con una solución de jabón suave.
- Por razones de higiene, el aparato debe limpiarse antes y después de su uso.
- Evite que el agua entre en contacto con los componentes eléctricos.
- Nunca sumerja el aparato en agua u otros líquidos.
- Nunca utilice productos de limpieza agresivos, esponjas abrasivas ni productos de limpieza que contengan cloro. No utilice lana de acero, utensilios metálicos ni objetos afilados o puntiagudos para la limpieza. ¡No utilice gasolina ni disolventes!
- No hay piezas aptas para lavavajillas.

### Mantenimiento

- Compruebe periódicamente el funcionamiento del aparato para evitar accidentes graves.
- Si ve que el aparato no funciona correctamente o que hay un problema, deje de usarlo, apáguelo y póngase en contacto con el proveedor.
- Todos los trabajos de mantenimiento, instalación y reparación deben ser realizados por técnicos especializados y autorizados, o recomendados por el fabricante.

### Transporte y almacenamiento

- Antes de guardarlo, asegúrese siempre de que el aparato se ha desconectado de la fuente de alimentación y se ha enfriado por completo.
- Guarde el aparato en un lugar fresco, limpio y seco.
- Nunca coloque objetos pesados sobre el aparato, ya que podría dañarlo.
- No mueva el aparato mientras esté en funcionamiento. Desconecte el aparato de la fuente de alimentación cuando se mueva y manténgalo en la parte inferior.

ES



## Resolución de problemas

Si el aparato no funciona correctamente, compruebe la solución en la tabla siguiente. Si sigue sin poder resolver el problema, póngase en contacto con el proveedor/proveedor de servicios.

Problemas	Causa posible	Posible solución
La máquina no empieza a funcionar	La cubierta protectora [10] no está en la posición correctamente cerrada.	Compruebe que la cubierta protectora [10] esté bien cerrada.
	La jarra [7] no está colocada correctamente.	Compruebe que la jarra esté bien colocada [7].
	El interruptor de alimentación [1] no está pulsado	Pulse el interruptor de alimentación [1]
La máquina se detiene durante el funcionamiento	Seguridad de sobrecarga incorporada activada.	- Apague la máquina pulsando el interruptor [1] hasta la posición "0" y desenchufe la máquina. - Dejar la máquina para que se enfríe durante unos 30 minutos y volver a arrancar.

## Garantía

Cualquier defecto que afecte a la funcionalidad del aparato que se haga evidente en el plazo de un año desde la compra se reparará o sustituirá gratuitamente siempre que el aparato se haya utilizado y mantenido de acuerdo con las instrucciones y no se haya abusado o utilizado indebidamente de ninguna manera. Sus derechos legales no se ven afectados. Si el aparato se reclama bajo garantía, indique dónde y cuándo se compró e incluya la prueba de compra (p. ej., recibo). De acuerdo con nuestra política de desarrollo continuo de productos, nos reservamos el derecho de cambiar las especificaciones del producto, el embalaje y la documentación sin previo aviso.

## Descarte y medio ambiente



Al desmontar el aparato, el producto no debe desecharse junto con otros residuos domésticos. En su lugar, es su responsabilidad desecharlo al equipo de desecho entregándolo a un punto de recogida designado. El incumplimiento de esta norma puede ser penalizado de acuerdo con las normativas aplicables sobre eliminación de residuos. La recogida y el reciclaje separados de sus equipos de desecho en el momento de su eliminación ayudarán a conservar los recursos naturales y garantizarán que se reciclen de una manera que proteja la salud humana y el medio ambiente.

Para obtener más información sobre dónde puede depositar sus residuos para su reciclaje, póngase en contacto con su empresa local de recogida de residuos. Los fabricantes e importadores no asumen responsabilidad alguna por el reciclaje, el tratamiento y la eliminación ecológica, ya sea direc-

tamente o a través de un sistema público.

## SLOVENSKÝ

Vážený zákazník,

Ďakujeme, že ste si zakúpili tento spotrebič HENDI. Pred inštaláciou a prvým použitím spotrebiča si pozorne prečítajte tento návod na použitie, pričom osobitnú pozornosť venujte bezpečnostným predpisom uvedeným nižšie.

## Bezpečnostné pokyny

- Spotrebič používajte iba na určený účel, na ktorý je určený, ako je opísané v tomto návode.
- Výrobca nezodpovedá za žiadne škody spôsobené nesprávnou prevádzkou a nesprávnym použitím.
-  **NEBEZPEČENSTVO! RIZIKO ZÁSAHU ELEKTRICKÝM PRÚDOM!** Nepokúšajte sa spotrebič opravovať sami. Neponárajte elektrické časti spotrebiča do vody ani iných tekutín. Spotrebič nikdy nedržte pod tečúcou vodou.
- **NIKDY NEPOUŽÍVAJTE POŠKODENÝ SPOTREBIČ!** Pravidelne kontrolujte elektrické pripojenia a kábel, či nie sú poškodené. Ak je spotrebič poškodený, odpojte ho od elektrickej siete. Všetky opravy smie vykonávať iba dodávateľ alebo kvalifikovaná osoba, aby sa predišlo nebezpečenstvu alebo zraneniu.
- **VAROVANIE!** Pri umiestňovaní spotrebiča v prípade potreby bezpečne vedte napájací kábel, aby ste predišli neúmyselnému fahaniu, poškodeniu, kontaktu s vyhrievacím povrchom alebo nebezpečenstvu zakopnutia.
- **VAROVANIE!** Kým je zástrčka v zásuvke, spotrebič je pripojený k zdroju napájania.
- **VAROVANIE!** Pred odpojením od napájania, čistením, údržbou alebo uskladnením spotrebič VŽDY vypnite.
- Spotrebič pripájajte do elektrickej zásuvky iba s napätím a frekvenciou uvedenou na štítku spotrebiča.
- Nedotýkajte sa konektorov/elektrických prípojek mokrými alebo vlhkými rukami.
- Spotrebič a elektrický zástrčku/pripojenia uchovávajte mimo dosahu vody a iných tekutín. Ak spotrebič spadne do vody, okamžite odpojte prípojky napájania. Spotrebič nepoužívajte, kým ho neskontroluje certifikovaný technik. Nedodržanie týchto pokynov bude mať za následok život ohrožujúce riziká.
- Pripojenie napájania do ľahko dostupnej elektrickej zásuvky, aby ste mohli v prípade núdze spotrebič okamžite odpojiť.
- Dbajte na to, aby sa kábel nedostal do kontaktu s ostrými alebo horúcimi predmetmi a nepribližujte ho k otvorenému ohňu. Nikdy nefahajte za napájací kábel, aby ste ho odpojili od zásuvky, vždy fahajte za zástrčku.
- Spotrebič nikdy neprenášajte za kábel.
- Nikdy sa nepokúšajte otvoriť kryt spotrebiča sami.
- Do krytu spotrebiča nekladajte žiadne predmety.
- Počas používania nenechávajte spotrebič bez dozoru.
- Tento spotrebič by mal obsluhovať vyškolený personál v kuchyni reštaurácie, jedálne, bary atď.
- Tento spotrebič by nemali obsluhovať osoby so zníženými fyzickými, zmyslovými alebo duševnými schopnosťami, ani osoby s nedostatočnými skúsenosťami a vedomosťami.
- Tento spotrebič by za žiadnych okolností nemali používať deti.



- Spotrebič a jeho elektrické pripojenia uchovávajte mimo dosahu detí.
- Nikdy nepoužívajte príslušenstvo ani žiadne ďalšie zariadenia okrem tých, ktoré sa dodávajú so spotrebičom alebo ktoré odporúča výrobca. V opačnom prípade by mohlo dôjsť k bezpečnostnému riziku pre používateľa a k poškodeniu spotrebiča. Používajte iba originálne diely príslušenstva.
- Spotrebič nepoužívajte s externým časovačom alebo diaľkovým ovládaním.
- Spotrebič neumiestňujte na vykurovací predmet (benzín, elektrina, sporák s dreveným uhlím atď.).
- Spotrebič nezakrývajte v prevádzke.
- Na spotrebič neumiestňujte žiadne predmety.
- Spotrebič nepoužívajte v blízkosti otvoreného ohňa, výbušných alebo horľavých materiálov. Spotrebič vždy prevádzkujte na vodorovnom, stabilnom, čistom, teplotzdornom a suchom povrchu.
- Spotrebič nie je vhodný na inštaláciu na mieste, kde by sa dal použiť vodný prúd.
- Počas používania nechajte okolo spotrebiča priestor aspoň 20 cm na vetranie.
- **VAROVANIE!** Všetky vetracie otvory na spotrebiči udržiavajte bez prekážok.

### Špeciálne bezpečnostné pokyny

- **VAROVANIE!** Pri manipulácii s rezacími diskami buďte veľmi opatrní. V prípade potreby noste ochranné rukavice (nie sú súčasťou balenia).
- **VAROVANIE! ČEPELE SÚ OSTRÉ. DRŽTE RUKY PREČ!**
- Spotrebič nepoužívajte bez náplne, aby nedošlo k prehriatiu.
- **OPATRNOSŤ!** Skôr než sa dotknete akýchkoľvek častí motora, **VŽDY** vypnite stroj a odpojte napájanie.
- **VAROVANIE!** Nepokúšajte sa obísť bezpečnostné blokovanie. Spotrebič je vybavený bezpečnostným zámkom, ktorý zabráňuje tomu, aby sa koncový používateľ dotkol pohyblivých častí.
- Ak je napájací kábel poškodený, musí ho vymeniť výrobca, jeho servisný zástupca alebo podobne kvalifikované osoby, aby sa predišlo nebezpečenstvu. (Vnútri je pevný napájací kábel, ale dá sa vymeniť)
- **VAROVANIE!** Ruky, dlhé vlasy a oblečenie **VŽDY** držte mimo pohybujúcich sa častí.
- Tento spotrebič sa nesmie používať na rezanie mrazených potravín, mäsa, rýb a pod.
- Nevkladajte príliš veľa prísad, aby ste zabránili pretečeniu potravín.
- **VAROVANIE!** Počas prevádzky držte ruky a pomôcky mimo nádoby, aby ste znížili riziko vážneho zranenia osôb a/alebo poškodenia mixéra.

### Určené použitie

- Tento spotrebič je určený na komerčné použitie, napríklad v kuchyniach reštaurácií, jedálňach, nemocniciach a komerčných podnikoch, ako sú pekárne, mäsiarne atď., ale nie na nepretržitú hromadnú výrobu potravín.
- Spotrebič je určený na miešanie a miešanie potravín. Akékoľvek iné použitie môže viesť k poškodeniu spotrebiča alebo zraneniu osôb.
- Prevádzka spotrebiča na akýkoľvek iný účel sa považuje za nesprávne použitie zariadenia. Používateľ nesie výhradnú zodpovednosť za nesprávne používanie zariadenia.

### Inštalácia uzemnenia

Tento spotrebič je klasifikovaný ako **ochranná trieda I** a musí byť pripojený k ochrannému uzemneniu. Uzemnenie znižuje riziko zásahu elektrickým prúdom zabezpečením únikového drôtu pre elektrický prúd.

Tento spotrebič je vybavený napájacím káblom s uzemňovacou zástrčkou alebo elektrickými pripojeniami s uzemňovacím vodičom. Prípojky musia byť správne nainštalované a uzemnené.

### Hlavné časti výrobku

(obr. 1 na strane 3)

1. Spínač napájania (0 / I)
2. Volič rýchlosti (v smere hodinových ručičiek, od nižšej po vysokú)
3. Tlačidlo pulzu 
4. Spodná časť základnej jednotky motora
5. Motorová jednotka
6. Zostava čepele
7. Súprava džbánov
8. Veko kanvice
9. Kryt
10. Ochranný kryt

**Poznámka:** Obsah tejto príručky sa vzťahuje na všetky uvedené položky, pokiaľ nie je uvedené inak. Vzhľad sa môže líšiť od zobrazených ilustrácií.

### Schéma okruhu

(obr. 2 na strane 3)

L1 a L2: Magnetický krúžok

MS1: Mikrospínač

MS2: Magnetický bezpečnostný mikrospínač

DPS: Hlavná DPS

S: Spínač napájania

R: Variabilný rezistor

P: Tlačidlo pulzu

M: Motor

### Rozložený diagram so zoznamom dielov

(Obr. 3 na strane 4)

Č. časti	Názov časti	Množstvo
1	Kryt krytu	1
2	Veko kanvice	1
3	Stampovanie (nie je súčasťou dodávky)	1
4	Ochranný kryt (žadný)	1
5	Súprava džbánov	1
6	Gumové tesnenie ochranného krytu (žadné)	1
7	Zostava čepele	1
8	Tesniaci krúžok zostavy čepele	1
9	Veľký tesniaci krúžok	1
10	Montážna skrutka	1
11	Spojka	1
12	Držiak na kanvice	1

SK



13	Podpora držiaka na kanvice	1
14	Gumový kryt tesnenia	1
15	Vonkajší kryt motora	1
16	Zostava bezpečnostného mikrospínača	1
17	Interný káblový terminál pre bezpečnostný mikrospínač	1
18	Montážne skrutky pre mikrospínač	2
19	Napájacia zástrčka	1
20	Napájací kábel	1
21	Svorka napájacieho kábla	1
22	Zostava motora	1
23	Kryt krytu	1
24	Veko kanvice	1
25	Stampovanie [nie je súčasťou dodávky]	1
26	Ochranný kryt (zadný)	1
27	Súprava džbánov	1
28	Gumové tesnenie ochranného krytu (zadné)	1
29	Zostava čepele	1
30	Tesniaci krúžok zostavy čepele	1
31	Veľký tesniaci krúžok	1
32	Montážna skrutka	1
33	Spojka	1
34	Držiak na kanvice	1
35	Podpora držiaka na kanvice	1
36	Gumový kryt tesnenia	1
37	Vonkajší kryt motora	1
38	Zostava bezpečnostného mikrospínača	1
39	Interný káblový terminál pre bezpečnostný mikrospínač	1
40	Montážne skrutky pre mikrospínač	2
41	Napájacia zástrčka	1
42	Napájací kábel	1
43	Svorka napájacieho kábla	1
44	Zostava motora	1

## Príprava pred použitím

- Odstráňte všetky ochranné obaly a obaly.
- Skontrolujte, či je zariadenie v dobrom stave a so všetkým príslušenstvom. V prípade neúplného alebo poškodeného doručenia okamžite kontaktujte dodávateľa. V takom prípade zariadenie nepoužívajte.
- Pred použitím príslušenstvo a spotrebič vyčistite (pozrite

=> Čistenie a údržba).

- Uistite sa, že je spotrebič úplne suchý.
- Spotrebič umiestnite na vodorovný, stabilný a teplovzdorný povrch, ktorý je bezpečný proti postriekaniu vodou.
- Ak chcete spotrebič v budúcnosti uskladniť, uschovajte ho.
- Používateľskú príručku si odložte na budúce použitie.

**POZNÁMKA!** Z dôvodu zvyškov z výroby môže spotrebič počas prvých niekoľkých použití uvoľňovať mierny zápach. Je to normálne a neznamená to žiadnu chybu ani nebezpečenstvo. Uistite sa, že je spotrebič dobre vetraný.

## Inštalácia

- Pred inštaláciou a prevádzkou si dôkladne a pozorne prečítajte túto príručku.
- Skontrolujte, či je spotrebič umiestnený na suchom mieste a či má povrch dostatočnú silu na podoprenie spotrebiča. Dbajte tiež na to, aby sa počas prevádzky spotrebiča nenachádzali žiadne prekážky.
- Uistite sa, že elektrické napájanie zodpovedá štítku s technickými údajmi na stroji.

**UPOZORNENIE!** Nikdy neobchádzajte žiaden bezpečnostný mikrospínač.

## Prevádzkové pokyny

**Poznámka:** Z bezpečnostných dôvodov môže spotrebič začať pracovať len s riadne nainštalovanou súpravou kanvice (6) na motorovej jednotke (5) a keď je ochranný kryt (10) správne zatvorený.

- Skontrolujte, či je hlavný vypínač (1) v polohe „0“ a otočte volič rýchlosti (2) do polohy „Nízky“.
- Odpojte stroj a otvorte ochranný kryt (10), vyberte súpravu kanvic (7) z jednotky motora (5).
- Nalejte všetky prísady do kanvice (7) a zatvorte veko (8) a správne nasadte kryciu čiapečku (9).
- Celú súpravu kanvic (7) umiestnite na jednotku motora (5) a zatvorte ochranný kryt (10).
- Pripojte zástrčku do vhodnej elektrickej zásuvky.
- Zapnite stroj stlačením hlavného vypínača (1) do polohy „I“ a nastavte vhodnú rýchlosť otočením voliča rýchlosti (2).

Nastavenie rýchlej volby (2)	Popis
Nízka rýchlosť	Na miešanie tekutín
Vysoká rýchlosť	Na miešanie tekutín a pevných prísad
Pulzná funkcia (0 / III) 	Na drvenie ľadu alebo krátke impulzné pohyby. Poznámka: Použite funkciu pulzu vždy na 1 ~ 2 sekundy. V prípade potreby sa opakuje približne niekoľkokrát.

Po použití vždy otočte hlavný vypínač (1) do polohy „0“ a vytiahne zástrčku z elektrickej zásuvky.

Poznámky:

1. Dosiahnutie najlepších výsledkov pri mixovaní pevných potravín pridávajte len malé porcie za sebou, nie všetky prísady súčasne.
2. Vždy začnite s nižšou rýchlosťou. V prípade potreby prepnite na vyššiu rýchlosť alebo na funkciu „Pulse“, aby ste nezažili zostavu čepele (6).
3. Nepoužívajte tento stroj na miešanie tvrdých potravín, ako



- sú orechy.
4. Nepľňte tekutiny nad značku **MAX** na nádobe (7).
  5. Kvapaliny určené na miešanie by mali mať izbovú teplotu alebo nižšiu. Ak chcete zmiešať teplé tekutiny, uistite sa, že veko nádoby (8) je správne na svojom mieste a na spracovanie použite nízku rýchlosť. Nebezpečenstvo popálenín a buďte opatrní.
  6. Vyhnite sa dlhému času prevádzky kvôli hlasnému hluku, ktorý môže poškodiť sluch.

### Špeciálne bezpečnostné funkcie

**DÔLEŽITÉ:** Tento stroj má špeciálne navrhnutú bezpečnostnú funkciu: Ochranný kryt (10).

Stroj môže fungovať len vtedy, keď je ochranný kryt (10) zatvorený a kanvica (7) je správne nainštalovaná na motorovej jednotke (5).

### Čistenie a údržba

- **POZORNOSŤ!** Pred uskladnením, čistením a údržbou vždy odpojte spotrebič od elektrickej siete a nechajte ho vychladnúť.
- Na čistenie nepoužívajte prúd vody ani parný čistič a netlačte spotrebič pod vodu, pretože diely sa namočia a môže dôjsť k zásahu elektrickým prúdom.
- Ak spotrebič nie je v dobrom stave čistoty, môže to nepriaznivo ovplyvniť životnosť 0 spotrebiča a spôsobí nebezpečnú situáciu.
- Zvyšky jedla by sa mali pravidelne čistiť a odstraňovať zo spotrebiča. Ak spotrebič nie je správne vyčistený, skráti jeho životnosť a môže spôsobiť nebezpečné podmienky počas používania.
- **NEBEZPEČENSTVO PORANENIA!** Pri manipulácii s ostrými rezacími čepeľami počas čistenia je potrebné postupovať opatrne.

### Čistenie

#### Čistenie nádoby

- Do nádoby nalejte vlažnú vodu a jemný nepenívy čistiaci prostriedok.
- Na nádobu nasadte veko.
- Položte nádobu na jednotku motora.
- Zapnite motorovú jednotku na 10 – 20 sekúnd pri plnej rýchlosti.
- Vypnite jednotku motora.
- Vyberte nádobu z jednotky motora.
- Pohár dôkladne opláchnite čistou vodou.
- V prípade, že sa zvyšky prilepia na nôž, dôkladne ich vyčistite malým nožom alebo pinzetou. Nikdy nečistite nôž holými rukami.
- Vysušte vnútornú a vonkajšiu stranu nádoby.
- Po vyčistení nádobu dezinfikujte. Použite pokyny výrobcu dezinfekčného prostriedku.
- Nádobu skladujte hore nohami.
- Spodná strana nádoby sa nikdy nesmie dostať do kontaktu so žiadnou tekutinou!
- **VAROVANIE:** Nikdy nerozoberajte časti nádoby a rezacej jednotky.
- **VAROVANIE:** Nikdy nečistite žiadne časti spotrebiča v umývačke riadu.
- Ochladený vonkajší povrch očistite handričkou alebo špongiou mierne navlhčenou v jemnom mydlovom roztoku.

- Z hygienických dôvodov je potrebné spotrebič pred použitím a po ňom vyčistiť.
- Zabráňte kontaktu elektrických komponentov s vodou.
- Spotrebič nikdy neponárajte do vody ani iných tekutín.
- Nikdy nepoužívajte agresívne čistiace prostriedky, abrazívne špongie ani čistiace prostriedky s obsahom chlóru. Na čistenie nepoužívajte ocelovú vlnu, kovové pomôcky ani žiadne ostré alebo špicaté predmety. Nepoužívajte benzín ani rozpúšťadlá!
- Žiadne diely nie sú vhodné do umývačky riadu.

### Údržba

- Pravidelne kontrolujte činnosť spotrebiča, aby ste predišli vážnym nehodám.
- Ak zistíte, že spotrebič nefunguje správne alebo že sa vyskytol problém, prestaňte ho používať, vypnite ho a kontaktujte dodávateľa.
- Všetku údržbu, inštaláciu a opravy musí vykonávať špecializovaný a autorizovaný technik alebo musí odporučiť výrobca.

### Preprava a skladovanie

- Pred uskladnením sa vždy presvedčte, že spotrebič je odpojený od napájania a úplne vychladnutý.
- Spotrebič skladujte na chladnom, čistom a suchom mieste.
- Nikdy nekladte na spotrebič ťažké predmety, pretože by sa mohli poškodiť.
- Spotrebič nepremiestňujte, keď je v prevádzke. Pri presúvaní odpojte spotrebič od napájania a podržte ho naspodku.

### Riešenie problémov

Ak spotrebič nefunguje správne, skontrolujte nižšie uvedenú tabuľku pre roztok. Ak problém stále nedokážete vyriešiť, obráťte sa na dodávateľa/poskytovateľa služieb.

Problémy	Možná príčina	Možné riešenie
Stroj sa nespustí	Ochranný kryt (10) nie je v správne zatvorenej polohe.	Skontrolujte, či je ochranný kryt (10) správne zatvorený.
	Nádoba (7) nie je správne umiestnená.	Skontrolujte, či je kanvica správne nastavená (7).
	Nie je stlačený hlavný vypínač (1)	Stlačte hlavný vypínač (1)
Stroj sa počas prevádzky zastaví	Zabudovaná bezpečnosť proti preťaženiu je aktívovaná.	- Vypnite stroj stlačením spínača (1) do polohy „0“ a odpojte ho od elektrickej siete. - Nechajte stroj asi 30 minút vychladnúť a potom ho znova spustite.

SK

### Záruka

Všetky chyby ovplyvňujúce funkčnosť spotrebiča, ktoré sa objavajú do jedného roka po zakúpení, budú opravené bezplatnou opravou alebo výmenou za predpokladu, že spotrebič bol použitý a udržiavaný v súlade s pokynmi a že nebol nijakým spôsobom zneužitý ani nesprávne použitý. Vaše zákonné práva



nie sú ovplyvnené. Ak sa na spotrebič vzťahuje záruka, uveďte, kde a kedy bol zakúpený a uveďte doklad o kúpe (napr. potvrdenie).

V súlade s našimi zásadami neustáleho vývoja produktov si vyhradujeme právo zmeniť špecifikácie produktu, balenia a dokumentácie bez predchádzajúceho upozornenia.

## Likvidácia a životné prostredie

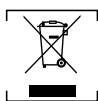

Pri vyradení spotrebiča z prevádzky sa výrobok nesmie likvidovať s iným komunálnym odpadom. Namiesto toho je vaša zodpovednosťou zlikvidovať odpadové zariadenie jeho odovzdávaním na určenom zbernom mieste. Nedodržanie tohto pravidla môže byť penalizované v súlade s platnými predpismi o likvidácii odpadu. Separovaný zber a recyklácia vášho odpadového zariadenia v čase jeho likvidácie pomôže chrániť prírodné zdroje a zabezpečiť, aby bolo recyklované spôsobom, ktorý chráni ľudské zdravie a životné prostredie. Ďalšie informácie o tom, kde môžete odovzdať svoj odpad na recykláciu, získate od miestnej spoločnosti na zber odpadu. Výrobcovia a dovozci nenesú zodpovednosť za recykláciu, spracovanie a ekologickú likvidáciu, a to ani priamo, ani prostredníctvom verejného systému.

## DANSK

### Kære kunde

Tak, fordi du købte dette HENDI-apparat. Læs denne brugervejledning omhyggeligt, og vær især opmærksom på de sikkerhedsbestemmelser, der er beskrevet nedenfor, før du installerer og bruger dette apparat første gang.

### Sikkerhedsanvisninger

- Apparatet må kun bruges til det tilsigtede formål, som beskrevet i denne vejledning.
- Producenten er ikke ansvarlig for skader, der skyldes forkert betjening og forkert brug.
-  **FARE! RISIKO FOR ELEKTRISK STØD!** Forsøg ikke selv at reparere apparatet. Nedsænk ikke apparatets elektriske dele i vand eller andre væsker. Hold aldrig apparatet under rindende vand.
- **BRUG ALDRIG ET BESKADIGET APPARAT!** Kontrollér de elektriske forbindelser og ledningen regelmæssigt for skader. Hvis apparatet er beskadiget, skal du koble det fra strømforsyningen. Reparationer må kun udføres af en leverandør eller en kvalificeret person for at undgå fare eller personskade.
- **ADVARSEL!** Når apparatet placeres, skal strømkablet om nødvendigt føres sikkert for at undgå utilsigtet træk, beskadigelse, kontakt med varmefladen eller risiko for at snuble.
- **ADVARSEL!** Så længe stikket er i stikkontakten, er apparatet sluttet til strømforsyningen.
- **ADVARSEL!** Sluk **ALTID** for apparatet, før du kobler det fra strømforsyningen, rengør, vedligeholder eller opbevarer det.
- Tilslut kun apparatet til en stikkontakt med den spænding og frekvens, der er angivet på apparatets mærkat.
- Rør ikke ved stikket/de elektriske forbindelser med våde eller fugtige hænder.
- Hold apparatet og det elektriske stik væk fra vand og andre

væsker. Hvis apparatet falder i vand, skal du straks fjerne strømforsyningstilslutningerne. Brug ikke apparatet, før det er blevet kontrolleret af en autoriseret tekniker. Manglende overholdelse af disse instruktioner vil medføre livstruende risici.

- Tilslut strømforsyningen til en lettilgængelig stikkontakt, så du straks kan tage stikket ud af kontakten i nødstilfælde.
- Sørg for, at ledningen ikke kommer i kontakt med skarpe eller varme genstande, og hold den væk fra åben ild. Træk aldrig i netledningen for at tage den ud af stikkontakten, men træk altid i stikket i stedet for.
- Bær aldrig apparatet i ledningen.
- Forsøg aldrig selv at åbne kabinettet.
- Indsæt ikke genstande i apparatets kabinet.
- Efterlad aldrig apparatet uden opsyn under brug.
- Dette apparat skal betjenes af uddannet personale i restaurants køkken, kantiner eller barpersonale osv.
- Apparatet må ikke betjenes af personer med nedsatte fysiske, sansmæssige eller mentale evner, eller personer med manglende erfaring og viden.
- Apparatet må under ingen omstændigheder bruges af børn.
- Opbevar apparatet og dets elektriske tilslutninger utilgængeligt for børn.
- Brug aldrig andet tilbehør eller andet end det, der følger med apparatet, eller som producenten anbefaler. Hvis dette ikke gøres, kan det udgøre en sikkerhedsrisiko for brugeren og beskadige apparatet. Brug kun originale dele og tilbehør.
- Betjen ikke dette apparat ved hjælp af en ekstern timer eller et fjernbetjeningsystem.
- Stil ikke apparatet på en varmegenstand (benzin, el, komfur osv.).
- Tildæk ikke apparatet, mens det er i brug.
- Stil ikke genstande oven på apparatet.
- Brug ikke apparatet i nærheden af åben ild, eksplosive eller brandfarlige materialer. Brug altid apparatet på en vandret, stabil, ren, varmebestandig og tør overflade.
- Apparatet er ikke egnet til installation i et område, hvor der kan anvendes en vandstråle.
- Der skal være mindst 20 cm fri plads omkring apparatet til ventilation under brug.
- **ADVARSEL!** Hold alle ventilationsåbninger på apparatet fri for forhindringer.

### Særlige sikkerhedsanvisninger

- **ADVARSEL!** Vær meget forsigtig, når du håndterer skæreskiverne. Brug beskyttelseshandsker (medfølger ikke), hvis det er nødvendigt.
- **ADVARSEL! SKÆRENE ER SKARPE. HOLD HÆNDERNE VÆK!**
- Brug ikke apparatet uden belastning for at undgå overophedning.
- **FORSIGTIG!** Sluk **ALTID** maskinen, og afbryd strømforsyningen, før du rører ved motordele.
- **ADVARSEL!** Forsøg ikke at omgå sikkerhedslåsen. Apparatet er udstyret med en sikkerhedslås for at forhindre, at slutbrugeren rører ved de bevægelige dele.
- Hvis netledningen er beskadiget, skal den udskiftes af producenten, dennes serviceværksted eller en tilsvarende kvalificeret person for at undgå fare. (Fast netledning indeni, men den kan udskiftes)
- **ADVARSEL!** Hold **ALTID** hænder, langt hår og tøj væk fra de



bævelige dele.

- Dette apparat bør ikke bruges til at skære frosne madvarer, kød eller fisk, der er indsnævret, osv.
- Fyld ikke for mange ingredienser i for at forhindre, at madvarerne flyder over.
- **ADVARSEL!** Hold hænder og redskaber væk fra beholderen under arbejdet for at mindske risikoen for alvorlig personskade og/eller beskadigelse af blenderen.

### Tilsigtet brug

- Dette apparat er beregnet til kommerciel brug, f.eks. i køkener på restauranter, kantiner, hospitaler og i kommercielle virksomheder som bagerier, butcherier osv., men ikke til kontinuerlig masseproduktion af fødevarer.
- Apparatet er beregnet til at blende og blande mad. Enhver anden brug kan føre til beskadigelse af apparatet eller personskaade.
- Betjening af apparatet til ethvert andet formål skal betragtes som misbrug af apparatet. Brugeren er eneansvarlig for forkert brug af enheden.

### Installation af jordforbindelse

Dette apparat er klassificeret som **beskyttelsesklasse I** og skal tilsluttes en beskyttende jordforbindelse. Jordforbindelse reducerer risikoen for elektrisk stød ved at tilvejebringe en ledning til den elektriske strøm.

Dette apparat er udstyret med en netledning med jordstik eller elektriske forbindelser med jordledning. Tilslutningerne skal være korrekt installeret og jordforbundet.

### Produktets vigtigste dele

(Fig.1 på side 3)

1. Afbryder (0 / I)
2. Hastighedsvælger (med uret, Lav til Høj)
3. Impulsknap 
4. Bunden af motorenheden
5. Motorenhed
6. Knivenhed
7. Kandesæt
8. Kandelåg
9. Dæselhætte
10. Beskyttelsesafdækning

**Bemærkning:** Indholdet af denne vejledning gælder for alle anførte elementer, medmindre andet er angivet. Udseendet kan variere fra de viste illustrationer.

### Strømskema

(Fig.2 på side 3)

L1 og L2: Magnetisk ring

MS1: Mikroafbryder

MS2: Magnetisk sikkerhedsmikrokontakt

Kredsløbskort: Hovedkredsløbskort

S: Afbryder

R: Variabel modstand

P: Impulsknap

M: Motor

### Eksploderet diagram med deliste

(Fig.3 på side 4)

Delnr.	Delens navn	Delens navn
1	Dæsel	1
2	Kandelåg	1
3	Stempel (medfølger ikke)	1
4	Beskyttelsesafdækning (bagtil)	1
5	Kandesæt	1
6	Gummiforsegling til beskyttelsesdæsel (bagside)	1
7	Knivenhed	1
8	Bladets tætningsring	1
9	Stor tætningsring	1
10	Monteringskrue	1
11	Kobling	1
12	Kandeholder	1
13	Kandeholderstøtte	1
14	Gummipakningsdæsel	1
15	Motorens udvendige hus	1
16	Sikkerhedsmikrokontaktsamling	1
17	Indvendig ledningsklemme til sikkerhedsmikrokontakt	1
18	Monteringsskrue til mikrokontakten	2
19	Strømskik	1
20	Strømledning	1
21	Klemme til strømkabel	1
22	Montering af motor	1
23	Dæsel	1
24	Kandelåg	1
25	Stempel (medfølger ikke)	1
26	Beskyttelsesafdækning (bagtil)	1
27	Kandesæt	1
28	Gummiforsegling til beskyttelsesdæsel (bagside)	1
29	Knivenhed	1
30	Bladets tætningsring	1
31	Stor tætningsring	1
32	Monteringskrue	1
33	Kobling	1
34	Kandeholder	1
35	Kandeholderstøtte	1
36	Gummipakningsdæsel	1

DK



37	Motorens udvendige hus	1
38	Sikkerhedsmikrokontaktsamling	1
39	Indvendig ledningsklemme til sikkerhedsmikro-kontakt	1
40	Monteringsskruer til mikrokon-takten	2
41	Strømsstik	1
42	Strømledning	1
43	Klemme til strømkabel	1
44	Montering af motor	1

## Klargøring før brug

- Fjern al beskyttende emballage og indpakning.
- Kontrollér, at apparatet er i god stand og med alt tilbehør. I tilfælde af ufuldstændig eller beskadiget levering skal du straks kontakte leverandøren. I så fald må enheden ikke anvendes.
- Rengør tilbehøret og apparatet før brug (se => Rengøring og vedligeholdelse).
- Sørg for, at apparatet er helt tørt.
- Anbring apparatet på en vandret, stabil og varmeresistent overflade, der er sikker mod vandsprøjt.
- Behold emballagen, hvis du har planer om at opbevare apparatet i fremtiden.
- Gem brugervejledningen til senere brug.

**BEMÆRK!** På grund af rester fra fremstillingen kan apparatet afgive en let lugt under de første par anvendelser. Dette er normalt og indikerer ikke nogen defekt eller fare. Sørg for, at apparatet er godt ventileret.

## Installation

- Læs denne vejledning grundigt og grundigt før installation og drift.
- Sørg for, at maskinen er placeret på et tørt sted, og at overfladen har tilstrækkelig styrke til at understøtte apparatet. Sørg også for, at der ikke er forhindringer i nærheden, når apparatet bruges.
- Sørg for, at strømforsyningen svarer til maskinens mærkeskilt.

DK

**FORSIGTIG!** Omgå **aldrig** en sikkerhedsmikrokontakt.

## Betjeningsvejledning

- Bemærk:** Af sikkerhedsmæssige årsager kan apparatet kun startes med kandesættet (6) monteret korrekt på motorenheden (5), og når beskyttelsesdækslet (10) er lukket korrekt.
- Kontrollér, om tænd/sluk-knappen (1) er i positionen "0", og drej hastighedsvælgeren (2) til positionen "Lav".
  - Tag maskinens stik ud af stikkontakten, og åbn beskyttelsesdækslet (10). Tag kandesættet (7) ud af motorenheden (5).
  - Hæld alle ingredienserne i kanden (7), luk låget (8), og sæt låget (9) korrekt på plads.
  - Sæt hele blenderkandesættet (7) på motorenheden (5), og luk beskyttelsesdækslet (10).
  - Sæt stikket i en egnet stikkontakt.
  - TÆND for maskinen ved at trykke tænd/sluk-knappen (1) til positionen "I", og vælg en passende hastighed ved at dreje

på hastighedsvælgeren (2).

Indstilling af kortnum-mer (2)	Beskrivelse
Lav hastighed	Til blanding af væsker
Høj hastighed	Til blanding af væsker og faste ingredienser
Pulsfunktion (0 / II) 	Til knusning af is eller korte, elektriske impulsbevægelser. Bemærk: Brug pulsfunktionen i 1 - 2 sekunder hver gang. Gentaget cirka flere gange, hvis det er nødvendigt.

Efter brug skal du altid dreje strømafstryderen (1) til positionen "0" og tage stikket ud af stikkontakten.

Bemærkninger:

1. Tilføj kun små portioner efter hinanden, ikke alle ingredienser på samme tid for at opnå de bedste resultater, når du blander fast føde.
2. Start altid med lavere hastighed. Skift om nødvendigt til højere hastighed eller til funktionen "Pulse", så knivenheden (6) ikke sidder fast.
3. Brug ikke denne maskine til at blende hårde madvarer, såsom nødder.
4. Fyld ikke væsker over kanden **MAX-mærke** (7).
5. Væsker, der skal blandes, skal være ved eller under stuetemperatur. Hvis du vil blande varme væsker, skal du sørge for, at kandelåget (8) sidder korrekt og bruge lav hastighed til bearbejdning. Risiko for forbrændinger og vær forsigtig.
6. Undgå længere tids brug på grund af den høje støj, der kan skade hørelsen.

## Særlige sikkerhedsfunktioner

**VIGTIGT:** Denne maskine har en specielt designet sikkerhedsfunktion: Beskyttelsesafdækning (10).

Maskinen kan kun køre, når beskyttelsesdækslet (10) er lukket, og blenderkanden (7) er monteret korrekt på motorenheden (5).

## Rengøring og vedligeholdelse

- **OPMÆRKSOMHED!** Tag altid stikket ud af kontakten, og afkøl det inden opbevaring, rengøring og vedligeholdelse.
- Brug ikke vandstråle eller damprenser til rengøring, og skub ikke apparatet under vand, da delene kan blive våde og få elektrisk stød.
- Hvis apparatet ikke holdes rent, kan det påvirke apparatets levetid negativt 0 og medføre en farlig situation.
- Rester af mad skal rengøres regelmæssigt og fjernes fra apparatet. Hvis apparatet ikke rengøres korrekt, vil det reducere dets levetid og kan resultere i en farlig tilstand under brug.
- **FARE FOR KVÆSTELSER!** Der skal udvises forsigtighed ved håndtering af skarpe klinger under rengøring.



## Rengøring

### Rengøring af krukken

- Hæld lunken vand og et mildt ikke-skumdannende rengøringsmiddel i beholderen.
- Sæt låget på beholderen.
- Sæt beholderen på motorenheden.
- Tænd for motorenheden ved fuld hastighed i 10-20 sekunder.
- Sluk for motorenheden.
- Fjern beholderen fra motorenheden.
- Skyl beholderen grundigt med rent vand.
- I tilfælde af at der sidder rester fast på kniven, skal den rengøres omhyggeligt med en lille kniv eller pincet. Rengør aldrig kniven med dine bare hænder.
- Tør beholderen inde og ude.
- Efter rengøring desinficeres beholderen. Følg anvisningerne fra producenten af desinfektionsmidlet.
- Opbevar krukken på hovedet.
- Undersiden af krukken må aldrig komme i kontakt med nogen væske!
- **ADVARSEL:** Adskil aldrig dele af beholderen og skæreeenheden.
- **ADVARSEL:** Rengør aldrig apparatets dele i opvaskemaskinen.
- Rengør den afkølede udvendige overflade med en klud eller svamp, der er let fugtet med en mild sæbeopløsning.
- Af hygiejnehensyn skal apparatet rengøres før og efter brug.
- Undgå, at vand kommer i kontakt med de elektriske komponenter.
- Nedsænk aldrig apparatet i vand eller andre væsker.
- Brug aldrig skræppe rengøringsmidler, skuresvampe eller rengøringsmidler, der indeholder klor. Brug ikke ståluld, metalliske redskaber eller skarpe eller spidse genstande til rengøring. Brug ikke benzin eller opløsningsmidler!
- Ingen dele tåler opvaskemaskine.

### Vedligeholdelse

- Kontroller jævnligt apparatets funktion for at undgå alvorlige ulykker.
- Hvis du opdager, at apparatet ikke fungerer korrekt, eller at der er et problem, skal du stoppe med at bruge det, slukke det og kontakte leverandøren.
- Al vedligeholdelse, installation og reparationsarbejde skal udføres af specialiserede og autoriserede teknikere eller anbefales af producenten.

### Transport og opbevaring

- Inden opbevaring skal det altid sikres, at apparatet er koblet fra strømforsyningen og kølet helt af.
- Opbevar apparatet på et køligt, rent og tørt sted.
- Anbring aldrig tunge genstande på apparatet, da det kan beskadige det.
- Flyt ikke apparatet, mens det er i brug. Tag stikket ud af kontakten, når apparatet flyttes, og hold det nede.

## Fejlfinding

Hvis apparatet ikke fungerer korrekt, bedes du se nedenstående tabel for løsningen. Hvis du stadig ikke kan løse problemet, skal du kontakte leverandøren/serviceudbyderen.

Problemer	Mulig årsag	Mulig løsning
Maskinen begynder ikke at køre	Beskyttelsesdækslet (10) er ikke i korrekt lukket position.	Kontrollér, at beskyttelsesdækslet (10) er lukket korrekt.
	Kanden (7) er ikke placeret korrekt.	Kontrollér, at blenderkanden (7) er indstillet korrekt.
	Der er ikke trykket på afbryderen (1)	Tryk på tænd/sluk-knappen (1)
Maskinen stopper under drift	Indbygget overbelastnings sikkerhed aktiveret.	- SLUK for maskinen ved at trykke kontakten (1) til positionen "0" og træk maskinens stik ud af stik-kontakten. - Lad maskinen køle af i ca. 30 minutter, og start så igen.

## Garanti

Enhver defekt, der påvirker apparatets funktion, og som bliver synlig inden for et år efter købet, vil blive repareret gratis, forudsat at apparatet er blevet brugt og vedligeholdt i overensstemmelse med anvisningerne og ikke er blevet misbrugt eller misbrugt på nogen måde. Dine lovestemte rettigheder påvirkes ikke. Hvis apparatet er dækket af garantien, skal du angive, hvor og hvornår det blev købt og inkludere købsbevis (f.eks. kvittering).

I overensstemmelse med vores politik om kontinuerlig produktudvikling forbeholder vi os ret til at ændre produkt-, emballage- og dokumentationsspecifikationer uden varsel.

## Kassering og miljø

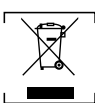

Når apparatet tages ud af drift, må produktet ikke bortskaffes sammen med andet husholdningsaffald. Det er i stedet dit ansvar at bortskaffe dit affaldsudstyr ved at aflevere det til et udpeget indsamlingssted. Manglende overholdelse af denne regel kan straffes i overensstemmelse med gældende regler for bortskaffelse af affald. Den separate indsamling og genbrug af dit affaldsudstyr på bortskaffelsestidspunktet vil bidrage til at bevare naturressourcerne og sikre, at det genbruges på en måde, der beskytter menneskers sundhed og miljøet.

For yderligere oplysninger om, hvor du kan aflevere dit affald til genbrug, bedes du kontakte dit lokale affaldsselskab. Producenterne og importørerne tager ikke ansvar for genbrug, behandling og økologisk bortskaffelse, hverken direkte eller gennem et offentligt system.

DK



## SUOMALAINEN

### Hyvä asiakas,

**Kiitos, että osit tämän HENDI-laitteen. Lue tämä käyttöopas huolellisesti ja kiinnitä erityistä huomiota alla oleviin turvallisuusmääräyksiin ennen laitteen ensimmäistä asennusta ja käyttöä.**

### Turvallisuusohjeet

- Käytä laitetta vain siihen tarkoitukseen, johon se on suunniteltu, tässä oppaassa kuvatulla tavalla.
- Valmistaja ei ole vastuussa mistään vahingoista, jotka johtuvat virheellisestä käytöstä tai virheellisestä käytöstä.
-  **VAARA! SÄHKÖISKUN VAARA!** Älä yritä korjata laitetta itse. Älä upota laitteen sähköosia veteen tai muihin nesteisiin. Älä koskaan pidä laitetta juoksevan veden alla.
- **ÄLÄ KOSKAAN KÄYTÄ VAURIOITUNUTTA LAITETTA!** Tarkista sähköliitännät ja johto säännöllisesti vaurioiden varalta. Jos laite on vaurioitunut, irrota se virtalähteestä. Vain toimittaja tai pätevä henkilö saa tehdä korjauksia vaaratilanteiden ja loukkaantumisten välttämiseksi.
- **VAROITUS!** Kun sijoitat laitteen paikalleen, reititä virtajohto tarvittaessa turvallisesti, jotta vältetään tahaton vetäminen, vaurioituminen, kosketus lämmityspintaan tai kompastumisvaara.
- **VAROITUS!** Kun pistoke on pistorasiassa, laite on kytketty virtalähteeseen.
- **VAROITUS!** Sammuta AINA laite ennen sen irrottamista virtalähteestä, puhdistuksesta, kunnossapidosta tai varastoinnista.
- Kytke laite pistorasiaan vain laitteen merkinnöissä mainitulla jännitteellä ja taajuudella.
- Älä koske pistokkeeseen/sähköliitäntöihin märillä tai kosteilla käsillä.
- Pidä laite ja sähköpistoke/-liitännät poissa vedestä ja muista nesteistä. Jos laite putoaa veteen, irrota virransyöttöliitännät välittömästi. Älä käytä laitetta, ennen kuin valtuutettu teknikko on tarkistanut sen. Näiden ohjeiden noudattamatta jättäminen aiheuttaa hengenvaarallisia riskejä.
- Kytke virtalähde helposti saavutettavaan pistorasiaan, jotta voit irrottaa laitteen välittömästi hätätilanteessa.
- Varmista, että johto ei joudu kosketuksiin terävien tai kuumien esineiden kanssa ja pidä johto poissa avotulen läheisyydestä. Älä koskaan irrota virtajohtoa pistorasiasta vetämällä, vaan vedä sen sijaan aina pistokkeesta.
- Älä koskaan kanna laitetta sen johdosta.
- Älä koskaan yritä avata laitteen koteloa itse.
- Älä työnnä esineitä laitteen koteloon.
- Älä koskaan jätä laitetta ilman valvontaa käytön aikana.
- Koulutetun henkilökunnan on käytettävä tätä laitetta ravintolan keittiössä, ruokaloidissa tai baarissa jne.
- Tätä laitetta eivät saa käyttää henkilöt, joiden fyysiset, aistinvaraiset tai henkiset kyvyt ovat rajoittuneet, tai henkilöt, joilla ei ole tarvittavaa kokemusta tai tietoa.
- Lapset eivät saa missään tapauksessa käyttää tätä laitetta.
- Pidä laite ja sen sähköliitännät poissa lasten ulottuvilta.
- Älä koskaan käytä muita kuin laitteen mukana toimitettuja tai valmistajan suosittelemia lisävarusteita tai lisälaitteita. Muussa tapauksessa vaarana voi olla käyttäjän turvallisuus ja laitteen vaurioituminen. Käytä vain alkuperäisiä osia ja

lisävarusteita.

- Älä käytä tätä laitetta ulkoisen ajastimen tai kauko-ohjauksjärjestelmän avulla.
- Älä aseta laitetta lämmityskohteen päälle (bensini, sähkö, hiililiesi jne.).
- Älä peitä laitetta käytössä.
- Älä aseta mitään esineitä laitteen päälle.
- Älä käytä laitetta avotulen, räjähtävien tai tulenarkojen materiaalien läheisyydessä. Käytä laitetta aina vaakasuoralla, vakaalla, puhtaalla, lämmönkestävällä ja kuivalla pinnalla.
- Laite ei sovellu asennettavaksi paikkaan, jossa voidaan käyttää vesisuihkua.
- Jätä laitteen ympärille vähintään 20 cm tilaa ilmanvaihtoa varten käytön aikana.
- **VAROITUS!** Pidä laitteen kaikki tuuletusaukot esteettöminä.

### Erytiset turvallisuusohjeet

- **VAROITUS!** Ole erittäin varovainen käsitellessäsi leikkuulevyjä. Käytä tarvittaessa suojakäsineitä (ei toimiteta mukana).
- **VAROITUS! TERÄT OVAT TERÄVIÄ. PIDÄ KÄDET KAUKANA!**
- Älä käytä laitetta ilman kuormaa ylikuumenemisen estämiseksi.
- **VAROVAISUUTTA!** Sammuta AINA kone ja irrota virtalähde ennen moottorin osien koskettamista.
- **VAROITUS!** Älä yritä ohittaa turvalukitusta. Laitteessa on turvalukitus, joka estää loppukäyttäjää koskettamasta liikkuvia osia.
- Jos virtajohto vaurioituu, sen saa vaaratilanteiden välttämiseksi vaihtaa vain valmistaja, huoltoliike tai vastaava ammattitaitoinen henkilö. (Kiinteä virtajohto sisällä, mutta se voidaan vaihtaa)
- **VAROITUS!** Pidä AINA kädet, pitkät hiukset ja vaatteet kaukana liikkuvista osista.
- Tätä laitetta ei saa käyttää pakasteiden, lihan tai kalan jne. leikkaamiseen.
- Älä täytä liikaa aineksia, jotta elintarvikkeet eivät ylivuoda.
- **VAROITUS!** Pidä kädet ja välineet poissa astiasta käytön aikana välttääksesi vakavien henkilövahinkojen ja/tai tehosekoittimen vaurioitumisen vaaran.

### Käyttötarkoitus

- Tämä laite on tarkoitettu käytettäväksi kaupallisissa sovelluksissa, esimerkiksi ravintoloiden, ruokaloiden, sairaaloiden ja liikeyritysten, kuten leipomoiden, butcherien-tuotteiden jne. keittiöissä, mutta ei jatkuvaan ruoan massatuotantoon.
- Laite on suunniteltu ruokien sekoittamiseen. Muu käyttö voi vahingoittaa laitetta tai aiheuttaa henkilövahinkoja.
- Laitteen käyttö muihin tarkoituksiin katsotaan laitteen väärinkäytöksi. Käyttäjä on yksin vastuussa laitteen virheellisestä käytöstä.

### Maadoituksen asennus

Tämä laite on luokiteltu **suojausluokan I** laitteeksi, ja se on kytkettävä suojamaadoitukseen. Maadoitus vähentää sähköiskun vaaraa antamalla sähkövirralle pakajohtimen. Tässä laitteessa on virtajohto, jossa on maadoituspistoke, tai sähköliitännät, joissa on maadoitusjohto. Liitännät on asennettava ja maadoitettava asianmukaisesti.



## Tuotteen pääosat

(Kuva 1 sivulla 3)

1. Virtakytkin (0 / I)
2. Nopeuden säädin (myötäpäivään, matalasta korkeaan)
3. Pulssi-painike 
4. Moottorin perusyksikön alaosa
5. Moottoriyksikkö
6. Terän kokoonpano
7. Kiskosarja
8. Pussin kansi
9. Kannen suojuus
10. Suojakansi

**Huomautus:** Tämän oppaan sisältö koskee kaikkia lueteltuja kohteita, ellei toisin mainita. Ulkonäkö voi poiketa esitetyistä kuvista.

## Piirikaavio

(Kuva 2 sivulla 3)

L1 ja L2: Magneettinen rengas

MS1: Mikrokytkin

MS2: Magneettinen turvamikrokytkin

Piirilevy: Pääpiirilevy

S: Virtakytkin

R: Vaihteleva vastus

P: Pulssi-painike

M: Moottori

## Räjätyskaavio ja osaluettelo

(Kuva 3 sivulla 4)

Osa nro	Osan nimi	Määrä
1	Korkin kansi	1
2	Pussin kansi	1
3	Stamper (ei sisälly toimitukseen)	1
4	Suojakansi (takana)	1
5	Kiskosarja	1
6	Suojakannen kumitiiviste (takana)	1
7	Terän kokoonpano	1
8	Teräkokoosanon tiivisterengas	1
9	Suuri tiivisterengas	1
10	Asennusruuvi	1
11	Kytkin	1
12	Kiskon pidike	1
13	Kiskon pidikkeen tuki	1
14	Kuminen tiivistekansi	1
15	Moottorin ulkokotelo	1
16	Turvamikrokytkimen kokoonpano	1
17	Sisäinen johtoliitin mikroturvakyt-kimelle	1
18	Mikrokytkimen kiinnitysruuvit	2
19	Virtapistoke	1

20	Virtajohto	1
21	Virtajohdon pidike	1
22	Moottorin kokoonpano	1
23	Korkin kansi	1
24	Pussin kansi	1
25	Stamper (ei sisälly toimitukseen)	1
26	Suojakansi (takana)	1
27	Kiskosarja	1
28	Suojakannen kumitiiviste (takana)	1
29	Terän kokoonpano	1
30	Teräkokoosanon tiivisterengas	1
31	Suuri tiivisterengas	1
32	Asennusruuvi	1
33	Kytkin	1
34	Kiskon pidike	1
35	Kiskon pidikkeen tuki	1
36	Kuminen tiivistekansi	1
37	Moottorin ulkokotelo	1
38	Turvamikrokytkimen kokoonpano	1
39	Sisäinen johtoliitin mikroturvakyt-kimelle	1
40	Mikrokytkimen kiinnitysruuvit	2
41	Virtapistoke	1
42	Virtajohto	1
43	Virtajohdon pidike	1
44	Moottorin kokoonpano	1

## Valmistelu ennen käyttöä

- Poista kaikki suojapakkaukset ja kääreet.
  - Tarkista, että laite on hyvässä kunnossa ja että se sisältää kaikki lisävarusteet. Jos toimitus on puutteellinen tai vahingoittunut, ota välittömästi yhteyttä toimittajaan. Tässä tapauksessa laitetta ei saa käyttää.
  - Puhdista lisävarusteet ja laite ennen käyttöä (katso ==> Puhdistus ja huolto).
  - Varmista, että laite on täysin kuiva.
  - Aseta laite vaakasuoralle, vakaalle ja lämmönkestävälle alustalle, joka on turvallinen vesiroiskeita vastaan.
  - Säilytä pakkaus, jos aiot säilyttää laitteesi tulevaisuudessa.
  - Säilytä käyttöopas myöhempiä tarvetta varten.
- HUOMAUTUS!** Valmistusjäämien vuoksi laitteesta voi lähteä kevyt haju muutaman ensimmäisen käyttökerran aikana. Tämä on normaalia, eikä se merkitse mitään vikaa tai vaaraa. Varmista, että laite on hyvin tuuletettu.

FI



## Asennus

- Lue tämä käyttöohje huolellisesti ennen asennusta ja käyttöä.
- Varmista, että laite on kuivassa paikassa ja että pinta on riittävän vahva tukemaan laitetta. Varmista myös, ettei laitteen käytön aikana ole esteitä.
- Varmista, että virtalähde vastaa koneen arvokilpiä.

**HUOMIO!** Älä koskaan ohita mitään mikrotruvakytkintä.

## Käyttöohjeet

- Huomautus:** Turvallisuussyistä laite voi käynnistyä vain, kun kannusarja (6) on asennettu oikein moottoriyksikköön (5) ja kun suojakansi (10) on suljettu kunnolla.
- Tarkista, että virtakytkin (1) on asennossa "0" ja käännä nopeudensäädin (2) asentoon "Matala".
  - Irrota kone pistorasiasta ja avaa suojakansi (10), irrota kannusarja (7) moottoriyksiköstä (5).
  - Kaada kaikki ainekset kannuun (7) ja sulje kansi (8) ja aseta kansi (9) oikein paikalleen.
  - Aseta koko kannusarja (7) moottoriyksikköön (5) ja sulje suojakansi (10).
  - Kytke pistoke sopivaan pistorasiaan.
  - Kytke koneeseen virta painamalla virtakytkin (1) asentoon "I" ja valitse sopiva nopeus nopeudensäädintä (2) kääntämällä.

Nopeudensäätimen (2) asetus	Kuvaus
Hidas nopeus	Nesteiden sekoittamiseen
Suuri nopeus	Nesteiden ja kiinteiden ainesosien sekoittamiseen
Pulssitoiminto (0 / II) 	Jään murskaamiseen tai lyhyisiin tehoimpulssiin. Huomautus: Käytä pulssitoimintoa 1–2 sekunnin ajan joka kerta. Toista tarvittaessa noin useita kertoja.

Käännä virtakytkin (1) aina käytön jälkeen asentoon "0" ja irrota pistoke pistorasiasta.

Huomautukset:

1. Saat parhaat tulokset kiinteitä elintarvikkeita sekoittaesasi, kun lisäät vain pieniä annoksia peräkkäin, ei kaikkia ainesosia samaan aikaan.
2. Aloita aina hitaammalla nopeudella. Vaihda tarvittaessa suurempaan nopeuteen tai pulssitoimintoon, jotta teräkkoonpano (6) ei jumiuudu.
3. Älä käytä tätä konetta kovien elintarvikkeiden, kuten pähkinöiden, sekoittamiseen.
4. Älä täytä nesteitä kannun enimmäismerkinnän (7) yläpuolelle.
5. Sekoitettavien nesteiden tulee olla huoneenlämpötilassa tai sen alapuolella. Jos aiot sekoittaa lämpimiä nesteitä, varmista, että kannun kansi (8) on oikein paikallaan ja että käsittely on hidasta. Palovammojen vaara ja ole varovainen.
6. Vältä pitkää käyttöä kovan äänen vuoksi, joka voi vahingoittaa kuuloa.

## Erityiset turvaominaisuudet

**TÄRKEÄÄ:** Tässä koneessa on erityisesti suunniteltu turvaominaisuus: Suojakansi (10).

Kone toimii vain, kun suojus (10) on kiinni ja kannu (7) on asennettu oikein moottoriyksikköön (5).

## Puhdistus ja huolto

- **HUOMIO!** Irrota laite aina virtalähteestä ja jäähdytä ennen varastointia, puhdistusta ja huoltoa.
- Älä käytä puhdistukseen vesi- tai höyrypesuria äläkä työnä laitetta veden alle, sillä osat kastuvat ja seurauksena voi olla sähköisku.
- Jos laitetta ei pidetä hyvässä kunnossa, se voi vaikuttaa haitallisesti laitteen käyttöikään 0 ja aiheuttaa vaaratilanteen.
- Elintarvikkeet on puhdistettava säännöllisesti ja poistettava laitteesta. Jos laitetta ei puhdisteta kunnolla, sen käyttöikä lyhenee ja se voi aiheuttaa vaaratilanteen käytön aikana.
- **LOUKKAANTUMISVAARA!** Teräviä leikkuuteriä on käsiteltävä varovasti puhdistuksen aikana.

## Puhdistus

### Kulhon puhdistaminen

- Kaada haaleaa vettä ja mietoa, vaahtoamatonta pesuainetta astiaan.
- Aseta kansi purkin päälle.
- Aseta purkki moottoriyksikköön.
- Kytke moottoriyksikkö päälle täydellä nopeudella 10–20 sekunnin ajaksi.
- Sammuta moottoriyksikkö.
- Irrota purkki moottoriyksiköstä.
- Huuhtelee purkki perusteellisesti puhtaalla vedellä.
- Jos veitseen on jäänyt jäämiä, puhdista se varovasti pienellä veitsellä tai pinseteillä. Älä koskaan puhdista veistä paljain käsin.
- Kuivaa purkin sisä- ja ulkopuoli.
- Desinfioidu purkki puhdistuksen jälkeen. Noudata desinfiointiaineen valmistajan ohjeita.
- Säilytä purkki ylösalaisin.
- Purkin alapuoli ei saa koskaan joutua kosketuksiin minkään nesteen kanssa!
- **VAROITUS:** Älä koskaan pura purkkia ja leikkuuyksikköä osiin.
- **VAROITUS:** Älä koskaan pese mitään laitteen osia astianpesukoneessa.
- Puhdista jäähdytetty ulkopinta mietoon saippuuliukseen kostutetulla liinalla tai sienellä.
- Hygieniasyistä laite on puhdistettava ennen käyttöä ja käytön jälkeen.
- Vältä veden joutumista kosketuksiin sähkökomponenttien kanssa.
- Älä koskaan upota laitetta veteen tai muihin nesteisiin.
- Älä koskaan käytä voimakkaita puhdistusaineita, hankkavia sieniä tai klooria sisältäviä puhdistusaineita. Älä käytä puhdistukseen teräsvillaa, metallisia välineitä tai teräviä tai teräväkärkisiä esineitä. Älä käytä bensiniä tai liuottimia!
- Mitään osia ei voi pestä astianpesukoneessa.

### Kunnossapito

- Tarkista laitteen toiminta säännöllisesti vakavien onnettomuuksien välttämiseksi.
- Jos huomaat, että laite ei toimi kunnolla tai että siinä on



ongelma, lopeta sen käyttö, sammuta se ja ota yhteyttä toimittajaan.

- Kaikki huolto-, asennus- ja korjaustyöt on annettava erikoistuneiden ja valtuutettujen teknikoiden tehtäväksi tai valmistajan suosittelemaksi.

### Kuljetus ja varastointi

- Varmista aina ennen säilytystä, että laite on irrotettu virtalähteestä ja että se on täysin jäähtynyt.
- Säilytä laitetta viileässä, puhtaassa ja kuivassa paikassa.
- Älä koskaan aseta raskaita esineitä laitteen päälle, sillä ne voivat vahingoittaa laitetta.
- Älä siirrä laitetta sen ollessa käynnissä. Irrota laite virtalähteestä, kun siirrät sitä, ja pidä sitä alhaalla.

### Vianetsintä

Jos laite ei toimi kunnolla, tarkista ratkaisu alla olevasta taulukosta. Jos ongelma ei ratkea, ota yhteyttä toimittajaan/ palveluntarjoajaan.

Ongelmat	Mahdollinen syy	Mahdollinen ratkaisu
Kone ei käynnisty	Suojakansi (10) ei ole kunnolla kiinni.	Varmista, että suojakansi (10) on kunnolla kiinni.
	Kannua (7) ei ole asetettu oikein.	Varmista, että kannusarja (7) on oi-kein.
	Virtakytkintä (1) ei ole painettu	Paina virtakytkintä (1)
Kone pysähtyy käytön aikana	Sisäänrakennettu ylikuormituksen turvallisuus aktiivoitu.	- Kytke kone POIS PÄÄLTÄ painamalla kytkin (1) asentoon "0" ja irrota kone pistoraslasta. - Jätä kone jäähtymään noin 30 minuutiksi ja aloita sitten uudelleen.

### Takuu

Kaikki laitteen toimintaan vaikuttavat viat, jotka ilmenevät vuoden kuluessa ostosta, korjataan tai vaihdetaan maksutta edellyttäen, että laitetta on käytetty ja huollettu ohjeiden mukaisesti eikä sitä ole käytetty väärin tai väärin. Tämä ei vaikuta lakisääteisiin oikeuksiisi. Jos laite on takuun alainen, ilmoita mistä ja milloin se on ostettu ja liitä mukaan ostotositte (esim. kuitti).

Pidätämme oikeuden muuttaa tuote-, pakkaus- ja dokumentointitietoja ilman erillistä ilmoitusta tuotekehityksen jatkuvan menettelytavan mukaisesti.

### Hävittäminen ja ympäristö



Kun poistat laitteen käytöstä, tuotetta ei saa hävittää muun kotitalousjätteen mukana. Sen sijaan on sinun vastuullasi hävittää jätelaitteistosi luovuttamalla se määrätyle keräyspisteelle.

Tämän säännön noudattamatta jättämisestä voidaan rangaista soveltuvien jätteiden hävittämistä koskevien määräysten mukaisesti. Jätelaitteiston erillinen keräys ja

kierrätys hävittämisen yhteydessä auttaa säästämään luonnonvaroja ja varmistamaan, että se kierrätetään tavalla, joka suojaa ihmisten terveyttä ja ympäristöä.

Lisätietoja siitä, mihin jäte voidaan viedä kierrätettäväksi, saat ottamalla yhteyttä paikalliseen jätteenkeräisyhtiöön. Valmistajat ja maahantuojaat eivät ota vastuuta kierrätyksestä, käsittelystä ja ekologisesta hävittämisestä joko suoraan tai julkisen järjestelmän kautta.

## NORSK

Kjære kunde,

Takk for at du kjøpte dette HENDI-produktet. Les denne bruksanvisningen nøye, og vær spesielt oppmerksom på sikkerhetsforskriftene som er beskrevet nedenfor, før du installerer og bruker dette apparatet for første gang.

### Sikkerhetsinstruksjoner

- Bruk apparatet kun til det formålet det er beregnet for, som beskrevet i denne håndboken.
- Produsenten er ikke ansvarlig for skader forårsaket av feil bruk og feil bruk.
-  **FARE! RISIKO FOR ELEKTRISK STØT!** Ikke forsøk å reparere apparatet selv. Ikke senk de elektriske delene av apparatet ned i vann eller andre væsker. Hold aldri apparatet under rennende vann.
- **BRUK ALDRI ET SKADET APPARAT!** Kontroller de elektriske tilkoblingene og ledningen regelmessig for eventuelle skader. Hvis den er skadet, må du koble produktet fra strømforsyningen. Alle reparasjoner skal kun utføres av en leverandør eller kvalifisert person for å unngå fare eller skade.
- **ADVARSEL!** Når du plasserer produktet, må du om nødvendig føre strømkabelen for å unngå utilsiktet trekking, at den kommer i kontakt med varmeklaten eller forårsaker snublefare.
- **ADVARSEL!** Så lenge støpselet er i kontakten, er apparatet koblet til strømforsyningen.
- **ADVARSEL!** Så ALLTID av apparatet før du kobler fra strømforsyningen, rengjør, vedlikehold eller lagrer det.
- Koble apparatet kun til en stikkontakt med spenningen og frekvensen som er angitt på apparatets etikett.
- Ikke berør støpselet/elektriske koblinger med våte eller fuktige hender.
- Hold apparatet og elektriske plugg/koblinger unna vann og andre væsker. Hvis produktet faller i vann, må du fjerne strømforsyningskontaktene umiddelbart. Ikke bruk apparatet før det har blitt kontrollert av en sertifisert tekniker. Hvis disse instruksjonene ikke følges, vil det føre til livstruende risikoer.
- Koble strømforsyningen til et lett tilgjengelig strømuttak slik at du umiddelbart kan koble fra apparatet i nødstilfeller.
- Sørg for at ledningen ikke kommer i kontakt med skarpe eller varme gjenstander, og hold den unna åpen ild. Trekk aldri i selve strømledningen for å trekke den ut av stikkontakten. Trekk alltid i stedet.
- Bær aldri apparatet etter ledningen.
- Prøv aldri å åpne kabinettet til produktet selv.
- Ikke stikk gjenstander inn i apparatets hus.
- La aldri apparatet stå uten tilsyn under bruk.

NO



- Dette apparatet skal betjenes av opplært personell på kjøkkenet til restauranten, kantine- eller barpersonell, osv.
- Dette apparatet skal ikke brukes av personer med reduserte fysiske, sensoriske eller mentale evner, eller personer med manglende erfaring og kunnskap.
- Dette apparatet skal under ingen omstendigheter brukes av barn.
- Hold apparatet og elektriske tilkoblinger utilgjengelige for barn.
- Bruk aldri tilbehør eller andre ekstra enheter enn de som følger med apparatet eller anbefales av produsenten. Hvis dette ikke gjøres, kan det utgjøre en sikkerhetsrisiko for brukeren og skade apparatet. Bruk kun originale deler og tilbehør.
- Ikke bruk dette apparatet med en ekstern timer eller fjernkontrollsystem.
- Ikke plasser produktet på en varmegjenstand (bensin, elektrisk, kullkoker osv.).
- Ikke dekk til apparatet mens det er i bruk.
- Ikke plasser gjenstander oppå produktet.
- Ikke bruk apparatet i nærheten av åpne flammer, eksplosive eller brennbare materialer. Bruk alltid apparatet på en horisontal, stabil, ren, varmebestandig og tørr overflate.
- Apparatet er ikke egnet for montering i et område der det kan brukes en vannstråle.
- La det være en avstand på minst 20 cm rundt apparatet for ventilasjon under bruk.
- **ADVARSEL!** Hold alle ventilasjonsåpninger på produktet fri for hindringer.

### Spesielle sikkerhetsinstruksjoner

- **ADVARSEL!** Vær svært forsiktig når du håndterer kutteskivene. Bruk vernehansker (følger ikke med) om nødvendig.
- **ADVARSEL! KNIVEN ER SKARPE. HOLD HENDENE UNNA!**
- Ikke bruk apparatet uten last for å forhindre overoppheting.
- **FORSIKTIG!** Slå **ALLTID** av maskinen og koble fra strømfor- syningen før du berører noen motordeler.
- **ADVARSEL!** Ikke forsøk å forbigå sikkerhetslåsen. Apparatet er utstyrt med en sikkerhetslås som hindrer sluttbrukeren i å berøre de bevegelige delene.
- Hvis strømledningen er skadet, må den skiftes ut av produsenten, en servicerepresentant eller tilsvarende kvalifiserte personer for å unngå fare. (Fast strømledning inni, men den kan skiftes)
- **ADVARSEL!** Hold **ALLTID** hender, langt hår og klær unna de bevegelige delene.
- Dette apparatet skal ikke brukes til skjæring av frossen mat, kjøtt eller fisk, osv.
- Ikke legg i for mye ingredienser for å hindre overflyt av matvarene.
- **ADVARSEL!** Hold hender og redskaper borte fra beholderen under bruk for å redusere risikoen for alvorlig personskade og/eller skade på blenderen.

### Tiltent bruk

- Dette apparatet er beregnet på bruk i næringsbygg, f.eks. i kjøkken på restauranter, kantinehus, sykehus og i næringsbygg som bakerier, bakerier osv., men ikke for kontinuerlig masseproduksjon av mat.
- Apparatet er utformet for blanding og miksing av mat. All annen bruk kan føre til skade på produktet eller person-

skade.

- Bruk av apparatet til andre formål anses som misbruk av apparatet. Brukeren skal være ansvarlig for uriktig bruk av enheten.

### Jordingsinstallasjon

Dette apparatet er klassifisert som **beskyttelsesklasse I** og må kobles til en beskyttende jording. Jording reduserer risikoen for elektrisk støt ved å gi en avledning for den elektriske strømmen.

Dette apparatet er utstyrt med en strømledning med jordingsplugg eller elektriske koblinger med jordledning. Tilkoblingene må være riktig installert og jordet.

### Produktets hoveddeler

(Fig. 1 på side 3)

1. Strømbryter (0 / I)
2. Hurtigtast (med klokken, lav til høy)
3. Pulsknapp 
4. Bunnan av motorbasen
5. Motorenhet
6. Knivenhet
7. Krukkesett
8. Krukkelokk
9. Dekselhette
10. Beskyttelsesdeksel

**Merknad:** Innholdet i denne håndboken gjelder for alle oppførte elementer, med mindre noe annet er spesifisert. Utseendet kan variere fra illustrasjonene som vises.

### Koblingsskjema

(Fig. 2 på side 3)

L1 og L2: Magnetisk ring

MS1: Mikrobryter

MS2: Magnetisk sikkerhetsmikrobryter

PCB: Hovedkretskort

S : Strømbryter

H: Variabel resistor

P : Pulsknapp

H: Motorisk

### Eksplisjonsdiagram med delaliste

(Fig. 3 på side 4)

Delnr.	Delnavn	Antall
1	Deksel	1
2	Krukkelokk	1
3	Stempel (følger ikke med)	1
4	Beskyttelsesdeksel (bak)	1
5	Krukkesett	1
6	Beskyttende deksel gummitetning (bak)	1
7	Knivenhet	1
8	Tetningsringen på knivenheten	1
9	Stor tetningsring	1
10	Monteringskrue	1

NO



11	Clutch	1
12	Krukkeholder	1
13	Støtte for krukkeholder	1
14	Gummitetningsdeksel	1
15	Motorens ytre hus	1
16	Sikkerhetsmikrobryter	1
17	Intern ledningsklemme for sikkerhetsmikrobryter	1
18	Monteringsskrue for mikrobryteren	2
19	Strømplugg	1
20	Strømledning	1
21	Strømledningsklemme	1
22	Motorenhet	1
23	Deksel	1
24	Krukkelokk	1
25	Stempel (følger ikke med)	1
26	Beskyttelsesdeksel (bak)	1
27	Krukkesett	1
28	Beskyttende deksel gummitetning (bak)	1
29	Knivenhet	1
30	Tetningsringen på knivenheten	1
31	Stor tetningsring	1
32	Monteringskrue	1
33	Clutch	1
34	Krukkeholder	1
35	Støtte for krukkeholder	1
36	Gummitetningsdeksel	1
37	Motorens ytre hus	1
38	Sikkerhetsmikrobryter	1
39	Intern ledningsklemme for sikkerhetsmikrobryter	1
40	Monteringsskrue for mikrobryteren	2
41	Strømplugg	1
42	Strømledning	1
43	Strømledningsklemme	1
44	Motorenhet	1

## Klargjøring før bruk

- Fjern all beskyttende emballasje og innpakning.
- Kontroller at enheten er i god stand og har alt tilbehør. Ved ufullstendig eller skadet levering, ta kontakt med leverandøren umiddelbart. I så fall må du ikke bruke apparatet.
- Rengjør tilbehøret og apparatet før bruk (Se ==> Rengjøring og vedlikehold).

- Sørg for at produktet er helt tørt.
- Plasser produktet på en horisontal, stabil og varmebestandig overflate som er trygg mot vannsprut.
- Ta vare på emballasjen hvis du ønsker å oppbevare produktet i fremtiden.
- Ta vare på brukerhåndboken for fremtidig referanse.

**MERK!** På grunn av produksjonsrester kan apparatet avgi en lett lukt ved de første gangene det brukes. Dette er normalt og indikerer ingen defekt eller fare. Sørg for at produktet er godt ventilert.

## Installasjon

- Les denne håndboken nøye og nøye før installasjon og bruk.
- Sørg for at maskinen plasseres på et tørt sted og at overflaten har tilstrekkelig styrke til å støtte opp apparatet. Sørg også for at det ikke er noen hindringer i nærheten under bruk av produktet.
- Sørg for at strømforsyningen samsvarer med typeskiltet på maskinen.

**FORSIKTIG!** Ikke forbigå noen sikkerhetsmikrobryter.

## Bruksanvisning

**Merk:** Av sikkerhetsgrunner kan apparatet bare begynne å fungere med krukken (6) installert riktig på motorenheten (5) og når beskyttelsesdekselet (10) er lukket skikkelig.

- Kontroller om strømbryteren (1) er i "0"-posisjon og dreii hastighetsvelgeren (2) til "Lav"-posisjon.
- Koble fra maskinen og åpne beskyttelsesdekselet (10), ta ut muggen (7) fra motorenheten (5).
- Hell alle ingrediensene i muggen (7) og lukk lokket (8) og sett lokket (9) på plass.
- Plasser hele muggen (7) på motorenheten (5) og lukk beskyttelsesdekselet (10).
- Koble støpselet til en egnet stikkontakt.
- Slå PÅ maskinen ved å trykke på strømbryteren (1) til "I"-posisjon og velg en egnet hastighet ved å dreie på hastighetsbryteren (2).

Innstilling for hurtigtast (2)	Beskrivelse
Lav hastighet	For blanding av væsker
Høy hastighet	For blanding av væsker og faste ingredienser
Pulsfunksjon (0 / II) 	For iskning eller korte, kraftimpulsbevegelser. Merk: Bruk pulsfunksjonen i 1 - 2 sekunder hver gang. Gjentatt ca. flere ganger om nødvendig.

NO

Etter bruk skal du alltid dreie strømbryteren (1) til "0" og trekke støpselet ut av stikkontakten.

Merknader:

1. For best resultat ved blanding av faste matvarer, tilsett bare små porsjoner etter hverandre, ikke alle ingrediensene samtidig.
2. Start alltid med lavere hastighet. Hvis nødvendig, bytt til høyere hastighet eller til "Puls"-funksjonen for ikke å sette knivenheten fast (6).
3. Ikke bruk denne maskinen til å blande harde matvarer som nøtter.
4. Ikke fyll væsker over **MAX**-merket på kannen (7).



- Væsker som skal blandes skal være ved eller under romtemperatur. Hvis du skal blande varme væsker, må du sørge for at krukkelokket (8) er riktig på plass og bruke lav hastighet for prosessering. Fare for brannskader og vær forsiktig.
- Unngå lange driftsperioder på grunn av den høye støyen som kan skade hørselen.

### Spesielle sikkerhetsfunksjoner

**VIKTIG:** Denne maskinen har en spesialdesignet sikkerhetsfunksjon: Beskyttelsesdeksel (10).

Maskinen kan kun brukes når beskyttelsesdekselet (10) er lukket og muggen (7) er riktig installert på motorenheten (5).

### Rengjøring og vedlikehold

- **OPPMERKSOMHET!** Koble alltid apparatet fra strømforsyningen og avkjøl før oppbevaring, rengjøring og vedlikehold.
- Ikke bruk vannstråle eller damprensere til rengjøring, og ikke skyv apparatet under vannet, da delene kan bli våte og det kan oppstå elektrisk støt.
- Hvis apparatet ikke holdes rent, kan dette ha en negativ innvirkning på produktets levetid og føre til en farlig situasjon.
- Matrester bør rengjøres og fjernes regelmessig fra produktet. Hvis produktet ikke rengjøres skikkelig, vil det redusere levetiden og kan føre til en farlig tilstand under bruk.
- **FARE FOR PERSONSKADE!** Vær forsiktig når du håndterer de skarpe kuttebladene under rengjøring.

### Rengjøring

#### Rengjøring av krukken

- Hell lunkent vann og et mildt rengjøringsmiddel uten skum i krukken.
- Sett lokket på krukken.
- Sett beholderen på motorenheten.
- Slå på motorenheten ved full hastighet i 10-20 sekunder.
- Slå av motorenheten.
- Ta beholderen ut av motorenheten.
- Skyll krukken grundig med rent vann.
- I tilfelle rester sitter fast på kniven, rengjør forsiktig med en liten kniv eller pinsett. Rengjør aldri kniven med bare hendene.
- Tørk i og utenfor krukken.
- Desinfiser krukken etter rengjøring. Følg instruksjonene fra produsenten av desinfeksjonsmiddelet.
- Oppbevar krukken opp ned.
- Undersiden av krukken kan aldri komme i kontakt med væske!
- **ADVARSEL:** Demonter aldri deler av beholderen og kutteenheten.
- **ADVARSEL:** Rengjør aldri noen deler av produktet i oppvaskmaskinen.
- Rengjør den avkjølte utvendige overflaten med en klut eller svamp som er lett fuktet med en mild såpелøsning.
- Av hygieniske årsaker bør apparatet rengjøres før og etter bruk.
- Unngå at vann kommer i kontakt med de elektriske komponentene.
- Legg aldri apparatet i vann eller andre væsker.
- Bruk aldri aggressive rengjøringsmidler, skuresvamper eller rengjøringsmidler som inneholder klor. Ikke bruk stållull, metallredskaper eller skarpe eller spisse gjenstander til

rengjøring. Ikke bruk bensin eller løsemidler!

- Ingen deler kan vaskes i oppvaskmaskin.

### Vedlikehold

- Kontroller maskinen regelmessig for å unngå alvorlige ulykker.
- Hvis du ser at apparatet ikke fungerer som det skal eller at det er et problem, må du slutte å bruke det, slå det av og kontakte leverandøren.
- Alt vedlikeholds-, installasjons- og reparasjonsarbeid må utføres av spesialiserte og autoriserte teknikere, eller anbefales av produsenten.

### Transport og oppbevaring

- Før lagring må du alltid sørge for at apparatet er koblet fra strømforsyningen og helt avkjølt.
- Oppbevar produktet på et kjølig, rent og tørt sted.
- Plasser aldri tunge gjenstander på apparatet, da dette kan skade det.
- Ikke flytt produktet mens det er i drift. Koble produktet fra strømforsyningen når du beveger det og hold det i bunnen.

### Feilsøking

Hvis produktet ikke fungerer som det skal, må du kontrollere tabellen nedenfor for å se om det er oppløsning. Hvis du fortsatt ikke kan løse problemet, kontakt leverandøren/tjenesteleverandøren.

Problemer	Mulig årsak	Mulig løsning
Maskinen starter ikke	Beskyttelsesdekslet (10) er ikke i riktig lukket stilling.	Kontroller at beskyttelsesdekselet (10) er ordentlig lukket.
	Kannen (7) er ikke riktig plassert.	Kontroller at muggesettet (7) er riktig.
	Strømbryteren (1) er ikke trykket inn	Trykk på strømbryteren (1)
Maskinen stopper under drift	Innebygd overløstikkerhet aktivert.	- Slå AV maskinen ved å trykke på bryteren (1) til "0"-posisjon og koble fra maskinen. - La maskinen kjøle seg ned i ca. 30 minutter før du starter på nytt.

### Garanti

Enhver feil som påvirker funksjonaliteten til produktet som blir synlig innen ett år etter kjøp, vil bli reparert ved gratis reparasjon eller erstatning, forutsatt at apparatet har blitt brukt og vedlikeholdt i henhold til instruksjonene og ikke har blitt misbrukt eller misbrukt på noen måte. Dine lovbestemte rettigheter påvirkes ikke. Hvis apparatet kreves under garanti, oppgi hvor og når det ble kjøpt og inkluder kjøpsbevis (f.eks. kvittering).

I tråd med våre retningslinjer for kontinuerlig produktutvikling forbeholder vi oss retten til å endre produkt-, emballasje- og dokumentasjonsspesifikasjoner uten varsel.



## Kassering og miljø



Når produktet tas ut av drift, må det ikke kastes sammen med annet husholdningsavfall. I stedet er det ditt ansvar å kaste avfallet ved å levere det til et angitt innsamlingssted. Manglende overholdelse av denne regelen kan straffes i henhold til gjeldende forskrifter for avfallshåndtering. Den separate innsamlingen og resirkuleringen av avfallsutstyret på kasseringstidspunktet vil bidra til å bevare naturressurser og sikre at det resirkuleres på en måte som beskytter menneskers helse og miljøet.

For mer informasjon om hvor du kan levere avfall for resirkulering, ta kontakt med ditt lokale avfallsinnsamlingssselskap. Produsentene og importørene tar ikke ansvar for resirkulering, behandling og miljøvennlig avhending, verken direkte eller gjennom et offentlig system.

## SLOVENŠČINA

### Spoštovana stranka,

Zahvaljujemo se vam za nakup naprave HENDI. Pred prvo namestitvijo in uporabo naprave natančno preberite ta navodila za uporabo, pri tem pa bodite še posebej pozorni na spodaj opisane varnostne predpise.

### Varnostna navodila

- Napravo uporabljajte samo za predvideni namen, za katerega je bila zasnovana, kot je opisano v tem priročniku.
- Proizvajalec ni odgovoren za škodo, ki je nastala zaradi nepravilnega delovanja in nepravilne uporabe.
-  **NEVARNOST! NEVARNOST ELEKTRIČNEGA ŠOKA!**  
Naprave ne poskušajte popraviti sami. Električnih delov naprave ne potaplajte v vodo ali druge tekočine. Naprave nikoli ne držite pod tekočo vodo.
- **NIKOLI NE UPORABLJAJTE POŠKODOVANE NAPRAVE!**  
Redno preverjajte električne priključke in kabel glede morebitnih poškodb. Ko je naprava poškodovana, jo odklopite iz napajanja. Vsa popravila lahko izvede samo dobavitelj ali usposobljena oseba, da se izogne nevarnosti ali poškodbam.
- **OPOZORILO!** Ko nameščate napravo, napajalni kabel po potrebi varno napeljite, da se izognete nenamernemu vlečenju, poškodbam, stiku z grelno površino ali nevarnosti spotikanja.
- **OPOZORILO!** Dokler je vtič v vtičnici, je naprava priključena na napajanje.
- **OPOZORILO!** Pred odklopom iz električnega omrežja, čiščenjem, vzdrževanjem ali shranjevanjem napravo **VEDNO** izklopite.
- Napravo priključite samo na električno vtičnico z napetostjo in frekvenco, navedeno na nalepki naprave.
- Vtiča/električnih priključkov se ne dotikajte z mokrimi ali vlažnimi rokami.
- Napravo in električni vtič/priključke hranite stran od vode in drugih tekočin. Če naprava pade v vodo, takoj odstranite napajalne priključke. Naprave ne uporabljajte, dokler je ne preveri pooblaščen tehnik. Neupoštevanje teh navodil bo povzročilo življenjsko nevarna tveganja.
- Napajalnik priključite v lahko dostopno električno vtičnico, tako da lahko napravo takoj izključite v nujnih primerih.
- Prepričajte se, da kabel ne pride v stik z ostrimi ali vročimi

predmeti in ga hranite stran od odprtega ognja. Nikoli ne vlecite napajalnega kabla, da ga odklopite iz vtičnice, vedno povlecite vtič.

- Naprave nikoli ne nosite s kablom.
- Nikoli ne poskušajte sami odpreti ohišja naprave.
- Ne vstavljajte predmetov v ohišje naprave.
- Med uporabo naprave nikoli ne puščajte brez nadzora.
- Napravo mora upravljati usposobljeno osebe v kuhinji restavracije, menzah ali baru itd.
- Naprave ne smejo uporabljati osebe z zmanjšanimi telesnimi, čutnimi ali duševnimi sposobnostmi ali osebe s pomanjkanjem izkušenj in znanja.
- Tega aparata v nobenem primeru ne smejo uporabljati otroci.
- Napravo in njene električne priključke hranite zunaj dosega otrok.
- Nikoli ne uporabljajte dodatne opreme ali drugih naprav, razen tistih, ki so priložene napravi ali jih priporoča proizvajalec. V nasprotnem primeru lahko predstavlja varnostno tveganje za uporabnika in lahko poškoduje napravo. Uporabljajte samo originalne dele in dodatke.
- Naprave ne uporabljajte prek zunanjega časovnika ali sistema za daljinsko upravljanje.
- Naprave ne postavljajte na grelni predmet (bencin, električni, štedilnik z ogljem itd.).
- Naprave ne pokrivajte med delovanjem.
- Ne postavljajte predmetov na vrh naprave.
- Naprave ne uporabljajte v bližini odprtega ognja, eksplozivnih ali vnetljivih materialov. Napravo vedno uporabljajte na vodoravni, stabilni, čisti, toplotno odporni in suhi površini.
- Naprava ni primerna za namestitev na območju, kjer je mogoče uporabiti vodni curek.
- Med uporabo pustite okoli naprave vsaj 20 cm prostora za prezračevanje.
- **OPOZORILO!** Vse prezračevalne odprtine na napravi naj ne ovirajo.

### Posebna varnostna navodila

- **OPOZORILO!** Pri ravnanju z rezalnimi diski bodite zelo previdni. Po potrebi nosite zaščitne rokavice (niso priložene).
- **OPOZORILO! REZILA SO OSTRA. ROKE IMEJTE PROČ!**
- Naprave ne uporabljajte brez obremenitve, da preprečite pregrevanje.
- **PREVIDNOST! VEDNO** izklopite stroj in odklopite napajanje, preden se dotaknete katerega koli motornega dela.
- **OPOZORILO!** Ne poskušajte obiti varnostne zapore. Naprava je opremljena z varnostno zaporo, ki končnemu uporabniku preprečuje dotikanje gibljivih delov.
- Če je napajalni kabel poškodovan, ga mora zamenjati proizvajalec, njegov serviser ali podobno usposobljena oseba, da se izogne nevarnosti. (Potrjen napajalni kabel v notranjosti, vendar ga je mogoče zamenjati)
- **OPOZORILO! VEDNO** imejte roke, dolge lase in oblačila stran od premikajočih se delov.
- Te naprave ne smete uporabljati za rezanje zamrznjenih živil, mesa ali rib itd.
- Ne nalagajte preveč sestavin, da preprečite prelivanje živil.
- **OPOZORILO!** Med delovanjem roke in pripomočke hranite zunaj posode, da zmanjšate tveganje hudih telesnih poškodb in/ali poškodb mešalnika.

SI



## Predvidena uporaba

- Ta naprava je namenjena za komercialno uporabo, na primer v kuhinjah restavracij, menz, bolnišnic in komercialnih podjetij, kot so pekarnice, mesnice itd., vendar ne za stalno množično proizvodnjo hrane.
- Naprava je zasnovana za mešanje in mešanje živil. Kakršna koli druga uporaba lahko povzroči poškodbe naprave ali telesne poškodbe.
- Delovanje naprave za kateri koli drug namen se šteje za zlorabo naprave. Uporabnik je izključno odgovoren za nepravilno uporabo naprave.

## Namestitev ozemljitve

Ta naprava je razvrščena v **razred I zaščite** in mora biti priključena na zaščitno podlago. Ozemljitev zmanjšuje tveganje električnega udara z zagotavljanjem ubežne žice za električni tok.

Ta naprava je opremljena z napajalnim kablom z ozemljitvenim vtičem ali električnimi priključki z ozemljitveno žico. Priključki morajo biti pravilno nameščeni in ozemljeni.

## Glavni deli izdelka

(Slika 1 na strani 3)

1. Stikalo za vklop (0/I)
2. Gumb za izbiro hitrosti (v smeri urinega kazalca, od nizke do visoke)
3. Gumb za impulz 
4. Spodnji del osnovne enote motorja
5. Motorna enota
6. Sklop rezila
7. Komplet žuželk
8. Pokrov juga
9. Pokrov
10. Zaščitni pokrov

**Opombe:** Vsebina tega priročnika velja za vse navedene elemente, razen če ni drugače določeno. Videz se lahko razlikuje od prikazanih ilustracij.

## Diagram krogotoka

(Slika 2 na strani 3)

L1 in L2: Magnetni obroč

MS1: Mikro stikalo

MS2: Mikro stikalo za magnetno varnost

PCB: Glavni PCB

S: Stikalo za vklop/izklop

R: Variabilni upor

P: Gumb za impulz

M: Motor

## Eksplozijska shema s seznamom delov

(Slika 3 na strani 4)

Št. dela	Ime dela	Količina
1	Pokrov pokrova	1
2	Pokrov juga	1
3	Razvajanje (ni priloženo)	1
4	Zaščitni pokrov [zadaj]	1

5	Komplet žuželk	1
6	Tesnitev z gumijastim zaščitnim pokrovom [zadaj]	1
7	Sklop rezila	1
8	Tesnilni obroč sklopa rezila	1
9	Velik tesnilni obroč	1
10	Namestitveni vijak	1
11	Sklopka	1
12	Držalo juga	1
13	Podpora držala žuželke	1
14	Pokrov gumijastega tesnila	1
15	Zunanje ohišje motorja	1
16	Sklop varnostnega mikro stikala	1
17	Notranji kabelski priključek za varnostno mikro stikalo	1
18	Montažni vijaki za mikro stikalo	2
19	Vtič za napajanje	1
20	Napajalni kabel	1
21	Sponka napajalnega kabla	1
22	Sklop motorja	1
23	Pokrov pokrova	1
24	Pokrov juga	1
25	Razvajanje (ni priloženo)	1
26	Zaščitni pokrov [zadaj]	1
27	Komplet žuželk	1
28	Tesnitev z gumijastim zaščitnim pokrovom [zadaj]	1
29	Sklop rezila	1
30	Tesnilni obroč sklopa rezila	1
31	Velik tesnilni obroč	1
32	Namestitveni vijak	1
33	Sklopka	1
34	Držalo juga	1
35	Podpora držala žuželke	1
36	Pokrov gumijastega tesnila	1
37	Zunanje ohišje motorja	1
38	Sklop varnostnega mikro stikala	1
39	Notranji kabelski priključek za varnostno mikro stikalo	1
40	Montažni vijaki za mikro stikalo	2
41	Vtič za napajanje	1
42	Napajalni kabel	1



43	Sponka napajalnega kabla	1
44	Sklop motorja	1

## Priprava pred uporabo

- Odstranite vso zaščitno embalažo in ovojo.
  - Preverite, ali je pripomoček v dobrem stanju in z vsemi dodatki. V primeru nepopolne ali poškodovane dostave se nemudoma obrnite na dobavitelja. V tem primeru naprave ne uporabljajte.
  - Pred uporabo očistite dodatno opremo in napravo (glejte ==> Čiščenje in vzdrževanje).
  - Prepričajte se, da je naprava popolnoma suha.
  - Napravo postavite na vodoravno, stabilno in toplotno odpor- no površino, ki je varna pred brizganjem vode.
  - Če nameravate napravo shraniti v prihodnosti, jo shranite.
  - Navodila za uporabo shranite za prihodnjo uporabo.
- OPOMBA!** Zaradi ostankov v proizvodnji lahko naprava v prvih nekaj uporabah oddaja lahek vonj. To je normalno in ne kaže na kakršno koli napako ali nevarnost. Prepričajte se, da je naprava dobro prezračevana.

## Namestitev

- Pred namestitvijo in delovanjem natančno in natančno preberite ta priročnik.
- Prepričajte se, da je stroj nameščen na suhem mestu in da ima površina dovolj moči za podporo naprave. Prav tako se prepričajte, da med delovanjem naprave ni ovir.
- Prepričajte se, da je električno napajanje skladno z nazivno oznako na stroju.

**POZOR! Nikoli ne** zaobidete nobenega varnostnega mikro stikala.

## Navodila za uporabo

- Opomba:** Iz varnostnih razlogov lahko naprava začne delovati samo, če je komplet vrča (6) pravilno nameščen na motorni enoti (5) in ko je zaščitni pokrov (10) pravilno zaprt.
- Preverite, ali je stikalo za vklop/izklop (1) v položaju »0« in obrnite gumb za izbiro hitrosti (2) v položaj »nizko«.
  - Izključite stroj in odprite zaščitni pokrov (10), odstranite komplet vrča (7) iz motorne enote (5).
  - Vse sestavine nalijte v vrč (7) in zaprite pokrov (8) ter pokrov (9) namestite pravilno.
  - Celoten komplet vrča (7) namestite na motorno enoto (5) in zaprite zaščitni pokrov (10).
  - Vtič priključite v ustrezno vtičnico za električno napajanje.
  - Vključite stroj s pritiskom stikala za vklop/izklop (1) v položaj »1« in izberite ustrezno hitrost z obračanjem gumba za izbiro hitrosti (2).

Nastavitev gumba za izbiro hitrosti (2)	Opis
Nizka hitrost	Za mešanje tekočin
Visoka hitrost	Za mešanje tekočin in trdnih sestavin

Funkcija impulza (0 / II) 	Za drobljenje ledu ali kratke impulzne gibe moči. Opomba: Vsakič uporabite funkcijo impulza 1 ~ 2 sekundi. Ponovite večkrat, če je potrebno.
---	---

Po uporabi vedno obrnite stikalo za vklop (1) v položaj »0« in odklopite vtič iz električne vtičnice.

Opombe:

1. Za najboljše rezultate pri mešanju trdnih živil dodajte le majhne porcije zaporedoma, ne vse sestavine hkrati.
  2. Vedno začnite z nižjo hitrostjo. Po potrebi preklopite na višjo hitrost ali na funkcijo »Pulse«, da ne zagodite sklopa rezila (6).
  3. Tega stroja ne uporabljajte za mešanje trdnih živil, kot so matice.
  4. Tekočine ne polnite nad oznako **MAX.** vrča (7).
  5. Tekočine za mešanje morajo biti pri sobni temperaturi ali pod njo. Če boste mešali tople tekočine, se prepričajte, da je pokrov vrča (8) pravilno nameščen in za obdelavo uporabite majhno hitrost. Nevarnost opeklin in bodite previdni.
  6. Izogibajte se daljšemu obdobju delovanja zaradi glasnega **Posebne varnostne funkcije**
- POMEMBNO:** Ta stroj ima posebej zasnovano varnostno funkcijo: Zaščitni pokrov (10). Stroj lahko deluje samo, če je zaščitni pokrov (10) zaprt in je vrč (7) pravilno nameščen na motorni enoti (5).

## Čiščenje in vzdrževanje

- **POZORNOST!** Pred shranjevanjem, čiščenjem in vzdrževanjem napravo vedno izključite iz napajanja in se ohladite.
- Za čiščenje ne uporabljajte vodnega curka ali čistila za paro in naprave ne potiskajte pod vodo, saj se deli zmočijo in lahko pride do električnega udara.
- Če naprava ni v dobrem stanju čistoče, lahko to negativno vpliva na življenjsko dobo naprave in povzroči nevarno stanje.
- Ostanke hrane je treba redno čistiti in odstranjevati iz naprave. Če naprava ni pravilno očiščena, bo skrajšala življenjsko dobo in lahko med uporabo povzroči nevarno stanje.
- **NEVARNOST POŠKODB!** Pri ravnanju z ostrimi rezili med čiščenjem je potrebna previdnost.

## Čiščenje

### Čiščenje kozarcev

- V kozarec nalijte mlačno vodo in blag detergent, ki se ne peni.
- Pokrov namestite na posodo.
- Postavite kozarec na motorno enoto.
- Motorno enoto vključite s polno hitrostjo 10-20 sekund.
- Izključite motorno enoto.
- Odstranite kozarec z motorne enote.
- Kozarec temeljito sperite s čisto vodo.
- V primeru ostankov, ki so zaljubljeni v nož, previdno očistite z majhnim nožem ali pinceto. Noža nikoli ne čistite z golimi rokami.
- Posušite notranjost in zunanost posode.
- Po čiščenju razkužite kozarec. Upoštevajte navodila proizvajalca razkužila.
- Kozarec shranite na glavo.

SI



- Spodnja stran posode morda nikoli ne pride v stik z nobeno tekočino!
- **OPOZORILO:** Nikoli ne razstavljajte delov posode in rezalne enote.
- **OPOZORILO:** Nikoli ne čistite delov naprave v pomivalnem stroju.
- Ohlajeno zunanjo površino očistite s krpo ali gobico, rahlo navlaženo z blago milnico.
- Zaradi higiene je treba napravo očistiti pred in po uporabi.
- Preprečite stik vode z električnimi komponentami.
- Naprave nikoli ne potaplajte v vodo ali druge tekočine.
- Nikoli ne uporabljajte agresivnih čistilnih sredstev, abrazivnih gobic ali čistilnih sredstev, ki vsebujejo klor. Za čiščenje ne uporabljajte jeklene volne, kovinskih pripomočkov ali ostrih ali konicastih predmetov. Ne uporabljajte bencina ali topil!
- Nobeni deli niso varni za pomivanje v pomivalnem stroju.

### Vzdrževanje

- Redno preverjajte delovanje naprave, da preprečite resne nesreče.
- Če opazite, da naprava ne deluje pravilno ali da pride do težave, jo prenehajte uporabljati, izklopite in se obrnite na dobavitelja.
- Vsa vzdrževalna dela, instalacije in popravila morajo izvajati specializirani in pooblašteni tehniki ali jih priporoča proizvajalec.

### Prevoz in skladiščenje

- Pred shranjevanjem se vedno prepričajte, da je bila naprava odklopljena iz napajanja in popolnoma ohlajena.
- Napravo shranjujte na hladnem, čistem in suhem mestu.
- Na napravo nikoli ne postavljajte težkih predmetov, saj bi to lahko poškodovalo napravo.
- Naprave ne premikajte med delovanjem. Med premikanjem napravo izključite iz napajanja in jo držite na dnu.

### Odpravljanje težav

Če naprava ne deluje pravilno, preverite spodnjo tabelo za raztopino. Če težave še vedno ne morete odpraviti, se obrnite na dobavitelja/ponudnika storitev.

Težave	Možen vzrok	Možna rešitev
Stroj ne začne delovati	Zaščitni pokrov (10) ni v ustrezno zaprtem položaju.	Preverite, ali je zaščitni pokrov (10) pravilno zaprt.
	Jug (7) ni pravilno nameščen.	Preverite, ali je komplet vrča (7) pravilno nameščen.
	Stikalo za vklop (1) ni pritisnjeno	Pritisnite stikalo za vklop/izklop (1)
Stroj se med delovanjem ustavi	Vgrajena varnost preobremenitve je aktivirana.	- Izklopite stroj s pritiskom stikala (1) v položaj »0« in odklopite stroj. - Stroj pustite, da se ohladi približno 30 minut, nato pa znova zaženite.

### Garancija

Okvare, ki vplivajo na funkcionalnost naprave in se pojavijo v enem letu po nakupu, se popravijo s brezplačnim popravilom ali zamenjavo, če je bila naprava uporabljena in se je ohranila v skladu z navodili in ni bila zlorabljena ali napačno uporabljena. To ne vpliva na vaše zakonske pravice. Če je za napravo veljala garancija, navedite, kje in kdaj je bila kupljena, in priložite dokazilo o nakupu (npr. račun).  
Skladno z našo politiko nenehnega razvoja izdelkov si pridržujemo pravico do spremembe izdelka, embalaže in specifikacij dokumentacije brez predhodnega obvestila.

### Odstranjevanje in okolje



Med odstranjevanjem naprave ne odvrzite izdelka skupaj z drugimi gospodinjstvi odpadki. Namesto tega ste sami odgovorni, da odpadno opremo odvržete na ustrezno zbirno mesto. Neupoštevanje tega pravila lahko kaznuje v skladu z veljavnimi predpisi o odlaganju odpadkov. Ločeno zbiranje in recikliranje vaše odpadne opreme v času odlaganja bo pomagalo ohraniti naravne vire in zagotoviti, da se reciklira na način, ki varuje zdravje ljudi in okolje.

Za več informacij o tem, kam lahko odložite svoje odpadke za recikliranje, se obrnite na lokalno komunalno podjetje. Proizvajalci in uvozniki ne prevzemajo odgovornosti za recikliranje, obdelavo in ekološko odstranjevanje, bodisi neposredno bodisi prek javnega sistema.

## SVENSKA

### Bästa kund,

Tack för att du köper denna apparat från HENDI. Läs denna bruksanvisning noggrant och var särskilt uppmärksam på de säkerhetsföreskrifter som anges nedan, innan du installerar och använder produkten för första gången.

### Säkerhetsinstruktioner

- Använd apparaten endast för avsett ändamål som den är avsedd för, enligt beskrivningen i denna handbok.
- Tillverkaren är inte ansvarig för skador som orsakas av felaktig användning eller felaktig användning.
-  **FARA! RISK FÖR ELSTÖTAR!** Försök inte reparera produkten själv. Sänk inte ned apparatens elektriska delar i vatten eller andra vätskor. Håll aldrig produkten under rinnande vatten.
- **ANVÄND ALDRIG EN SKADAD APPARAT!** Kontrollera de elektriska anslutningarna och sladden regelbundet med avseende på skador. Om produkten är skadad, koppla bort den från eluttaget. Reparationer får endast utföras av en leverantör eller kvalificerad person för att undvika fara eller skada.
- **WARNING!** Vid placering av produkten ska strömkabeln dras säkert om det behövs för att undvika att oavsiktligt dra, skadas, komma i kontakt med värmeytan eller orsaka snubbelrisk.
- **WARNING!** Så länge kontakten sitter i uttaget är produkten ansluten till strömförsörjningen.
- **WARNING!** Stäng ALLTID av apparaten innan den kopplas bort från strömförsörjningen, rengöring, underhåll eller förvaring.



- Anslut endast produkten till ett eluttag med den spänning och frekvens som anges på produktens etikett.
- Vidrör inte stickkontakten/elektriska anslutningar med våta eller fuktiga händer.
- Håll apparaten och elkontakten/anslutningarna borta från vatten och andra vätskor. Om produkten faller i vatten, ta omedelbart bort strömförsörjningsanslutningarna. Använd inte produkten förrän den har kontrollerats av en certifierad tekniker. Underlåtenhet att följa dessa instruktioner kommer att orsaka livshotande risker.
- Anslut strömförsörjningen till ett lättåtkomligt eluttag så att du kan koppla bort produkten omedelbart i en nödsituation.
- Se till att sladden inte kommer i kontakt med vassa eller heta föremål och håll den borta från öppen eld. Dra aldrig i nätsladden för att dra ut den ur vägguttaget, dra alltid i stickkontakten.
- Bär aldrig apparaten i sladden.
- Försök aldrig öppna apparatens hölje själv.
- För inte in föremål i apparatens hölje.
- Lämna aldrig apparaten utan uppsikt under användning.
- Denna produkt ska användas av utbildad personal i restaurangens kök, matsalar eller barpersonal osv.
- Apparaten får inte användas av personer med nedsatt fysisk, sensorisk eller mental förmåga eller personer som saknar erfarenhet och kunskap.
- Apparaten får under inga omständigheter användas av barn.
- Förvara apparaten och dess elektriska anslutningar utom räckhåll för barn.
- Använd aldrig tillbehör eller andra apparater än de som medföljer apparaten eller rekommenderas av tillverkaren. Underlåtenhet att göra detta kan utgöra en säkerhetsrisk för användaren och kan skada produkten. Använd endast originaldelar och tillbehör.
- Använd inte produkten med en extern timer eller ett fjärrkontrollsystem.
- Placera inte produkten på ett värmeobjekt (bensin, elektrisk spis, kolspis, etc.).
- Täck inte över produkten när den är i drift.
- Placera inga föremål ovanpå produkten.
- Använd inte apparaten i närheten av öppen eld, explosiva eller lättantändliga material. Använd alltid produkten på en horisontell, stabil, ren, värmetålig och torr yta.
- Produkten är inte lämplig för installation i ett område där vattenstråle kan användas.
- Lämna ett utrymme på minst 20 cm runt apparaten för ventilation under användning.
- **WARNING!** Håll alla ventilationsöppningar på produkten fria från hinder.

### Särskilda säkerhetsanvisningar

- **WARNING!** Var försiktig när du hanterar skärskivorna. Använd skyddshandskar (medföljer ej) vid behov.
- **WARNING! BLADEN ÄR VASSA. HÅLL HÄNDERNA BORTA!**
- Använd inte produkten utan last för att förhindra överhettning.
- **FÖRSIKTIGHET!** Stäng **ALLTID** av maskinen och koppla bort strömförsörjningen innan du vidrör några motordelar.
- **WARNING!** Försök inte kringgå säkerhetsspärren. Produkten är utrustad med en säkerhetsspärr som förhindrar att slutanvändaren vidrör de rörliga delarna.
- Om nätsladden är skadad måste den bytas ut av tillverka-

ren, dess serviceombud eller personer med motsvarande kvalifikationer för att undvika fara. (Fasta nätsladden inuti, men den kan bytas ut)

- **WARNING!** Håll **ALLTID** händer, långt hår och kläder borta från rörliga delar.
- Den här apparaten ska inte användas för att skära fryst mat, kött med ben eller fisk osv.
- Fyll inte på för mycket ingredienser för att förhindra att matvarorna svämmar över.
- **WARNING!** Håll händer och redskap borta från behållaren under drift för att minska risken för allvarliga personskador och/eller skador på mixern.

### Avsedd användning

- Denna produkt är avsedd att användas för kommersiella tillämpningar, t.ex. i restauranger, matsalar, sjukhus och kommersiella företag som bagerier, smörgåsar, etc., men inte för kontinuerlig massproduktion av mat.
- Produkten är avsedd för att blanda och blanda mat. All annan användning kan leda till skada på apparaten eller personskada.
- Användning av apparaten för något annat ändamål ska betraktas som missbruk av apparaten. Användaren är ensam ansvarig för felaktig användning av enheten.

### Jordningsinstallation

Denna produkt är klassificerad som **skyddsklass I** och måste anslutas till en skyddsjord. Jordning minskar risken för elektriska stötar genom att tillhandahålla en flyktledning för den elektriska strömmen.

Denna apparat är utrustad med en nätsladd med jordad kontakt eller elektriska anslutningar med jordad kabel. Anslutningarna måste vara korrekt installerade och jordade.

### Produktens huvuddelar

(Fig. 1 på sidan 3)

1. Strömbrytare (0/I)
2. Hastighetsratt (medurs, låg till hög)
3. Pulsknapp 
4. Undersidan av motorenheten
5. Motorenhet
6. Bladenhet
7. Tillbringarsats
8. Lock till kanna
9. Skyddskåpa
10. Skyddskåpa

**Anmärkning:** Innehållet i denna handbok gäller för alla lista-de objekt om inget annat anges. Utseendet kan skilja sig från illustrationerna.

### Kopplingsschema

(Fig. 2 på sidan 3)

- L1 och L2: Magnetisk ring  
 MS1: Mikrobrytare  
 MS2: Magnetisk säkerhetsmikrobrytare  
 Kretskort: Huvudkretskort  
 S Strömbrytare  
 H: Variabel resistor  
 S: Pulsknapp  
 M Motor

SE



## Sprängskiss med dellista

(Fig. 3 på sidan 4)

Artikelnr.	Delens namn	Antal
1	Lockkåpa	1
2	Lock till kanna	1
3	Stämpel (medföljer ej)	1
4	Skyddskåpa (baksida)	1
5	Tillbringarsats	1
6	Skyddande gummitätning (bak)	1
7	Bladenhet	1
8	Tätningring på knivsetet	1
9	Stor tätningring	1
10	Monteringskruv	1
11	Koppling	1
12	Tillbringarhållare	1
13	Stöd för kanna	1
14	Gummitätningsskydd	1
15	Motorns ytterhölje	1
16	Säkerhetsmikrobrytare	1
17	Intern kabelklämma för säkerhetsmikrobrytare	1
18	Monteringskruvar för mikrobrytaren	2
19	Strömkontakt	1
20	Nätsladd	1
21	Nätssladdsklämma	1
22	Motorenhet	1
23	Lockkåpa	1
24	Lock till kanna	1
25	Stämpel (medföljer ej)	1
26	Skyddskåpa (baksida)	1
27	Tillbringarsats	1
28	Skyddande gummitätning (bak)	1
29	Bladenhet	1
30	Tätningring på knivsetet	1
31	Stor tätningring	1
32	Monteringskruv	1
33	Koppling	1
34	Tillbringarhållare	1
35	Stöd för kanna	1
36	Gummitätningsskydd	1
37	Motorns ytterhölje	1

38	Säkerhetsmikrobrytare	1
39	Intern kabelklämma för säkerhetsmikrobrytare	1
40	Monteringskruvar för mikrobrytaren	2
41	Strömkontakt	1
42	Nätsladd	1
43	Nätssladdsklämma	1
44	Motorenhet	1

### Förberedelse före användning

- Ta bort allt skyddsemballage och emballage.
- Kontrollera att apparaten är i gott skick och med alla tillbehör. Vid ofullständig eller skadad leverans, kontakta leverantören omedelbart. Använd i så fall inte enheten.
- Rengör tillbehören och produkten före användning (se ==> Rengöring och underhåll).
- Se till att produkten är helt torr.
- Placera produkten på en horisontell, stabil och värmebeständig yta som är säker mot vattenstänk.
- Behåll förpackningen om du tänker förvara produkten i framtiden.
- Spara bruksanvisningen för framtida bruk.

**NOTERA!** På grund av tillverkningsrester kan apparaten avge en svag lukt under de första användningstillfällena. Detta är normalt och indikerar inte någon defekt eller fara. Se till att produkten är välventilerad.

### Installation

- Läs denna handbok noggrant och noggrant före installation och användning.
- Se till att maskinen är placerad på en torr plats och att ytan har tillräcklig styrka för att stöja produkten. Se också till att det inte finns några hinder i närheten när produkten används.
- Kontrollera att strömförsörjningen överensstämmer med märkskylten på maskinen.

**VAR FÖRSIKTIG!** Gå **aldrig** förbi någon mikrosäkerhetsbrytare.

### Driftsinstruktioner

- Obs!** Av säkerhetsskäl kan apparaten endast börja fungera med kannan (6) korrekt installerad på motorenheten (5) och när skyddskåpan (10) är ordentligt stängd.
- Kontrollera om strömbrytaren (1) är i läget "0" och vrid hastighetsväljaren (2) till läget "Låg".
  - Koppla ur maskinen och öppna skyddskåpan (10), ta ut kannan (7) från motorenheten (5).
  - Häll alla ingredienser i kannan (7) och stäng locket (8) och sätt tillbaka locket (9) på plats.
  - Placera hela kannan (7) på motorenheten (5) och stäng skyddshöljet (10).
  - Anslut strömkontakten till ett lämpligt uttag.
  - Slå PÅ maskinen genom att trycka på strömbrytaren (1) till läget "I" och välj en lämplig hastighet genom att vrida på hastighetsreglaget (2).

Kortnummer [2] inställ-ning	Beskrivning
Låg hastighet	För blandning av vätskor
Hög hastighet	För blandning av vätskor och fasta ingredienser
Pulsfunktion (0 / II) 	För iskrossning eller korta kraftimpulsrörelser. Obs! Använd pulsfunktionen i 1 ~ 2 sekunder varje gång. Upprepade ungefär flera gånger vid behov.

Efter användning, vrid alltid strömbrytaren (1) till läget "0" och koppla bort kontakten från eluttaget.

Anmärkningar:

1. För bästa resultat vid blandning av fasta livsmedel, tillsätt endast små portioner i följd, inte alla ingredienser samtidigt.
2. Börja alltid med lägre hastighet. Om det behövs, växla sedan till den högre hastigheten eller till "Puls"-funktionen, så att knivsetet (6) inte fastnar.
3. Använd inte den här maskinen för att blanda hårda livsmedel som nötter.
4. Fyll inte på vätskor över **MAX**-märket på kannan (7).
5. Vätskor som ska blandas ska vara vid eller under rumstemperatur. Om du ska blanda varma vätskor, se till att kannans lock (8) sitter korrekt på plats och använd låg hastighet för bearbetning. Risk för brännskador och var försiktig.
6. Undvik att använda enheten under en längre tid på grund av det höga ljud som kan skada hörseln.

### Särskilda säkerhetsfunktioner

**VIKTIGT:** Denna maskin har en specialdesignad säkerhetsfunktion: Skyddskåpa (10).

Maskinen kan endast användas när skyddskåpan (10) är stängd och kannan (7) är korrekt installerad på motorenheten (5).

### Rengöring och underhåll

- **UPPMÄRKSAMHET!** Koppla alltid bort produkten från eluttaget och låt den svalna före förvaring, rengöring och underhåll.
- Använd inte vattenstråle eller ångrengöringsmedel för rengöring och tryck inte apparaten under vattnet eftersom delarna kan bli våta och elektriska stötar kan uppstå.
- Om produkten inte hålls ren kan detta påverka produktens livslängd 0 negativt och leda till en farlig situation.
- Matrester bör rengöras regelbundet och avlägsnas från produkten. Om produkten inte rengörs ordentligt minskar dess livslängd och kan leda till ett farligt tillstånd under användning.
- **RISK FÖR SKADOR!** Var försiktig vid hantering av vassa skärblad under rengöring.

### Rengöring

#### Rengöring av burken

- Häll ljummet vatten och ett mildt icke-skummande rengöringsmedel i burken.
- Placera locket på burken.
- Placera burken på motorenheten.
- Slå på motorenheten med full hastighet i 10–20 sekunder.
- Stäng av motorenheten.
- Ta bort burken från motorenheten.
- Skölj burken noggrant med rent vatten.
- Vid rester som fastnat på kniven rengörs försiktigt med en liten kniv eller pincett. Rengör aldrig kniven med bara händerna.
- Torka in- och utsidan av burken.
- Desinficera burken efter rengöring. Följ instruktionerna från tillverkaren av desinfektionsmedlet.
- Förvara burken upp och ned.
- Burkens undersida får aldrig komma i kontakt med någon vätska!
- **WARNING:** Ta aldrig isär delar av burken och skärenheten.
- **WARNING:** Rengör aldrig några delar av maskinen i diskmaskinen.
- Rengör den kylta utsidan med en trasa eller svamp lätt fuktad med en mild tvållösning.
- Av hygieniska skäl bör produkten rengöras före och efter användning.
- Undvik att vatten kommer i kontakt med de elektriska komponenterna.
- Sänk aldrig ned apparaten i vatten eller andra vätskor.
- Använd aldrig aggressiva rengöringsmedel, slipande svampar eller rengöringsmedel som innehåller klor. Använd inte stålull, metalliska redskap eller vassa eller spetsiga föremål för rengöring. Använd inte bensin eller lösningsmedel!
- Inga delar kan diskas i diskmaskin.

#### Underhåll

- Kontrollera regelbundet produktens funktion för att förhindra allvarliga olyckor.
- Om du ser att produkten inte fungerar som den ska eller om det är något problem, sluta använda den, stäng av den och kontakta leverantören.
- Allt underhålls-, installations- och reparationsarbete måste utföras av specialiserade och auktoriserade tekniker eller rekommenderas av tillverkaren.

#### Transport och förvaring

- Se alltid till att produkten har kopplats bort från strömförsörjningen och att den har svalnat helt före förvaring.
- Förvara apparaten på en sval, ren och torr plats.
- Placera aldrig tunga föremål på apparaten eftersom det kan skada den.
- Flytta inte produkten medan den är igång. Koppla bort produkten från strömförsörjningen när du flyttar den och håll den i botten.

SE

### Felsökning

Om produkten inte fungerar som den ska, se tabellen nedan för att se hur lösningen fungerar. Om du fortfarande inte kan lösa problemet, kontakta leverantören/tjänsteleverantören.



Problem	Möjlig orsak	Möjlig lösning
Maskinen startar inte	Skyddskåpan (10) är inte ordentligt stängd.	Kontrollera att skyddskåpan (10) är ordentligt stängd.
	Tillbringaren (7) är inte korrekt place-rad.	Kontrollera att kannan (7) är rätt in-ställd.
	Strömbrytaren (1) är inte intryckt	Tryck på strömbrytaren (1)
Maskinen stannar under drift	Inbyggd överbelastningssäkerhet aktiverad.	- Stäng AV maskinen genom att trycka på brytaren (1) till "0"-läget och dra ut kontakten till maskinen. - Låta maskinen svalna i ca 30 minuter och starta sedan om.

## Garanti

Alla defekter som påverkar produktens funktion och som blir uppenbara inom ett år efter inköpet kommer att repareras genom kostnadsfri reparation eller utbyte, förutsatt att produkten har använts och underhållits i enlighet med instruktionerna och inte har missbrukats eller missbrukats på något sätt. Dina lagstadgade rättigheter påverkas inte. Om produkten omfattas av garantin ska du ange var och när den köptes och inkludera inköpsbevis (t.ex. kvitto).

I enlighet med vår policy för kontinuerlig produktutveckling förbehåller vi oss rätten att ändra specifikationerna för produkt, förpackning och dokumentation utan föregående meddelande.

## Kassering och miljö



När produkten tas ur bruk får den inte kasseras tillsammans med annat hushållsavfall. Istället är det ditt ansvar att kassera din avfallsutrustning genom att lämna över den till en utsedd uppsamlingsplats. Underlåtenhet att följa denna regel kan bestraffas i enlighet med gällande bestämmelser om avfallshantering. Separat insamling och återvinning av din avfallsutrustning vid tidpunkten för kassering kommer att bidra till att bevara naturresurser och säkerställa att den återvinns på ett sätt som skyddar människors hälsa och miljö.

För mer information om var du kan lämna in ditt avfall för återvinning, kontakta ditt lokala återvinningsföretag. Tillverkarna och importörerna tar inte ansvar för materialåtervinning, behandling och ekologiskt bortskaffande, varken direkt eller genom ett offentligt system.

## Уважаеми клиенти,

Благодарим Ви, че закупихте този уред HENDI. Прочетете внимателно това ръководство за потребителя, като обърнете особено внимание на правилата за безопасност, описани по-долу, преди да инсталирате и използвате този уред за първи път.

## Инструкции за безопасност

- Използвайте уреда само по предназначение, за което е предназначен, както е описано в това ръководство.
- Производителят не носи отговорност за щети, причинени от неправилна работа и неправилна употреба.
-  **ОПАСНОСТ! РИСК ОТ ТОКОВ УДАР!** Не се опитвайте да ремонтирате уреда сами. Не потапяйте електрическите части на уреда във вода или други течности. Никога не дръжте уреда под течаща вода.
- **НИКОГА НЕ ИЗПОЛЗВАЙТЕ ПОВРЕДЕН УРЕД!** Проверявайте редовно електрическите връзки и кабели за повреди. Когато е повреден, изключете уреда от електрозахранването. Всички ремонти трябва да се извършват само от доставчик или квалифицирано лице, за да се избегне опасност или нараняване.
- **ПРЕДУПРЕЖДЕНИЕ!** Когато позиционирате уреда, прокарайте храняващия кабел безопасно, ако е необходимо, за да избегнете неволно дърпане, повреда, контакт с нагревателната повърхност или опасност от препъване.
- **ПРЕДУПРЕЖДЕНИЕ!** Докато щепселът е в гнездото, уредът е свързан към захранването.
- **ПРЕДУПРЕЖДЕНИЕ!** ВИНАГИ изключвайте уреда, преди да го изключите от захранването, почистването, поддръжката или съхранението.
- Свържете уреда към електрически контакт само с напрежението и честотата, посочени на етикета на уреда.
- Не докосвайте щепсела/електрическите връзки с мокри или влажни ръце.
- Дръжте уреда и електрическите щепсели/връзки далеч от вода и други течности. Ако уредът попадне във вода, незабавно извадете връзките на захранването. Не използвайте уреда, докато не бъде проверен от сертифициран техник. Неспазването на тези инструкции ще доведе до животозастрашаващи рискове.
- Свържете захранването към лесно достъпен електрически контакт, така че да можете да изключите уреда незабавно в случай на спешност.
- Уверете се, че кабелът не влиза в контакт с остри или горещи предмети и го дръжте далеч от открит огън. Никога не дърпайте храняващия кабел, за да го изключите от контакта, а винаги дърпайте щепсела вместо това.
- Никога не носете уреда за кабела му.
- Никога не се опитвайте да отваряте корпуса на уреда сами.
- Не вкарвайте предмети в корпуса на уреда.
- Никога не оставяйте уреда без надзор по време на употреба.
- Този уред трябва да се управлява от обучен персонал в кухнята на ресторанта, столовете или бара и др.
- Този уред не трябва да се използва от лица с намалени физически, сетивни или умствени възможности или лица, които нямат опит и познания.



- Този уред при никакви обстоятелства не трябва да се използва от деца.
- Съхранявайте уреда и неговите електрически връзки на място, недостъпно за деца.
- Никога не използвайте аксесоари или допълнителни устройства, различни от доставените с уреда или препоръчани от производителя. Неспазването на това може да представлява риск за безопасността на потребителя и да повреди уреда. Използвайте само оригинални части и аксесоари.
- Не работете с този уред чрез външен таймер или система за дистанционно управление.
- Не поставяйте уреда върху награвателен предмет (бензин, електричество, печка с въглен и др.).
- Не покривайте уреда при работа.
- Не поставяйте предмети върху уреда.
- Не използвайте уреда в близост до открит пламък, експлозивни или запалими материали. Винаги работете с уреда на хоризонтална, стабилна, чиста, топлоустойчива и суха повърхност.
- Уредът не е подходящ за монтаж в зона, където може да се използва водна струя.
- Оставете пространство от най-малко 20 см около уреда за вентилация по време на употреба.
- **ПРЕДУПРЕЖДЕНИЕ!** Пазете всички вентилационни отвори на уреда от препятствия.

## Специални инструкции за безопасност

- **ПРЕДУПРЕЖДЕНИЕ!** Внимавайте много при работа с режещите дискове. Ако е необходимо, носете предпазни ръкавици (не са доставени).
- **ПРЕДУПРЕЖДЕНИЕ! ОСТРИЕТА СА ОСТРИ. ДРЪЖТЕ РЪЦЕТЕ СИ ДАЛЕЧ!**
- Не работете с уреда без товар, за да предотвратите прегряване.
- **ПРЕДПАЗЛИВОСТ! ВИНАГИ** изключвайте машината и изключвайте електрозахранването, преди да докосвате движещите се части.
- **ПРЕДУПРЕЖДЕНИЕ!** Не се опитвайте да прескочите предпазната блокировка. Уредът е оборудван с предпазна блокировка, за да не позволи на крайния потребител да докосне движещите се части.
- Ако захранващият кабел е повреден, той трябва да бъде заменен от производителя, неговия сервизен агент или лица с подобна квалификация, за да се избегне опасност. (Вътре е закрепен захранващ кабел, но може да бъде сменен)
- **ПРЕДУПРЕЖДЕНИЕ! ВИНАГИ** дръжте ръцете, дългата коса и дрехите далеч от движещите се части.
- Този уред не трябва да се използва за рязане на замразени храни, месо или риба и др.
- Не зареждайте твърде много съставки, за да предотвратите преливане на хранителните продукти.
- **ПРЕДУПРЕЖДЕНИЕ!** По време на работа дръжте ръцете и приборите извън контейнера, за да намалите риска от тежко нараняване и/или повреда на блендера.

## Предназначение

- Този уред е предназначен за търговски приложения, например в кухни на ресторанти, столове, болници и търговски предприятия като пекарни, месари и др., но не и

за непрекъснато масово производство на храна.

- Уредът е предназначен за смесване и смесване на храна. Всяка друга употреба може да доведе до повреда на уреда или до нараняване.
- Работата с уреда за всякакви други цели се счита за злоупотреба с устройството. Потребителят носи цялата отговорност за неправилна употреба на устройството.

## Заземяваща инсталация

Този уред е класифициран като **защитен клас I** и трябва да бъде свързан към защитно заземяване. Заземяването намалява риска от токов удар, като осигурява изходен проводник за електрическия ток.

Този уред е снабден със захранващ кабел със заземяващ щепсел или електрически връзки със заземяващ проводник. Връзките трябва да бъдат правилно монтирани и заземени.

## Основни части на продукта

(Фиг. 1 на страница 3)

1. Превключвател на захранването (0 / I)
2. Скоростен селектор (по часовниковата стрелка, от ниско до високо)
3. Бутон „Пулс“ 
4. Дъното на базовия двигател
5. Моторен блок
6. Сглобяване на острие
7. Комплект съдове
8. Капак на каната
9. Капачка на капача
10. Защитно покритие

**Забележка:** Съдържанието на това ръководство се отнася за всички изброени елементи, освен ако не е посочено друго. Външният вид може да се различава от показаните илюстрации.

## Схема на веригата

(Фиг. 2 на страница 3)

- L1 и L2: Магнитен пръстен
- MS1: Микроключ
- MS2: Магнитен защитен микроключ
- PCB: Основна платка
- S: Превключвател на захранването
- R: Променлив резистор
- P: Бутон „Пулс“
- M: Мотор

## Зададена диаграма със списък на частите

(Фиг. 3 на стр. 4)

Част No	Наименование на частта	Количество
1	Капак на капачката	1
2	Капак на каната	1
3	Щампа (не е доставена)	1
4	Защитно покритие (задно)	1
5	Комплект съдове	1
6	Гумено уплътнение на защитния капак (задно)	1



7	Сглобяване на острие	1
8	Запечатващ пръстен на модула на острието	1
9	Голям уплътнителен пръстен	1
10	Монтажен винт	1
11	Круш	1
12	Държач за кана	1
13	Опора на държача на каната	1
14	Гумено уплътнение	1
15	Външният корпус на двигателя	1
16	Модул на защитния микроключ	1
17	Вътрешен кабелен терминал за защитен микроключ	1
18	Монтажни винтове за микро-ключа	2
19	Захранващ щепсел	1
20	Захранващ кабел	1
21	Клампа на захранващия кабел	1
22	Моторен възел	1
23	Капак на капачката	1
24	Капак на каната	1
25	Щампа (не е доставена)	1
26	Защитно покритие (задно)	1
27	Комплект съдове	1
28	Гумено уплътнение на защитния капак (задно)	1
29	Сглобяване на острие	1
30	Запечатващ пръстен на модула на острието	1
31	Голям уплътнителен пръстен	1
32	Монтажен винт	1
33	Круш	1
34	Държач за кана	1
35	Опора на държача на каната	1
36	Гумено уплътнение	1
37	Външният корпус на двигателя	1
38	Модул на защитния микроключ	1
39	Вътрешен кабелен терминал за защитен микроключ	1
40	Монтажни винтове за микро-ключа	2
41	Захранващ щепсел	1
42	Захранващ кабел	1
43	Клампа на захранващия кабел	1

44	Моторен възел	1
----	---------------	---

## Подготовка преди употреба

- Отстранете всички защитни опаковки и опаковки.
- Проверете дали устройството е в добро състояние и с всички аксесоари. В случай на непълна или повредена доставка, моля, свържете се незабавно с доставчика. В този случай не използвайте устройството.
- Почистете принадлежностите и уреда преди употреба (вижте ==> Почистяване и поддръжка).
- Уверете се, че уредът е напълно сух.
- Поставете уреда върху хоризонтална, стабилна и топлоустойчива повърхност, която е безопасна срещу пръски вода.
- Съхранявайте опаковката, ако възнамерявате да съхранявате уреда си в бъдеще.
- Запазете ръководството за потребителя за бъдещи справки.

**БЕЛЕЖКА!** Поради остатъци от производството, уредът може да излъчва лек мирис по време на първите няколко употреби. Това е нормално и не показва никакъв дефект или опасност. Уверете се, че уредът е добре вентилиран.

## Инсталиране

- Прочетете внимателно и внимателно това ръководство преди монтаж и работа.
- Уверете се, че машината е поставена на сухо място и че повърхността е достатъчно здрава, за да поддържа уреда. Също така се уверете, че няма препятствия наблизо по време на работа на уреда.
- Уверете се, че електрозахранването съответства на табелката с данни на машината.

**ВНИМАНИЕ!** Никога не пропускайте който и да е защитен микроключ.

## Инструкции за работа

**Забележка:** От съображения за безопасност уредът може да започне да работи само с каната (6), монтирана правилно на двигателния агрегат (5), и когато защитният капак (10) е затворен правилно.

- Проверете дали превключвателя на захранването (1) е в положение „0“ и завъртете селектора за скорост (2) на положение „Ниски“.
- Изключете машината от контакта и отворете защитния капак (10), извадете каната (7) от двигателния агрегат (5).
- Изсипете всички съставки в каната (7) и затворете капака (8) и поставете капачката (9) правилно на място.
- Поставете целия комплект кана (7) върху моторния блок (5) и затворете защитния капак (10).
- Свържете щепсела към подходящ контакт за електрическо захранване.
- Включете машината, като натиснете превключвателя на захранването (1) в положение „I“ и изберете подходяща скорост, като завъртите селектора за скорост (2).



Настройка на скоростния селектор [2]	Описание
Ниска скорост	За смесване на течности
Висока скорост	За смесване на течности и твърди съставки
Пулсова функция (0 / II) 	За смачкване на леда или къси, импулсни движения на мощността. Забележка: Използвайте пулсовата функция за 1 ~ 2 секунди всеки път. Повтаря се около няколко пъти, ако е необходимо.

След употреба винаги завъртете превключвателя на захранването (1) на позиция „0“ и разкачете щепсела от електрическия контакт.

Забележки:

1. За най-добри резултати при смесване на твърди хранителни продукти, добавете само малки порции последователно, а не всички съставки едновременно.
2. Винаги започвайте с по-ниска скорост. Ако е необходимо, превключете на по-висока скорост или на функцията „Пулс“, за да не заседнете модула на острието (6).
3. Не използвайте тази машина за смесване на твърди хранителни продукти, като например ядки.
4. Не пълнете течности над маркировката **MAX.** на каната (7).
5. Течностите, които трябва да се смесят, трябва да са на или под стайна температура. Ако ще смесвате топли течности, уверете се, че капакът на каната (8) е правилно поставен и използвайте ниска скорост за обработка. Риск от изгаряния и бъдете внимателни.
6. Избягвайте дълъг период на работа поради силния шум, който може да увреди слуха.

### Специални функции за безопасност

**ВАЖНО:** Тази машина има специално проектирана функция за безопасност: Предпазен капак (10).

Машината може да работи само когато защитният капак (10) е затворен и каната (7) е монтирана правилно на двигателния агрегат (5).

### Почистване и поддръжка

- **ВНИМАНИЕ!** Винаги изключвайте уреда от електрозахранването и охлаждайте преди съхранение, почистване и поддръжка.
- Не използвайте водна струя или пароструйка за почистване и не натискайте уреда под водата, тъй като частите ще се намокрят и може да се получи токов удар.
- Ако уредът не се поддържа в добро състояние на чистота, това може да повлияе неблагоприятно на живота на уреда и да доведе до опасна ситуация.
- Остатъците от храна трябва редовно да се почистват и отстраняват от уреда. Ако уредът не е почистен правилно, това ще намали неговия експлоатационен живот и може да доведе до опасно състояние по време на употреба.
- **ОПАСНОСТ ОТ НАРАНЯВАНЕ!** Трябва да се внимава при работа с острите режещи остриета по време на почистване.

### Почистване

#### Почистване на буркана

- Налейте хладка вода и мек непенящ се препарат в буркана.
- Поставете капака върху буркана.
- Поставете буркана върху моторния агрегат.
- Включете двигателя на пълна скорост за 10-20 секунди.
- Изключете двигателния агрегат.
- Извадете буркана от двигателния агрегат.
- Изплакнете добре буркана с чиста вода.
- В случай на остатъци, залепени за ножа, внимателно почиштете с малък нож или пинсети. Никога не почиствайте ножа с голи ръце.
- Подсушете вътрешната и външната страна на буркана.
- След почистване дезинфекцирайте буркана. Използвайте инструкциите на производителя на дезинфектанта.
- Съхранявайте буркана с главата надолу.
- Долната страна на буркана може никога да не влезе в контакт с течност!
- **ПРЕДУПРЕЖДЕНИЕ:** Никога не разглобявайте части от буркана и режещия блок.
- **ПРЕДУПРЕЖДЕНИЕ:** Никога не почиствайте части от уреда в съдомиялната машина.
- Почистете охладената външна повърхност с кърпа или гъба, леко навлажнена с мек сапунен разтвор.
- По хигиенни причини уредът трябва да се почиства преди и след употреба.
- Избягвайте контакт на вода с електрическите компоненти.
- Никога не потапяйте уреда във вода или други течности.
- Никога не използвайте агресивни почистващи препарати, абразивни гъби или почистващи препарати, съдържащи хлор. Не използвайте стоманена вълна, метални прибори или остри или остри предмети за почистване. Не използвайте бензин или разтворители!
- Никакви части не са безопасни за съдомиялна машина.

### Поддръжка

- Проверявайте редовно работата на уреда, за да предотвратите сериозни инциденти.
- Ако видите, че уредът не работи правилно или че има проблем, спрете да го използвате, изключете го и се свържете с доставчика.
- Всички дейности по поддръжка, монтаж и ремонт трябва да се извършват от специализирани и упълномощени техници или да се препоръчват от производителя.

### Транспортиране и съхранение

- Преди съхранение винаги се уверявайте, че уредът е изключен от електрозахранването и е напълно охладен.
- Съхранявайте уреда на хладно, чисто и сухо място.
- Никога не поставяйте тежки предмети върху уреда, тъй като това може да го повреди.
- Не местете уреда, докато работи. Изключете уреда от електрозахранването, когато се движите, и го задържете в долната част.

BG



## Отстраняване на неизправности

Ако уредът не работи правилно, моля, проверете таблицата по-долу за разтвора. Ако все още не можете да разрешите проблема, моля, свържете се с доставчика/доставчика на услуги.

Проблеми	Възможна причина	Възможно решение
Машината не започва да работи	Защитният капак (10) не е в правилно затворено положение.	Проверете, за да се уверите, че защитният капак (10) е затворен правилно.
	Каната (7) не е поставена правилно.	Проверете дали каната е поставена правилно (7).
	Превключвателят на захранването (1) не е натиснат	Натиснете превключвателя на захранването (1)
Машината спира по време на работа	Вградената безопасност при претоварване е активирана.	<ul style="list-style-type: none"> <li>- Изключете машината, като натиснете превключвателя (1) на позиция „0“ и изключете машината от контакта.</li> <li>- Оставете машината да се охлади за около 30 минути и след това стартирайте отново.</li> </ul>

## Гаранция

Всеки дефект, засягащ функционалността на уреда, който се вижда в рамките на една година след покупката, ще бъде ремонтиран чрез безплатен ремонт или замяна, при условие че уредът е бил използван и поддържан в съответствие с инструкциите и не е бил злоупотребяван или употребяван по никакъв начин. Вашите законови права не са засегнати. Ако се изисква гаранция на уреда, посочете къде и кога е закупен и добавете доказателство за покупка (напр. разписка).

В съответствие с нашата политика на непрекъснато разработване на продукти ние си запазваме правото да променяме без предизвестие спецификациите на продукта, опаковката и документацията.

## Изхвърляне и околна среда



При изхвърляне от употреба на уреда, продуктът не трябва да се изхвърля заедно с други битови отпадъци. Вместо това, Ваша отговорност е да изхвърлите оборудването за отпадъци, като го предадете на определен пункт за събиране. Неспазването на това правило може да бъде санкционирано в съответствие с приложимите разпоредби за изхвърляне на отпадъци. Разделното събиране и рециклиране на Вашето оборудване за отпадъци по време на изхвърлянето ще помогне за запазването на природните ресурси и за гарантиране на рециклирането им по начин, който защитава човешкото здраве и околната среда.

За повече информация за това къде можете да оставите отпадъците си за рециклиране, моля, свържете се с местната компания за събиране на отпадъци. Производителите

и вносителите не носят отговорност за рециклиране, третиране и изхвърляне на околната среда, нито директно, нито чрез обществена система.

## РУССКИЙ

### Уважаемый клиент!

Благодарим вас за покупку этого прибора HENDI. Внимательно прочитайте данное руководство пользователя, уделяя особое внимание приведенным ниже правилам техники безопасности, прежде чем устанавливать и использовать прибор в первый раз.

### Инструкции по технике безопасности

- Используйте прибор только по назначению, предназначенному для него, как описано в данном руководстве.
- Изготовитель не несет ответственности за любые повреждения, вызванные неправильной эксплуатацией и неправильным использованием.
- **⚡ ОПАСНОСТЬ! РИСК ПОРАЖЕНИЯ ЭЛЕКТРИЧЕСКИМ ТОКОМ!** Не пытайтесь самостоятельно отремонтировать прибор. Не погружайте электрические части прибора в воду или другие жидкости. Никогда не держите прибор под проточной водой.
- **НИКОГДА НЕ ИСПОЛЬЗУЙТЕ ПОВРЕЖДЕННЫЙ ПРИБОР!** Регулярно проверяйте электрические соединения и шнур на наличие повреждений. Если прибор поврежден, отключите его от источника питания. Любые ремонтные работы должны выполняться только поставщиком или квалифицированным специалистом во избежание опасности или травм.
- **ПРЕДУПРЕЖДЕНИЕ!** При размещении прибора проложите кабель питания безопасно, если это необходимо, чтобы избежать непреднамеренного вытягивания, повреждения, контакта с нагревательной поверхностью или возникновения опасности спотыкания.
- **ПРЕДУПРЕЖДЕНИЕ!** Пока вилка находится в розетке, прибор подключен к источнику питания.
- **ПРЕДУПРЕЖДЕНИЕ!** ВСЕГДА выключайте прибор перед отключением от источника питания, очисткой, техническим обслуживанием или хранением.
- Подключайте прибор к электрической розетке только с напряжением и частотой, указанными на этикетке прибора.
- Не прикасайтесь к штепсельным/электрическим соединениям влажными или влажными руками.
- Держите прибор и электрические штепсели/разъемы вдали от воды и других жидкостей. Если прибор упадет в воду, немедленно отсоедините соединения источника питания. Не используйте прибор до тех пор, пока он не будет проверен сертифицированным техническим специалистом. Несоблюдение этих инструкций может привести к опасным для жизни рискам.
- Подключите источник питания к легкодоступной электрической розетке, чтобы вы могли немедленно отсоединить прибор в случае чрезвычайной ситуации.
- Убедитесь, что шнур не соприкасается с острыми или горячими предметами, и держите его вдали от открытого огня. Никогда не тяните за шнур питания, чтобы отсоединить его от розетки, а всегда тяните за вилку.
- Никогда не переносите прибор за шнур.



- Никогда не пытайтесь самостоятельно открыть корпус прибора.
- Не вставляйте предметы в корпус прибора.
- Никогда не оставляйте прибор без присмотра во время использования.
- Данный прибор должен эксплуатироваться обученным персоналом на кухне ресторана, столовых, бара и т. д.
- Данный прибор не должен эксплуатироваться лицами с ограниченными физическими, сенсорными или умственными способностями, а также лицами с недостаточным опытом и знаниями.
- Данный прибор ни при каких обстоятельствах не должен использоваться детьми.
- Храните прибор и его электрические соединения в недоступном для детей месте.
- Никогда не используйте принадлежности или какие-либо дополнительные устройства, кроме поставляемых вместе с прибором или рекомендованных производителем. Несоблюдение этого требования может представлять угрозу для безопасности пользователя и повредить прибор. Используйте только оригинальные детали и принадлежности.
- Не эксплуатируйте прибор с помощью внешнего таймера или системы дистанционного управления.
- Не ставьте прибор на нагревательный предмет (бензин, электроплиту, угольную плиту и т. д.).
- Не закрывайте прибор во время работы.
- Не кладите какие-либо предметы на прибор.
- Не используйте прибор вблизи открытого огня, взрывчатых или легковоспламеняющихся материалов. Всегда эксплуатируйте прибор на горизонтальной, устойчивой, чистой, теплостойкой и сухой поверхности.
- Прибор не подходит для установки в местах, где можно использовать водяной жиклер.
- Во время использования оставляйте вокруг прибора пространство не менее 20 см для вентиляции.
- **ПРЕДУПРЕЖДЕНИЕ!** Не допускайте засорения всех вентиляционных отверстий прибора.

## Специальные инструкции по технике безопасности

- **ПРЕДУПРЕЖДЕНИЕ!** Будьте особенно осторожны при обращении с режущими дисками. При необходимости надевайте защитные перчатки (не входят в комплект).
- **ПРЕДУПРЕЖДЕНИЕ! ЛЕЗВИЙ ОСТРЫЕ. ДЕРЖИТЕ РУКИ НА РАССТОЯНИИ!**
- Не эксплуатируйте прибор без нагрузки во избежание перегрева.
- **С ОСТОРОЖНОСТЬЮ! ВСЕГДА** выключайте машину и отсоединяйте источник питания, прежде чем прикасаться к каким-либо деталям двигателя.
- **ПРЕДУПРЕЖДЕНИЕ!** Не пытайтесь обойти предохранительную блокировку. Прибор оснащен защитной блокировкой, предотвращающей прикосновение конечного пользователя к движущимся частям.
- Если шнур питания поврежден, он должен быть заменен изготовителем, его агентом по обслуживанию или лицами с аналогичной квалификацией во избежание опасности. (закрепленный шнур питания внутри, но его можно заменить)
- **ПРЕДУПРЕЖДЕНИЕ! ВСЕГДА** держите руки, длинные во-

лосы и одежду вдали от движущихся частей.

- Данный прибор не следует использовать для резки замороженных продуктов, мяса или рыбы и т. д.
- Не загружайте слишком много ингредиентов, чтобы предотвратить переполнение пищевых продуктов.
- **ПРЕДУПРЕЖДЕНИЕ!** Во время работы держите руки и посуду вне контейнера, чтобы снизить риск получения тяжелых травм и/или повреждения блендера.

## Целевое использование

- Данный прибор предназначен для коммерческого применения, например, на кухнях ресторанов, столовых, в больницах и коммерческих предприятиях, таких как пекарни, буфкеты и т. д., но не для непрерывного массового производства продуктов питания.
- Прибор предназначен для смешивания и смешивания продуктов. Любое другое использование может привести к повреждению прибора или травме.
- Эксплуатация прибора в любых других целях считается неправильным использованием прибора. Пользователь несет единоличную ответственность за ненадлежащее использование устройства.

## Установка заземления

Данный прибор относится к классу защиты I и должен быть подключен к защитному заземлению. Заземление снижает риск поражения электрическим током за счет использования отводящего провода для электрического тока.

Прибор оснащен шнуром питания с вилкой заземления или электрическими соединениями с проводом заземления. Соединения должны быть правильно установлены и заземлены.

## Основные части продукта

(Рис. 1 на стр. 3)

1. Выключатель питания (0 / I)
2. Регулятор скорости (по часовой стрелке, от низкого до высокого)
3. Кнопка импульса 
4. Нижняя часть базового блока двигателя
5. Блок двигателя
6. Лезвие в сборе
7. Набор кувшинов
8. Крышка кувшина
9. Крышка
10. Защитная крышка

**Забележка:** Содержание данного руководства применимо ко всем перечисленным элементам, если не указано иное. Внешний вид может отличаться от показанных иллюстраций.

## Принципиальная схема

(Рис. 2 на стр. 3)

L1 и L2: Магнитное кольцо

MS1: Микровыключатель

MS2: Магнитный предохранительный микропереключатель

Печатная плата: Основная печатная плата

S: Выключатель питания

R: Регулируемый резистор

P: Кнопка импульса

RU



**Покомпонентная диаграмма с перечнем деталей**

(Рис. 3 на стр. 4)

Артикул	Название детали	Количество
1	Крышка крышки	1
2	Крышка кувшина	1
3	Метка (не входит в комплект поставки)	1
4	Защитная крышка (задняя)	1
5	Набор кувшинов	1
6	Резиновое уплотнение защитного покрытия (заднее)	1
7	Лезвие в сборе	1
8	Уплотнительное кольцо узла лезвия	1
9	Большое уплотнительное кольцо	1
10	Монтажный винт	1
11	Клатч	1
12	Держатель для кувшина	1
13	Опора держателя кувшина	1
14	Резиновая крышка уплотнения	1
15	Внешний корпус двигателя	1
16	Узел предохранительного микропереключателя	1
17	Внутренний проводной разъем для микро-реклачателя безопасности	1
18	Крепежные винты для микровыключателя	2
19	Вилка питания	1
20	Шнур питания	1
21	Зажим шнура питания	1
22	Узел двигателя	1
23	Крышка крышки	1
24	Крышка кувшина	1
25	Метка (не входит в комплект поставки)	1
26	Защитная крышка (задняя)	1
27	Набор кувшинов	1
28	Резиновое уплотнение защитного покрытия (заднее)	1
29	Лезвие в сборе	1
30	Уплотнительное кольцо узла лезвия	1

31	Большое уплотнительное кольцо	1
32	Монтажный винт	1
33	Клатч	1
34	Держатель для кувшина	1
35	Опора держателя кувшина	1
36	Резиновая крышка уплотнения	1
37	Внешний корпус двигателя	1
38	Узел предохранительного микропереключателя	1
39	Внутренний проводной разъем для микро-реклачателя безопасности	1
40	Крепежные винты для микровыключателя	2
41	Вилка питания	1
42	Шнур питания	1
43	Зажим шнура питания	1
44	Узел двигателя	1

**Подготовка перед использованием**

- Снимите всю защитную упаковку и обертку.
- Убедитесь, что устройство находится в хорошем состоянии и со всеми принадлежностями. В случае неполной или поврежденной доставки немедленно свяжитесь с поставщиком. В этом случае не используйте устройство.
- Перед использованием очистите принадлежности и прибор (см. ==> Очистка и техническое обслуживание).
- Убедитесь, что прибор полностью сухой.
- Поместите прибор на горизонтальную, устойчивую и термостойкую поверхность, которая безопасна для брызг воды.
- Сохраняйте упаковку, если планируете хранить прибор в будущем.
- Сохраните руководство пользователя для дальнейшего использования.

**ПРИМЕЧАНИЕ!** Из-за производственных остатков прибор может излучать легкий запах во время первых нескольких применений. Это нормально и не указывает на какой-либо дефект или опасность. Убедитесь, что прибор хорошо вентилируется.

**Установка**

- Перед установкой и эксплуатацией внимательно и тщательно прочитайте данное руководство.
- Убедитесь, что машина помещена в сухую зону и что ее поверхность имеет достаточную прочность для поддержки прибора. Кроме того, убедитесь в отсутствии препятствий во время работы прибора.
- Убедитесь, что источник электропитания соответствует табличке с техническими данными на машине.

**ОСТОРОЖНО!** Никогда не обходите какой-либо предохранительный микровыключатель.



## Инструкции по эксплуатации

**Примечание:** По соображениям безопасности прибор может начать работу только с комплектом кувшина [6], установленным надлежащим образом на блоке двигателя [5], и когда защитная крышка [10] закрыта надлежащим образом.

- Проверьте, находится ли выключатель питания [1] в положении «0», и поверните регулятор скорости [2] в положение «Низкий».
- Отсоедините машину от сети и откройте защитную крышку [8] и извлеките комплект кувшина [7] из блока двигателя [5].
- Налейте все ингредиенты в кувшин [7], закройте крышку [8] и установите крышку [9] на место.
- Поместите весь комплект кувшина [7] на двигатель [5] и закройте защитную крышку [10].
- Подключите вилку питания к подходящей розетке электропитания.
- Включите машину, нажав выключатель питания [1] в положение «I», и выберите подходящую скорость, повернув регулятор скорости [2].

Настройка быстрого набора [2]	Описание
Низкая скорость	Для смешивания жидкостей
Высокая скорость	Для смешивания жидкостей и твердых ингредиентов
Функция пульса (0 / II) 	При раздавливании льда или коротких движениях силовых импульсов. Примечание: Каждый раз используйте импульсную функцию в течение 1–2 секунд. При необходимости повторите примерно несколько раз.

После использования всегда поворачивайте выключатель питания [1] в положение «0» и отсоединяйте вилку от электрической розетки.

Примечания:

1. Для достижения наилучших результатов при смешивании твердых продуктов добавьте только небольшие порции подряд, а не все ингредиенты одновременно.
2. Всегда начинайте с более низкой скорости. При необходимости переключитесь на более высокую скорость или на функцию «Импульс», чтобы не заклинить узел лезвия [6].
3. Не используйте эту машину для смешивания твердых пищевых продуктов, таких как орехи.
4. Не наполняйте жидкостью выше отметки **МАКС.** на кувшине [7].
5. Жидкости для смешивания должны иметь комнатную температуру или ниже. Если вы собираетесь смешивать теплые жидкости, убедитесь, что крышка кувшина [8] правильно установлена на место и используйте низкую скорость для обработки. Опасность ожогов и осторожность.
6. Избегайте длительного использования из-за громкого шума, который может повредить слух.

## Специальные функции безопасности

**ВАЖНО:** Эта машина имеет специально разработанную функцию безопасности: Защитная крышка [10].

Машина может работать только в том случае, если защитная крышка [10] закрыта, а кувшин [7] правильно установлен на блоке двигателя [5].

## Очистка и техническое обслуживание

- **ВНИМАНИЕ!** Всегда отключайте прибор от источника питания и охлаждайте его перед хранением, очисткой и техническим обслуживанием.
- Не используйте водяной жиклер или парочиститель для очистки и не проталкивайте прибор под водой, так как детали могут намокнуть, что может привести к поражению электрическим током.
- Если прибор не находится в хорошем состоянии, это может негативно сказаться на сроке службы прибора и привести к опасной ситуации.
- Пищевые остатки следует регулярно очищать и удалять из прибора. Если прибор не очищен должным образом, он сократит срок его службы и может привести к опасному состоянию во время использования.
- **ОПАСНОСТЬ ПОЛУЧЕНИЯ ТРАВМЫ!** При обращении с острыми режущими лезвиями во время очистки следует соблюдать осторожность.

## Очистка

### Очистка банки

- Налейте в банку теплую воду и мягкое непенящееся моющее средство.
- Установите крышку на банку.
- Установите банку на блок двигателя.
- Включите двигатель на полной скорости на 10-20 секунд.
- Выключите двигатель.
- Снимите банку с блока двигателя.
- Тщательно промойте банку чистой водой.
- В случае прилипшего к ножу остатка тщательно очистите его небольшим ножом или пинцетом. Никогда не мойте нож голыми руками.
- Высушите внутри и снаружи банки.
- После очистки продезинфицируйте сосуд. Следуйте инструкциям производителя дезинфицирующего средства.
- Храните банку в перевернутом положении.
- Нижняя сторона банки никогда не должна соприкасаться с какой-либо жидкостью!
- **ПРЕДУПРЕЖДЕНИЕ:** Никогда не разбирайте детали банки и режущего устройства.
- **ПРЕДУПРЕЖДЕНИЕ:** Ни в коем случае не мойте детали прибора в посудомоечной машине.
- Очистите охлажденную внешнюю поверхность тканью или губкой, слегка смоченной в мягком мыльном растворе.
- В целях соблюдения гигиены прибор следует чистить до и после использования.
- Избегайте попадания воды на электрические компоненты.
- Никогда не погружайте прибор в воду или другие жидкости.
- Никогда не используйте агрессивные чистящие средства, абразивные губки или чистящие средства, содержащие хлор. Не используйте для очистки стальную щетку, ме-

RU



таллические принадлежности или острые или заостренные предметы. Не используйте бензин или растворители!

- Никакие детали не подходят для мытья в посудомоечной машине.

#### Техническое обслуживание

- Регулярно проверяйте работу прибора во избежание серьезных несчастных случаев.
- Если вы видите, что прибор не работает должным образом или что возникла проблема, прекратите его использование, выключите его и обратитесь к поставщику.
- Все работы по техническому обслуживанию, установке и ремонту должны выполняться специализированными и уполномоченными техническими специалистами или рекомендованы производителем.

#### Транспортировка и хранение

- Перед хранением убедитесь, что прибор отключен от источника питания и полностью охлажден.
- Храните прибор в прохладном, чистом и сухом месте.
- Никогда не кладите тяжелые предметы на прибор, так как это может его повредить.
- Не перемещайте прибор во время работы. При перемещении отключайте прибор от источника питания и удерживайте его в нижней части.

#### Поиск и устранение неисправностей

Если прибор не работает должным образом, проверьте расстановку в таблице ниже. Если вы все еще не можете решить проблему, обратитесь к поставщику/поставщику услуг.

Проблемы	Возможная причина	Возможное решение
Машина не начинает работать	Защитная крышка (10) находится в неправильно закрытом положении.	Убедитесь, что защитная крышка (10) закрыта надлежащим образом.
	Кувшин (7) установлен неправильно.	Убедитесь в правильности установки кувшина (7).
	Выключатель питания (1) не нажат	Нажмите выключатель питания (1)
Машина останавливается во время работы	Встроенная защита от перегрузки активирована.	- Выключите машину, нажав переключатель (1) в положение «0» и отсоединив ее от сети. - Оставьте машину для охлаждения примерно на 30 минут, а затем снова запустите.

#### Гарантия

Любые дефекты, влияющие на функциональность прибора, которые становятся очевидными в течение одного года после покупки, будут устранены путем бесплатного ремонта или замены при условии, что прибор был использован и обслуживался в соответствии с инструкциями, а также не использовался не по назначению или не по назначению. Ваши законные права не затрагиваются. Если на прибор распространяется гарантия, укажите, где и когда он был приобретен, и приложите подтверждение покупки (например, квитанцию).

В соответствии с нашей политикой непрерывной разработки продукции мы оставляем за собой право изменять спецификации продукции, упаковки и документации без предварительного уведомления.

#### Утилизация и защита окружающей среды



При выводе прибора из эксплуатации изделие нельзя утилизировать вместе с другими бытовыми отходами. Вместо этого вы несете ответственность за утилизацию вашего оборудования для отходов, передав его в назначенный пункт сбора. Несоблюдение этого правила может повлечь за собой наказание в соответствии с применимыми правилами утилизации отходов. Отдельный сбор и переработка вашего оборудования для отходов во время утилизации поможет сохранить природные ресурсы и обеспечить его переработку таким образом, чтобы защитить здоровье человека и окружающую среду.

Для получения дополнительной информации о том, где вы можете сдать отходы для переработки, обратитесь в местную компанию по сбору отходов. Производители и импортеры не несут ответственности за переработку, обработку и экологические утилизацию, как напрямую, так и через общественную систему.







## HENDI B.V.

Innovatielaan 6  
6745 XW De Klomp, The Netherlands

**Tel:** +31 317 681 040

**Email:** info@hendi.eu

## HENDI Polska Sp. z o.o.

ul. Firmowa 12  
62-023 Robakowo, Poland

**Tel:** +48 61 658 7000

**Email:** info@hendi.pl

## HENDI GmbH

Ehring 15  
51112 Lamprechtshausen, Austria

**Tel:** +43 6274 200 10 0

**Email:** office.austria@hendi.eu

## HENDI Romania S.R.L.

Str. Sânzieni FN, DE 305  
507075, Ghimbav, Braşov, Romania

**Tel:** +40 268 320330

**Email:** office@hendi.ro

## HENDI Horeca SL

Polígono Campollano, Calle B, 120  
02007 Albacete, España

**Tel:** +34 967 486193

**Email:** espana@hendi.eu

## HENDI Italia S.R.L.

Via Leonardo da Vinci 4  
39100 Bolzano (BZ), Italy

**Tel:** +39 800 727 438

**Email:** office.italy@hendi.eu

## HENDI HK Ltd.

1202, 12/F Exchange Tower  
33 Wang Chiu Road, Kowloon Bay, Hong Kong

**Tel:** +852 2154 2618

**Email:** info-hk@hendi.eu

## Find HENDI on internet:

[www.hendi.com](http://www.hendi.com)

[www.facebook.com/HendiToolsforChefs](https://www.facebook.com/HendiToolsforChefs)

<https://www.linkedin.com/company/hendi-tools-for-chefs/>

[www.youtube.com/HendiEquipment](http://www.youtube.com/HendiEquipment)

GB: Changes, printing and typesetting errors reserved.  
DE: Änderungen und Druckfehler vorbehalten.  
NL: Wijzigingen en drukfouten voorbehouden.  
PL: Producent zastrzega sobie prawo do zmian oraz błędów drukarskich w instrukcji.  
FR: Variations et fautes d'impression réservées.  
IT: Errori di cambiamenti, di stampa e di impaginazione riservati.  
RO: Drepturi rezervate cu privire la modificări și greșeli de imprimare.  
GR: Με επιφύλαξη αλλαγών, λαθών εκτύπωσης και στοιχειοθεσίας.  
HR: Pridržane promjene, ispis i pogreške u pisanju.  
CZ: Změny, chyby tisku a sazby vyhrazeny.  
HU: Változások, nyomtatási és beállítási hibák fenntartva.  
UA: Помилки в друку та друку збережено.

EE: Muudatud, printimine ja kirjavead reserveeritud.  
LV: Izmaiņas, drukāšana un tipu iestatīšanas kļūdas rezervētas.  
LT: Pakeitimai, spausdinimo ir spausdinimo klaidos yra rezervuots.  
PT: Alterações, impressão e erros de digitação reservados.  
ES: Cambios, errores de impresión y de tipo reservados.  
SK: Zmeny, tlač a chyby preprúdenia sú vyhradené.  
DK: Ændringer, udskrivning og typeindstillingsfejl reserveret.  
FI: Muutokset, tulostus- ja kirjoitusvirheet pidätetään.  
NO: Feil ved endringer, utskrift og typeinnstilling reservert.  
SI: Spremembe, tiskanje in napake pri nastavljanju vtipkanja so rezervirane.  
SE: Ändringar, utskrift och inställningsfel reserverade.  
BG: Запазени са промени, печат и типови грешки.  
RU: Изменения, печати и верстки ошибки защищены.