



# HENDI

## CONVECTION STEAM OVEN WITH TOUCH SCREEN

219973

GB: User manual	9	LV: Lietotāja rokasgrāmata	82
DE: Benutzerhandbuch	14	LT: Naudojimo instrukcija	87
NL: Gebruikershandleiding	20	PT: Manual do utilizador	92
PL: Instrukcja obsługi	26	ES: Manual del usuario	98
FR: Manuel de l'utilisateur	31	SK: Používateľská príručka	104
IT: Manuale utente	37	DK: Brugervejledning	109
RO: Manual de utilizare	43	FI: Käyttöopas	114
GR: Εγχειρίδιο χρήστη	49	NO: Brukerhåndbok	119
HR: Korisnički priručnik	55	SI: Navodila za uporabo	124
CZ: Uživatelská příručka	60	SE: Användarhandbok	130
HU: Felhasználói kézikönyv	65	BG: Ръководство за потребителя	135
UA: Посібник користувача	71	RU: Руководство пользователя	141
EE: Kasutusjuhend	77		

CONVECTION STEAM OVEN	GB
KOMBIDÄMPFER	DE
HETELUCHT STOOMOVEN	NL
PIEC KONWEKCYJNO-PAROWY	PL
FOUR MIXTE	FR
FORNO A VAPORE A CONVEZIONE	IT
CUPTOR CONVECTIE CU ABURI	RO
ΦΟΥΡΝΟΣ ΑΤΜΟΥ ΣΥΝΑΓΩΓΗΣ	GR
KONVEKCIJSKA PARNARPEČNICA	HR
KONVEKČNÍ PARNÍ TROUBA	CZ
KONVEKCIÓS GŐSZÜTŐ	HU
ΚΟΝΒΕΚΤΙΩΝΑ ΠΑΡΟΒΑ ΔΥΧΟΒΑ ΣΑΦΑ	UA
KONVEKTSIOONIGA AURUANI	EE
KONVEKCIJAS TVAIKA CERPEŠKRÄSNS	LV
KONVEKČINĖ GARINĖ ORKAITĖ	LT
FORNO A VAPOR DE CONVECCÃO	PT
HORNO DE VAPOR DE CONVECCIÓN	ES
PARNÝ KONVEKTOMAT	SK
KONVEKTIONS DAMPOVN	DK
KIERTOILMA HÖYRY UUNIN	FI
KONVEKSJONSDAMPOVN	NO
KONVEKCIJSKA PARNARPEČICA	SI
ÅNGUGN FÖR KONVEKTION	SE
ΚΟΝΒΕΚΤΟΡΗ ΠΑΡΝΑ ΦΥΡΝΑ	BG
ΚΟΝΒΕΚΤΙΟΝΗΪ ΠΑΡΟΒΟΪ ΔΥΧΟΒΟΪ ΣΚΑΦ	RU



READ MANUAL

GB: Read user manual and keep this with the appliance.  
 DE: Lesen Sie das Benutzerhandbuch und bewahren Sie es zusammen mit dem Gerät auf.  
 NL: Lees de gebruikershandleiding en bewaar deze bij het apparaat.  
 PL: Należy przeczytać instrukcję obsługi i zachować ją wraz z urządzeniem.  
 FR: Lisez le manuel d'utilisation et conservez-le avec l'appareil.  
 IT: Leggere il manuale dell'utente e conservarlo con l'apparecchiatura.  
 RO: Citiți manualul de utilizare și păstrați-l împreună cu aparatul.  
 GR: Διαβάστε το εγχειρίδιο χρήστη και φυλάξτε το μαζί με τη συσκευή.  
 HR: Pročitajte upute za uporabu i sačuvajte ovo uz uređaj.  
 CZ: Přečtěte si uživatelskou příručku a uschovejte ji u spotřebiče.  
 HU: Olvassa el a használati útmutatót, és tartsa azt a későbbiek közelében.  
 UA: Прочитайте посібник користувача та тримайте його разом із приладом.

EE: Lugege kasutusjuhendit ja hoidke seda koos seadmega.  
 LV: Izlasiet lietošanas pamācību un saglabājiet to kopā ar ierīci.  
 LT: Perskaitykite naudojimo instrukciją ir palikite ją su prietaisu.  
 PT: Leia o manual do utilizador e guarde-o juntamente com o aparelho.  
 ES: Lea el manual del usuario y consérvelo con el aparato.  
 SK: Prečítajte si návod na použitie a uschovajte ho spolu so spotrebičom.  
 DK: Læs brugervejledningen, og opbevar den sammen med apparatet.  
 FI: Lue käyttöohje ja säilytä se laitteen mukana.  
 NO: Les bruksanvisningen og ta vare på den.  
 SI: Preberite navodila za uporabo in jih shranite skupaj z napravo.  
 SE: Läs bruksanvisningen och förvara den tillsammans med produkten.  
 BG: Прочетете ръководството за потребителя и го запазете заедно с уреда.  
 RU: Прочтите руководство пользователя и сохраните его вместе с прибором.



INDOOR

GB: For indoor use only.  
 DE: Nur zur Verwendung im Innenbereich.  
 NL: Alleen voor gebruik binnenshuis.  
 PL: Do użytku wewnątrz pomieszczeń.  
 FR: Pour l'usage à l'intérieur seulement.  
 IT: Destinato solo all'uso domestico.  
 RO: Doar pentru uz la interior.  
 GR: Για χρήση μόνο σε εσωτερικό χώρο.  
 HR: Samo za unutarnju upotrebu.  
 CZ: Pouze pro vnitřní použití.  
 HU: Csak beltéri használatra.  
 UA: Використовувати тільки всередині приміщення.  
 EE: Ainult sisetingsimustes kasutamiseks.

LV: Tikai lietošanai telpās.  
 LT: Naudoti tik patalpoje.  
 PT: Apenas para uso interno.  
 ES: Sólo para uso en interiores.  
 SK: Iba na vnútorné použitie.  
 DK: Kun til indendørs brug.  
 FI: Vain sisäkäyttöön.  
 NO: Kun til innendørs bruk.  
 SI: Samo za uporabo v zaprtih prostorih.  
 SE: Endast för inomhusbruk.  
 BG: Да се използва само на закрито.  
 RU: Использовать только в помещении.

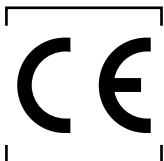
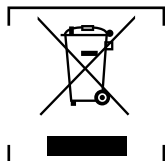

HEAVY

GB: NOTE: This manual is translated from original English manual using AI and machine translations.  
 DE: HINWEIS: Dieses Handbuch wurde aus dem englischen Originalhandbuch mit KI und maschinellen Übersetzungen übersetzt.  
 NL: OPMERKING: Deze handleiding is vertaald vanuit de originele Engelse handleiding met behulp van AI en machinevertalingen.  
 PL: UWAGA: Niniejszy podręcznik został przetłumaczony z oryginalnego podręcznika w języku angielskim przy użyciu AI i tłumaczeń maszynowych.  
 FR: REMARQUE : Ce manuel est traduit à partir du manuel original en anglais à l'aide de l'IA et de traductions automatiques.  
 IT: NOTE: Questo manuale è tradotto dal manuale originale in inglese utilizzando l'intelligenza artificiale e le traduzioni automatiche.  
 RO: NOTĂ: Acest manual este tradus din manualul original în limba engleză folosind AI și traduceri automate.  
 GR: ΣΗΜΕΙΩΣΗ: Αυτό το εγχειρίδιο μεταφράζεται από το πρωτότυπο αγγλικό εγχειρίδιο χρησιμοποιώντας AI και αυτόματες μεταφράσεις.  
 HR: NAPOMENA: Ovaj priručnik je preveden iz izvornog engleskog priručnika s AI i strojnim prijevodima.  
 CZ: POZNÁMKA: Tato příručka je přeložena z původní anglické příručky pomocí umělé inteligence a strojových překladů.  
 HU: MEGJEGYZÉS: Ez a kézikönyv az eredeti angol kézikönyvből származik, mesterséges intelligenciával és gépi fordítások segítségével.  
 UA: ПРИМІТКА: Цей посібник перекладається з оригінального англійського посібника з використанням штучного інтелекту та машинного перекладу.  
 EE: MÄRKUS: Käesolev kasutusjuhend on tõlgitud originaal inglise keeles, kasutades AI ja masinate tõlkeid.  
 LV: PIEZĪME: Šī rokasgrāmata tiek tulkota no oriģinālās angļu valodas rokasgrāmatas, izmantojot mākslīgā intelekta un veļas mašīnas tulkojumus.  
 LT: PASTABA: Šis vadovas išverstas iš originalaus angly kalbos vadovo naudojant dirbtinį intelektą ir mašininį vertimą.  
 PT: NOTA: Este manual é traduzido do manual original em inglês utilizando IA e traduções de máquinas.  
 ES: NOTA: Este manual está traducido del manual original en inglés utilizando IA y traducciones automáticas.  
 SK: POZNÁMKA: Táto príručka je preložená z pôvodnej anglickej príručky pomocou umelej inteligencie a strojového prekladu.  
 DK: BEMÆRK: Denne vejledning er oversat fra den originale engelske vejledning ved hjælp af AI og maskinoversættelser.  
 FI: HUOMAUTUS: Tämä opas on käännetty alkuperäisestä englanninkielisestä oppaasta käyttäen tekoälyä ja konekäännöksiä.  
 NO: MERK: Denne håndboken oversettes fra den originale engelske håndboken ved hjelp av AI og maskinoversettelser.  
 SI: OPOMBA: Ta priročnik je preveden iz izvirnega angleškega priročnika z uporabo umetne inteligence in strojnih prevodov.  
 SE: NOTERA: Denna handbok är översatt från den engelska originalmanualen med AI och maskinöversättning.  
 BG: ЗАБЕЛЕЖКА: Това ръководство е преведено от оригиналното английско ръководство с помощта на AI и машинни преводи.  
 RU: ПРИМЕЧАНИЕ: Это руководство переведено из оригинального руководства на английском языке с использованием ИИ и машинных переводов.



1

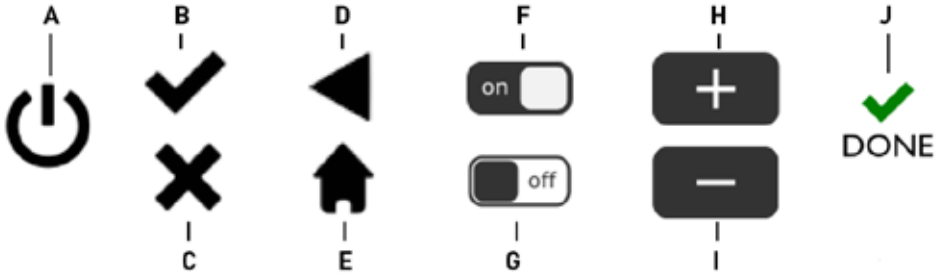

2

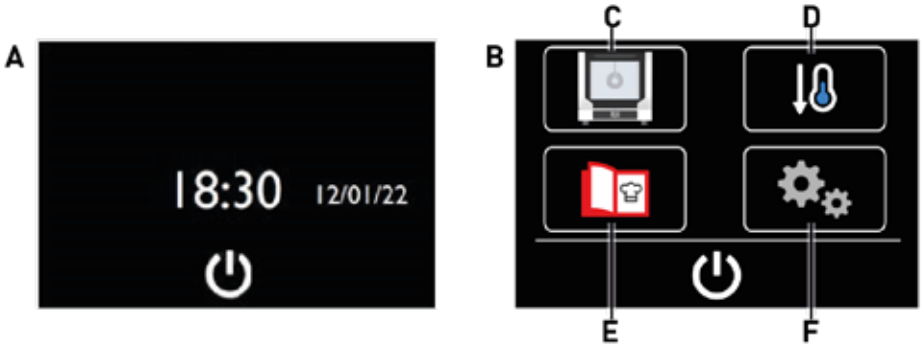

3



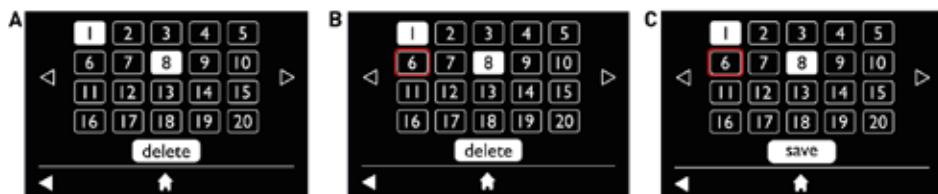
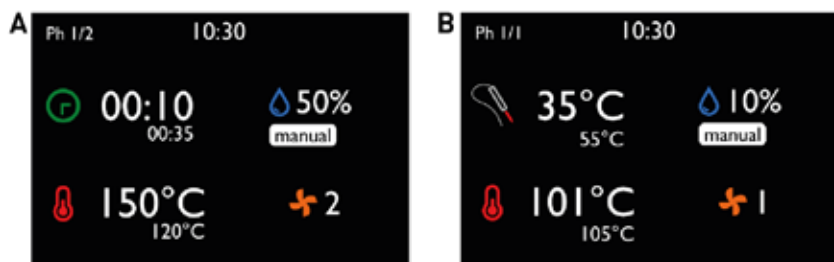

7



8

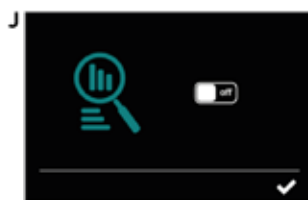
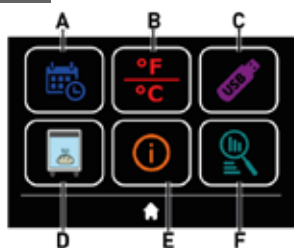

9

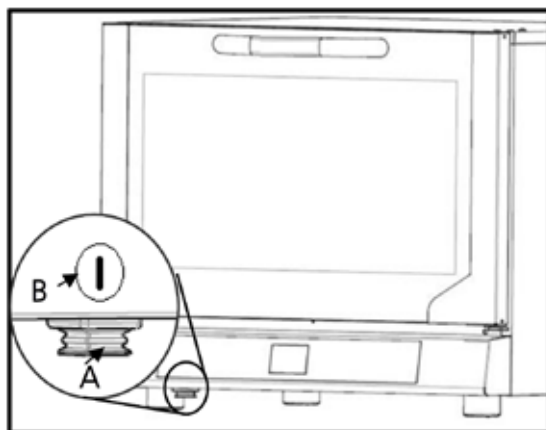

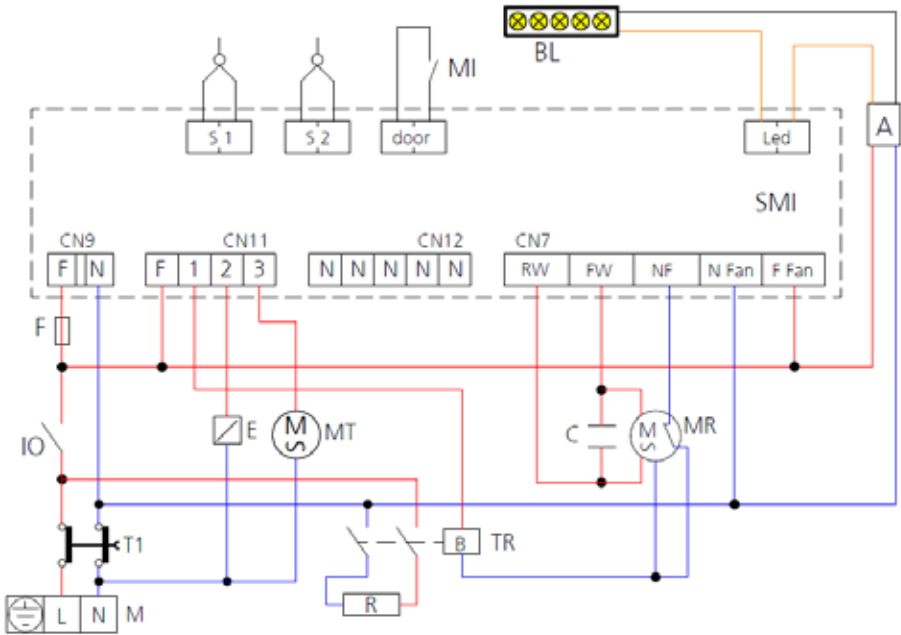

GB: Technical specifications / DE: Technische Angaben / NL: Technische gegevens / PL: Dane techniczne / FR: Données techniques / IT: Parametri di base / RO: Parametrii de bază / GR: Βασικές παράμετροι / HR: Tehnički podaci / CZ: Technická specifikace / HU: Műszaki adatok / UA: Технічні характеристики / EE: Tehnilised andmed / LV: Tehniskās specifikācijas / LT: Techninės specifikacijos / PT: Especificações técnicas / ES: Especificaciones técnicas / SK: Technické špecifikácie / DK: Technical specifications / FI: Tekniset tiedot / NO: Tekniske spesifikasjoner / SI: Tehnične specifikacije / SE: Tekniska specifikationer / BG: Технически спецификации / RU: Технические данные

A	219973
B	220-2400 V / 50/60 Hz
C	3,3 kW
D	I
E	IPX4
F	4x 429x345 mm
G	1,5kg
H	30-260°C
I	11 h 59 min
J	450x390x(H)335 mm
K	590x719x(H)589 mm
L	38 kg

A: GB:Item no. / DE:Art.-Nr. / NL:Artikelnr. / PL:Nr pozycji / FR:N° d'article / IT:N. articolo / RO:Nr. articolului / GR:Αρ. είδους / HR:Broj stavke / CZ: Položka č. / HU:Cikkszám / UA:Номер елемента / EE:Artikli nr / LV:Vienums Nr. / LT:Prekės Nr. / PT:Item n.º / ES:N.º de artículo / SK:Č. položky / DK:Varenr. / FI:Kohteen nro / NO:Varenr. / SI:Št. izdelka / SE:Art.nr / BG:Номер на елемент / RU:Номер позиции



- B: GB:Rated voltage and frequency / DE:Nennspannung und Frequenz / NL:Nominale spanning en frequentie / PL:Znamionowe napięcie i częstotliwość / FR:Tension et fréquence nominales / IT:Tensione e frequenza nominali / RO:Tensiune nominală și frecvență / GR:Όνομαστική τάση και συχνότητα / HR:Nazivni napon i frekvencija / CZ:Jmenovitě napětí a frekvence / HU:Névleges feszültség és frekvencia / UA:Номинальна напруга та частота / EE:Nimipinge ja -sagedus / LV:Nominālais spriegums un frekvence / LT:Vardinė įtampa ir dažnis / PT:Tensão e frequência nominais / ES:Tensión y frecuencia nominales / SK:Menovitě napětí a frekvencia / DK:Nominel spænding og frekvens / FI:Nimellissännite ja -taajuus / NO:Nominell spenning og frekvens / SI:Nazivna napetost in frekvenca / SE:Märkspänning och frekvens / BG:Номинално напрежение и честота / RU:Номинальное напряжение и частота
- C: GB:Rated input power / DE:Nenneingangsleistung / NL:Nominaal ingangsvermogen / PL:Znamionowa moc wejściowa / FR:Puissance d'entrée nominale / IT:Potenza nominale in ingresso / RO:Putere nominală de intrare / GR:Όνομαστική ισχύς εισόδου / HR:Nazivna ulazna snaga / CZ:Jmenovitý vstupní výkon / HU:Névleges bemeneti teljesítmény / UA:Номинальна вхідна потужність / EE:Nimisendvõimsus / LV:Nominālā ieejas jauda / LT:Vardinė įėjimo galia / PT:Potência de entrada nominal / ES:Potencia de entrada nominal / SK:Menovitý vstupný výkon / DK:Nominel indgangseffekt / FI:Nimellistuloteho / NO:Nominell inngangseffekt / SI:Nazivna vhodna moč / SE:Märkineffekt / BG:Номинална входяща мощност / RU:Номинальная входная мощность
- D: GB:Protection class (Class) / DE:Schutzklasse (Klasse) / NL:Bescherminingsklasse (klasse) / PL:Klasa ochrony (klasa) / FR:Classe de protection (classe) / IT:Classe di protezione (classe) / RO:Clasă de protecție (clasă) / GR:Κλάση προστασίας (катηγορία) / HR:Klasa zaštite (klasa) / CZ:Třída ochrany (třída) / HU:Védelmi osztály (osztály) / UA:Клас захисту (клас) / EE:Kaitseklass (klass) / LV:Aizsardzības klase (klase) / LT:Apsaugos klasė (klase) / PT:Classe de proteção (classe) / ES:Clase de protección (clase) / SK:Trieda ochrany (trieda) / DK:Beskyttelsesklasse (klasse) / FI:Suojausluokka (luokka) / NO:Beskyttelsesklasse (klasse) / SI:Razred zaščite (razred) / SE:Skyddsklass (klass) / BG:Клас на защита (Клас) / RU:Класс защиты (класс)
- E: GB:Waterproof protection rating / DE:Wasserdichtigkeitsschutzklasse / NL:Bescherminingsgraad tegen water / PL:Klasa wodoodporności / FR:Indice de protection étanche / IT:Grado di protezione impermeabile / RO:Clasificare protecție impermeabilă / GR:Βαθμός αδιάβροχης προστασίας / HR:Vodootporna zaštita / CZ:Odolnost proti vodě / HU:Vízálló védelmi besorolás / UA:Рейтинг водонепроникності / EE:Veekindluse kaitseaste / LV:Ūdensnecaurlaidības klase / LT:Apsaugos nuo vandens klasė / PT:Classificação de proteção à prova de água / ES:Grado de impermeabilidad / SK:Stupeň ochrany proti vode / DK:Vandtæt beskyttelsesklassificering / FI:Vedenpitävä suojausluokitus / NO:Vanntett beskyttelsesklassifisering / SI:Stopnja zaščite pred vdorom vode / SE:Vattentät skyddsklassning / BG:Клас на водоустойчивост / RU:Рейтинг водонепроницаемости
- F: GB:Capacity / DE:Kapazität / NL:Capaciteit / PL:Pojemność / FR:Capacité / IT:Capacità / RO:Capacitate / GR:Χωρητικότητα / HR:Kapacitet / CZ:Kapacita / HU:Kapacitás / UA:Місткість / EE:Mahutavus / LV:Efektivitāte / LT:Pajėgumas / PT:Capacidade / ES:Capacidad / SK:Kapacita / DK:Kapacitet / FI:Tilavuus / NO:Kapasitet / SI:Zmogljivost / SE:Kapacitet / BG: Капацитет / RU:Вместимость
- G: GB:Max. load per tray / DE:max. Beladung pro Tablett / NL:Maximaal lading per lade / PL:Maks. obciążenie na tacę / FR:Max. charge par plateau / IT:Massimo carico per vassoio / RO:Max. încărcare pe tavă / GR:Μέγιστη φόρτιση ανά δίσκο / HR:Maks. opterećenje po ladic / CZ:Max. zatížení na zásobník / HU:Max. töltet tálcánként / UA:Макс. завантаження на лоток / EE:Max laadimise salve kohta / LV:Maks. ielāde uz papildīti / LT:Maks. apkrova viename dėkle / PT:máx. carga por bandeja / ES:máx. carga por bandeja / SK:Max. zaťaženie na zásobník / DK:Maks. fyld pr. bakke / FI:Max. kuorma per lokero / NO:Maks. belastning per brett / SI:maks. obremenitev na pladenj / SE:Max. last per bricka / BG:Макс. зареждане на тава / RU:Максимум. нагрузка на лоток
- H: GB:Temperature settings / DE:Temperaturinstellungen / NL:Temperatuur instellingen / PL:Ustawienia temperatury / FR:Paramètres de température / IT:Impostazioni di temperatura / RO:Setări de temperatură / GR:Ρυθμίσεις θερμοκρασίας / HR:Postavke temperature / CZ:Nastavení teploty / HU:Hőmérséklet beállítások / UA:Налаштування температури / EE:Temperatuuri seaded / LV:Temperatūras iestatījumi / LT:Temperatūros nustatymai / PT:Configurações de temperatura / ES:Ajustes de temperatura / SK:Nastavenie teploty / DK:Temperaturindstillinger / FI:Lämpötila-asetukset / NO:Temperaturinnstillinger / SI:Nastavitve temperature / SE:Temperaturinställningar / BG: / RU:Настройки температуры
- I: GB:Time settings (Min.) / DE:Zeit-Einstellungen (Min.) / NL:Tijd-instellingen (Min.) / PL:Ustawienia czasu (Min.) / FR:Paramètres de temps (Min.) / IT:Impostazioni ora (Minuti) / RO:Setări de timp (Min.) / GR:Ρυθμίσεις ώρας (Ελ.χ.) / HR:Postavke vremena (Minuta) / CZ:Nastavení času (Min.) / HU:Időbeállítások (Min.) / UA:Налаштування часу (Шахти) / EE:Kellaaja seaded (Mins) / LV:Laika iestatījumi (Min.) / LT:Laiko nuostatos (Min.) / PT:Definições de hora (Min.) / ES:Ajustes de tiempo (Min.) / SK:Nastavenia času (Min.) / DK:Tidsindstillinger (Min.) / FI:Aika-asetukset (Minuuttia) / NO:Tidsinnstillinger (Minutter) / SI:Časovne nastavitve (Min) / SE:Tidsinställningar (Min) / BG:Настройки за време (Минутти) / RU:Настройки времени (Мин.)
- J: GB:Internal dimensions / DE:Innenmaße / NL:Interne afmetingen / PL:Wymiary wewnętrzne / FR:Dimensions internes / IT:Dimensioni interne / RO:Dimensiuni interioare / GR:Εσωτερικές διαστάσεις / HR:Unutarnje dimenzije / CZ:Vnitřní rozměry / HU:Belső méretek / UA:Внутрішні розміри / EE:Sisemised mõõdud / LV:Iekšējie izmēri / LT:Vidiniai matmenys / PT:Dimensões internas / ES:Dimensiones internas / SK:Vnútorne rozmery / DK:Indvendige dimensioner / FI:Siisämitat / NO:Innvendige mål / SI:Notranje mere / SE:Innermått / BG:Вътрешни размери / RU:Внутренние размеры



K: GB:Dimensions / DE:Abmessungen / NL:Afmetingen / PL:Wymiary / FR:Dimensions / IT:Dimensioni / RO:Dimensiuni / GR:Διαστάσεις / HR:Dimenzije / CZ:Rozměry / HU:Méreték / UA:Розміри / EE:Mõõtmed / LV:izmēri / LT:Matmenys / PT:Dimensões / ES:Dimensiones / SK:Rozmery / DK:Mål / FI:Mitat / NO:Mål / SI:Mere / SE:Mått / BG:Размери / RU:Размеры

L: GB:Net weight / DE:Nettogewicht / NL:Nettogewicht / PL:Waga netto / FR:Poids net / IT:Peso netto / RO:Greutate netă / GR:Καθαρό Βάρος / HR:Neto težina / CZ:Čistá hmotnost / HU:Nettó tömeg / UA:Вага нетто / EE:Netokaal / LV:Neto svars / LT:Grynavis svoris / PT:Peso líquido / ES:Peso neto / SK:Čistá hmotnosť / DK:Nettovægt / FI:Nettopaino / NO:Nettovekt / SI:Neto teža / SE:Nettovikt / BG:Нетно тегло / RU:Вес нетто

GB: Remark: Technical specification is subjected to change without prior notification.

DE: Anmerkung: Die technische Spezifikation kann ohne vorherige Ankündigung geändert werden.

NL: Opmerking: De technische specificatie zijn onderworpen aan wijzigingen zonder voorafgaande kennisgeving.

PL: Uwaga: Specyfikacja techniczna może zostać zmieniona bez powiadomienia.

FR: Remarque: La spécification technique peut être modifiée sans notification préalable.

IT: Osservazione: Le specifiche tecniche sono soggette a modifiche senza preavviso.

RO: Observație: Specificația tehnică se poate modifica fără notificare prealabilă.

GR: Σημείωση: Οι τεχνικές προδιαγραφές μπορούν να αλλάξουν χωρίς προειδοποίηση.

HR: Napomena: Tehničke specifikacije podložne su promjenama bez prethodne obavijesti.

CZ: Poznámka: Technická specifikace se může změnit bez předchozího upozornění.

HU: Megjegyzés: A műszaki adatok előzetes értesítés nélkül változhatnak.

UA: Зауваження: Технічні характеристики можуть змінюватися без попереднього повідомлення.

EE: Märkus: Tehnilisi andmeid võidakse muuta ilma eelneva teavitamiseta.

LV: Piezīme: Tehniskās specifikācijas var tikt mainītas bez iepriekšēja brīdinājuma.

LT: Pastaba: Techninė specifikacija gali būti keičiama be išankstinio įspėjimo.

PT: Observação: As especificações técnicas estão sujeitas a alterações sem notificação prévia.

ES: Observación: Las especificaciones técnicas están sujetas a cambios sin previo aviso.

SK: Poznámka: Technické špecifikácie podliehajú zmenám bez predchádzajúceho oznámenia.

DK: Bemærkning: Tekniske specifikationer kan ændres uden forudgående varsel.

FI: Huomautus: Teknisiä tietoja voidaan muuttaa ilman ennakkoilmoitusta.

NO: Merknad: Teknisk spesifikasjon kan endres uten forhåndsvarsel.

SI: Opomba: Tehnične specifikacije se lahko spremenijo brez predhodnega obvestila.

SE: Anmärkning: Tekniska specifikationer kan ändras utan föregående meddelande.

BG: Забележка: Техническите спецификации подлежат на промяна без предварително уведомление.

RU: Примечание. Технические характеристики могут быть изменены без предварительного уведомления.





Dear Customer,



Thank you for purchasing this Hendi appliance. Read this user manual carefully, paying particular attention to the safety regulations outlined below, before installing and using this appliance for the first time.

## Safety instructions

- Only use the appliance for the intended purpose it was designed for, as described in this manual.
- The manufacturer is not liable for any damage caused by incorrect operation and improper use.
-  **DANGER! RISK OF ELECTRIC SHOCK!** Do not attempt to repair the appliance by yourself. Do not immerse the electrical parts of the appliance in water or other liquids. Never hold the appliance under running water.
- **NEVER USE A DAMAGED APPLIANCE!** Check the electrical connections and cord regularly for any damage. When damaged, disconnect the appliance from the power supply. Any repairs should only be carried out by a supplier or qualified person to avoid danger or injury.
- **WARNING!** When positioning the appliance, route the power cable safely if necessary to avoid unintentional pulling, being damaged, coming into contact with the heating surface, or causing a tripping hazard.
- **WARNING!** As long as the plug is in the socket the appliance is connected to the power supply.
- **WARNING!** ALWAYS switch off the appliance before disconnecting from the power supply, cleaning, maintenance or storage.
- Only connect the appliance to an electrical outlet with the voltage and frequency mentioned on the appliance label.
- Do not touch the plug/electrical connections with wet or damp hands.
- Keep the appliance and electrical plug/connections away from water and other liquids. If the appliance falls into water, remove the power supply connections immediately. Do not use the appliance until it has been checked by a certified technician. Failure to follow these instructions will cause life threatening risks.
- Connect the power supply into an easily accessible electrical outlet so you can disconnect the appliance immediately in case of emergency.
- Make sure the cord does not come in contact with sharp or hot objects and keep it away from open fire. Never pull the power cord to unplug it from the socket, always pull the plug instead.
- Never carry the appliance by its cord.
- Never try to open the housing of the appliance yourself.
- Do not insert objects into the housing of the appliance.
- Never leave the appliance unattended during use.
- This appliance should be operated by trained personnel in kitchen of the restaurant, canteens or bar staff, etc.
- This appliance should not be operated by persons with reduced physical, sensory or mental capabilities, or persons that have a lack of experience and knowledge.
- This appliance should, under any circumstances, not be used by children.
- Keep the appliance and its electrical connections out of reach of children.

- Never use accessories or any extra devices other than those supplied with the appliance or recommended by the manufacturer. Failure to do so could pose a safety risk to the user and could damage the appliance. Only use original parts and accessories.
- Do not operate this appliance by means of an external timer or remote-control system.
- Do not place the appliance on a heating object (gasoline, electric, charcoal cooker, etc.).
- Do not cover the appliance in operation.
- Do not place any objects on top of the appliance.
- Do not use the appliance near any open flames, explosive or flammable materials. Always operate the appliance on a horizontal, stable, clean, heat-resistant and dry surface.
- The appliance is not suitable for installation in an area where a water jet could be used.
- Leave a space of at least 20 cm around the appliance for ventilation during use.
- **WARNING!** Keep all ventilation openings on the appliance free from obstruction.

## Special safety instructions

- Do not use the appliance to prepare food or liquids in a closed container as the container may explode.
- No foods containing easily flammable substances must be cooked, such as alcohol-based foods; self-combustion phenomena might occur leading to fires and explosions in the cooking chamber.
- **ATTENTION!** The appliance must be installed under exhaust hood to ensure all steam and other vapour produced during work run freely.
-  **CAUTION! RISK OF BURNS! HOT SURFACES!** The temperature of the accessible surfaces are very high during use. Touch only the control panel, handles, switches, timer control knobs or temperature control knobs, etc.
- **CAUTION! RISK OF BURNS!** Pay attention to handling food containers during and after cooking: they might be very hot. Wear appropriate protective thermal clothing to prevent burns.
- During operation, with the door open, do not remove the fan cover; do not touch the moving fans and resistors which are still hot.
-  **WARNING!** To avoid scalding, do not use loaded containers with liquids or cooking goods that become fluid by heating in shelves positioned at levels higher than 1,6m above the floor.
- **WARNING!** When opening the door of the cooking compartment, hot steam can come out.
- Do not overload the interior shelves. The maximum load is mentioned in "Technical specification".
- The appliance must be connected to an equipotential system the effectiveness of which must be suitably assessed according to applicable regulations. This connection must be set up between appliances through the suitable terminal which is marked with the symbol . The equipotential conductor must have a minimum section of 2,5 mm<sup>2</sup>.
- If the supply cord is damaged, it must be replaced by the manufacturer, its service agent or similarly qualified persons in order to avoid a hazard.
- The new hose-sets supplied with the appliance are to be used and that old hose-sets should not be reused.



- Always connect appliance to potable water supply.
- Do not use the door handle to move the appliance (possible glass breakage).

## Intended use

- This appliance is intended to be used for professional use, also for commercial applications, for example in kitchens of restaurants, canteens, hospital and in commercial enterprises such as bakeries, butcheries, etc., but not for continuous mass production of food
- The appliance is designed for only for cooking food (for all types of baking of pastries, baked goods and food): fresh and frozen; for reconditioning chilled and frozen food, for steam cooking meats, fish and vegetables, etc. Any other use may lead to damage to the appliance or personal injury.
- Operating the appliance for any other purpose shall be deemed a misuse of the device. The user shall be solely liable for improper use of the device.

## Grounding installation

This appliance is classified as **protection class I** and must be connected to a protective ground. Grounding reduces the risk of electric shock by providing an escape wire for the electric current.

This appliance is fitted with a power cord with grounding plug or electrical connections with grounding wire. The connections must be properly installed and grounded.

## Control panel

### Main symbols (Fig.1 on page 3)

- ON/OFF
- CONFIRM / START
- STOP / CANCEL
- Back
- Home screen
- Active function (on)
- Desactive function (off)
- Increasing value
- Decreasing value
- Pre-heating / delayed start completed

### General screens (Fig.2 on page 3)

- Stand-by mode
- Home screen
- Operating parameters
- Cooling function
- Recipe book (programs)
- General settings

### Screen of operating parameters (Fig.3 on page 3)

- Time
- Temperature
- Humidification
- Fan speed
- Phase number
- Additional parameters
- Screen of time setting
- Screen of temperature setting

### Screen of additional parameters (Fig.4 on page 4)

- Delayed start
- Pre-heating

- Cycle with core probe
- Program saving
- Screen of delayed start setting
- Screen of activated delayed start
- Screen of pre-heating setting
- Screen of activated pre-heating
- Operating parameters with activated core probe
- Screen of core temperature setting

### Screens of activated cycle (Fig.5 on page 4)

- Standard cycle
- Cycle with core probe

### Recipe book (Fig.6 on page 4)

- Choosing program number
- Choosing program - selected number
- Screen of program saving

### Cooling function (Fig.7 on page 5)

#### Screen of general settings (Fig.8 on page 5)

- Date and time
- Changing units of displayed temperature
- USB - Import/Export
- Proofer (optional)
- System information
- HACCP function
- Screen of date and time setting
- Screen of changing units °C / F
- Screen of Export/Import
- Screen of HACCP function activation

### Operating parameters

- Cooking time (Fig.3A/3G) - from 1 minute to 11 hours 59 minutes or infinity time (∞)
- Cooking temperature (Fig.3B/3H) - 30°C-260°C ( 86 F - 518 F)
- Core temperature (Fig.4C/4J) - 1°C-99°C (33 F - 210 F)
- Humidification (Fig.3C) - from OFF to 100% (10% intervals)
- Fan speed (Fig.3D) - 1 or 2

## Electric connection (Fig.10 on page 6)

- In the permanent connection to the mains, a protective pole switch must be installed between the appliance and the mains with minimum opening between the contacts of over-voltage category III (4000V), sized for the load and complying with applicable regulations (automatic circuit breaker).
- The protective pole switch used for the connection must be easily accessible when appliance is installed.

## Water connection

- Maximum water temperature should not exceed 30°C.
- The water pressure must be between 100 and 200 kPa (1-2 bar). If the pressure exceeds 2 bar, install a pressure reducer upstream of the appliance. If pressure is lower than 1 bar use the pump to raise the pressure value.
- Water hardness should be between 0,5°f and 3°f. Appliance must be installed with water softener to reduce limescale formation.
- Water drain must be connect through an adequate trap. If drain pipe is conveyed to an open floor drain distance between pipe and discharge point should have at least 25-30



mm. Wall-mounted discharge is also allowed as long as the drain pipe maintains the steady slope of 4-5%.

## Preparation before use

- Remove all protective packaging and foil or tapes.
- Check that the device is in good condition and with all accessories. In case of incomplete or damaged delivery, please contact the supplier immediately. In this case, do not use the device.
- Clean the accessories and the appliance before use (See ==> Cleaning & Maintenance).
- Make sure the appliance is completely dry.
- Place the appliance on a horizontal, stable and heat resistant surface that is safe against water splashes. Level appliance by adjustable feet. Do not disassemble the feet. Place appliance only on suitable stand - do not place it on the floor.
- Keep the packaging if you intend to store your appliance in the future.
- Keep the user manual for future reference.

**NOTE!** Due to manufacturing residues, the appliance may emit a light odor during the first few uses. This is normal and does not indicate any defect or hazard. Make sure the appliance is well ventilated. It is recommended to run an empty cycle for 40/50 minutes at a temperature of 220/230°C. In this way all unpleasant yet fully normal smells due to heating the thermal insulation enveloping the cooking chamber and the silicone used for its external sealing are dissipated.

## Operating instructions

- **ATTENTION!** Avoid prolonged permanence on the steel surfaces of foods containing acidic substances (lemon juice, vinegar, salt, etc.) which cause corrosion deterioration.
- Preheat the appliance every time before cooking to achieve top performance.
- Avoid adding salt to food in the cooking chamber.

### BASIC operating

- For switching the appliance on (after connecting to electric power supply) set the button to "ON" position. Button is placed on the left side of the appliance under the base (Fig.9A on page 5) and is marked by special plate (Fig.9B). Firstly display will show computer codes, then Date, Time, and the symbol ON/OFF (Fig.1A) will be lights up - display in stand-by mode.
- To reactivate display touch ON/OFF symbol - on display will be shown home screen (Fig.2B).
- To activate stand-by mode again, touch the symbol ON/OFF. Stand-by mode also will activate automatically if appliance will not operate more than 10 minutes. Display will show only date, time and ON/OFF symbol (Fig.2A).
- To choose main operating parameters touch appliance symbol (Fig.1C). Main operating parameters screen will be displayed (Fig.3). To change main operating parameter value touch digits related to desired parameter. To back to home screen touch house symbol (Fig.1E).
- To choose and set additional parameters touch menu symbol (Fig.3F) - additional parameters screen will be displayed (Fig.4). To back to operating parameters screen touch "back" symbol (Fig.1D).
- To change general settings, like date, time, etc. touch settings symbol (Fig.2F) on home screen.

### TIME setting

- From operating parameters screen (Fig.3) touch digits related to time symbol (3A) - time setting screen will be shown (3G).
- Change value using displayed keyboard. To set infinite time (continuous cycle) touch symbol ∞.
- To confirm value touch symbol ✓ (Fig.1B).
- During cycle display will be shown remaining time of current phase (if set more than one) and remaining time of whole cycle.

### TEMPERATURE setting

- From operating parameters screen (Fig.3) touch digits related to temperature symbol (3B) - temperature setting screen will be shown (3H).
- Change value using displayed keyboard.
- To confirm value touch symbol ✓ (Fig.1B).
- During cycle display will be shown current chamber temperature and set temperature for each phase/cycle.

### HUMIDIFICATION / STEAM setting

- From operating parameters screen (Fig.3) touch digits related to humidification symbol (3C) and change value touching symbols "+" or "-" (Fig.1H-I).
- To confirm value touch symbol ✓ (Fig.1B).

### FAN SPEED setting

- From operating parameters screen (Fig.3) touch digits 1 or 2 related to fan symbol (3D) - chosen speed will be light up.

### CYCLE STEPS setting

- To add next step in cycle, after setting desired values of operating parameters for first step (Phase 1), touch the digit corresponds to next phase number (Fig.3E) - all operating parameters will be able to set for new step.
- On additional screen, step (phase) number will be shown in left bottom corner.
- During cycle the display will be shown active phase number and whole number of phases.

### DELAYED START setting

- From operating parameters screen (Fig.3) touch additional menu symbol (3F) - additional parameters screen will be displayed (Fig.4).
- Touch digits related to delayed start symbol (4A) - setting screen will be shown (4E).
- Change value using displayed keyboard.
- To confirm value touch symbol ✓ (Fig.1B).
- During activated delayed start, time remaining to start cycle will be displayed in countdown mode (Fig.4F). End of counting will be informed by acoustic signal and symbol "DONE" (Fig.1J).

NOTE: Delayed start can be set maximum to 23 h 59 min. To deactivate function set value 00:00.

### PRE-HEATING setting

- From additional parameters screen (Fig.4) touch digits related to pre-heating symbol (4B) - setting screen will be shown (4G); change value using displayed keyboard. Pre-heating value is always added to main temperature (for example if temperature will be set on 180°C and pre-heating on 50°C, temperature in chamber will reach 230°C).
- To confirm value touch symbol ✓ (Fig.1B).
- To deactivate function set value 0°C.



- During activated pre-heating phase, current chamber temperature will be displayed with visible setted pre-heating temperature (Fig.4H).
- Reached temperature will be informed by acoustic signal and symbol "DONE" (Fig.1J). Open door to deactivate alarm. Close the door - main cycle will start automatically.

NOTE: Pre-heating temperature can not exceed 260°C (in sume).

### CORE TEMPERATURE setting

- From additional parameters screen (Fig.4) touch activation symbol from OFF to ON (Fig.1F-G) related to core probe symbol (Fig.4C).
- To confirm setting touch symbol ✓ (Fig.1B).
- Operating parameters screen will be change: time value will be change into core temperature value (Fig.4I); touch the digits corresponds to core probe symbol - core temperature setting screen will be display (Fig.4J).
- Change value using displayed keyboard.
- To confirm value touch symbol ✓ (Fig.1B).
- During cycle display will be show current core temperature and set core temperature for each phase/cycle.

NOTE: If core temperature is setted, time setting is excluded. Cycle/current step (if more than 1) end until setted core temperature is reached.

ATTENTION: During this setting core probe is used inside food. Avoid contact it with bones. Probe cable must pass through door gasket at the bottom. If cycle is setted without above parameters, core probe must be placed in specific socket. If not, display will shows error.

### STARTING or STOPPING the cycle

- To start cycle, after setting all parameters, touch the symbol ✓ (Fig.1B). Depending on type of cycle (without or with core probe) corresponding screen will be displayed (Fig.5A-B).
- To interrupted active cycle at any time, touch any area of the screen and then touch and pres the symbol "X" (Fig.1C) for 3 seconds.
- When cycle ends, acoustic alarm will activate for 1 minutes.
- During cycle all parameters can be change by touching corresponding digits. To back to activated cycle screen touch "BACK" symbol (Fig.1D).

### RECIPE BOOK

Appliance has recipe book where can be stored programs up to 100.

- To enter to default programm list touch the symbol of recipe book (Fig.2E); display will shows recipe numbers - lighted up in white (empty numbers) and darked up number numbers (taken numbers) - Fig.6A.
- To select any program, touch corresponding number - number will by marked by red frame (Fig.6B). Touch "delete" to reset taken number (saved program under selected number will be delete).
- To save new program with new operating parameters, choose additional menu (Fig.3F) and then touch "save" on additional parameters screen (Fig.4D) - display will show program numbers (Fig.6C). Choose desire number and touch "save" again.

NOTE: If you choose darked up number (some program already exist under this number), new program will replace existing one (old program will be overwritten).

### COOLING function

- From home screen (Fig.2B) touch symbol for cooling function (Fig.2D). Current chamber temperature will be displayed on cooling function screen (Fig.7). To start cooling open the door.
- Function can be cancel at any time by touching the symbol "BACK" (Fig.1D); otherwise it is disabled automatically when temperature inside chamber decrease to 40°C.

NOTE: Cooling function activated with door open - do not touch any element inside chamber. RISK OF BURNS.

### DATE AND TIME setting

- From general settings screen (Fig.8) touch symbol related to calendar/clock (Fig.8A). Date and time setting screen will be display (Fig.8G).
- Touch desire digit to change value (digits will start flashing). Change date or time by touching symbols "+" or "-".
- To confirm value touch symbol ✓ (Fig.1B). To exit without saving touch symbol "BACK" (Fig.1D).

### Switching between °C/F

- From general settings screen (Fig.8) touch symbol related to °C/F (Fig.8B). Changing units screen will be display (Fig.8H).
- Unit °C is set as default, so unit F is set with symbol in "OFF" position (Fig.1G). To set unit °F switch symbol into ON position (Fig.1F).
- To confirm value touch symbol ✓ (Fig.1B).

### IMPORT / EXPORT programs via USB

- USB port is located on the left side of the control panel.
- To import new programs from USB drive, after connecting drive, touch the USB symbol (Fig.8C) from general setting screen. Import/export screen will be display (Fig.8I) - touch "import"; an acousting alarm will be emitted as confirmation.
- To export programs: touch "export" from import/export screen (8I) - an acousting alarm will be emitted as confirmatio.

### SYSTEM INFO

- From general settings screen (Fig.8) touch symbol "i" (Fig.8E). Type password "1234" and touch symbol ✓ (Fig.1B) to confirm.

### HACCP function

- To use HACCP function for constantly monitoring data of the cycle USB drive must be connected to the appliance.
- To activate function, from general settings screen (Fig.8) touch the symbol related to HACCP function (Fig.8F).
- On displayed screen (Fig.8J) switch activation symbol from "OFF" position to "ON" position (Fig.1F-G).

### Cleaning & maintenance

- **ATTENTION!** Always disconnect the appliance from the power supply and cool down before storage, cleaning & maintenance.
- Do not use water jet or steam cleaner for cleaning and do not push the appliance under the water as the parts will get wet and electric shock might be resulted.
- If the appliance is not kept in a good state of cleanliness, this can adversely affect the life of the appliance and result in a dangerous situation.
- Food residues should be regularly cleaned and removed from the appliance. If the appliance is not cleaned properly, it will reduce its lifespan and may result in a dangerous condition during use.



## Manual cleaning

- Clean the cooled exterior and interior surface with a cloth or sponge slightly dampened with a mild soap solution.
- For reasons of hygiene, the appliance should be cleaned before and after use.
- Avoid water contacting the electrical components.
- Never immerse the appliance in water or other liquids.
- Never use aggressive cleaning agents, abrasive sponges, or cleaning agents containing chlorine. Do not use steel wool, metallic utensils, or any sharp or pointed objects for cleaning. Do not use petrol or solvents!
- No parts are dishwasher safe.
- Clean fan with appropriate descaling detergents to ensure creating limescales.
- Remove door gasket and wash it separately with warm soapy water, then rinse and dry with soft cloth.

## Semi-automatic cleaning

- Apply a suitable detergent to the chamber walls, fan covers and the inner door glass. Leave for about 20 minutes.
- Set the temperature to about 100-120°C and the humidification level to position 5. Set the time to 15 minutes.
- After the cycle is finished, open the door and wait for the appliance to cool down. Rinse with water.
- To dry the chamber, set the cycle to 10 minutes and the temperature to about 180-200°C [repeat the cycle if necessary].
- After cleaning, leave the door slightly open.

## Maintenance

- Check the operation of the appliance regularly to prevent serious accidents.
- If you see that the appliance is not working properly or that there is a problem, stop using it, switch it off and contact the supplier.
- All maintenance, installation and repair work must be carried out by specialised and authorised technicians, or recommended by the manufacturer.

## Transportation and Storage

- Before storage, always make sure that the appliance has been disconnected from the power supply and completely cooled down.
- Store the appliance in a cool, clean and dry place.
- Never place heavy objects on the appliance as this could damage it.
- Do not move the appliance while it is under operation. Disconnect the appliance from power supply when moving and hold it at the bottom.

## Troubleshooting

If the appliance does not function properly, please check the below table for the solution. If you are still unable to solve the problem, please contact the supplier/service provider.

Problems	Possible cause	Possible solution
Appliance does not work (control panel totally off).	Faulty connection to the power mains.	Check connection to the power mains.
	Lack of voltage.	Restore the power supply voltage.
	Blown electronic board protection fuse.	Contact with technical service.

Cooking cycle active - appliance does not work.	Door open.	Close the door properly.
	Door sensor damaged.	Contact with technical service.
Humidification / steam production does not work.	Faulty water connection.	Check connection to the water mains.
	Closed water valve.	Open the valve.
	Obstructed water inlet filter.	Clean the filter.
	Damaged water inlet solenoid valve.	Contact with technical service.
Door closed. Steam escape through the gasket.	Gasket mounted not properly.	Check gasket assembly.
	Damaged gasket.	Contact with technical service.
	Handle adjusted incorrectly.	Contact with technical service.
Non evenly cooking.	One of the motor is faulty or operates at low speed.	Contact with technical service.
	The motors do not reverse direction.	Contact with technical service.
	Heating elements damaged.	Contact with technical service.
Internal lamp does not work.	Lamp damaged	Replace bulb.
Safety thermal protection activated continuously.	Damaged thermal protection.	Contact with technical service.
	Control thermostat damaged.	Contact with technical service.

## Error code identification

Error codes	Possible cause	Possible solution
E01: Chamber probe not detected.	Interrupted connection between probe and electronic plate.	Contact with technical service.
	Chamber probe damaged.	
E02: Core probe not detected.	Interrupted connection between probe and electronic plate.	Contact with technical service.
	Core probe damaged.	
E03: Power supply blackout.	Lack of main power in period of time.	Reactive interrupted cycle.
E04: USB error	USB not detected/readable/ damaged.	Replace USB drive.
	Interrupted connection between USB port and electronic plate.	Contact with technical service.

## Warranty

Any defect affecting the functionality of the appliance which becomes apparent within one year after purchase will be repaired by free repair or replacement provided the appliance has been used and maintained in accordance with the instructions and has not been abused or misused in any way. Your statutory rights are not affected. If the appliance is claimed under warranty, state where and when it was purchased and include proof of purchase (e.g. receipt).

In line with our policy of continuous product development we



reserve the right to change the product, packaging and documentation specifications without notice.

DE

## Discarding & Environment



When decommissioning the appliance, the product must not be disposed of with other household waste. Instead, it is your responsibility to dispose to your waste equipment by handing it over to a designated collection point. Failure to follow this rule may be penalized in accordance with applicable regulations on waste disposal. The separate collection and recycling of your waste equipment at the time of disposal will help conserve natural resources and ensure that it is recycled in a manner that protects human health and the environment.

For more information about where you can drop off your waste for recycling, please contact your local waste collection company. The manufacturers and importers do not take responsibility for recycling, treatment and ecological disposal, either directly or through a public system.

## DEUTSCH

**Sehr geehrter Kunde,**

**Vielen Dank, dass Sie dieses Hendi Gerät gekauft haben. Lesen Sie dieses Benutzerhandbuch sorgfältig durch und achten Sie dabei besonders auf die unten aufgeführten Sicherheitsvorschriften, bevor Sie dieses Gerät zum ersten Mal installieren und verwenden.**

### Sicherheitshinweise

- Verwenden Sie das Gerät nur für den vorgesehenen Zweck, wie in diesem Handbuch beschrieben.
- Der Hersteller haftet nicht für Schäden, die durch falsche Bedienung und unsachgemäßen Gebrauch verursacht werden.
-  **GEFÄHR! RISIKO FÜR ELEKTRISCHEN SCHOCK!** Versuchen Sie nicht, das Gerät selbst zu reparieren. Tauchen Sie die elektrischen Teile des Geräts nicht in Wasser oder andere Flüssigkeiten. Halten Sie das Gerät niemals unter fließendem Wasser.
- **VERWENDEN SIE NIEMALS EIN BESCHÄDIGTES GERÄT!** Überprüfen Sie die elektrischen Anschlüsse und das Kabel regelmäßig auf Schäden. Wenn das Gerät beschädigt ist, trennen Sie es von der Stromversorgung. Reparaturen sollten nur von einem Lieferanten oder einer qualifizierten Person durchgeführt werden, um Gefahren oder Verletzungen zu vermeiden.
- **WARNUNG!** Verlegen Sie das Netzkabel bei der Positionierung des Geräts sicher, um unbeabsichtigtes Ziehen, Beschädigung, Kontakt mit der Heizfläche oder Stolpergefahr zu vermeiden.
- **WARNUNG!** Solange sich der Stecker in der Steckdose befindet, ist das Gerät an die Stromversorgung angeschlossen.
- **WARNUNG!** Schalten Sie das Gerät **IMMER** aus, bevor Sie es von der Stromversorgung, Reinigung, Wartung oder Lagerung trennen.
- Schließen Sie das Gerät nur mit der auf dem Geräteetikett angegebenen Spannung und Frequenz an eine Steckdose an.
- Berühren Sie die Stecker-/Elektroanschlüsse nicht mit nassen oder feuchten Händen.
- Halten Sie das Gerät und die elektrischen Stecker/Anschlüsse von Wasser und anderen Flüssigkeiten fern. Wenn das Ge-

rät in Wasser fällt, entfernen Sie sofort die Netzanschlüsse. Verwenden Sie das Gerät erst, wenn es von einem zertifizierten Techniker überprüft wurde. Die Nichtbeachtung dieser Anweisungen führt zu lebensbedrohlichen Risiken.



- Schließen Sie das Netzteil an eine leicht zugängliche Steckdose an, damit Sie das Gerät im Notfall sofort trennen können.
- Achten Sie darauf, dass das Kabel nicht mit scharfen oder heißen Gegenständen in Berührung kommt und halten Sie es von offenem Feuer fern. Ziehen Sie niemals am Netzkabel, um es aus der Steckdose zu ziehen. Ziehen Sie stattdessen immer am Stecker.
- Tragen Sie das Gerät niemals am Kabel.
- Versuchen Sie niemals, das Gehäuse des Geräts selbst zu öffnen.
- Stecken Sie keine Gegenstände in das Gehäuse des Geräts.
- Lassen Sie das Gerät während des Gebrauchs niemals unbeaufsichtigt.
- Dieses Gerät sollte von geschultem Personal in der Küche des Restaurants, Kantinen oder Barpersonal usw. bedient werden.
- Dieses Gerät darf nicht von Personen mit eingeschränkten physischen, sensorischen oder mentalen Fähigkeiten oder Personen mit mangelnder Erfahrung und mangelndem Wissen betrieben werden.
- Dieses Gerät darf unter keinen Umständen von Kindern benutzt werden.
- Bewahren Sie das Gerät und seine elektrischen Anschlüsse für Kinder unzugänglich auf.
- Verwenden Sie niemals Zubehör oder andere Geräte als die, die dem Gerät beiliegen oder vom Hersteller empfohlen werden. Andernfalls könnte ein Sicherheitsrisiko für den Benutzer bestehen und das Gerät beschädigen. Verwenden Sie nur Originalteile und Zubehör.
- Betreiben Sie dieses Gerät nicht mit einem externen Timer oder einer Fernbedienung.
- Stellen Sie das Gerät nicht auf ein Heizobjekt (Benzin, Elektro, Kohleherd usw.).
- Das Gerät darf nicht in Betrieb sein.
- Stellen Sie keine Gegenstände auf das Gerät.
- Verwenden Sie das Gerät nicht in der Nähe von offenen Flammen, explosiven oder brennbaren Materialien. Betreiben Sie das Gerät immer auf einer horizontalen, stabilen, sauberen, hitzebeständigen und trockenen Oberfläche.
- Das Gerät ist nicht für die Installation in einem Bereich geeignet, in dem ein Wasserstrahl verwendet werden könnte.
- Lassen Sie während des Gebrauchs einen Raum von mindestens 20 cm um das Gerät herum für die Belüftung.
- **WARNUNG!** Halten Sie alle Lüftungsöffnungen am Gerät frei von Hindernissen.

### Besondere Sicherheitshinweise

- Verwenden Sie das Gerät nicht, um Lebensmittel oder Flüssigkeiten in einem geschlossenen Behälter zuzubereiten, da der Behälter explodieren kann.
- Es dürfen keine Lebensmittel gekocht werden, die leicht entflammare Substanzen enthalten, wie z. B. Lebensmittel auf Alkoholbasis; es kann zu Selbstverbrennungserscheinungen kommen, die zu Bränden und Explosionen in der Kochkammer führen können.
- **ACHTUNG!** Das Gerät muss unter der Abzugshaube instal-



liert werden, um sicherzustellen, dass der gesamte Dampf und andere Dämpfe, die während der Arbeit entstehen, frei laufen.

-  **VORSICHT! GEFAHR VON VERLETZUNGEN! HEISSE OBERFLÄCHEN!** Die Temperatur der zugänglichen Oberflächen ist während des Gebrauchs sehr hoch. Berühren Sie nur das Bedienfeld, die Griffe, Schalter, Timer-Bedienknöpfe oder Temperatur-Bedienknöpfe usw.
- **VORSICHT! RISIKO VON VERLETZUNGEN!** Achten Sie auf den Umgang mit Lebensmittelbehältern während und nach dem Kochen: Sie können sehr heiß sein. Tragen Sie geeignete thermische Schutzkleidung, um Verbrennungen zu vermeiden.
- Entfernen Sie während des Betriebs bei geöffneter Tür nicht die Lüfterabdeckung; berühren Sie nicht die beweglichen Lüfter und Widerstände, die noch heiß sind.
-  **WARNUNG!** Um Verbrühungen zu vermeiden, verwenden Sie keine beladenen Behälter mit Flüssigkeiten oder Kochwaren, die durch Erhitzen in Regalen, die sich auf einer Höhe von mehr als 1,6 m über dem Boden befinden, zu Flüssigkeit werden.
- **WARNUNG!** Beim Öffnen der Garraumtür kann heißer Dampf austreten.
- Überladen Sie die Innenablagen nicht. Die maximale Last ist in der „Technischen Spezifikation“ angegeben.
- Das Gerät muss an ein Potentialausgleichssystem angeschlossen werden, dessen Wirksamkeit gemäß den geltenden Vorschriften angemessen bewertet werden muss. Diese Verbindung muss zwischen den Geräten über das geeignete Terminal aufgebaut werden, das mit dem Symbol gekennzeichnet ist . Der Potentialausgleichsleiter muss einen Mindestabschnitt von 2,5 mm <sup>2</sup> aufweisen.
- Wenn das Netzkabel beschädigt ist, muss es vom Hersteller, seinem Kundendienst oder ähnlich qualifizierten Personen ersetzt werden, um eine Gefahr zu vermeiden.
- Die neuen Schlauchsets, die mit dem Gerät geliefert werden, sind zu verwenden und alte Schlauchsets dürfen nicht wiederverwendet werden.
- Schließen Sie das Gerät immer an die Trinkwasserversorgung an.
- Verwenden Sie den Türgriff nicht, um das Gerät zu bewegen (möglicher Glasbruch).

## Verwendungszweck

- Dieses Gerät ist für den professionellen Gebrauch vorgesehen, auch für kommerzielle Anwendungen, z. B. in Küchen von Restaurants, Kantinen, Krankenhäusern und in kommerziellen Unternehmen wie Bäckereien, Metzgereien usw., jedoch nicht für die kontinuierliche Massenproduktion von Lebensmitteln.
- Das Gerät ist nur für das Kochen von Lebensmitteln (für alle Arten von Backwaren, Backwaren und Lebensmitteln): frisch und gefroren; für die Wiederaufbereitung von gekühlten und gefrorenen Lebensmitteln, für das Dampfgaren von Fleisch, Fisch und Gemüse usw. vorgesehen. Jede andere Verwendung kann zu Schäden am Gerät oder zu Verletzungen führen.
- Der Betrieb des Geräts für andere Zwecke gilt als Missbrauch des Geräts. Der Benutzer haftet allein für die unsachgemäße Verwendung des Geräts.

## Installation der Erdung

Dieses Gerät ist als **Schutzklasse I** eingestuft und muss an eine Schutzerde angeschlossen werden. Die Erdung reduziert das Risiko eines Stromschlags, indem ein Escape-Kabel für den elektrischen Strom bereitgestellt wird.

Dieses Gerät ist mit einem Netzkabel mit Erdungsstecker oder elektrischen Anschlüssen mit Erdungsdraht ausgestattet. Die Anschlüsse müssen ordnungsgemäß installiert und geerdet sein.

## Kontrollpanel

### Hauptsymbole (Abb. 1 auf Seite 3)

- A. EIN/AUS
- B. BESTÄTIGEN / STARTEN
- C. ANHALTEN/ABBRECHEN
- D. Zurück
- E. Startbildschirm
- F. Aktive Funktion (ein)
- G. Deaktive Funktion (aus)
- H. Wertsteigerung
- I. Abnehmender Wert
- J. Vorheizen / verzögerter Start kompliziert

### Allgemeine Bildschirme (Abb. 2 auf Seite 3)

- A. Standby-Modus
- B. Startbildschirm
- C. Betriebsparameter
- D. Kühlfunktion
- E. Rezeptbuch (Programme)
- F. Allgemeine Einstellungen

### Bildschirm der Betriebsparameter (Abb. 3 auf Seite 3)

- A. Zeit
- B. Temperatur
- C. Befeuchtung
- D. Lüfterdrehzahl
- E. Phasennummer
- F. Zusätzliche Parameter
- G. Bildschirm der Zeiteinstellung
- H. Bildschirm der Temperatureinstellung

### Bildschirm mit zusätzlichen Parametern (Abb. 4 auf Seite 4)

- A. Verzögerter Start
- B. Vorheizen
- C. Zyklus mit Kernsonde
- D. Programm speichern
- E. Bildschirm der Einstellung für verzögerten Start
- F. Bildschirm aktivierter verzögerter Start
- G. Bildschirm Vorheizeinstellung
- H. Bildschirm aktiviertes Vorheizen
- I. Betriebsparameter mit aktivierter Kernsonde
- J. Bildschirm der Kerntemperatureinstellung

### Bildschirme des aktivierten Zyklus (Abb. 5 auf Seite 4)

- A. Standard-Zyklus
- B. Zyklus mit Kernsonde

### Rezeptbuch (Abb. 6 auf Seite 4)

- A. Programmnummer auswählen
- B. Programm auswählen - ausgewählte Nummer
- C. Bildschirm Programmspeicherung



**Kühlfunktion****(Abb. 7 auf Seite 5)****Bildschirm mit allgemeinen Einstellungen (Abb. 8 auf Seite 5)**

- Datum und Uhrzeit
- Ändern der Einheiten der angezeigten Temperatur
- USB – Importieren/Exportieren
- Proofer (optional)
- Systeminformationen
- HACCP-Funktion
- Bildschirm mit Datums- und Uhrzeiteinstellung
- Bildschirm der Umrüsteneinheiten °C / F
- Bildschirm Export/Import
- Bildschirm der HACCP-Funktionsaktivierung

**Betriebsparameter**

- Garzeit (Abb. 3A/3G) - von 1 Minute bis 11 Stunden 59 Minuten oder unendliche Zeit (∞)
- Gartemperatur (Abb. 3B/3H) – 30 °C – 260 °C (86 °F – 518 °F)
- Kerntemperatur (Abb. 4C/4J) – 1 °C – 99 °C (33 F – 210 F)
- Befeuchtung (Abb. 3C) – von AUS bis 100 % (10 % Intervalle)
- Lüfterdrehzahl (Abb. 3D) - 1 oder 2

**Elektrischer Anschluss****(Abb. 10 auf Seite 6)**

- Beim Daueranschluss an das Netz ist zwischen Gerät und Netz ein Schutzpolschalter mit minimaler Öffnung zwischen den Kontakten der Überspannungskategorie III (4000V) zu installieren, der für die Last bemessen ist und den geltenden Vorschriften entspricht (automatischer Leistungsschalter).
- Der für den Anschluss verwendete Schutzpolschalter muss bei der Installation des Geräts leicht zugänglich sein.

**Wasseranschluss**

- Die maximale Wassertemperatur sollte 30 °C nicht überschreiten.
- Der Wasserdruck muss zwischen 100 und 200 kPa (1-2 bar) liegen. Wenn der Druck 2 bar überschreitet, installieren Sie einen Druckminderer vor dem Gerät. Wenn der Druck unter 1 bar liegt, verwenden Sie die Pumpe, um den Druckwert zu erhöhen.
- Die Wasserhärte sollte zwischen 0,5 °F und 3 °F liegen. Das Gerät muss mit Wasserenthärter installiert werden, um die Kalkbildung zu reduzieren.
- Der Wasserablauf muss durch eine geeignete Falle abgeschlossen werden. Wenn das Ablaufrohr zu einem offenen Bodenablaufabstand zwischen Rohr und Ablaufpunkt transportiert wird, sollte dies bei den Öffnungen 25-30 mm sein. Wandmontierte Entladungen sind ebenfalls zulässig, solange das Ablaufrohr die stabile Neigung von 4-5 % beibehält.

**Vorbereitung vor Gebrauch**

- Entfernen Sie alle Schutzverpackungen und Folien oder Klebeblätter.
- Überprüfen Sie, ob sich das Gerät in gutem Zustand und mit allen Zubehörteilen befindet. Bei unvollständiger oder beschädigter Lieferung kontaktieren Sie bitte umgehend den Lieferanten. Verwenden Sie das Gerät in diesem Fall nicht.
- Reinigen Sie das Zubehör und das Gerät vor dem Gebrauch (siehe ==> Reinigung und Wartung).
- Stellen Sie sicher, dass das Gerät vollständig trocken ist.
- Stellen Sie das Gerät auf eine horizontale, stabile und hitze-

beständige Oberfläche, die vor Wasserspritzern geschützt ist. Richten Sie das Gerät mit verstellbaren Füßen aus. Bauen Sie die Füße nicht auseinander. Stellen Sie das Gerät nur auf einen geeigneten Ständer – stellen Sie es nicht auf den Boden.

- Bewahren Sie die Verpackung auf, wenn Sie beabsichtigen, Ihr Gerät in Zukunft zu lagern.
- Bewahren Sie das Benutzerhandbuch zur späteren Bezugnahme auf.

**HINWEIS!** Aufgrund von Herstellungsrückständen kann das Gerät während der ersten Verwendungen einen leichten Geruch abgeben. Dies ist normal und weist nicht auf einen Defekt oder eine Gefahr hin. Stellen Sie sicher, dass das Gerät gut belüftet ist. Es wird empfohlen, einen leeren Zyklus für 40/50 Minuten bei einer Temperatur von 220/230 °C auszuführen. Auf diese Weise werden alle unangenehmen, aber völlig normalen Gerüche durch Erwärmen der Wärmedämmung, die die Kochkammer umschließt, und des Silikons, das für die äußere Versiegelung verwendet wird, abgeführt.

**Bedienungsanleitung**

- ACHTUNG!** Vermeiden Sie eine längere Dauerhaftigkeit auf den Stahloberflächen von Lebensmitteln, die säurehaltige Substanzen (Zitronensaft, Essig, Salz usw.) enthalten, die Korrosionsschäden verursachen.
- Heizen Sie das Gerät jedes Mal vor dem Garen vor, um eine optimale Leistung zu erzielen.
- Vermeiden Sie die Zugabe von Salz zu den Speisen in der Garkammer.

**BASIC-Betrieb**

- Zum Einschalten des Gerätes (nach dem Anschließen an die Stromversorgung) die Taste auf die Position „EIN“ stellen. Der Knopf befindet sich auf der linken Seite des Geräts unter der Basis (Abb. 9A auf Seite 5) und ist mit einer speziellen Platte gekennzeichnet (Abb. 9B). Zuerst werden im Display Computercodes angezeigt, dann Datum, Uhrzeit und das Symbol EIN/AUS (Abb. 1A) leuchten auf – Anzeige im Standby-Modus.
- Um das Display wieder zu aktivieren, berühren Sie das EIN/AUS-Symbol – auf dem Display wird der Startbildschirm angezeigt (Abb. 2B).
- Um den Standby-Modus wieder zu aktivieren, berühren Sie das Symbol EIN/AUS. Der Standby-Modus wird auch automatisch aktiviert, wenn das Gerät nicht länger als 10 Minuten in Betrieb ist. Auf dem Display werden nur Datum, Uhrzeit und EIN/AUS-Symbol angezeigt (Abb. 2A).
- Um die Hauptbetriebsparameter auszuwählen, berühren Sie das Gerätesymbol (Abb. 1C). Der Hauptbildschirm der Untersuchungsparameter wird angezeigt (Abb. 3). Zum Ändern des Hauptbetriebsparameterwerts berühren Sie die Ziffern, die mit dem gewünschten Parameter verbunden sind. Um zum Startbildschirm zurückzukehren, berühren Sie das Hausymbol (Abb. 1E).
- Um zusätzliche Parameter auszuwählen und einzustellen, berühren Sie das Menüsymbol (Abb. 3F) – der Bildschirm mit zusätzlichen Parametern wird angezeigt (Abb. 4). Um zum Bildschirm mit den Betriebsparametern zurückzukehren, berühren Sie das Symbol „Zurück“ (Abb. 1D).
- Zum Ändern der allgemeinen Einstellungen wie Datum, Uhrzeit usw. berühren Sie das Symbol für die Einstellungen (Abb. 2F) auf dem Startbildschirm.





### Einstellung der ZEIT

- Auf dem Bildschirm Betriebsparameter (Abb. 3) werden die mit dem Zeitsymbol (3A) verbundenen Touch-Ziffern angezeigt – der Bildschirm Zeiteinstellung wird angezeigt (3G).
- Ändern Sie den Wert mithilfe der angezeigten Tastatur. Berühren Sie zum Einstellen der unbegrenzten Zeit (Dauerzyklus) das Symbol ∞.
- Zur Bestätigung des Wertes berühren Sie das Symbol ✓ (Abb. 1B).
- Während des Zyklus werden die verbleibende Zeit der aktuellen Phase (falls mehr als eins eingestellt ist) und die verbleibende Zeit des gesamten Zyklus angezeigt.

### TEMPERATUR-Einstellung

- Auf dem Bildschirm Betriebsparameter (Abb. 3) werden die mit dem Temperatursymbol (3B) verbundenen Touch-Ziffern angezeigt – der Bildschirm Temperatureinstellung wird angezeigt (3H).
- Ändern Sie den Wert mithilfe der angezeigten Tastatur.
- Zur Bestätigung des Wertes berühren Sie das Symbol ✓ (Abb. 1B).
- Während des Zyklus werden die aktuelle Kammertemperatur und die eingestellte Temperatur für jede Phase/jeden Zyklus angezeigt.

### HUMIDIFIZIERUNG/DAMPF-Einstellung

- Berühren Sie auf dem Bildschirm Betriebsparameter (Abb. 3) die Ziffern des Befeuchtungssymbols (3C) und ändern Sie den Wert, indem Sie die Symbole „+“ oder „-“ berühren (Abb. 1H-I).
- Zur Bestätigung des Wertes berühren Sie das Symbol ✓ (Abb. 1B).

### Einstellung der LÜFTERGESCHWINDIGKEIT

- Auf dem Bildschirm Betriebsparameter (Abb. 3) die Ziffern 1 oder 2 in Bezug auf das Lüftersymbol (3D) berühren – die gewählte Geschwindigkeit leuchtet auf.

### Einstellung ZYKLUSSCHRITTE

- Um den nächsten Schritt im Zyklus hinzuzufügen, berühren Sie nach dem Einstellen der gewünschten Werte der Betriebsparameter für den ersten Schritt (Phase 1) die Ziffer, die der nächsten Phasennummer entspricht (Abb. 3E). Alle Betriebsparameter können für einen neuen Schritt eingestellt werden.
- Auf dem zusätzlichen Bildschirm wird die Nummer des Schritts (der Phase) in der linken unteren Ecke angezeigt.
- Während des Zyklus zeigt das Display die Anzahl der aktiven Phasen und die ganze Anzahl der Phasen an.

### Einstellung VERZÖGERTER START

- Auf dem Bildschirm Betriebsparameter (Abb. 3) das zusätzliche Menüsymbol (3F) berühren – der Bildschirm mit den zusätzlichen Parametern wird angezeigt (Abb. 4).
- Berührungsziffern für das Symbol für verzögerten Start (4A) – der Einstellbildschirm wird angezeigt (4E).
- Ändern Sie den Wert mithilfe der angezeigten Tastatur.
- Zur Bestätigung des Wertes berühren Sie das Symbol ✓ (Abb. 1B).
- Während des aktivierten verzögerten Starts wird die verbleibende Zeit bis zum Start des Zyklus im Countdown-Modus angezeigt (Abb. 4F). Das Ende der Zählung wird durch ein akustisches Signal und das Symbol „FERTIG“ informiert (Abb. 1J).

HINWEIS: Verzögerter Start kann maximal auf 23 h 59 min eingestellt werden. Zum Deaktivieren der Funktion den Wert 00:00 einstellen.

### Einstellung VOR DER HEIZUNG

- Auf dem Bildschirm mit zusätzlichen Parametern (Abb. 4) werden die mit dem Vorheizsymbol (4B) verbundenen Touch-Ziffern angezeigt – der Einstellungsbildschirm wird angezeigt (4G); der Wert wird über die angezeigte Tastatur geändert. Der Vorheizwert wird immer zur Haupttemperatur addiert (z. B. wenn die Temperatur auf 180 °C und die Vorheiztemperatur auf 50 °C eingestellt wird, erreicht die Temperatur in der Kammer 230 °C).
- Zur Bestätigung des Wertes berühren Sie das Symbol ✓ (Abb. 1B).
- Zum Ausschalten der Funktion den Wert 0 °C einstellen.
- Während der aktivierten Vorheizphase wird die aktuelle Kammertemperatur mit sichtbar eingestellter Vorheiztemperatur angezeigt (Abb. 4H).
- Die erreichte Temperatur wird durch ein akustisches Signal und das Symbol „FERTIG“ angezeigt (Abb. 1J). Öffnen Sie die Tür, um den Alarm auszuschalten. Schließen Sie die Tür – der Hauptzyklus startet automatisch.

HINWEIS: Vorheiztemperatur darf 260°C (in Summe) nicht überschreiten.

### Einstellung KERNTEMPERATUR

- Berühren Sie auf dem Bildschirm mit zusätzlichen Parametern (Abb. 4) das Aktivierungssymbol von AUS nach EIN (Abb. 1F-G), das sich auf das Kernsondensymbol bezieht (Abb. 4C).
- Zur Bestätigung der Einstellung berühren Sie das Symbol ✓ (Abb. 1B).
- Der Bildschirm mit den Betriebsparametern ändert sich: Der Zeitwert wird in den Kerntemperaturwert geändert (Abb. 4I). Berühren Sie die Ziffern, die dem Kernsondensymbol entsprechen – der Bildschirm mit der Einstellung der Kerntemperatur wird angezeigt (Abb. 4J).
- Ändern Sie den Wert mithilfe der angezeigten Tastatur.
- Zur Bestätigung des Wertes berühren Sie das Symbol ✓ (Abb. 1B).
- Während des Zyklus wird die aktuelle Kerntemperatur und die eingestellte Kerntemperatur für jede Phase/jeden Zyklus angezeigt.

HINWEIS: Wenn die Kerntemperatur eingestellt ist, ist die Zeiteinstellung ausgeschlossen. Zyklus/aktueller Schritt (falls mehr als 1) enden bis eingestellte Kerntemperatur erreicht ist.

ACHTUNG: Während dieser Einstellung wird die Kernsonde in Lebensmitteln verwendet. Kontakt mit Knochen vermeiden. Das Sondenkabel muss unten durch die Türdichtung führen. Wenn der Zyklus ohne die oben genannten Parameter eingestellt ist, muss die Kernsonde in eine bestimmte Buchse gesteckt werden. Ist dies nicht der Fall, zeigt das Display den Fehler an.

### Starten oder Stoppen des Zyklus

- Um den Zyklus zu starten, berühren Sie nach dem Einstellen aller Parameter das Symbol ✓ (Abb. 1B). Je nach Zyklustyp (ohne oder mit Kernsonde) wird der entsprechende Bildschirm angezeigt (Abb. 5A-B).
- Um den aktiven Zyklus zu einem beliebigen Zeitpunkt zu unterbrechen, berühren Sie einen beliebigen Bereich des Bildschirms und berühren Sie dann das Symbol „X“ (Abb. 1C) für 3 Sekunden.



- Wenn der Zyklus beendet ist, wird der akustische Alarm für 1 Minute aktiviert.
- Während des Zyklus können alle Parameter durch Berühren der entsprechenden Ziffern geändert werden. Um zum aktivierten Zyklusbildschirm zurückzukehren, berühren Sie das Symbol „ZURÜCK“ (Abb. 1D).

### BUCH EMPFANGEN

Das Gerät verfügt über ein Rezeptbuch, in dem Programme bis zu 100 gespeichert werden können.

- Um in die Standardprogrammliste zu gelangen, berühren Sie das Symbol des Rezeptbuchs (Abb. 2E). Im Display werden Rezeptnummern angezeigt, die in Weiß (leere Nummern) und abgedunkelte Nummern (angenommene Nummern) angezeigt werden – Abb. 6A.
- Um ein beliebiges Programm auszuwählen, berühren Sie die entsprechende Nummer – die Nummer wird durch einen roten Rahmen markiert (Abb. 6B). Tippen Sie auf „Löschen“, um die aufgenommene Nummer zurückzusetzen (das unter der ausgewählten Nummer gespeicherte Programm wird gelöscht).
- Um ein neues Programm mit neuen Betriebsparametern zu speichern, wählen Sie ein zusätzliches Menü (Abb. 3F) und tippen Sie dann auf dem Bildschirm mit zusätzlichen Parametern auf „Speichern“ (Abb. 4D). Auf dem Display werden die Programmnummern angezeigt (Abb. 6C). Wählen Sie die gewünschte Nummer aus und tippen Sie erneut auf „Speichern“.

**HINWEIS:** Wenn Sie eine abgedunkelte Nummer wählen (einiges Programm existiert bereits unter dieser Nummer), wird ein neues Programm das vorhandene ersetzen (altes Programm wird überschrieben).

### KÜHL-Funktion

- Berühren Sie vom Startbildschirm (Abb. 2B) das Symbol für die Kühlfunktion (Abb. 2D). Die aktuelle Kammertemperatur wird auf dem Kühlfunktionsbildschirm angezeigt (Abb. 7). Um mit dem Kühlen zu beginnen, öffnen Sie die Tür.
- Die Funktion kann jederzeit durch Berühren des Symbols „ZURÜCK“ (Abb. 1D) abgebrochen werden; andernfalls wird sie automatisch deaktiviert, wenn die Temperatur in der Kammer auf 40 °C abfällt.

**HINWEIS:** Kühlfunktion bei geöffneter Tür aktiviert - kein Element in der Kammer berühren. **GEFAHR VON VERLETZUNGEN.**

### Einstellung DATUM UND ZEIT

- Auf dem Bildschirm Allgemeine Einstellungen (Abb. 8) das Symbol für Kalender/Uhr berühren (Abb. 8A). Der Bildschirm zur Einstellung von Datum und Uhrzeit wird angezeigt (Abb. 8G).
- Berühren Sie die gewünschte Ziffer, um den Wert zu ändern (die Ziffern beginnen zu blinken). Ändern Sie Datum oder Uhrzeit, indem Sie die Symbole „+“ oder „-“ berühren.
- Zur Bestätigung des Wertes berühren Sie das Symbol ✓ (Abb. 1B). Zum Beenden ohne Speichern das Symbol „ZURÜCK“ berühren (Abb. 1D).

### Umschalten zwischen °C/F

- Auf dem Bildschirm Allgemeine Einstellungen (Abb. 8) das Symbol für °C/F berühren (Abb. 8B). Der Bildschirm Einheiten ändern wird angezeigt (Abb. 8H).
- Einheit °C ist standardmäßig eingestellt, daher ist Einheit F mit dem Symbol auf „AUS“ eingestellt (Abb. 1G). Zum Ein-

stellen des Symbols für den °F-Schalter der Einheit in die EIN-Position (Abb. 1F).

- Zur Bestätigung des Wertes berühren Sie das Symbol ✓ (Abb. 1B).

### IMPORT-/EXPORT-Programme über USB

- Der USB-Anschluss befindet sich auf der linken Seite des Bedienfelds.
- Um neue Programme vom USB-Laufwerk zu importieren, berühren Sie nach dem Anschließen des Laufwerks das USB-Symbol (Abb. 8C) auf dem allgemeinen Einstellungsbildschirm. Der Import/Export-Bildschirm wird angezeigt (Abb. 8I) – berühren Sie „Importieren“; als Bestätigung wird ein akustischer Alarm ausgegeben.
- Zum Exportieren von Programmen: Berühren Sie „Exportieren“ auf dem Import-/Exportbildschirm (8I) - ein Alarm wird als Bestätigung ausgegeben.

### SYSTEM-INFO

- Auf dem Bildschirm Allgemeine Einstellungen (Abb. 8) das Symbol „i“ berühren (Abb. 8E). Geben Sie das Passwort „1234“ ein und berühren Sie das Symbol ✓ (Abb. 1B), um dies zu bestätigen.

### HACCP-Funktion

- Um die HACCP-Funktion für die ständige Überwachung der Daten des Zyklus zu verwenden, muss das USB-Laufwerk an das Gerät angeschlossen sein.
- Um die Funktion zu aktivieren, berühren Sie auf dem Bildschirm Allgemeine Einstellungen (Abb. 8) das Symbol für die HACCP-Funktion (Abb. 8F).
- Auf dem angezeigten Bildschirm (Flg.8J) das Aktivierungssymbol von der Position „OFF“ in die Position „ON“ schalten (Abb. 1F-G).

### Reinigung und Wartung

- **ACHTUNG!** Trennen Sie das Gerät immer von der Stromversorgung und kühlen Sie es vor der Lagerung, Reinigung und Wartung ab.
- Verwenden Sie keinen Wasserstrahl oder Dampfreiniger zur Reinigung und schieben Sie das Gerät nicht unter das Wasser, da die Teile nass werden und ein Stromschlag entstehen könnte.
- Wenn das Gerät nicht in einem guten Sauberkeitszustand gehalten wird, kann dies die Lebensdauer des Geräts beeinträchtigen und zu einer gefährlichen Situation führen.
- Speisereste sollten regelmäßig gereinigt und aus dem Gerät entfernt werden. Wenn das Gerät nicht ordnungsgemäß gereinigt wird, verkürzt es seine Lebensdauer und kann während des Gebrauchs zu einem gefährlichen Zustand führen.

### Manuelle Reinigung

- Reinigen Sie die gekühlte Außen- und Innenfläche mit einem Tuch oder Schwamm, der leicht mit einer milden Seifenlösung angefeuchtet ist.
- Aus Hygienegründen sollte das Gerät vor und nach dem Gebrauch gereinigt werden.
- Vermeiden Sie, dass Wasser mit den elektrischen Komponenten in Kontakt kommt.
- Tauchen Sie das Gerät niemals in Wasser oder andere Flüssigkeiten.
- Verwenden Sie niemals aggressive Reinigungsmittel, abrasive Schwämme oder chlorhaltige Reinigungsmittel. Ver-



wenden Sie zur Reinigung keine Stahlwolle, Metallutensilien oder scharfe oder spitze Gegenstände. Keine Benzine oder Lösungsmittel verwenden!

- Keine Teile sind spülmaschinenfest.
- Reinigen Sie den Lüfter mit geeigneten Entkalkungsmitteln, um Kalk zu erzeugen.
- Entfernen Sie die Türdichtung und waschen Sie sie separat mit warmem Seifenwasser, spülen Sie sie ab und trocknen Sie sie mit einem weichen Tuch.

### Halbautomatische Reinigung

- Tragen Sie ein geeignetes Reinigungsmittel auf die Kammerwände, die Lüfterabdeckungen und das Innentürglas auf. Etwa 20 Minuten einwirken lassen.
- Stellen Sie die Temperatur auf etwa 100-120 °C und die Befuchtungsebene auf Position 5 ein. Stellen Sie die Zeit auf 15 Minuten ein.
- Öffnen Sie nach Abschluss des Programms die Tür und warten Sie, bis das Gerät abgekühlt ist. Mit Wasser abspülen.
- Zum Trocknen der Kammer den Zyklus auf 10 Minuten und die Temperatur auf etwa 180-200 °C einstellen (ggf. Zyklus wiederholen).
- Lassen Sie die Tür nach der Reinigung etwas offen.

### Wartung

- Überprüfen Sie regelmäßig den Betrieb des Geräts, um schwere Unfälle zu vermeiden.
- Wenn Sie feststellen, dass das Gerät nicht ordnungsgemäß funktioniert oder ein Problem vorliegt, stellen Sie die Verwendung ein, schalten Sie es aus und wenden Sie sich an den Lieferanten.
- Alle Wartungs-, Installations- und Reparaturarbeiten müssen von spezialisierten und autorisierten Technikern durchgeführt oder vom Hersteller empfohlen werden.

### Transport und Lagerung

- Stellen Sie vor der Lagerung immer sicher, dass das Gerät vom Netz getrennt und vollständig abgekühlt wurde.
- Lagern Sie das Gerät an einem kühlen, sauberen und trockenen Ort.
- Stellen Sie niemals schwere Gegenstände auf das Gerät, da dies zu Schäden führen könnte.
- Bewegen Sie das Gerät nicht, während es in Betrieb ist. Trennen Sie das Gerät beim Bewegen von der Stromversorgung und halten Sie es unten.

### Fehlerbehebung

Wenn das Gerät nicht ordnungsgemäß funktioniert, lesen Sie bitte die folgende Tabelle nach, um die Lösung zu finden. Wenn Sie das Problem immer noch nicht lösen können, wenden Sie sich bitte an den Lieferanten/Dienstleister.

Probleme	Mögliche Ursache	Mögliche Lösung
Gerät funktioniert nicht (Bedienpult komplett ausgeschaltet).	Fehlerhafte Verbindung zum Netz.	Überprüfen Sie den Anschluss an das Stromnetz.
	Mangelnde Spannung.	Stellen Sie die Netzteilspannung wieder her.
	Sicherung des Schutzes der elektronischen Platine durchgebrannt.	Kontakt mit technischem Service.

Garzyklus aktiv - Gerät funktioniert nicht.	Tür geöffnet.	Schließen Sie die Tür richtig.
	Türsensor beschädigt.	Kontakt mit technischem Service.
Befeuchtung / Dampfproduktion funktioniert nicht.	Fehlerhafter Wasserschluss.	Anschluss an das Wassernetz prüfen.
	Geschlossenes Wasserventil.	Öffnen Sie das Ventil.
	Filter am Wassereinlass verstopft.	Reinigen Sie den Filter.
	Beschädigtes Wassereinlass-Magnetventil.	Kontakt mit technischem Service.
Tür geschlossen. Dampf entweicht durch die Dichtung.	Dichtung nicht richtig montiert.	Prüfen Sie die Dichtung.
	Dichtung beschädigt.	Kontakt mit technischem Service.
	Griff falsch eingestellt.	Kontakt mit technischem Service.
Nicht gleichmäßig kochen.	Ein Motor ist defekt oder arbeitet mit niedriger Drehzahl.	Kontakt mit technischem Service.
	Die Motoren drehen nicht die Richtung um.	Kontakt mit technischem Service.
	Heizelemente beschädigt.	Kontakt mit technischem Service.
Interne Lampe funktioniert nicht.	Lampe beschädigt	Glühlampe austauschen.
Sicherheitsthermoschutz wird kontinuierlich aktiviert.	Beschädigter Wärmeschutz.	Kontakt mit technischem Service.
	Reglerthermostat beschädigt.	Kontakt mit technischem Service.

### Fehlercode-Identifikation

Fehlercodes	Mögliche Ursache	Mögliche Lösung
E01: Kammer-sonde nicht erkannt.	Unterbrochene Verbindung zwischen Sonde und Elektronikplatte.	Kontakt mit technischem Service.
	Kammersonde beschädigt.	
E02: Kernsonde nicht erkannt.	Unterbrochene Verbindung zwischen Sonde und Elektronikplatte.	Kontakt mit technischem Service.
	Kernsonde beschädigt.	
E03: Stromausfall.	Mangelnde Hauptleistung in der Zeit.	Reaktiver unterbrochener Zyklus.
E04: USB-Fehler	USB nicht erkannt/lesbar/beschädigt.	Tauschen Sie das USB-Laufwerk aus.
	Unterbrochene Verbindung zwischen USB-Anschluss und elektronischer Platte.	Kontakt mit technischem Service.

### Garantie

Defekte, die die Funktionsfähigkeit des Geräts beeinträchtigen und innerhalb eines Jahres nach dem Kauf sichtbar werden, werden durch kostenlose Reparatur oder Ersatz repariert, so-



fern das Gerät gemäß den Anweisungen verwendet und gewartet wurde und in keiner Weise missbraucht oder missbraucht wurde. Ihre gesetzlichen Rechte bleiben unberührt. Wenn das Gerät im Rahmen der Garantie beansprucht wird, geben Sie an, wo und wann es gekauft wurde, und legen Sie einen Kaufbeleg (z. B. Beleg) bei.

Im Einklang mit unserer Richtlinie der kontinuierlichen Produktentwicklung behalten wir uns das Recht vor, die Produkt-, Verpackungs- und Dokumentationspezifikationen ohne Vorankündigung zu ändern.

## Entsorgung und Umwelt



Bei der Außerbetriebnahme des Geräts darf das Produkt nicht mit anderem Hausmüll entsorgt werden. Stattdessen liegt es in Ihrer Verantwortung,

Ihre Abfallausrüstung zu entsorgen, indem Sie sie an eine dafür vorgesehene Sammelstelle übergeben. Die Nichteinhaltung dieser Regel kann gemäß den geltenden Vorschriften zur Abfallentsorgung bestraft werden. Die separate Sammlung und Wiederverwertung Ihrer Abfallausrüstung zum Zeitpunkt der Entsorgung trägt zum Schutz natürlicher Ressourcen bei und stellt sicher, dass sie auf eine Weise recycelt wird, die die menschliche Gesundheit und die Umwelt schützt.

Für weitere Informationen darüber, wo Sie Ihren Abfall zum Recycling abgeben können, wenden Sie sich bitte an Ihr örtliches Abfallsammelunternehmen. Die Hersteller und Importeure übernehmen weder direkt noch über ein öffentliches System die Verantwortung für Recycling, Aufbereitung und ökologische Entsorgung.

## NEDERLANDS

Geachte klant,

**Bedankt voor de aankoop van dit HENDI-apparaat. Lees deze gebruikershandleiding zorgvuldig door en let vooral op de hieronder beschreven veiligheidsvoorschriften voordat u dit apparaat voor het eerst installeert en gebruikt.**

### Veiligheidsinstructies

- Gebruik het apparaat alleen voor het beoogde doel waarvoor het is ontworpen, zoals beschreven in deze handleiding.
- De fabrikant is niet aansprakelijk voor schade veroorzaakt door onjuiste bediening en onjuist gebruik.
-  **GEVAAR! RISICO OP ELEKTRISCHE SCHOK!** Probeer het apparaat niet zelf te repareren. Dompel de elektrische onderdelen van het apparaat niet onder in water of andere vloeistoffen. Houd het apparaat nooit onder stromend water.
- **GEBRUIK NOOIT EEN BESCHADIGD APPARAAT!** Controleer de elektrische aansluitingen en het snoer regelmatig op schade. Als het apparaat beschadigd is, koppelt u het los van de stroomtoevoer. Reparaties mogen alleen worden uitgevoerd door een leverancier of gekwalificeerd persoon om gevaar of letsel te voorkomen.
- **WAARSCHUWING!** Leid bij het plaatsen van het apparaat het netsnoer zo nodig veilig om onbedoeld trekken, beschadiging, contact met het verwarmingsoppervlak of struikelgevaar te voorkomen.
- **WAARSCHUWING!** Zolang de stekker in het stopcontact zit, is het apparaat aangesloten op de stroomvoorziening.

- **WAARSCHUWING!** Schakel het apparaat ALTIJD uit voordat u het loskoppelt van de stroomtoevoer, reiniging, onderhoud of opslag.
- Sluit het apparaat alleen aan op een stopcontact met de spanning en frequentie die op het label van het apparaat staan vermeld.
- Raak de stekker/elektrische aansluitingen niet aan met natte of vochtige handen.
- Houd het apparaat en de elektrische stekker/aansluitingen uit de buurt van water en andere vloeistoffen. Als het apparaat in water valt, verwijder dan onmiddellijk de voedingsaansluitingen. Gebruik het apparaat niet voordat het is gecontroleerd door een gecertificeerde technicus. Het niet opvolgen van deze instructies leidt tot levensbedreigende risico's.
- Sluit de voeding aan op een gemakkelijk toegankelijk stopcontact, zodat u het apparaat in geval van nood onmiddellijk kunt loskoppelen.
- Zorg ervoor dat het snoer niet in contact komt met scherpe of hete voorwerpen en houd het uit de buurt van open vuur. Trek nooit aan het netsnoer om het uit het stopcontact te halen, trek in plaats daarvan altijd aan de stekker.
- Draag het apparaat nooit aan het snoer.
- Probeer nooit zelf de behuizing van het apparaat te openen.
- Steek geen voorwerpen in de behuizing van het apparaat.
- Laat het apparaat nooit onbeheerd achter tijdens gebruik.
- Dit apparaat moet worden bediend door getraind personeel in de keuken van het restaurant, kantines of barpersoneel, enz.
- Dit apparaat mag niet worden gebruikt door personen met beperkte fysieke, zintuiglijke of mentale vermogens of personen met een gebrek aan ervaring en kennis.
- Dit apparaat mag in geen geval door kinderen worden gebruikt.
- Houd het apparaat en de elektrische aansluitingen buiten het bereik van kinderen.
- Gebruik nooit accessoires of extra apparaten die niet bij het apparaat zijn geleverd of door de fabrikant worden aanbevolen. Als u dit niet doet, kan dit een veiligheidsrisico vormen voor de gebruiker en het apparaat beschadigen. Gebruik alleen originele onderdelen en accessoires.
- Gebruik dit apparaat niet met een externe timer of afstandsbediening.
- Plaats het apparaat niet op een verwarmingsobject (benzine, elektrisch, houtskoolfornuis, enz.).
- Dek het apparaat niet af als het in werking is.
- Plaats geen voorwerpen op het apparaat.
- Gebruik het apparaat niet in de buurt van open vuur, explosieve of ontvlambare materialen. Gebruik het apparaat altijd op een horizontaal, stabiel, schoon, hittebestendig en droog oppervlak.
- Het apparaat is niet geschikt voor installatie in een ruimte waar een waterstraal kan worden gebruikt.
- Laat een ruimte van ten minste 20 cm rond het apparaat voor ventilatie tijdens gebruik.
- **WAARSCHUWING!** Houd alle ventilatieopeningen op het apparaat vrij van obstakels.

### Speciale veiligheidsinstructies

- Gebruik het apparaat niet om voedsel of vloeistoffen in een gesloten container te bereiden, omdat de container kan exploderen.



- Er mogen geen voedingsmiddelen worden gekookt die licht ontvlambare stoffen bevatten, zoals voedsel op alcoholbasis; er kunnen zich zelfverbrandingsverschijnselen voordoen die leiden tot brand en explosies in de kookkamer.
- **AANDACHT!** Het apparaat moet onder de afzuigkap worden geïnstalleerd om ervoor te zorgen dat alle stoom en andere dampen die tijdens het werk vrij worden geproduceerd, vrij kunnen werken.
-  **LET OP! RISICO OP BRANDWONDEN! HETE OPPERVLAKKEN!** De temperatuur van de toegankelijke oppervlakken is tijdens gebruik zeer hoog. Raak alleen het bedieningspaneel, de handgrepen, schakelaars, timerknoppen of temperatuurregelknoppen aan, enz.
- **LET OP! RISICO OP BRANDSTOFFEN!** Let op het hanteren van voedselcontainers tijdens en na het koken: ze kunnen erg heet zijn. Draag geschikte beschermende thermische kleding om brandwonden te voorkomen.
- Verwijder tijdens het gebruik, met de deur open, het ventilatordekseel niet; raak de bewegende ventilatoren en weerstanden die nog heet zijn niet aan.
-  **WAARSCHUWING!** Om brandwonden te voorkomen, mag u geen geladen containers met vloeistoffen of kookproducten gebruiken die vloeibaar worden door te verwarmen in planken die op een niveau hoger dan 1,6 m boven de vloer staan.
- **WAARSCHUWING!** Bij het openen van de deur van het kookcompartiment kan er hete stoom naar buiten komen.
- Overbelast de binnenplanken niet. De maximale belasting wordt vermeld in "Technische specificatie".
- Het apparaat moet worden aangesloten op een equipotentiaalsysteem waarvan de effectiviteit op de juiste wijze moet worden beoordeeld volgens de toepasselijke regelgeving. Deze aansluiting moet worden ingesteld tussen apparaten via de geschikte aansluiting die is gemarkeerd met het symbool . De equipotentiaalgeleider moet een minimale doorsnede van 2,5 mm<sup>2</sup> hebben.
- Als het netsnoer beschadigd is, moet het worden vervangen door de fabrikant, diens servicemonteur of gelijkwaardig gekwalificeerde personen om gevaar te voorkomen.
- De nieuwe slangensets die bij het apparaat worden geleverd, moeten worden gebruikt en oude slangensets mogen niet opnieuw worden gebruikt.
- Sluit het apparaat altijd aan op de drinkwatervoorziening.
- Gebruik de deurgreep niet om het apparaat te verplaatsen (mogelijk glasbreuk).

## Beoogd gebruik

- Dit apparaat is bedoeld voor professioneel gebruik, ook voor commerciële toepassingen, bijvoorbeeld in keukens van restaurants, kantines, ziekenhuizen en commerciële ondernemingen zoals bakkerijen, slagerijen, enz., maar niet voor continue massaproductie van voedsel
- Het apparaat is alleen ontworpen voor het bereiden van voedsel (voor alle soorten gebak, gebakken producten en voedsel): vers en bevroren; voor het reconditioneren van gekoeld en bevroren voedsel, voor het stomen van vlees, vis en groenten, enz. Elk ander gebruik kan leiden tot schade aan het apparaat of persoonlijk letsel.
- Gebruik van het apparaat voor andere doeleinden wordt beschouwd als misbruik van het apparaat. De gebruiker is als enige aansprakelijk voor onjuist gebruik van het apparaat.

## Aarding installatie

Dit apparaat is geclassificeerd als **beschermingsklasse I** en moet worden aangesloten op een beschermende aarding. Aarding vermindert het risico op elektrische schokken door een ontsnapingsdraad voor de elektrische stroom te leveren. Dit apparaat is uitgerust met een netsnoer met aardingsstekker of elektrische aansluitingen met aardingsdraad. De aansluitingen moeten correct worden geïnstalleerd en geaard.

## Bedieningspaneel

**Belangrijkste symbolen (afb. 1 op pagina 3)**

- AAN/UIT
- BEVESTIGEN / STARTEN
- STOPPEN/ANNULEREN
- Terug
- Startscherm
- Actieve functie (aan)
- Desactieve functie (uit)
- Toenemende waarde
- Afnemende waarde
- Voorverwarmen / uitgestelde start completed

**Algemene schermen (afb. 2 op pagina 3)**

- Stand-by modus
- Startscherm
- Bedrijfsparameters
- Koelfunctie
- Receptenboek (programma's)
- Algemene instellingen

**Scherf met bedrijfsparameters (afb. 3 op pagina 3)**

- Tijd
- Temperatuur
- Bevochtiging
- Ventilator snelheid
- Fase nummer
- Aanvullende parameters
- Scherf van tijdstelling
- Scherf van temperatuurinstelling

**Scherf met aanvullende parameters (afb. 4 op pagina 4)**

- Uitgestelde start
- Voorverwarmen
- Cyclus met kernsonde
- Programma opslaan
- Scherf van uitgestelde startinstelling
- Scherf van geactiveerde uitgestelde start
- Scherf van voorverwarmingsinstelling
- Scherf van geactiveerde voorverarming
- Bedrijfsparameters met geactiveerde kernsonde
- Scherf van de kerntemperatuurinstelling

**Schermen van geactiveerde cyclus (afb. 5 op pagina 4)**

- Standaard cyclus
- Cyclus met kernsonde

**Receptenboek (afb. 6 op pagina 4)**

- Programmanummer kiezen
- Programma kiezen - geselecteerd nummer
- Scherf van programma opslaan

**Koelfunctie**

**(Afb. 7 op pagina 5)**



## Scherf met algemene instellingen (afb. 8 op pagina 5)

- Datum en tijd
- De eenheden van de weergegeven temperatuur wijzigen
- USB - Importeren/exporteren
- Proofer (optioneel)
- Systeeminformatie
- HACCP functie
- Scherf met datum- en tijdsinstelling
- Scherf van wisselende eenheden °C / F
- Scherf Exporteren/Importeren
- Scherf van activering HACCP-functie

## Bedrijfsparameters

- Bereidingstijd (afb. 3A/3G) - van 1 minuut tot 11 uur 59 minuten of oneindige tijd ( )
- Bereidingstemperatuur (afb. 3B/3H) - 30°C-260°C ( 86 F - 518 F)
- Kerntemperatuur (afb. 4C/4J) - 1°C-99°C (33 F - 210 F)
- Bevochtiging (afb. 3C) - van UIT tot 100% (intervallen van 10%)
- Ventilatorsnelheid (afb. 3D) - 1 of 2

## Elektrische aansluiting

### (Afb. 10 op pagina 6)

- Bij de permanente aansluiting op het elektriciteitsnet moet een veiligheidspaalschakelaar worden geïnstalleerd tussen het apparaat en het elektriciteitsnet met een minimale opening tussen de contacten van overspanningscategorie III (4000 V), die geschikt is voor de belasting en voldoet aan de toepasselijke voorschriften (automatische stroomonderbreker).
- De voor de aansluiting gebruikte schakelaar van de beschermingspaal moet gemakkelijk toegankelijk zijn wanneer het apparaat is geïnstalleerd.

## Wateraansluiting

- De maximale watertemperatuur mag niet hoger zijn dan 30 °C.
- De waterdruk moet tussen 100 en 200 kPa (1-2 bar) liggen. Als de druk hoger is dan 2 bar, installeer dan een drukreducerend ventiel stroomopwaarts van het apparaat. Als de druk lager is dan 1 bar, gebruik dan de pomp om de drukwaarde te verhogen.
- De hardheid van het water moet tussen 0,5 °F en 3 °F liggen. Het apparaat moet worden geïnstalleerd met een wateront-harder om de vorming van kalkaanslag te verminderen.
- De waterafvoer moet worden aangesloten via een geschikte opvangbak. Als de afvoerleiding naar een open vloer wordt geleid, moet de afvoerafstand tussen de leiding en het afvoerpunt 25-30 mm bedragen. Afvoer aan de wand is ook toegestaan zolang de afvoerleiding de constante helling van 4-5% handhaaft.

## Vorbereiding voor gebruik

- Verwijder alle beschermende verpakkingen en folie of tapes.
- Controleer of het apparaat in goede staat verkeert en alle accessoires heeft. Neem in geval van onvolledige of beschadigde levering onmiddellijk contact op met de leverancier. Gebruik het apparaat in dit geval niet.
- Reinig de accessoires en het apparaat voor gebruik (zie ==> Reiniging en onderhoud).
- Zorg ervoor dat het apparaat volledig droog is.

- Plaats het apparaat op een horizontaal, stabiel en hittebestendig oppervlak dat veilig is tegen waterspatten. Zet het apparaat waterpas met verstelbare voeten. Demonteer de voeten niet. Plaats het apparaat alleen op een geschikte standaard - plaats het niet op de vloer.
  - Bewaak de verpakking als u van plan bent uw apparaat in de toekomst op te bergen.
  - Bewaak de gebruikershandleiding voor toekomstig gebruik.
- OPMERKING!** Vanwege productieresten kan het apparaat tijdens de eerste paar keer gebruik een lichte geur afgeven. Dit is normaal en duidt niet op een defect of gevaar. Zorg ervoor dat het apparaat goed geventileerd is. Het wordt aanbevolen om een lege cyclus gedurende 40/50 minuten uit te voeren bij een temperatuur van 220/230 °C. Op deze manier worden alle onaangename maar toch volledig normale geuren afgevoerd door de verhitting van de thermische isolatie die de kookkamer omhult en de siliconen die worden gebruikt voor de externe afdichting.

## Bedieningsinstructies

- AANDACHT!** Vermijd langdurige duurzaamheid op de stalen oppervlakken van voedingsmiddelen die zure stoffen bevatten (citroensap, azijn, zout, enz.) die corrosieverslechtering veroorzaken.
- Verwarm het apparaat elke keer voor voordat u gaat koken om toppestaties te bereiken.
- Vermijd het toevoegen van zout aan voedsel in de kookkamer.

## BASISbedrijf

- Om het apparaat in te schakelen (na aansluiting op de elektrische voeding) zet u de knop in de stand "AAN". De knop bevindt zich aan de linkerkant van het apparaat onder de basis (afb. 9A op pagina 5) en is gemarkeerd met een speciale plaat (afb. 9B). Eerst worden computercodes weergegeven, daarna worden Datum, Tijd en het symbool AAN/UIT (afb. 1A) verlicht - in stand-bymodus weergegeven.
- Om het display opnieuw te activeren, drukt u op het AAN/UIT-symbool - op het display wordt het startscherm weergegeven (afb. 2B).
- Raak het symbool AAN/UIT aan om de stand-bymodus opnieuw te activeren. De stand-bymodus wordt ook automatisch geactiveerd als het apparaat niet langer dan 10 minuten werkt. Op het display worden alleen de datum, de tijd en het AAN/UIT-symbool weergegeven (afb. 2A).
- Om de belangrijkste bedrijfsparameters te kiezen, raakt u het apparaatsymbool aan (afb. 1C). Het hoofdscherf met parameters voor de operatie wordt weergegeven (afb. 3). Om de waarde van de hoofdbedrijfsparameter te wijzigen, raakt u cijfers aan die verband houden met de gewenste parameter. Om terug te keren naar het startscherm, raakt u het huis-symbool aan (afb. 1E).
- Om extra parameters te kiezen en in te stellen, raakt u het menusymbool (afb. 3F) aan - het scherf met extra parameters wordt weergegeven (afb. 4). Om terug te keren naar het scherf met bedrijfsparameters, drukt u op het symbool "terug" (afb. 1D).
- Om algemene instellingen te wijzigen, zoals datum, tijd, enz., drukt u op het instellingensymbool (afb. 2F) op het startscherm.

## TIJD instellen

- Raak in het scherf met bedrijfsparameters (afb. 3) cijfers



aan die verband houden met het tijdsymbool (3A). Het tijdstellings scherm wordt weergegeven (3G).

- Wijzig de waarde met het weergegeven toetsenbord. Om de oneindige tijd (continue cyclus) in te stellen, raakt u het symbool  $\infty$  aan.
- Raak het symbool (✓ afb. 1B) aan om de waarde te bevestigen.
- Tijdens de cyclus wordt de resterende tijd van de huidige fase (indien meer dan één ingesteld) en de resterende tijd van de hele cyclus weergegeven.

### TEMPERATUUR-instelling

- Raak in het scherm met bedrijfsparameters [afb. 3] cijfers aan die verband houden met het temperatuursymbool (3B) - het temperatuurinstellingsscherm wordt weergegeven (3H).
- Wijzig de waarde met het weergegeven toetsenbord.
- Raak het symbool (✓ afb. 1B) aan om de waarde te bevestigen.
- Tijdens de cyclus worden de huidige kamertemperatuur en de ingestelde temperatuur voor elke fase/cyclus weergegeven.

### VOCHTIGING / STOOM instellen

- Raak in het scherm met bedrijfsparameters [afb. 3] cijfers aan die verband houden met het bevochtigingssymbool (3C) en wijzig de waarde door de symbolen "+" of "-" aan te raken [afb. 1H-I].
- Raak het symbool (✓ afb. 1B) aan om de waarde te bevestigen.

### Instelling VENTILATORSNELHEID

- Raak op het scherm met bedrijfsparameters [afb. 3] de cijfers 1 of 2 aan die betrekking hebben op het ventilatorsymbool (3D). De gekozen snelheid wordt verlicht.

### Instelling CYCLUSSTAPPEN

- Om de volgende stap in de cyclus toe te voegen, raakt u na het instellen van de gewenste waarden van de bedrijfsparameters voor de eerste stap (fase 1) het cijfer aan dat overeenkomt met het volgende fasennummer [afb. 3E] - alle bedrijfsparameters kunnen worden ingesteld voor de nieuwe stap.
- Op een extra scherm wordt het stapnummer [fasennummer] in de linkerbenedenhoek weergegeven.
- Tijdens de cyclus worden het actieve fasennummer en het gehele aantal fasen weergegeven.

### VERTRAGDE START-instelling

- Raak in het scherm met bedrijfsparameters [afb. 3] het extra menusymbool (3F) aan - het scherm met extra parameters wordt weergegeven [afb. 4].
- Raak cijfers aan die verband houden met het symbool voor uitgestelde start (4A) - het instellingsscherm wordt weergegeven (4E).
- Wijzig de waarde met het weergegeven toetsenbord.
- Raak het symbool (✓ afb. 1B) aan om de waarde te bevestigen.
- Tijdens een geactiveerde uitgestelde start wordt de resterende tijd tot de startcyclus weergegeven in de aftelmodus [afb. 4F]. Het einde van de telling wordt aangegeven door een geluidssignaal en het symbool "KLAAR" [afb. 1J].

OPMERKING: Uitgestelde start kan maximaal worden ingesteld op 23 uur en 59 min. Om de functie uit te schakelen, stelt u de waarde 00:00 in.

### Instelling VOORVERWARMING

- Raak op het scherm met aanvullende parameters [afb. 4] cijfers aan die verband houden met het voorverwarmings-symbool (4B). Het instellingsscherm wordt weergegeven (4G); wijzig de waarde met het weergegeven toetsenbord. De voorverwarmingswaarde wordt altijd toegevoegd aan de hoofdt temperatuur (bijvoorbeeld als de temperatuur wordt ingesteld op 180°C en de voorverwarming op 50°C, zal de temperatuur in de kamer 230°C bereiken).
- Raak het symbool (✓ afb. 1B) aan om de waarde te bevestigen.
- Om de functie uit te schakelen, stelt u de waarde 0°C in.
- Tijdens de geactiveerde voorverwarmingsfase wordt de huidige kamertemperatuur weergegeven met een zichtbare ingestelde voorverwarmingstemperatuur [afb. 4H].
- De bereikte temperatuur wordt aangegeven door een geluidssignaal en het symbool "KLAAR" [afb. 1J]. Open de deur om het alarm uit te schakelen. Sluit de deur - de hoofdcyclus start automatisch.

OPMERKING: De voorverwarmingstemperatuur mag niet hoger zijn dan 260 °C (in som).

### CORE TEMPERATUUR instelling

- Raak op het scherm met aanvullende parameters [afb. 4] het activeringssymbool aan van UIT tot AAN [afb. 1F-G] met betrekking tot het kernsondesymbool [afb. 4C].
- Raak het symbool ✓ [afb. 1B) aan om de instelling te bevestigen.
- Het scherm met bedrijfsparameters verandert: de tijdwaarde verandert in de kerntemperatuurwaarde [afb. 4I]; raak de cijfers aan die overeenkomen met het kernsondesymbool - het scherm met de kerntemperatuurinstelling wordt weergegeven [afb. 4J].
- Wijzig de waarde met het weergegeven toetsenbord.
- Raak het symbool (✓ afb. 1B) aan om de waarde te bevestigen.
- Tijdens de cyclus wordt de huidige kerntemperatuur weergegeven en de ingestelde kerntemperatuur voor elke fase/cyclus.

OPMERKING: Als de kerntemperatuur is ingesteld, wordt de tijdstelling uitgesloten. Cyclus/huidige stap (indien meer dan 1) eindigt tot de ingestelde kerntemperatuur is bereikt.

LET OP: Tijdens deze instelling wordt de kernsonde gebruikt in voedsel. Vermijd contact met botten. De sondekabel moet door de deuropakking aan de onderkant gaan. Als de cyclus wordt ingesteld zonder bovenstaande parameters, moet de kernsonde in een specifieke aansluiting worden geplaatst. Zo niet, dan geeft het display een fout weer.

### De cyclus STARTEN of STOPPEN

- Om de cyclus te starten, raakt u na het instellen van alle parameters het symbool aan ✓ [afb. 1B). Afhankelijk van het type cyclus (zonder of met kernsonde) wordt het bijbehorende scherm weergegeven [afb. 5A-B).
- Om de actieve cyclus op elk gewenst moment te onderbreken, raakt u een willekeurig deel van het scherm aan en raakt u vervolgens gedurende 3 seconden het symbool "X" [afb. 1C) aan en vooraf.
- Wanneer de cyclus eindigt, wordt het geluidsalarm gedurende 1 minuut geactiveerd.
- Tijdens de cyclus kunnen alle parameters worden gewijzigd



door op de bijbehorende cijfers te drukken. Om terug te keren naar het geactiveerde cyclusscherm, drukt u op het symbool "TERUG" (afb. 1D).

## BOEK ONTVANGEN

Het apparaat heeft een receptenboek waar programma's tot 100 kunnen worden opgeslagen.

- Om naar de standaard programmalijst te gaan, raakt u het symbool van het receptenboek aan (afb. 2E); het display toont receptnummers - wit verlicht (lege cijfers) en donker verlichte cijfers (opgenomen cijfers) - afb. 6A.
- Om een programma te selecteren, drukt u op het bijbehorende nummer - het nummer wordt gemarkeerd met een rood kader (afb. 6B). Druk op "verwijderen" om het genomen nummer te resetten (opgeslagen programma onder geselecteerd nummer wordt verwijderd).
- Om een nieuw programma met nieuwe bedrijfsparameters op te slaan, kiest u een extra menu (afb. 3F) en drukt u vervolgens op "opslaan" op het scherm met aanvullende parameters (afb. 4D). Het display toont de programmanummers (afb. 6C). Kies het gewenste nummer en tik opnieuw op "opslaan".

OPMERKING: Als u een verduisterd nummer kiest (er bestaat al een programma onder dit nummer), zal een nieuw programma het bestaande vervangen (loud programma wordt overschreven).

## KOELFUNCTIE

- Raak vanaf het startscherm (afb. 2B) het symbool aan voor de koelfunctie (afb. 2D). De huidige kamertemperatuur wordt weergegeven op het scherm van de koelfunctie (afb. 7). Open de deur om te beginnen met koelen.
- De functie kan op elk moment worden geannuleerd door op het symbool "TERUG" te drukken (afb. 1D); anders wordt deze automatisch uitgeschakeld wanneer de temperatuur in de kamer daalt tot 40°C.

OPMERKING: Koelfunctie geactiveerd met deur open - raak geen enkel element in de kamer aan. RISICO OP BRANDSTOFFEN.

## Instelling DATUM EN TIJD

- Raak vanuit het scherm met algemene instellingen (afb. 8) het symbool aan dat betrekking heeft op de kalender/klok (afb. 8A). Het datum- en tijdstellingscherm wordt weergegeven (afb. 8G).
- Raak het gewenste cijfer aan om de waarde te wijzigen (cijfers beginnen te knipperen). Wijzig de datum of tijd door op de symbolen "+" of "-" te drukken.
- Raak het symbool (✓) (afb. 1B) aan om de waarde te bevestigen. Om af te sluiten zonder op te slaan, drukt u op het symbool "TERUG" (afb. 1D).

## Schakelen tussen °C/F

- Raak op het scherm met algemene instellingen (afb. 8) het symbool met betrekking tot °C/F aan (afb. 8B). Het scherm Eenheden wijzigen wordt weergegeven (afb. 8H).
- De °C van de eenheid is standaard ingesteld, dus eenheid F is ingesteld met het symbool in de stand "OFF" (afb. 1G). Zet het symbool van de °F-schakelaar van het apparaat in de AAN-stand (afb. 1F).
- Raak het symbool (✓) (afb. 1B) aan om de waarde te bevestigen.

## IMPORT / EXPORT programma's via USB

- De USB-poort bevindt zich aan de linkerkant van het bedieningspaneel.
- Als u nieuwe programma's van een USB-station wilt importeren, raakt u na het aansluiten van het station het USB-symbool (afb. 8C) aan op het scherm met algemene instellingen. Het scherm Importeren/exporteren wordt weergegeven (afb. 8I) - tik op "importeren"; ter bevestiging wordt een akoestisch alarm afgegeven.
- Om programma's te exporteren: raak "exporteren" aan vanuit het import-/exportscherm (8I) - er wordt een akoestisch alarm afgegeven als bevestiging.

## SYSTEEMINFO

- Raak op het scherm met algemene instellingen (afb. 8) het symbool "i" aan (afb. 8E). Typ wachtwoord "1234" en raak het symbool ✓ (afb. 1B) aan om te bevestigen.

## HACCP functie

- Om de HACCP-functie te gebruiken voor het voortdurend bewaken van gegevens van de cyclus, moet de USB-stick op het apparaat worden aangesloten.
- Om de functie te activeren, raakt u in het scherm met algemene instellingen (afb. 8) het symbool aan dat bij de HACCP-functie hoort (afb. 8F).
- Schakel op het weergegeven scherm (Fig.8J) het activerings-symbool van de stand "OFF" naar de stand "ON" (afb. 1F-G).

## Reiniging en onderhoud

- **AANDACHT!** Koppel het apparaat altijd los van de voeding en koel het af voordat u het opbergt, reinigt en onderhoudt.
- Gebruik geen waterstraal of stoomreiniger voor het reinigen en duw het apparaat niet onder water, omdat de onderdelen nat worden en er elektrische schokken kunnen ontstaan.
- Als het apparaat niet schoon wordt gehouden, kan dit een negatieve invloed hebben op de levensduur van het apparaat en leiden tot een gevaarlijke situatie.
- Voedselresten moeten regelmatig worden gereinigd en uit het apparaat worden verwijderd. Als het apparaat niet goed wordt gereinigd, verkort dit de levensduur en kan dit leiden tot een gevaarlijke situatie tijdens het gebruik.

## Handmatige reiniging

- Reinig de gekoelde buitenkant en binnenkant met een doek of spons die licht bevochtigd is met een milde zeepoplossing.
- Om redenen van hygiëne moet het apparaat voor en na gebruik worden gereinigd.
- Vermijd contact van water met de elektrische componenten.
- Dompel het apparaat nooit onder in water of andere vloeistoffen.
- Gebruik nooit agressieve reinigingsmiddelen, schuursponzen of reinigingsmiddelen die chloor bevatten. Gebruik voor het reinigen geen staalwol, metalen keukengerei of scherpe of puntige voorwerpen. Gebruik geen benzine of oplosmiddelen!
- Geen enkel onderdeel is vaatwasmachinebestendig.
- Reinig de ventilator met de juiste ontkalkingsmiddelen om ervoor te zorgen dat er kalkaanslag ontstaat.
- Verwijder de deuropakking en was deze apart met warm zeepop. Spoel en droog vervolgens af met een zachte doek.

## Semi-automatische reiniging

- Breng een geschikt reinigingsmiddel aan op de kamerwanden, ventilatordeksels en het glas van de binnendeur. Laat





ongeveer 20 minuten staan.

- Stel de temperatuur in op ongeveer 100-120 °C en het bevochtigingsniveau op positie 5. Stel de tijd in op 15 minuten.
- Nadat de cyclus is voltooid, opent u de deur en wacht u tot het apparaat is afgekoeld. Spoel met water.
- Om de kamer te drogen, stelt u de cyclus in op 10 minuten en de temperatuur op ongeveer 180-200 °C (herhaal de cyclus indien nodig).
- Laat de deur na het reinigen een beetje open staan.

**Onderhoud**

- Controleer regelmatig de werking van het apparaat om ernstige ongevallen te voorkomen.
- Als u ziet dat het apparaat niet goed werkt of dat er een probleem is, stop dan met het gebruik, schakel het uit en neem contact op met de leverancier.
- Alle onderhouds-, installatie- en reparatiewerkzaamheden moeten worden uitgevoerd door gespecialiseerde en bevoegde technici, of worden aanbevolen door de fabrikant.

**Transport en opslag**

- Zorg er vóór opslag altijd voor dat het apparaat is losgekoppeld van de stroomtoevoer en volledig is afgekoeld.
- Bewaar het apparaat op een koele, schone en droge plaats.
- Plaats nooit zware voorwerpen op het apparaat, omdat dit het kan beschadigen.
- Verplaats het apparaat niet terwijl het in werking is. Koppel het apparaat tijdens het verplaatsen los van de voeding en houd het aan de onderkant vast.

**Problemen oplossen**

Als het apparaat niet goed werkt, controleer dan de onderstaande tabel voor de oplossing. Als u het probleem nog steeds niet kunt oplossen, neem dan contact op met de leverancier/dienstverlener.

Problemen	Mogelijke oorzaak	Mogelijke oplossing
Apparaat werkt niet (bedieningspaneel volledig uit).	Defecte aansluiting op de netvoeding.	Controleer de aansluiting op de netvoeding.
	Gebrek aan spanning.	Herstel de voedingspanning.
	Beveiligingszekering van de elektronische kaart doorgebrand.	Contact met de technische dienst.
Bereidingscyclus actief - apparaat werkt niet.	Deur open.	Sluit de deur goed.
	Deursensor beschadigd.	Contact met de technische dienst.
Bevochtiging / stoomproductie werkt niet.	Defecte wateraansluiting.	Controleer de aansluiting op de waterleiding.
	Gesloten waterklep.	Open de klep.
	Verstopt waterinlaatfilter.	Reinig het filter.
	Beschadigde solenoidklep waterinlaat.	Contact met de technische dienst.
Deur gesloten. Stoom ontsnapt door de pakking.	Pakking niet goed gemonteerd.	Controleer de pakkingconstructie.
	Beschadigde pakking.	Contact met de technische dienst.
	Handgreep onjuist afgesteld.	Contact met de technische dienst.

Niet gelijkmatig koken.	Een van de motoren is defect of werkt op lage snelheid.	Contact met de technische dienst.
	De motoren keren niet in omgekeerde richting.	Contact met de technische dienst.
	Verwarmingselementen beschadigd.	Contact met de technische dienst.
De interne lamp werkt niet.	Lamp beschadigd	Vervang de lamp.
Thermische veiligheidsbescherming continu geactiveerd.	Beschadigde thermische bescherming.	Contact met de technische dienst.
	Regelthermostaat beschadigd.	Contact met de technische dienst.

**Identificatie foutcode**

Foutcodes	Mogelijke oorzaak	Mogelijke oplossing
E01: Kamersonde niet gedetecteerd.	Onderbroken verbinding tussen sonde en elektronische plaat.	Contact met de technische dienst.
	Kamersonde beschadigd.	
E02: Kernsonde niet gedetecteerd.	Onderbroken verbinding tussen sonde en elektronische plaat.	Contact met de technische dienst.
	Kernsonde beschadigd.	
E03: Stroombron black-out.	Gebrek aan vermogen in de tijd.	Reactieve onderbroken cyclus.
E04: USB-fout	USB niet gedetecteerd/ leesbaar/ beschadigd.	USB-station vervangen.
	Onderbroken verbinding tussen USB-poort en elektronische plaat.	Contact met de technische dienst.

**Garantie**

Elk defect dat de functionaliteit van het apparaat beïnvloedt en dat binnen een jaar na aankoop aan het licht komt, wordt gerepareerd door gratis reparatie of vervanging, mits het apparaat is gebruikt en onderhouden volgens de instructies en op geen enkele manier is misbruikt of verkeerd gebruikt. Uw wettelijke rechten worden niet aangetast. Als het apparaat onder garantie wordt geclaimd, vermeld dan waar en wanneer het is gekocht en voeg een aankoopbewijs (bijv. ontvangstbewijs) toe. In overeenstemming met ons beleid van continue productontwikkeling behouden we ons het recht voor om de product-, verpakkings- en documentatiespecificaties zonder voorafgaande kennisgeving te wijzigen.

**Afvoeren en milieu**



Bij het buiten gebruik stellen van het apparaat mag het product niet worden afgevoerd met ander huishoudelijk afval. In plaats daarvan is het uw verantwoordelijkheid om uw afvalapparatuur weg te gooien door het over te dragen aan een aangevzen inzamelpunt. Het niet naleven van deze regel kan worden bestraft in overeenstemming met de toepasselijke regelgeving inzake afvalverwijdering. Het gescheiden inzamelen en recyclen van uw afvalapparatuur op het moment van verwijdering helpt natuurlijke hulpbronnen te behouden en ervoor te zorgen dat het wordt gerecycled op een manier die de mense-



lijke gezondheid en het milieu beschermt. Neem voor meer informatie over waar u uw afval kunt afgeven voor recycling contact op met uw lokale afvalinzamelingsbedrijf. De fabrikanten en importeurs nemen geen verantwoordelijkheid voor recycling, behandeling en ecologische verwijdering, hetzij rechtstreeks, hetzij via een openbaar systeem.



**Szanowny Kliencie,**  
Dziękujemy za zakup tego urządzenia Hendi. Przed zainstalowaniem i pierwszym użyciem urządzenia uważnie przeczytaj niniejszą instrukcję obsługi, zwracając szczególną uwagę na opisane poniżej przepisy bezpieczeństwa.

## Instrukcje dotyczące bezpieczeństwa

- Urządzenie użytkuj wyłącznie zgodnie z jego przeznaczeniem opisanym w niniejszej instrukcji.
- Producent nie ponosi odpowiedzialności za jakiegokolwiek uszkodzenia spowodowane nieprawidłową eksploatacją i niewłaściwym użytkowaniem.
-  **NIEBEZPIECZEŃSTWO! RYZYKO PORAŻENIA PRĄDEM!** Nie podejmuj samodzielnych prób naprawy uszkodzenia. Nie zanurzaj elektrycznych części urządzenia w wodzie ani innych płynach. Nigdy nie trzymaj urządzenia pod bieżącą wodą.
- **NIGDY NIE UŻYWAJ USZKODZONEGO URZĄDZENIA!** Regularnie sprawdzaj połączenia elektryczne i przewód pod kątem uszkodzeń. W przypadku uszkodzenia odłącz urządzenie od zasilania. Wszelkie naprawy powinny być wykonywane wyłącznie przez dostawcę lub wykwalifikowaną osobę, aby uniknąć niebezpieczeństwa lub obrażeń ciała.
- **OSTRZEŻENIE!** Podczas ustawiania urządzenia w razie potrzeby poprowadź przewód zasilający bezpiecznie, aby uniknąć przypadkowego pociągnięcia, uszkodzenia, kontaktu z powierzchnią grzewczą lub zagrożenia potknięciem się.
- **OSTRZEŻENIE!** Dopóki wtyczka jest podłączona do gniazda, urządzenie jest podłączone do zasilania.
- **OSTRZEŻENIE!** ZAWSZE wyłączaj urządzenie przed odłączeniem od źródła zasilania, czyszczeniem, konserwacją lub przechowywaniem.
- Urządzenie podłączaj wyłącznie do gniazdk elektrycznego o napięciu i częstotliwości podanej na etykiecie urządzenia.
- Nie dotykaj wtyczki/połączeń elektrycznych mokrymi lub wilgotnymi rękami.
- Urządzenie oraz wtyczkę/połączenia elektryczne przechowuj z dala od wody i innych płynów. Jeśli urządzenie przedostanie się do wody, natychmiast odłącz je od źródła zasilania. Nie używaj urządzenia, dopóki nie zostanie sprawdzone przez certyfikowanego technika. Niezastosowanie się do tych instrukcji będzie stanowić zagrożenie dla życia.
- Podłącz zasilacz do łatwo dostępnego gniazdk elektrycznego, aby w razie nagłego wypadku można było natychmiast odłączyć urządzenie.
- Upewnij się, że przewód nie styka się z ostrymi lub gorącymi przedmiotami i trzymaj go z dala od otwartego ognia. Nigdy nie ciągnij za przewód zasilający, aby odłączyć go od gniazdka. Zamiast tego zawsze wyciągaj wtyczkę.
- Nigdy nie przenoś urządzenia za przewód.
- Nigdy samodzielnie nie otwieraj obudowy urządzenia.
- Nie wkładaj żadnych przedmiotów do obudowy urządzenia.

- Nigdy nie pozostawiaj urządzenia bez nadzoru podczas pracy.
- Urządzenie powinno być obsługiwane przez przeszkolony personel w kuchni restauracji, stołówki lub bar itp.
- Urządzenie nie powinno być obsługiwane przez osoby o ograniczonych zdolnościach fizycznych, sensorycznych lub umysłowych, a także przez osoby nieposiadające odpowiedniego doświadczenia i wiedzy.
- Urządzenie nie powinno być w żadnym wypadku używane przez dzieci.
- Urządzenie i jego połączenia elektryczne przechowuj w miejscu niedostępnym dla dzieci.
- Nigdy nie używaj akcesoriów ani innych urządzeń innych niż dostarczone z urządzeniem lub zalecane przez producenta. W przeciwnym razie może dojść do zagrożenia bezpieczeństwa użytkownika i uszkodzenia urządzenia. Używaj wyłącznie oryginalnych części i akcesoriów.
- Nie używaj urządzenia za pomocą zewnętrznego zegara lub systemu zdalnego sterowania.
- Nie stawiaj urządzenia na elementach grzewczych (benzynowych, elektrycznych, węglowych itp.).
- Nie zakrywaj urządzenia podczas pracy.
- Nie umieszczaj żadnych przedmiotów na urządzeniu.
- Nie używaj urządzenia w pobliżu otwartego ognia, materiałów wybuchowych lub łatwopalnych. Urządzenie obsługuj zawsze na poziomej, stabilnej, czystej, odpornej na wysoką temperaturę i suchej powierzchni.
- Urządzenie nie nadaje się do instalacji w miejscu, w którym można użyć strumienia wody.
- Podczas użytkowania pozostaw co najmniej 20 cm miejsca wokół urządzenia w celu zapewnienia wentylacji.
- **OSTRZEŻENIE!** Wszystkie otwory wentylacyjne w urządzeniu powinny być wolne od przeszkód.

## Specjalne instrukcje dotyczące bezpieczeństwa

- Nie używaj urządzenia do przygotowywania żywności lub płynów w zamkniętym pojemniku, ponieważ pojemnik może eksplodować.
- Nie piecz żywności zawierającej substancje łatwopalne, np. żywności na bazie alkoholu; może dojść do zjawiska samozapłonu, co może prowadzić do pożarów i wybuchów w komorze.
- **UWAGA!** Urządzenie musi być zainstalowane pod okapem, aby zapewnić swobodne odprowadzanie pary i innych oparów wytwarzanych podczas pracy.
-  **OSTRZEŻENIE! RYZYKO OPARZEŃ! GORĄCE POWIERZCHNIE!** Temperatura dostępnych powierzchni jest bardzo wysoka podczas użytkowania. Dotykaj tylko panelu sterowania, uchwytów, przełączników, pokręteł sterujących timerem lub pokręteł sterujących temperaturą itp.
- **OSTRZEŻENIE! RYZYKO OPARZEŃ!** Zwróć uwagę na pojemniki z żywnością podczas gotowania i po nim: mogą być bardzo gorące. Noś odpowiednią ochronną odzież termiczną, aby zapobiec poparzeniom.
- Podczas pracy urządzenia, przy otwartych drzwiach, nie zdejmuj pokrywy wentylatora; nie dotykaj ruchomych wentylatorów i rezystorów, które są nadal gorące.
-  **OSTRZEŻENIE!** Aby uniknąć oparzeń, nie umieszczaj pojemników wypełnionych płynami lub produktami spożywczymi, które stają się płynne po nagraniu na półkach umieszczonych wyżej niż 1,6 m nad podłogą.
- **OSTRZEŻENIE!** Podczas otwierania drzwi komory gotowania może wydostać się gorąca para.



- Nie przeciążaj pól wewnętrznych. Maksymalne obciążenie podano w „Specyfikacji technicznej”.
- Urządzenie musi być podłączone do układu ekwipotencjalnego, którego skuteczność musi być odpowiednio oceniona zgodnie z obowiązującymi przepisami. Połączenie to musi być wykonane między urządzeniami za pomocą odpowiedniego zacisku oznaczonego symbolem . Przewód ekwipotencjalny musi mieć przekrój co najmniej 2,5 mm<sup>2</sup>.
- Jeżeli przewód zasilający jest uszkodzony, musi zostać wymieniony przez producenta, jego przedstawiciela serwisowego lub podobnie wykwalifikowaną osobę, aby uniknąć zagrożenia.
- Używaj nowych zestawów węży dotychczasowych wraz z urządzeniem, a starych zestawów węży nie używaj ponownie.
- Zawsze podłączaj urządzenie do źródła wody pitnej.
- Nie przesuwaj urządzenia za klamkę (możliwość pęknięcia szkła).

## Przeznaczenie

- To urządzenie jest przeznaczone do użytku profesjonalnego, również do zastosowań komercyjnych, na przykład w kuchniach restauracji, stołówek, szpitali i przedsiębiorstw komercyjnych, takich jak piekarnie, masarnie itp., ale nie do ciągłej masowej produkcji żywności.
- To urządzenie jest przeznaczone wyłącznie do gotowania żywności (do wszelkiego rodzaju wypieku ciast, wypieków i żywności); świeżej i mrożonej; do odnawiania schłodzonej i mrożonej żywności, do gotowania na parze mięs, ryb i warzyw itp. Jakkolwiek inne zastosowanie może spowodować uszkodzenie urządzenia lub obrażenia ciała.
- Używanie urządzenia w jakimkolwiek innym celu należy uznać za niewłaściwe użycie urządzenia. Użytkownik ponosi wyłączną odpowiedzialność za niewłaściwe korzystanie z urządzenia.

## Instalacja uziemienia

To urządzenie jest sklasyfikowane jako urządzenie klasy I i musi być podłączone do uziemienia ochronnego. Uziemienie zmniejsza ryzyko porażenia prądem elektrycznym poprzez zapewnienie przewodu ewakuacyjnego do prądu elektrycznego. Urządzenie jest wyposażone w przewód zasilający z wtyczką uziemiającą lub w połączenia elektryczne z przewodem uziemiającym. Połączenia muszą być prawidłowo zainstalowane i uziemione.

## Panel sterowania

**Główne symbole (Rys.1 na stronie 3)**

- A. ON/OFF
- B. POTWIERDŹ / START
- C. STOP / ANULUJ
- D. Wstecz
- E. Ekran główny
- F. Funkcja aktywna (on)
- G. Funkcja nieaktywna (off)
- H. Zwiększanie wartości
- I. Zmniejszanie wartości
- J. Wstępne nagrzewanie / opóźniony start zakończone

**Ekran ogólne (Rys.2 na stronie 3)**

- A. Tryb czuwania
- B. Ekran główny

- C. Parametry operacyjne
- D. Funkcja chłodzenia
- E. Książka z przepisami (programy)
- F. Ogólne ustawienia

**Ekran parametrów operacyjnych (Rys.3 na stronie 3)**

- A. Czas
- B. Temperatura
- C. Nawilżanie
- D. Prędkość wentylatorów
- E. Numer fazy
- F. Dodatkowe parametry
- G. Ekran ustawienia czasu
- H. Ekran ustawienia temperatury

**Ekran parametrów dodatkowych (Rys.4 na stronie 4)**

- A. Opóźniony start
- B. Wstępne nagrzewanie
- C. Cykl z sondą rdzeniową
- D. Zapis programu
- E. Ekran ustawienia opóźnionego startu
- F. Ekran aktywowanego opóźnionego startu
- G. Ekran ustawienia wstępnego nagrzewania
- H. Ekran aktywowanego wstępnego nagrzewania
- I. Parametry operacyjne z aktywowaną sondą rdzeniową
- J. Ekran ustawienia temperatury rdzenia

**Ekran aktywowanego cyklu (Rys.5 na stronie 4)**

- A. Cykl standardowy
- B. Cykl z sondą rdzeniową

**Książka z przepisami (Rys.6 na stronie 4)**

- A. Wybieranie numeru programu
- B. Wybór programu - wybrany numer
- C. Ekran zapisywania programu

**Funkcja chłodzenia (Rys.7 na stronie 5)**

**Ekran ustawień ogólnych (Rys.8 na stronie 5)**

- A. Data i godzina
- B. Zmiana jednostek wyświetlanej temperatury
- C. USB - Import/Eksport
- D. Komora rozrostu (opcjonalnie)
- E. Informacje o systemie
- F. Funkcja HACCP
- G. Ekran ustawień daty i godziny
- H. Ekran zmiany jednostek °C / F
- I. Ekran importu/eksportu
- J. Ekran aktywacji funkcji HACCP

**Parametry operacyjne**

1. Czas pieczenia (Rys.3A/3G) - od 1 minuty do 11 h 59 min lub czas nieskończony (∞)
2. Temperatura pieczenia (Rys.3B/3H) - 30°C-260°C (86F-518F)
3. Temperatura rdzenia (Rys.4C/4J) - 1°C-99°C (33F-210F)
4. Nawilżanie (Rys.3C) - od 0FF do 100% (co 10%)
5. Prędkość wentylatora (Rys.3D) - 1 lub 2

**Połączenie elektryczne (Rys.10 na stronie 6)**

- W przypadku stałego podłączenia do sieci, pomiędzy urządzeniem a siecią musi być zainstalowany wyłącznik ochronny bieguna z minimalnym rozwarciem między stykami katego-



rii przepięciowej III (4000 V), dobrany do obciążenia i zgodny z obowiązującymi przepisami (wyłącznik automatyczny).

- Wyłącznik ochronny bieguna używany do podłączenia musi być łatwo dostępny po zainstalowaniu urządzenia.

## Podłączenie do wody

- Maksymalna temperatura wody nie powinna przekraczać 30°C.
- Ciśnienie wody musi wynosić od 100 do 200 kPa (1-2 bar). Jeżeli ciśnienie przekracza 2 bary, zainstaluj reduktor ciśnienia przed urządzeniem. Jeśli ciśnienie jest niższe niż 1 bar, użyj pompy, aby zwiększyć wartość ciśnienia.
- Twardość wody powinna wynosić od 0,5<sup>o</sup>f do 3<sup>o</sup>f. Urządzenie należy zainstalować ze zmiękczaczem wody, aby ograniczyć powstawanie kamienia.
- Odpływ wody musi być podłączony przez odpowiedni syfon. Jeśli rura spustowa jest odprowadzana do otwartego odpływu podłogowego, odległość między rurą a punktem odpływu powinna wynosić co najmniej 25-30 mm. Dopuszcza się również odpływ ścienny, pod warunkiem że rura spustowa utrzymuje stałe nachylenie 4-5%.

## Przygotowanie przed użyciem

- Usuń wszelkie opakowania ochronne, folie lub taśmy.
- Sprawdź, czy urządzenie jest w dobrym stanie i ze wszystkimi akcesoriami. W przypadku niekompletnej lub uszkodzonej dostawy skontaktuj się natchmiast z dostawcą. W takim przypadku nie używaj urządzenia.
- Przed użyciem wyczyść akcesoria i urządzenie (patrz ==> Czyszczenie i konserwacja).
- Upewnij się, że urządzenie jest całkowicie suche.
- Umieść urządzenie na poziomej, stabilnej i odpornej na ciepło powierzchni, która jest bezpieczna przed zachlapaniem wodą. Wypoziomuj urządzenie za pomocą regulowanych nóżek. Nie rozmontowuj nóżek. Umieść urządzenie tylko na dedykowanej podstawie - nie stawiaj urządzenia na podłodze.
- Jeśli zamierzasz przechowywać urządzenie w przyszłości, zachowaj opakowanie.
- Zachowaj instrukcję obsługi do wykorzystania w przyszłości.

**UWAGA!** Ze względu na pozostałości produkcyjne urządzenie może wydzielać lekki zapach podczas pierwszych kilku użyci. Jest to normalne i nie wskazuje na żadną wadę ani zagrożenie. Upewnij się, że urządzenie jest dobrze wentylowane. Zaleca się uruchomienie pustego cyklu przez 40/50 minut w temperaturze 220/230°C. W ten sposób wszystkie nieprzyjemne, ale całkowicie normalne zapachy spowodowane nagrzewaniem izolacji termicznej otaczającej komorę gotowania i silikonu użytego do jej zewnętrznego uszczelnienia zostaną rozproszone.

## Instrukcje obsługi

- **UWAGA!** Unikaj długotrwałego pozostawiania na powierzchniach stalowych żywności zawierającej substancje kwaśne (sok z cytryny, ocet, sól itp.), które powodują korozję.
- Przed każdym gotowaniem rozgrzej urządzenie, aby uzyskać najwyższą wydajność.
- Unikaj dodawania soli do potraw w komorze pieczenia.

### PODSTAWOWE działania

- Aby włączyć urządzenie (po podłączeniu do zasilania elektrycznego) ustaw przycisk w pozycji „ON”. Przycisk znajduje się po lewej stronie urządzenia pod podstawą [Rys.9A na stro-

nie 5] i jest oznaczony specjalną tabliczką [Rys.9B). Najpierw na wyświetlaczu pojawiają się kody komputerowe, zaświecą się data, godzina i symbol ON/OFF [Rys.1A) - wyświetlacz w trybie czuwania.

- Aby ponownie włączyć wyświetlacz dotknij symbolu ON/OFF - na wyświetlaczu pojawi się ekran główny [Rys.2B).
- Aby ponownie aktywować tryb czuwania, dotknij symbolu ON/OFF. Tryb czuwania zostanie również aktywowany automatycznie, jeśli urządzenie nie będzie działać dłużej niż 10 minut. Na wyświetlaczu pojawi się tylko data, godzina i symbol ON/OFF [Rys.2A).
- Aby wybrać główne parametry operacyjne, dotknij symbolu urządzenia [Rys. 1C). Wyświetli się ekran głównych parametrów operacyjnych [Rys. 3]. Aby zmienić wartość głównego parametru operacyjnego, dotknij cyfr związanych z żądanym parametrem. Aby powrócić do ekranu głównego, dotknij symbolu domu [Rys. 1E).
- Aby wybrać i ustawić dodatkowe parametry dotknij symbolu menu [Rys.3F) - wyświetli się ekran dodatkowych parametrów [Rys.4). Aby powrócić do ekranu parametrów roboczych dotknij symbolu „Wstecz” [Rys.1D).
- Aby zmienić ustawienia ogólne, takie jak data, godzina itp., dotknij symbolu ustawień [Rys. 2F) na ekranie głównym.

### Ustawienie CZASU

- Na ekranie parametrów operacyjnych [Rys.3) dotknij cyfr odpowiadających symbolowi czasu [3A) - wyświetli się ekran ustawień czasu [3G).
- Zmień wartość za pomocą wyświetlanej klawiatury. Aby ustawić nieskończony czas (cykl ciągły) dotknij symbolu ∞.
- Aby potwierdzić wartość dotknij symbolu ✓ [Rys.1B).
- Podczas wyświetlania cyklu będzie wyświetlany pozostały czas bieżącej fazy (jeśli ustawiono więcej niż jedną) i pozostały czas całego cyklu.

### Ustawienie TEMPERATURY

- Na ekranie parametrów operacyjnych [Rys.3) dotknij cyfr odpowiadających symbolowi temperatury [3B) - wyświetli się ekran ustawiania temperatury [3H).
- Zmień wartość za pomocą wyświetlonej klawiatury.
- Aby potwierdzić wartość dotknij symbolu ✓ [Rys.1B).
- Podczas cyklu wyświetlacz będzie pokazywał aktualną temperaturę komory i ustawioną temperaturę dla każdej fazy/cyklu.

### Ustawienie NAWILŻANIA/PARY

- Na ekranie parametrów operacyjnych [Rys.3) dotknij cyfr odpowiadających symbolowi nawilżania [3C) i zmień wartość, dotykając symboli „+” lub „-” [Rys.1H-I).
- Aby potwierdzić wartość dotknij symbolu ✓ [Rys.1B).

### Ustawienie PRĘDKOŚCI WENTYLATORA

- Na ekranie parametrów operacyjnych [Rys.3) dotknij cyfr 1 lub 2 odpowiadających symbolowi wentylatora [3D) - wybrana prędkość zostanie podświetlona.

### Ustawienie KROKÓW CYKLU

- Aby dodać kolejny krok w cyklu, po ustawieniu żądanych wartości parametrów pracy dla pierwszego kroku [faza 1), dotknij cyfry odpowiadającej numerowi kolejnej fazy [Rys. 3E) - wszystkie parametry pracy będą mogły zostać ustawione dla nowego kroku.
- Na dodatkowym ekranie w lewym dolnym rogu będzie wy-



świetlany numer kroku (fazy).

- Podczas cyklu na wyświetlaczu będzie wyświetlany numer aktywnej fazy i całkowita liczba faz.

### Ustawienie OPÓŹNIONEGO STARTU

- Na ekranie parametrów pracy [Rys.3] dotknij symbolu menu dodatkowego [3F] - wyświetli się ekran parametrów dodatkowych [Rys.4].
- Dotknij cyfr odpowiadających symbolowi opóźnionego startu (4A) - wyświetli się ekran ustawień (4E).
- Zmień wartość za pomocą wyświetlonej klawiatury.
- Aby potwierdzić wartość dotknij symbolu ✓ [Rys.1B].
- Podczas aktywowanego opóźnionego startu, czas pozostały do rozpoczęcia cyklu będzie wyświetlany w trybie odliczania [Rys.4F]. Zakończenie odliczania zostanie poinformowane sygnałem akustycznym i symbolem „DONE” [Rys.1J].

UWAGA: Opóźniony start można ustawić maksymalnie na 23 h 59 min. Aby dezaktywować funkcję ustaw wartość 00:00.

### Ustawienie WSTĘPNEGO NAGRZEWANIA

- Na ekranie dodatkowych parametrów [Rys.4] dotknij cyfr odpowiadających symbolowi wstępnego nagrzewania (4B) - wyświetli się ekran ustawień (4G); zmień wartość za pomocą wyświetlanej klawiatury. Wartość wstępnego nagrzewania jest zawsze dodawana do temperatury głównej (np. jeśli temperatura zostanie ustawiona na 180°C, a wstępne nagrzewanie na 50°C, temperatura w komorze osiągnie 230°C).
- Aby potwierdzić wartość dotknij symbolu ✓ [Rys.1B].
- Aby dezaktywować funkcję ustaw wartość 0°C.
- Podczas aktywnej fazy nagrzewania wstępnego wyświetlana jest aktualna temperatura komory wraz z widoczną ustawioną temperaturą nagrzewania wstępnego [Rys. 4H].
- Osiągnięta temperatura zostanie potwierdzona sygnałem dźwiękowym i symbolem „DONE” [Rys.1J]. Otwórz drzwi, aby wyłączyć alarm. Zamknij drzwi - cykl główny rozpocznie się automatycznie.

UWAGA: Temperatura podgrzewania wstępnego nie może przekroczyć 260°C (łącznie).

### Ustawienie TEMPERATURY RDZENIA

- Na ekranie parametrów dodatkowych [Rys.4] dotknij symbolu aktywacji z WYL. na WL. [Rys.1F-G] powiązanego z symbolem sondy rdzeniowej [Rys.4C].
- Aby potwierdzić wartość dotknij symbolu ✓ [Rys.1B].
- Ekran parametrów operacyjnych ulegnie zmianie: wartość czasu zmieni się na wartość temperatury rdzenia [Rys. 4I]; dotknij cyfr odpowiadających symbolowi sondy rdzenia - wyświetli się ekran ustawień temperatury rdzenia [Rys. 4J].
- Zmień wartość za pomocą wyświetlonej klawiatury.
- Aby potwierdzić wartość dotknij symbolu ✓ [Rys.1B].
- Podczas cyklu wyświetlacz będzie pokazywał aktualną temperaturę rdzenia i ustawioną temperaturę rdzenia dla każdej fazy/cyklu.

UWAGA: Jeśli temperatura rdzenia jest ustawiona, ustawienie czasu jest wyłączone. Cykl/bieżący krok (jeśli więcej niż 1) kończy się, dopóki nie zostanie osiągnięta ustawiona temperatura rdzenia.

UWAGA: Podczas tego ustawienia sonda rdzeniowa jest używana wewnątrz żywności. Unikaj kontaktu z kośćmi. Kabel sondy musi przechodzić przez uszczelkę drzwi na dole. Jeśli cykl jest ustawiony bez powyższych parametrów, sonda rdzeniowa musi

być umieszczona w określonym gnieździe. W przeciwnym razie na wyświetlaczu pojawi się błąd.

### ROZPOCZĘCIE lub ZATRZYMANIE cyklu

- Aby rozpocząć cykl, po ustawieniu wszystkich parametrów dotknij symbolu ✓ [Rys.1B]. W zależności od rodzaju cyklu (bez sondy rdzeniowej lub z nią) zostanie wyświetlony odpowiedni ekran [Rys.5A-B].
- Aby przerwać aktywny cykl w dowolnym momencie, dotknij dowolnego obszaru ekranu, a następnie dotknij i naciśnij symbol „X” [Rys. 1C] przez 3 sekundy..
- Po zakończeniu cyklu włączy się alarm dźwiękowy trwający 1 minutę.
- Podczas cyklu wszystkie parametry można zmienić, dotykając odpowiednich cyfr. Aby powrócić do ekranu aktywowanego cyklu, dotknij symbolu „BACK” [Rys. 1D].

### KSIĄŻKA Z PRZEPISAMI

Urządzenie posiada książkę kucharską, w której można zapisać do 100 programów.

- Aby wejść do domyślnej listy programów dotknij symbolu książki kucharskiej [Rys.2E]; na wyświetlaczu pojawiają się numery przepisów - podświetlone na biało (puste numery) i przeciwnie numery (zajęte numery) - Rys.6A.
- Aby wybrać dowolny program, dotknij odpowiedniego numeru - numer zostanie oznaczony czerwoną ramką [Rys.6B]. Dotknij „usunąć”, aby zresetować wybrany numer (zapisany program pod wybranym numerem zostanie usunięty).
- Aby zapisać nowy program z nowymi parametrami operacyjnymi, wybierz dodatkowe menu (Fig.3F), a następnie dotknij „save” na ekranie dodatkowych parametrów (Fig.4D) - na wyświetlaczu pojawią się numery programów (Fig.6C). Wybierz żądany numer i ponownie dotknij „save”.

UWAGA: Jeśli wybierzesz zaciemniony numer (pod tym numerem już istnieje jakiś program), nowy program zastąpi istniejący (stary program zostanie nadpisany).

### Funkcja CHŁODZENIA

- Na ekranie głównym [Rys. 2B] dotknij symbolu funkcji chłodzenia [Rys. 2D]. Aktualna temperatura komory zostanie wyświetlona na ekranie funkcji chłodzenia [Rys. 7]. Aby rozpocząć chłodzenie, otwórz drzwi.
- Funkcję można anulować w dowolnym momencie poprzez dotknięcie symbolu „WSTECZ” [Rys.1D]; w przeciwnym razie zostanie ona automatycznie wyłączona, gdy temperatura wewnątrz komory spadnie do 40°C.

UWAGA: Funkcja chłodzenia jest włączona przy otwartych drzwiach - nie dotykaj żadnych elementów wewnątrz komory. RYZYKO OPARZENIA.

### Ustawienia DATY I GODZINY

- Na ekranie ustawień ogólnych [Rys.8] dotknij symbolu związanego z kalendarzem/zegarem [Rys.8A]. Wyświetli się ekran ustawień daty i godziny [Rys.8G].
- Dotknij żądanej cyfry, aby zmienić wartość (cyfry zaczną migać). Zmień datę lub godzinę, dotykając symboli „+” lub „-”.
- Aby potwierdzić wartość dotknij symbolu ✓ [Rys.1B]. Aby wyjść bez zapisywania dotknij symbolu „WSTECZ” [Rys.1D].

### Przetaczanie między °C/F

- Na ekranie ustawień ogólnych [Rys.8] dotknij symbolu związanego z °C/F [Rys.8B]. Wyświetli się ekran zmiany jednostek [Rys.8H].



- Jednostka °C jest ustawiona jako domyślna, dlatego jednostka F jest ustawiona za pomocą symbolu w pozycji „WYŁ.” [Rys. 1G]. Aby ustawić jednostkę °F, przetłucz symbol na pozycję WŁ. [Rys. 1F].
- Aby potwierdzić wartość dotknij symbolu ✓ [Rys.1B].

### IMPORT/EKSPORT programów przez USB

- Port USB znajduje się po lewej stronie panelu sterowania.
- Aby zaimportować nowe programy z dysku USB, po podłączeniu dysku dotknij symbolu USB [Rys.8C] na ekranie ustawień ogólnych. Wyświetli się ekran importu/eksportu [Rys.8I] – dotknij „importuj”, a jako potwierdzenie zostanie wyemitowany alarm dźwiękowy.
- Aby wyeksportować programy: dotknij „eksportuj” na ekranie importu/eksportu [8I] – zostanie wyemitowany alarm dźwiękowy jako potwierdzenie.

### INFORMACJE O SYSTEMIE

- Na ekranie ustawień ogólnych [Rys.8] dotknij symbolu „i” [Rys.8E]. Wpisz hasło „1234” i dotknij symbolu ✓ [Rys.1B], aby potwierdzić.

### Funkcja HACCP

- Aby korzystać z funkcji HACCP do ciągłego monitorowania danych cyklu, do urządzenia musi być podłączony dysk USB.
- Aby aktywować funkcję, na ekranie ustawień ogólnych [Rys. 8] dotknij symbolu związanego z funkcją HACCP [Rys. 8F].
- Na wyświetlonym ekranie [Rys. 8J] przetłucz symbol aktywacji z pozycji „WYŁ.” na pozycję „WŁ.” [Rys. 1F-G].

### Czyszczenie i konserwacja

- **UWAGA!** Przed przechowywaniem, czyszczeniem i konserwacją zawsze odłącz urządzenie od zasilania i pozwól mu ostygnąć.
- Nie używaj strumienia wody ani myjki parowej do czyszczenia ani nie wypychaj urządzenia pod wodę, ponieważ może to spowodować zamoczenie części i porażenie prądem.
- Jeśli urządzenie nie jest utrzymywane w dobrym stanie czystości, może to niekorzystnie wpłynąć na żywotność urządzenia i spowodować niebezpieczeństwo.
- Regularnie czyść i usuwaj z urządzenia pozostałości żywności. Jeśli urządzenie nie zostanie prawidłowo wyczyszczone, skróci to jego żywotność i może spowodować niebezpieczne warunki podczas użytkowania.

### Czyszczenie ręczne

- Wyczyść schłodzoną powierzchnię zewnętrzną i wewnętrzną szmatką lub gąbką lekko zwilżoną łagodnym roztworem mydła.
- Ze względów higienicznych urządzenie należy czyścić przed i po użyciu.
- Unikaj kontaktu wody z elementami elektrycznymi.
- Nigdy nie zanurzaj urządzenia w wodzie ani innych płynach.
- Nigdy nie używaj agresywnych środków czyszczących, szorstkich gąbek ani środków czyszczących zawierających chlor. Nie używaj wetny stalowej, metalowych naczyń ani żadnych ostrych lub spiczastych przedmiotów do czyszczenia. Nie używaj benzyny ani rozpuszczalników!
- Żadna część nie nadaje się do mycia w zmywarce.
- Wyczyść wentylator odpowiednimi środkami odkamieniającymi, aby zapobiec tworzeniu się osadów wapiennych.
- Zdejmij uszczelkę drzwi i umyj ją osobno ciepłą wodą z mydłem, a następnie optucz i osusz miękką ściereczką.

### Czyszczenie pół-automatyczne

- Nanieś odpowiedni detergent na ściany komory, pokrywy wentylatorów i wewnętrzną szybę drzwi. Pozostaw na około 20 minut.
- Ustaw temperaturę na około 100-120°C i poziom wilgotności na pozycję 5. Ustaw czas na 15 minut.
- Po zakończeniu cyklu otwórz drzwi i poczekaj, aż urządzenie ostygnie. Przetłucz wodą.
- Aby osuszyć komorę ustaw cykl na 10 minut i temperaturę na ok. 180-200°C (w razie potrzeby powtórz cykl).
- Po czyszczeniu pozostaw drzwi lekko uchylone.

### Konserwacja

- Regularnie sprawdzaj działanie urządzenia, aby uniknąć poważnych wypadków.
- Jeśli zauważysz, że urządzenie nie działa prawidłowo lub wystąpił problem, przestań z niego korzystać, wyłącz je i skontaktuj się z dostawcą.
- Wszelkie prace konserwacyjne, montażowe i naprawcze muszą być wykonywane przez wyspecjalizowanych i autoryzowanych techników lub zalecane przez producenta.

### Transport i przechowywanie

- Przed przechowywaniem zawsze upewnij się, że urządzenie zostało odłączone od zasilania i całkowicie schłodzone.
- Urządzenie przechowuj w chłodnym, czystym i suchym miejscu.
- Nigdy nie umieszczaj na urządzeniu ciężkich przedmiotów, ponieważ może to spowodować jego uszkodzenie.
- Nie przemieszczaj urządzenia podczas pracy. Podczas przenoszenia urządzenia odłącz je od zasilania i podtrzymuj je u dołu.

### Rozwiązywanie problemów

Jeśli urządzenie nie działa prawidłowo, sprawdź poniższą tabelę, aby znaleźć rozwiązanie. Jeśli nadal nie możesz rozwiązać problemu, skontaktuj się z dostawcą.

Problem	Możliwa przyczyna	Możliwe rozwiązanie
Urządzenie nie działa (panel sterowania całkowicie wyłączony).	Wadliwe podłączenie do sieci elektrycznej.	Sprawdź podłączenie do sieci elektrycznej.
	Brak napięcia.	Przywróć napięcie zasilania.
	Przepalony bezpiecznik zabezpieczający płytkę elektroniczną.	Skontaktuj się z serwisem technicznym.
Cykl gotowania aktywny – urządzenie nie działa.	Drzwi otwarte.	Zamknij drzwi dokładnie.
	Czujnik drzwi jest uszkodzony.	Skontaktuj się z serwisem technicznym.
Nawilżanie / produkcja pary nie działa.	Wadliwe podłączenie wody.	Sprawdź podłączenie do sieci wodociągowej.
	Zamknięty zawór wodny.	Otwórz zawór.
	Zablokowany filtr wlotowy wody.	Wyczyść filtr.
	Uszkodzony zawór elektromagnetyczny wlotu wody.	Skontaktuj się z serwisem technicznym.



Drzwi zamknięte. Para wydostaje się przez uszczelkę.	Uszczelka została zamontowana nieprawidłowo.	Sprawdź montaż uszczelki.
	Uszkodzona uszczelka.	Skontaktuj się z serwisem technicznym.
	Uchwyt jest nieprawidłowo wyregulowany.	Skontaktuj się z serwisem technicznym.
Nierównomierne pieczenie.	Jeden z silników jest uszkodzony lub pracuje z niską prędkością.	Skontaktuj się z serwisem technicznym.
	Silniki nie zmieniają kierunku obrotów.	Skontaktuj się z serwisem technicznym.
	Elementy grzewcze są uszkodzone.	Skontaktuj się z serwisem technicznym.
Wewnętrzna lampa nie działa.	Uszkodzona lampa.	Wymień żarówkę.
Zabezpieczenie termiczne jest stale aktywne.	Uszkodzone zabezpieczenie termiczne.	Skontaktuj się z serwisem technicznym.
	Uszkodzony termostat sterujący.	Skontaktuj się z serwisem technicznym.

## Identyfikacja kodu błędu

Kody błędów	Możliwa przyczyna	Możliwe rozwiązanie
E01: Sonda komory nie została wykryta.	Przerwane połączenie sondy z płytą elektroniczną.	Skontaktuj się z serwisem technicznym.
	Uszkodzona sonda komory.	
E02: Sonda rdzeniowa nie została wykryta	Przerwane połączenie sondy z płytą elektroniczną.	Skontaktuj się z serwisem technicznym.
	Uszkodzona sonda rdzeniowa	
E03: Awaria zasilania.	Brak głównego zasilania przez pewien czas.	Reaktywuj przerwany cykl.
E04: Błąd USB.	USB nie wykryto/nie można odczytać/jest uszkodzone.	Wymień USB.
	Przerwane połączenie pomiędzy portem USB a płytką elektroniczną.	Skontaktuj się z serwisem technicznym.

## Gwarancja

Każda wada bądź usterka powodująca niewłaściwe funkcjonowanie urządzenia, która ujawni się w ciągu jednego roku od daty zakupu, zostanie bezpłatnie usunięta lub urządzenie zostanie wymienione na nowe, o ile było użytkowane i konserwowane zgodnie z instrukcją obsługi i nie było wykorzystywane w niewłaściwy sposób lub niezgodnie z przeznaczeniem. Postanowienie to w żadnej mierze nie narusza innych praw użytkownika wynikających z przepisów prawa. W przypadku zgłoszenia urządzenia do naprawy lub wymiany w ramach gwarancji należy podać miejsce i datę zakupu urządzenia i dotychczasowy dowód zakupu (np. paragon).

Zgodnie z naszą polityką ciągłego doskonalenia wyrobów zastrzegamy sobie prawo do wprowadzania bez uprzedzenia zmian w wyrobie, opakowaniu oraz danych technicznych podawanych w dokumentacji.

## Wycofanie z użytkowania i ochrona środowiska

### Pamiętaj!

**Nie wyrzucaj zużytego sprzętu łącznie z innymi odpadami**  
**Nie demontuj zużytych urządzeń zawierających niebezpieczne składniki na własną rękę!**

### Groź Ci za to kary grzywny!

Po zakończeniu eksploatacji produktu nie wolno gromadzić razem z odpadami komunalnymi, tylko należy odstawić do punktu odbioru odpadów elektrycznych i elektronicznych. Użytkownik ponosi odpowiedzialność za przekazanie wycofanego z użytkowania urządzenia do punktu gospodarowania odpadami. Nieprzestrzeganie tej zasady może być karane zgodnie z lokalnie obowiązującymi przepisami dotyczącymi gospodarowania odpadami. Jeśli urządzenie wycofane z użytkowania jest poprawnie odebrane jako osobny odpad, może zostać przetworzone i zutytylizowane w sposób przyjazny dla środowiska, co zmniejsza negatywny wpływ na środowisko i zdrowie ludzi. Aby uzyskać więcej informacji dotyczących dostępnych usług w zakresie odbioru odpadów, należy skontaktować się z lokalną firmą odbierającą odpady.



Symbol przekreślonego kosza na śmieci oznacza, że tego produktu nie wolno wyrzucać do zwykłych pojemników na odpady.

Zużyte urządzenia elektryczne i elektroniczne mogą zawierać niebezpieczne składniki np. rtęć, ołów, kadm lub freon. Jeśli tego typu substancje przedostaną się w sposób niekontrolowany do środowiska, spowodują skażenie wody i gleby, a także wpłyną niekorzystnie na zdrowie ludzi i zwierząt.

Właściwe postępowanie ze użytym sprzętem zapobiega potencjalnym negatywnym konsekwencjom dla środowiska naturalnego i ludzkiego zdrowia.

Jednocześnie oszczędzamy naturalne zasoby naszej Ziemi wykorzystując powtórnie surowce uzyskane z przetwarzania sprzętu.

## FRANÇAIS

### Cher client,

**Merci d'avoir acheté cet appareil HENDI. Lisez attentivement ce manuel d'utilisation, en accordant une attention particulière aux réglementations de sécurité décrites ci-dessous, avant d'installer et d'utiliser cet appareil pour la première fois.**

### Consignes de sécurité

- Utilisez l'appareil uniquement pour l'usage prévu pour lequel il a été conçu, comme décrit dans ce manuel.
- Le fabricant n'est pas responsable des dommages causés par un fonctionnement incorrect et une utilisation incorrecte.
-  **DANGER ! RISQUE DE CHOC ÉLECTRIQUE !** N'essayez pas de réparer l'appareil vous-même. N'immergez pas les composants électriques de l'appareil dans l'eau ou d'autres liquides. Ne tenez jamais l'appareil sous l'eau courante.
- **N'UTILISEZ JAMAIS UN APPAREIL ENDOMMAGÉ !** Vérifiez régulièrement que les connexions électriques et le cordon ne sont pas endommagés. Lorsqu'il est endommagé, débranchez l'appareil de l'alimentation électrique. Toute réparation ne doit être effectuée que par un fournisseur ou une personne qualifiée pour éviter tout danger ou blessure.







- **AVERTISSEMENT** ! Lors du positionnement de l'appareil, achenez le câble d'alimentation en toute sécurité si nécessaire pour éviter toute traction involontaire, tout dommage, tout contact avec la surface chauffante ou tout risque de trébuchement.
- **AVERTISSEMENT** ! Tant que la prise est branchée, l'appareil est branché sur l'alimentation.
- **AVERTISSEMENT** ! TOUJOURS éteindre l'appareil avant de le débrancher de l'alimentation électrique, du nettoyage, de l'entretien ou du stockage.
- Raccordez l'appareil à une prise électrique uniquement avec la tension et la fréquence mentionnées sur l'étiquette de l'appareil.
- Ne touchez pas la prise/les connexions électriques avec des mains mouillées ou humides.
- Tenez l'appareil et les prises/raccordements électriques à l'écart de l'eau et d'autres liquides. Si l'appareil tombe dans l'eau, retirez immédiatement les branchements de l'alimentation électrique. N'utilisez pas l'appareil tant qu'il n'a pas été vérifié par un technicien certifié. Le non-respect de ces instructions entraînera des risques mettant en jeu le pronostic vital.
- Branchez l'alimentation sur une prise électrique facilement accessible afin de pouvoir débrancher immédiatement l'appareil en cas d'urgence.
- Assurez-vous que le cordon n'est pas en contact avec des objets tranchants ou chauds et tenez-le à l'écart du feu. Ne tirez jamais sur le cordon d'alimentation pour le débrancher de la prise, tirez toujours sur la prise à la place.
- Ne portez jamais l'appareil par son cordon.
- N'essayez jamais d'ouvrir vous-même le boîtier de l'appareil.
- N'insérez pas d'objets dans le boîtier de l'appareil.
- Ne laissez jamais l'appareil sans surveillance pendant l'utilisation.
- Cet appareil doit être utilisé par du personnel qualifié dans la cuisine du restaurant, dans les cantines ou au bar, etc.
- Cet appareil ne doit pas être utilisé par des personnes ayant des capacités physiques, sensorielles ou mentales réduites, ou par des personnes qui manquent d'expérience et de connaissances.
- Cet appareil ne doit en aucun cas être utilisé par des enfants.
- Gardez l'appareil et ses connexions électriques hors de portée des enfants.
- N'utilisez jamais d'accessoires ou d'autres dispositifs que ceux fournis avec l'appareil ou recommandés par le fabricant. Le non-respect de cette consigne peut présenter un risque pour la sécurité de l'utilisateur et endommager l'appareil. Utilisez uniquement les pièces et accessoires d'origine.
- N'utilisez pas cet appareil au moyen d'une minuterie externe ou d'un système de télécommande.
- Ne placez pas l'appareil sur un objet chauffant (essence, électrique, cuisinière à charbon, etc.).
- Ne couvrez pas l'appareil en fonctionnement.
- Ne placez aucun objet sur le dessus de l'appareil.
- N'utilisez pas l'appareil à proximité de flammes nues, de matériaux explosifs ou inflammables. Utilisez toujours l'appareil sur une surface horizontale, stable, propre, résistante à la chaleur et sèche.
- L'appareil ne convient pas à une installation dans une zone où un jet d'eau pourrait être utilisé.
- Laissez un espace d'au moins 20 cm autour de l'appareil

pour la ventilation pendant l'utilisation.

- **AVERTISSEMENT** ! Veillez à ce que toutes les ouvertures de ventilation de l'appareil ne soient pas obstruées.

## Instructions de sécurité spéciales

- N'utilisez pas l'appareil pour préparer des aliments ou des liquides dans un récipient fermé, car le récipient pourrait exploser.
- Aucun aliment contenant des substances facilement inflammables ne doit être cuit, comme les aliments à base d'alcool ; des phénomènes d'auto-combustion peuvent se produire, entraînant des incendies et des explosions dans la chambre de cuisson.
- **ATTENTION** ! L'appareil doit être installé sous la hotte d'évacuation pour garantir que toute la vapeur et autres vapeurs produites pendant le travail fonctionnent librement.
-  **ATTENTION ! RISQUE DE BRÛLURES ! SURFACES CHAUDES** ! La température des surfaces accessibles est très élevée pendant l'utilisation. Touchez uniquement le panneau de commande, les poignées, les commutateurs, les boutons de commande du minuteur ou les boutons de contrôle de la température, etc.
- **ATTENTION ! RISQUE DE BRÛLURES** ! Faites attention à manipuler les récipients alimentaires pendant et après la cuisson : ils peuvent être très chauds. Porter des vêtements thermiques de protection appropriés pour éviter les brûlures.
- Pendant le fonctionnement, avec la porte ouverte, ne retirez pas le couvercle du ventilateur ; ne touchez pas les ventilateurs et résistances en mouvement qui sont encore chauds.
-  **AVERTISSEMENT** ! Pour éviter les brûlures, n'utilisez pas de récipients chargés avec des liquides ou des produits de cuisson qui deviennent liquides en chauffant dans des étagères positionnées à des niveaux supérieurs à 1,6 m au-dessus du sol.
- **AVERTISSEMENT** ! Lors de l'ouverture de la porte du compartiment de cuisson, de la vapeur chaude peut s'échapper.
- Ne surchargez pas les étagères intérieures. La charge maximale est mentionnée dans la section « Spécification technique ».
- L'appareil doit être connecté à un système équipotentiel dont l'efficacité doit être évaluée de manière appropriée conformément aux réglementations en vigueur. Cette connexion doit être établie entre les appareils via la borne appropriée marquée du symbole . Le conducteur équipotentiel doit avoir une section minimale de 2,5 mm<sup>2</sup>.
- Si le cordon d'alimentation est endommagé, il doit être remplacé par le fabricant, son agent d'entretien ou des personnes qualifiées similaires afin d'éviter tout danger.
- Les nouveaux flexibles fournis avec l'appareil doivent être utilisés et les anciens flexibles ne doivent pas être réutilisés.
- Branchez toujours l'appareil à l'alimentation en eau potable.
- N'utilisez pas la poignée de porte pour déplacer l'appareil (bris de verre possible).

## Utilisation prévue

- Cet appareil est destiné à un usage professionnel, également pour des applications commerciales, par exemple dans les cuisines de restaurants, les cantines, les hôpitaux et les entreprises commerciales telles que les boulangeries, les boucheries, etc., mais pas pour la production de masse continue d'aliments





- L'appareil est conçu uniquement pour cuire des aliments (pour tous les types de pâtisseries, produits de boulangerie et aliments) : frais et surgelés ; pour reconditionner les aliments réfrigérés et surgelés, pour cuire à la vapeur des viandes, du poisson et des légumes, etc. Toute autre utilisation peut endommager l'appareil ou causer des blessures corporelles.
- L'utilisation de l'appareil à toute autre fin sera considérée comme une mauvaise utilisation de l'appareil. L'utilisateur sera seul responsable de l'utilisation inappropriée de l'appareil.

## Installation de mise à la terre

Cet appareil est classé en classe de **protection I** et doit être raccordé à une terre de protection. La mise à la terre réduit le risque de choc électrique en fournissant un fil d'évacuation pour le courant électrique.

Cet appareil est équipé d'un cordon d'alimentation avec fiche de mise à la terre ou de connexions électriques avec fil de mise à la terre. Les connexions doivent être correctement installées et mises à la terre.

## Panneau de commande

### Principaux symboles (Fig. 1 à la page 3)

- MARCHE/ARRÊT
- CONFIRMER / COMMENCER
- ARRÊTER/ANNULER
- Retour
- Écran d'accueil
- Fonction active (activée)
- Fonction de désactivation (désactivée)
- Augmentation de la valeur
- Diminution de la valeur
- Préchauffage / démarrage retardé terminé

### Écrans généraux (Fig. 2 à la page 3)

- Mode Veille
- Écran d'accueil
- Paramètres de fonctionnement
- Fonction de refroidissement
- Livre de recettes (programmes)
- Paramètres généraux

### Écran des paramètres de fonctionnement (Fig. 3 à la page 3)

- Heure
- Température
- Humidification
- Vitesse du ventilateur
- Numéro de phase
- Paramètres supplémentaires
- Écran de réglage de l'heure
- Écran de réglage de la température

### Écran des paramètres supplémentaires (Fig. 4 à la page 4)

- Démarrage différé
- Préchauffage
- Cycle avec sonde à noyau
- Enregistrement du programme
- Écran de réglage du départ différé
- Écran de démarrage différé activé
- Écran de réglage du préchauffage
- Écran de préchauffage activé

- Paramètres de fonctionnement avec sonde à noyau activé
- Écran de réglage de la température à cœur

### Écrans du cycle activé (Fig. 5 à la page 4)

- Cycle standard
- Cycle avec sonde à noyau

### Livre de recettes (Fig. 6 à la page 4)

- Choix du numéro de programme
- Choix du programme -numéro sélectionné
- Écran d'enregistrement du programme

### Fonction de refroidissement

(Fig. 7 à la page 5)

### Écran des réglages généraux (Fig. 8, page 5)

- Date et heure
- Modification des unités de la température affichée
- USB -Importer/Exporter
- Épreuve (en option)
- Informations sur le système
- Fonction HACCP
- Écran de réglage de la date et de l'heure
- Écran des unités changeantes °C / F
- Écran d'exportation/importation
- Écran d'activation de la fonction HACCP

### Paramètres de fonctionnement

- Temps de cuisson (Fig. 3A/3G) -de 1 minute à 11 heures 59 minutes ou temps d'infini (∞)
- Température de cuisson (Fig. 3B/3H) -30 °C-260 °C [ 86 F -518 F)
- Température centrale (Fig. 4C/4J) -1 °C-99 °C (33 °F -210 °F)
- Humidification (Fig. 3C) -de OFF à 100 % (intervalles de 10 %)
- Vitesse du ventilateur (Fig. 3D) -1 ou 2

## Raccordement électrique

(Fig. 10 à la page 6)

- Dans la connexion permanente au secteur, un interrupteur à pôle de protection doit être installé entre l'appareil et le secteur avec une ouverture minimale entre les contacts de surtension de catégorie III (4 000 V), dimensionnée pour la charge et conforme aux réglementations applicables (disjoncteur automatique).
- L'interrupteur de la potence de protection utilisé pour la connexion doit être facilement accessible lorsque l'appareil est installé.

## Raccordement à l'eau

- La température maximale de l'eau ne doit pas dépasser 30 °C.
- La pression de l'eau doit être comprise entre 100 et 200 kPa (1-2 bar). Si la pression dépasse 2 bar, installez un réducteur de pression en amont de l'appareil. Si la pression est inférieure à 1 bar, utiliser la pompe pour augmenter la valeur de pression.
- La dureté de l'eau doit être comprise entre 0,5 °f et 3 °f. L'appareil doit être installé avec un adoucisseur d'eau pour réduire la formation de tartre.
- Le tuyau d'évacuation de l'eau doit être raccordé par un siphon adéquat. Si le tuyau de vidange est transporté vers une distance de vidange au sol ouverte entre le tuyau et le point



de décharge, il doit avoir des pattes de 25 à 30 mm. Une décharge murale est également autorisée tant que le tuyau de vidange maintient une pente stable de 4 à 5 %.

## Préparation avant utilisation

- Retirez tous les emballages de protection et les feuilles ou rubans adhésifs.
- Vérifier que l'appareil est en bon état et avec tous les accessoires. En cas de livraison incomplète ou endommagée, veuillez contacter immédiatement le fournisseur. Dans ce cas, n'utilisez pas l'appareil.
- Nettoyez les accessoires et l'appareil avant utilisation (voir ==> Nettoyage et entretien).
- Assurez-vous que l'appareil est complètement sec.
- Placez l'appareil sur une surface horizontale, stable et résistante à la chaleur, sans risque d'éclaboussures d'eau. Mettez l'appareil à niveau à l'aide de pieds réglables. Ne démontez pas les pieds. Placez l'appareil uniquement sur un support adapté -ne le placez pas sur le sol.
- Conservez l'emballage si vous avez l'intention de ranger votre appareil à l'avenir.
- Conservez le manuel de l'utilisateur pour référence ultérieure.

**REMARQUE !** En raison des résidus de fabrication, l'appareil peut émettre une légère odeur lors des premières utilisations. Cela est normal et n'indique aucun défaut ou danger. Assurez-vous que l'appareil est bien ventilé. Il est recommandé de faire fonctionner un cycle vide pendant 40/50 minutes à une température de 220/230 °C. De cette façon, toutes les odeurs désagréables mais totalement normales dues au chauffage de l'isolation thermique enveloppant la chambre de cuisson et la silicone utilisé pour son étanchéité externe sont dissipées.

## Mode d'emploi

- **ATTENTION !** Éviter toute permanence prolongée sur les surfaces en acier des aliments contenant des substances acides (jus de citron, vinaigre, sel, etc.) qui provoquent une détérioration par corrosion.
- Préchauffez l'appareil à chaque fois avant la cuisson pour obtenir des performances optimales.
- Évitez d'ajouter du sel aux aliments dans la chambre de cuisson.

### Fonctionnement de base

- Pour mettre l'appareil sous tension (après avoir branché l'alimentation électrique), réglez le bouton sur la position « ON ». Le bouton est placé sur le côté gauche de l'appareil sous la base (Fig.9A, page 5) et est marqué par une plaque spéciale (Fig.9B). Tout d'abord, l'écran affiche les codes de l'ordinateur, puis la date, l'heure et le symbole ON/OFF (Fig. 1A) s'allument et s'affichent en mode veille.
- Pour réactiver l'affichage, appuyer sur le symbole ON/OFF -l'écran d'accueil s'affiche (Fig. 2B).
- Pour réactiver le mode veille, appuyez sur le symbole ON/OFF. Le mode Veille s'active également automatiquement si l'appareil ne fonctionne pas plus de 10 minutes. L'affichage n'affiche que la date, l'heure et le symbole ON/OFF (Fig. 2A).
- Pour choisir les principaux paramètres de fonctionnement, appuyez sur le symbole de l'appareil (Fig. 1C). L'écran principal des paramètres de fonctionnement s'affiche (Fig. 3). Pour modifier la valeur du paramètre de fonctionnement principal,

appuyez sur les chiffres associés au paramètre souhaité. Pour revenir à l'écran d'accueil, appuyez sur le symbole de la maison (Fig. 1E).

- Pour choisir et définir des paramètres supplémentaires, appuyez sur le symbole du menu (Fig. 3F) -l'écran des paramètres supplémentaires s'affiche (Fig. 4). Pour revenir à l'écran des paramètres de fonctionnement, appuyez sur le symbole « retour » (Fig. 1D).
- Pour modifier les paramètres généraux, tels que la date, l'heure, etc., appuyez sur le symbole des paramètres (Fig. 2F) sur l'écran d'accueil.

### Réglage de l'HEURE

- Depuis l'écran des paramètres de fonctionnement (Fig. 3), appuyez sur les chiffres liés au symbole de l'heure (3A) -l'écran de réglage de l'heure s'affiche (3G).
- Modifiez la valeur à l'aide du clavier affiché. Pour régler le temps infini (cycle continu), appuyer sur le symbole ∞.
- Pour confirmer la valeur, appuyer sur le symbole ✓ (Fig. 1B).
- Pendant le cycle, l'affichage indique le temps restant de la phase en cours (s'il est réglé sur plusieurs) et le temps restant du cycle entier.

### Réglage de la TEMPÉRATURE

- Depuis l'écran des paramètres de fonctionnement (Fig. 3), appuyez sur les chiffres liés au symbole de température (3B) -l'écran de réglage de la température s'affiche (3H).
- Modifiez la valeur à l'aide du clavier affiché.
- Pour confirmer la valeur, appuyer sur le symbole ✓ (Fig. 1B).
- Pendant le cycle, l'affichage indique la température actuelle de la chambre et la température réglée pour chaque phase/cycle.

### Réglage HUMIDIFICATION / VAPEUR

- Sur l'écran des paramètres de fonctionnement (Fig. 3), appuyez sur les chiffres liés au symbole d'humidification (3C) et modifiez la valeur en appuyant sur les symboles « + » ou « - » (Fig. 1H-I).
- Pour confirmer la valeur, appuyer sur le symbole ✓ (Fig. 1B).

### Réglage de la VITESSE DU VENTILATEUR

- Sur l'écran des paramètres de fonctionnement (Fig. 3), appuyez sur les chiffres 1 ou 2 liés au symbole du ventilateur (3D) -la vitesse choisie s'allume.

### Réglage des ÉTAPES DU CYCLE

- Pour ajouter l'étape suivante du cycle, après avoir réglé les valeurs souhaitées des paramètres de fonctionnement pour la première étape (Phase 1), appuyez sur le chiffre correspondant au numéro de phase suivante (Fig. 3E) -tous les paramètres de fonctionnement pourront être réglés pour une nouvelle étape.
- Sur l'écran supplémentaire, le numéro de l'étape (phase) s'affichera dans le coin inférieur gauche.
- Pendant le cycle, l'affichage indique le nombre de phases actives et le nombre entier de phases.

### Réglage DÉMARRAGE RETARDÉ

- Depuis l'écran des paramètres de fonctionnement (Fig. 3), appuyez sur le symbole de menu supplémentaire (3F) -l'écran des paramètres supplémentaires s'affiche (Fig. 4).



- Appuyer sur les chiffres associés au symbole de départ différé (4A) -l'écran de réglage s'affiche (4E).
- Modifiez la valeur à l'aide du clavier affiché.
- Pour confirmer la valeur, appuyer sur le symbole ✓ (Fig. 1B).
- Pendant le démarrage différé activé, le temps restant pour démarrer le cycle s'affiche en mode compte à rebours (Fig. 4F). La fin du comptage sera indiquée par le signal sonore et le symbole « TERMINÉ » (Fig. 1J).

REMARQUE : Le départ différé peut être réglé sur 23 h 59 min maximum. Pour désactiver la fonction, réglez la valeur sur 00 :00.

### Réglage de PRÉCHAUFFAGE

- À partir de l'écran des paramètres supplémentaires (Fig. 4), appuyer sur les chiffres liés au symbole de préchauffage (4B) -l'écran de réglage s'affichera (4G) ; modifier la valeur à l'aide du clavier affiché. La valeur de préchauffage est toujours ajoutée à la température principale (par exemple, si la température est réglée sur 180 °C et le préchauffage sur 50 °C, la température dans la chambre atteint 230 °C).
- Pour confirmer la valeur, appuyer sur le symbole ✓ (Fig. 1B).
- Pour désactiver la fonction, réglez la valeur sur 0 °C.
- Pendant la phase de préchauffage activée, la température actuelle de la chambre s'affiche avec la température de préchauffage réglée visiblement (Fig. 4H).
- La température atteinte sera indiquée par le signal sonore et le symbole « TERMINÉ » (Fig. 1J). Ouvrir la porte pour désactiver l'alarme. Fermer la porte -le cycle principal démarre automatiquement.

REMARQUE : La température de préchauffage ne peut pas dépasser 260 °C (en somme).

### Réglage de la TEMPÉRATURE PRINCIPALE

- Depuis l'écran des paramètres supplémentaires (Fig. 4), appuyer sur le symbole d'activation de OFF à ON (Fig. 1F-G) en lien avec le symbole de la sonde centrale (Fig. 4C).
- Pour confirmer le réglage, appuyez sur le symbole ✓ (Fig. 1B).
- L'écran des paramètres de fonctionnement sera modifié : la valeur temporelle sera modifiée en valeur de température centrale (Fig. 4I) ; appuyez sur les chiffres correspondant au symbole de sonde centrale ; l'écran de réglage de la température centrale s'affichera (Fig. 4J).
- Modifiez la valeur à l'aide du clavier affiché.
- Pour confirmer la valeur, appuyer sur le symbole ✓ (Fig. 1B).
- Pendant le cycle, l'affichage indique la température centrale actuelle et la température centrale réglée pour chaque phase/cycle.

REMARQUE : Si la température à cœur est réglée, le réglage de la durée est exclu. L'étape de cycle/courant (si plus de 1) se termine jusqu'à ce que la température centrale réglée soit atteinte.

ATTENTION : Pendant ce réglage, la sonde à noyau est utilisée à l'intérieur des aliments. Éviter tout contact avec les os. Le câble de la sonde doit passer par le joint de porte en bas. Si le cycle est réglé sans les paramètres ci-dessus, la sonde centrale doit être placée dans une prise spécifique. Si ce n'est pas le cas, l'écran affiche une erreur.

### DÉMARRAGE ou ARRÊT du cycle

- Pour démarrer le cycle, après avoir réglé tous les paramètres, appuyez sur le symbole ✓ (Fig. 1B). En fonction du type de cycle (sans ou avec sonde à noyau), l'écran correspondant s'affiche (Fig. 5A-B).
- Pour interrompre le cycle actif à tout moment, touchez n'importe quelle zone de l'écran, puis appuyez sur et appuyez sur le symbole « X » (Fig. 1C) pendant 3 secondes.
- À la fin du cycle, l'alarme sonore se déclenche pendant 1 minute.
- Pendant le cycle, tous les paramètres peuvent être modifiés en touchant les chiffres correspondants. Pour revenir à l'écran du cycle activé, appuyer sur le symbole « RETOUR » (Fig. 1D).

### LIVRE DE RECETTES

L'appareil dispose d'un livre de recettes où peuvent être stockés jusqu'à 100 programmes.

- Pour accéder à la liste des programmes par défaut, appuyez sur le symbole du livre de recettes (Fig. 2E) ; l'affichage indique les numéros de recettes -illuminés en blanc (numéros vides) et noircis (numéros pris) - (Fig. 6A).
- Pour sélectionner un programme, appuyez sur le numéro correspondant -le numéro sera marqué par un cadre rouge (Fig. 6B). Appuyer sur « supprimer » pour réinitialiser le numéro pris (le programme enregistré sous le numéro sélectionné sera supprimé).
- Pour enregistrer un nouveau programme avec de nouveaux paramètres de fonctionnement, choisissez un menu supplémentaire (Fig. 3F), puis appuyez sur « enregistrer » sur l'écran des paramètres supplémentaires (Fig. 4D) -l'écran affichera les numéros du programme (Fig. 6C). Choisissez le numéro souhaité et appuyez à nouveau sur « Enregistrer ».

REMARQUE : Si vous choisissez un nombre sombre (un programme existe déjà sous ce nombre), le nouveau programme remplacera un programme existant (l'ancien programme sera remplacé).

### Fonction REFROIDISSEMENT

- Depuis l'écran d'accueil (Fig. 2B), symbole tactile pour la fonction de refroidissement (Fig. 2D). La température actuelle de la chambre s'affiche sur l'écran de la fonction de refroidissement (Fig. 7). Pour commencer à refroidir, ouvrez la porte.
- La fonction peut être annulée à tout moment en appuyant sur le symbole « BACK » (Fig. 1D) ; sinon, elle est désactivée automatiquement lorsque la température à l'intérieur de la chambre diminue à 40 °C.

REMARQUE : Fonction de refroidissement activée avec la porte ouverte -ne touchez aucun élément à l'intérieur de la chambre. RISQUE DE BRÛLURES.

### Réglage DATE ET HEURE

- Depuis l'écran des paramètres généraux (Fig. 8), touchez le symbole correspondant au calendrier/à l'horloge (Fig. 8A). L'écran de réglage de la date et de l'heure s'affiche (Fig. 8G).
- Appuyer sur le chiffre souhaité pour modifier la valeur (les chiffres commenceront à clignoter). Modifiez la date ou l'heure en appuyant sur les symboles « + » ou « - ».
- Pour confirmer la valeur, appuyer sur le symbole ✓ (Fig. 1B). Pour quitter sans enregistrer le symbole tactile « BACK » (Fig. 1D).



### Commutation entre °C/ F

- Depuis l'écran des réglages généraux (Fig. 8), touchez le symbole correspondant à °C/F (Fig. 8B). L'écran Changement d'unités s'affiche (Fig. 8H).
- L'unité °C est réglée par défaut, de sorte que l'unité F est réglée avec le symbole en position « OFF » (Fig. 1G). Pour mettre le symbole de l'interrupteur °F de l'unité en position ON (Fig. 1F).
- Pour confirmer la valeur, appuyer sur le symbole ✓ (Fig. 1B).

### Programmes d'IMPORTATION/EXPORTATION via USB

- Le port USB est situé sur le côté gauche du panneau de commande.
- Pour importer de nouveaux programmes à partir d'une clé USB, après avoir connecté la clé, appuyez sur le symbole USB (Fig. 8C) à partir de l'écran de réglage général. L'écran Importation/Exportation s'affiche (Fig. 8I) -appuyez sur « Importation » ; une alarme d'acousting est émise comme confirmation.
- Pour exporter des programmes : appuyez sur « Exporter » depuis l'écran d'importation/exportation (8I) -une alarme d'acousting sera émise comme confirmation.

### INFORMATIONS SUR LE SYSTÈME

- Sur l'écran des réglages généraux (Fig. 8), appuyez sur le symbole « i » (Fig. 8E). Saisissez le mot de passe « 1234 » et appuyez sur le symbole ✓ (Fig. 1B) pour confirmer.

### Fonction HACCP

- Pour utiliser la fonction HACCP pour surveiller en permanence les données du cycle, la clé USB doit être connectée à l'appareil.
- Pour activer la fonction, à partir de l'écran des réglages généraux (Fig. 8), appuyez sur le symbole correspondant à la fonction HACCP (Fig. 8F).
- Sur l'écran affiché (figure 8J), le symbole d'activation du commutateur passe de la position « OFF » à la position « ON » (Fig. 1F-G).

### Nettoyage et entretien

- **ATTENTION !** Débranchez toujours l'appareil de l'alimentation et refroidissez-le avant de le ranger, de le nettoyer et de l'entretenir.
- N'utilisez pas de jet d'eau ou de nettoyeur à vapeur pour le nettoyage et ne poussez pas l'appareil sous l'eau, car les pièces risquent d'être mouillées et une décharge électrique pourrait en résulter.
- Si l'appareil n'est pas maintenu dans un bon état de propreté, cela peut nuire à sa durée de vie et entraîner une situation dangereuse.
- Les résidus alimentaires doivent être régulièrement nettoyés et retirés de l'appareil. Si l'appareil n'est pas nettoyé correctement, il réduira sa durée de vie et peut entraîner une situation dangereuse pendant l'utilisation.

### Nettoyage manuel

- Nettoyez la surface extérieure et intérieure refroidie avec un chiffon ou une éponge légèrement humidifié avec une solution de savon doux.
- Pour des raisons d'hygiène, l'appareil doit être nettoyé avant et après utilisation.
- Éviter tout contact avec l'eau des composants électriques.

- N'immergez jamais l'appareil dans de l'eau ou d'autres liquides.
- N'utilisez jamais d'agents nettoyants agressifs, d'éponges abrasives ou d'agents nettoyants contenant du chlore. N'utilisez pas de laine d'acier, d'ustensiles métalliques ou d'objets pointus ou tranchants pour le nettoyage. N'utilisez pas d'essence ou de solvants !
- Aucune pièce n'est lavable au lave-vaisselle.
- Nettoyez le ventilateur avec des détergents détartrants appropriés pour vous assurer de créer du calcaire.
- Retirez le joint de la porte et lavez-le séparément avec de l'eau chaude savonneuse, puis rincez et séchez-le avec un chiffon doux.

### Nettoyage semi-automatique

- Appliquez un détergent approprié sur les parois de la chambre, les couvercles des ventilateurs et le verre de la porte intérieure. Laissez agir environ 20 minutes.
- Réglez la température sur environ 100-120 °C et le niveau d'humidification sur la position 5. Réglez la durée sur 15 minutes.
- Une fois le cycle terminé, ouvrez la porte et attendez que l'appareil refroidisse. Rincer à l'eau.
- Pour sécher la chambre, réglez le cycle sur 10 minutes et la température sur environ 180-200 °C (répétez le cycle si nécessaire).
- Après le nettoyage, laissez la porte légèrement ouverte.

### Maintenance

- Vérifiez régulièrement le fonctionnement de l'appareil pour éviter les accidents graves.
- Si vous constatez que l'appareil ne fonctionne pas correctement ou qu'il y a un problème, arrêtez de l'utiliser, éteignez-le et contactez le fournisseur.
- Tous les travaux d'entretien, d'installation et de réparation doivent être effectués par des techniciens spécialisés et autorisés, ou recommandés par le fabricant.

### Transport et stockage

- Avant de ranger l'appareil, assurez-vous toujours qu'il a été débranché de l'alimentation et complètement refroidi.
- Rangez l'appareil dans un endroit frais, propre et sec.
- Ne placez jamais d'objets lourds sur l'appareil, car cela pourrait l'endommager.
- Ne déplacez pas l'appareil lorsqu'il est en cours de fonctionnement. Débranchez l'appareil de l'alimentation électrique lorsque vous le déplacez et maintenez-le en bas.

### Dépannage

Si l'appareil ne fonctionne pas correctement, consultez le tableau ci-dessous pour connaître la solution. Si vous ne parvenez toujours pas à résoudre le problème, veuillez contacter le fournisseur/prestataire de services.

Problèmes	Cause possible	Solution possible
L'appareil ne fonctionne pas (panneau de commande totalement éteint).	Connexion défectueuse au secteur.	Vérifiez la connexion au secteur.
	Manque de tension.	Restaurer la tension d'alimentation.
	Fusible de protection de carte électronique grillé.	Contactez le service technique.



Cycle de cuisson actif - l'appareil ne fonctionne pas.	Porte ouverte.	Fermez correctement la porte.
	Capteur de porte endommagé.	Contactez le service technique.
L'humidification/ la production de vapeur ne fonctionne pas.	Connexion d'eau défectueuse.	Vérifiez le raccordement au réseau d'eau.
	Vanne d'eau fermée.	Ouvrir la vanne.
	Filtre d'entrée d'eau obstrué.	Nettoyez le filtre.
	Électrovanne d'arrivée d'eau endommagée.	Contactez le service technique.
Porte fermée. Fuite de vapeur par le joint.	Joint mal monté.	Vérifier l'assemblage du joint.
	Joint endommagé.	Contactez le service technique.
	Poignée mal réglée.	Contactez le service technique.
Cuisson non uniforme.	L'un des moteurs est défectueux ou fonctionne à basse vitesse.	Contactez le service technique.
	Les moteurs ne marchent pas en sens inverse.	Contactez le service technique.
	Éléments chauffants endommagés.	Contactez le service technique.
La lampe interne ne fonctionne pas.	Lampe endommagée	Remplacer l'ampoule.
Protection thermique de sécurité activée en continu.	Protection thermique endommagée.	Contactez le service technique.
	Thermostat de commande endommagé.	Contactez le service technique.

## Identification du code d'erreur

Codes d'erreur	Cause possible	Solution possible
E01 : Sonde de chambre non détectée.	Connexion interrompue entre la sonde et la plaque électronique.	Contactez le service technique.
	Sonde de chambre endommagée.	
E02 : Sonde centrale non détectée.	Connexion interrompue entre la sonde et la plaque électronique.	Contactez le service technique.
	Sonde centrale endommagée.	
E03 : Bloc d'alimentation occultant.	Manque de puissance principale dans le temps.	Cycle interrompu réactif.
E04 : Erreur USB	USB non détecté/lisible/ endommagé.	Remplacez la clé USB.
	Connexion interrompue entre le port USB et la plaque électronique.	Contactez le service technique.

## Garantie

Tout défaut affectant le fonctionnement de l'appareil qui devient apparent dans l'année suivant l'achat sera réparé ou remplacé gratuitement à condition que l'appareil ait été utilisé et entre-

tenu conformément aux instructions et qu'il n'ait pas été utilisé de manière abusive ou incorrecte de quelque manière que ce soit. Vos droits statutaires ne sont pas affectés. Si l'appareil est revendiqué sous garantie, indiquez où et quand il a été acheté et incluez une preuve d'achat (par ex., reçu).

Conformément à notre politique de développement continu des produits, nous nous réservons le droit de modifier les spécifications du produit, de l'emballage et de la documentation sans préavis.

## Mise au rebut et environnement



Lors de la mise hors service de l'appareil, le produit ne doit pas être mis au rebut avec d'autres déchets ménagers. Au lieu de cela, il est de votre responsabilité de jeter vos déchets en les remettant à un point de collecte désigné. Le non-respect de cette règle peut être sanctionné conformément aux réglementations applicables en matière d'élimination des déchets. La collecte et le recyclage séparés de vos déchets au moment de leur élimination contribueront à préserver les ressources naturelles et à garantir qu'ils sont recyclés d'une manière qui protège la santé humaine et l'environnement. Pour plus d'informations sur l'endroit où vous pouvez déposer vos déchets pour recyclage, veuillez contacter votre entreprise locale de collecte des déchets. Les fabricants et les importateurs ne sont pas responsables du recyclage, du traitement et de l'élimination écologique, que ce soit directement ou par le biais d'un système public.

## ITALIANO

Gentile cliente,

Grazie per aver acquistato questo elettrodomestico HENDI. Prima di installare e utilizzare questo apparecchio per la prima volta, leggere attentamente il presente manuale d'uso, prestando particolare attenzione alle norme di sicurezza descritte di seguito.

## Istruzioni di sicurezza

- Utilizzare l'apparecchiatura solo per lo scopo per cui è stata progettata, come descritto nel presente manuale.
- Il produttore non è responsabile per eventuali danni causati da un funzionamento errato e da un uso improprio.
-  **PERICOLO! RISCHIO DI SCOSSE ELETTRICHE!** Non tentare di riparare l'apparecchiatura da soli. Non immergere le parti elettriche dell'apparecchiatura in acqua o altri liquidi. Non tenere mai l'apparecchiatura sotto l'acqua corrente.
- **NON UTILIZZARE MAI UN APPARECCHIO DANNEGGIATO!** Controllare regolarmente che i collegamenti elettrici e il cavo non presentino danni. Se danneggiato, scollegare l'apparecchiatura dall'alimentazione. Eventuali riparazioni devono essere eseguite solo da un fornitore o da una persona qualificata per evitare pericoli o lesioni.
- **AVVERTENZA!** Quando si posiziona l'apparecchiatura, instradare il cavo di alimentazione in modo sicuro, se necessario, per evitare di tirare involontariamente, danneggiarsi, venire a contatto con la superficie di riscaldamento o causare un pericolo di inciampo.
- **AVVERTENZA!** Finché la spina è nella presa, l'apparecchiatura è collegata all'alimentazione.



- **AVVERTENZA!** Spegnerne SEMPRE l'apparecchiatura prima di scollegarla dall'alimentazione, dalla pulizia, dalla manutenzione o dalla conservazione.
- Collegare l'apparecchiatura a una presa elettrica solo con la tensione e la frequenza indicate sull'etichetta dell'apparecchiatura.
- Non toccare la spina/i collegamenti elettrici con le mani bagnate o umide.
- Tenere l'apparecchiatura e la spina elettrica/le connessioni lontane dall'acqua e da altri liquidi. Se l'apparecchiatura cade in acqua, rimuovere immediatamente i collegamenti dell'alimentazione. Non utilizzare l'apparecchiatura finché non è stata controllata da un tecnico certificato. La mancata osservanza di queste istruzioni causerà rischi potenzialmente letali.
- Collegare l'alimentatore a una presa elettrica facilmente accessibile in modo da poter scollegare immediatamente l'apparecchiatura in caso di emergenza.
- Assicurarsi che il cavo non entri in contatto con oggetti affilati o caldi e tenerlo lontano da fiamme libere. Non tirare mai il cavo di alimentazione per scollegarlo dalla presa, tirare sempre la spina.
- Non trasportare mai l'apparecchiatura per il cavo.
- Non tentare mai di aprire autonomamente l'alloggiamento dell'apparecchiatura.
- Non inserire oggetti nell'alloggiamento dell'apparecchiatura.
- Non lasciare mai l'apparecchiatura incustodita durante l'uso.
- Questo apparecchio deve essere utilizzato da personale qualificato in cucina del ristorante, mense o personale del bar, ecc.
- Questo apparecchio non deve essere utilizzato da persone con ridotte capacità fisiche, sensoriali o mentali o da persone che non hanno esperienza e conoscenza.
- Questo apparecchio non deve mai essere utilizzato dai bambini.
- Tenere l'apparecchiatura e i suoi collegamenti elettrici fuori dalla portata dei bambini.
- Non utilizzare mai accessori o altri dispositivi diversi da quelli forniti con l'apparecchiatura o raccomandati dal produttore. La mancata osservanza di questa indicazione potrebbe rappresentare un rischio per la sicurezza dell'utente e danneggiare l'apparecchiatura. Utilizzare solo parti e accessori originali.
- Non utilizzare l'apparecchiatura mediante un timer esterno o un sistema di controllo remoto.
- Non posizionare l'apparecchiatura su un oggetto riscaldante (benzina, elettrica, cucina a carbone, ecc.).
- Non coprire l'apparecchiatura in funzione.
- Non posizionare oggetti sopra l'apparecchiatura.
- Non utilizzare l'apparecchiatura in prossimità di fiamme libere, materiali esplosivi o infiammabili. Utilizzare sempre l'apparecchiatura su una superficie orizzontale, stabile, pulita, resistente al calore e asciutta.
- L'apparecchiatura non è adatta per l'installazione in un'area in cui è possibile utilizzare un getto d'acqua.
- Lasciare uno spazio di almeno 20 cm intorno all'apparecchiatura per la ventilazione durante l'uso.
- **AVVERTENZA!** Mantenere tutte le aperture di ventilazione dell'apparecchiatura libere da ostruzioni.

## Istruzioni di sicurezza speciali

- Non utilizzare l'apparecchiatura per preparare alimenti o liquidi in un contenitore chiuso, in quanto il contenitore potrebbe esplodere.
- Nessun alimento contenente sostanze facilmente infiammabili deve essere cotto, come ad esempio alimenti a base alcolica; potrebbero verificarsi fenomeni di autocombustione che causano incendi ed esplosioni nella camera di cottura.
- **ATTENZIONE!** L'apparecchiatura deve essere installata sotto la cappa di scarico per garantire che tutto il vapore e gli altri vapori prodotti durante il lavoro funzionino liberamente.
-  **ATTENZIONE! RISCHIO DI BURNI! SUPERFICI CALDE!** La temperatura delle superfici accessibili è molto elevata durante l'uso. Toccare solo il pannello di controllo, le maniglie, gli interruttori, le manopole di controllo del timer o le manopole di controllo della temperatura, ecc.
- **ATTENZIONE! RISCHIO DI BURNI!** Prestare attenzione alla manipolazione dei contenitori degli alimenti durante e dopo la cottura: potrebbero essere molto caldi. Indossare indumenti termici protettivi adeguati per evitare ustioni.
- Durante il funzionamento, con lo sportello aperto, non rimuovere il coperchio della ventola; non toccare le ventole in movimento e i resistori ancora caldi.
-  **AVVERTENZA!** Per evitare scottature, non utilizzare contenitori carichi con liquidi o prodotti da cucina che diventano fluidi riscaldando i ripiani posizionati a livelli superiori a 1,6 m dal pavimento.
- **AVVERTENZA!** Quando si apre la porta dello scomparto di cottura, può fuoriuscire vapore caldo.
- Non sovraccaricare i ripiani interni. Il carico massimo è indicato nella "Specifiche tecnica".
- L'apparecchiatura deve essere collegata a un sistema equipotenziale la cui efficacia deve essere adeguatamente valutata in base alle normative applicabili. Questa connessione deve essere impostata tra le apparecchiature attraverso il terminale adatto contrassegnato con il simbolo . Il conduttore equipotenziale deve avere una sezione minima di 2,5 mm<sup>2</sup>.
- Se il cavo di alimentazione è danneggiato, deve essere sostituito dal produttore, dal suo agente di assistenza o da persone qualificate in modo analogo per evitare pericoli.
- I nuovi set di flessibili forniti con l'apparecchiatura devono essere utilizzati e i vecchi set di flessibili non devono essere riutilizzati.
- Collegare sempre l'apparecchiatura all'alimentazione dell'acqua potabile.
- Non utilizzare la maniglia della porta per spostare l'apparecchiatura (possibile rottura del vetro).

## Uso previsto

- Questo apparecchio è destinato all'uso professionale, anche per applicazioni commerciali, ad esempio nelle cucine di ristoranti, mense, ospedali e imprese commerciali come panetterie, macellerie, ecc., ma non per la produzione di massa continua di alimenti
- L'apparecchiatura è progettata esclusivamente per cucinare alimenti (per tutti i tipi di cottura di dolci, prodotti da forno e alimenti): freschi e congelati; per riaffilare cibi refrigerati e congelati, per cuocere a vapore carni, pesce e verdure, ecc. Qualsiasi altro utilizzo può causare danni all'apparecchiatura o lesioni personali.



- Il funzionamento dell'apparecchiatura per qualsiasi altro scopo sarà considerato un uso improprio del dispositivo. L'utente sarà l'unico responsabile per l'uso improprio del dispositivo.

## Installazione di messa a terra

Questa apparecchiatura è classificata come classe di **protezione I** e deve essere collegata a una messa a terra di protezione. La messa a terra riduce il rischio di scosse elettriche fornendo un filo di fuga per la corrente elettrica.

Questo apparecchio è dotato di un cavo di alimentazione con spina di messa a terra o di collegamenti elettrici con filo di messa a terra. I collegamenti devono essere installati e messi a terra correttamente.

## Pannello di controllo

### Simboli principali (Fig. 1 a pagina 3)

- ACCESO/SPENTO
- CONFERMA/INIZIO
- ARRESTO/ANNULLAMENTO
- Indietro
- Schermata iniziale
- Funzione attiva (attiva)
- Funzione disattivata (off)
- Aumento del valore
- Diminuzione del valore
- Preriscaldamento/avvio ritardato completato

### Schermate generali (Fig. 2 a pagina 3)

- Modalità stand-by
- Schermata iniziale
- Parametri operativi
- Funzione di raffreddamento
- Libro ricette (programmi)
- Impostazioni generali

### Schermata dei parametri operativi (Fig.3 a pagina 3)

- Tempo
- Temperatura
- Umidificazione
- Velocità ventola
- Numero di fase
- Parametri aggiuntivi
- Schermata dell'impostazione dell'ora
- Schermata di impostazione della temperatura

### Schermata dei parametri aggiuntivi (Fig. 4 a pagina 4)

- Avvio ritardato
- Preriscaldamento
- Ciclo con sonda centrale
- Salvataggio del programma
- Schermata dell'impostazione di avvio ritardato
- Schermata di avvio ritardato attivato
- Schermata delle impostazioni di preriscaldamento
- Schermata di preriscaldamento attivato
- Parametri operativi con sonda nucleo attivata
- Schermata dell'impostazione della temperatura interna

### Schermate del ciclo attivato (Fig.5 a pagina 4)

- Ciclo standard
- Ciclo con sonda centrale

### Libro ricette (Fig.6 a pagina 4)

- Scelta del numero di programma
- Scelta del programma - numero selezionato
- Schermata di salvataggio del programma

### Funzione di raffreddamento

(Fig. 7 a pagina 5)

### Schermata delle impostazioni generali (Fig. 8 a pagina 5)

- Data e ora
- Modifica delle unità della temperatura visualizzata
- USB - Importa/Esporta
- Proofer (opzionale)
- Informazioni di sistema
- Funzione HACCP
- Schermata dell'impostazione di data e ora
- Schermata delle unità modificate °C / F
- Schermata di esportazione/importazione
- Schermata di attivazione della funzione HACCP

### Parametri operativi

- Tempo di cottura (Fig.3A/3G) - da 1 minuto a 11 ore e 59 minuti o tempo di infinito (∞)
- Temperatura di cottura (Fig.3B/3H) - 30°C-260°C { 86 F - 518 F }
- Temperatura interna (Fig. 4C/4J) - 1°C-99°C {33 F - 210 F }
- Umidificazione (Fig. 3C) - da OFF al 100% (intervalli del 10%)
- Velocità ventola (Fig. 3D) - 1 o 2

## Collegamento elettrico

(Fig. 10 a pagina 6)

- Nel collegamento permanente alla rete elettrica, è necessario installare un interruttore a polo protettivo tra l'apparecchiatura e la rete elettrica con apertura minima tra i contatti di categoria III di sovratensione (4000 V), dimensionato per il carico e conforme alle normative applicabili (interruttore automatico).
- L'interruttore dell'asta di protezione utilizzato per il collegamento deve essere facilmente accessibile quando l'apparecchiatura è installata.

## Collegamento dell'acqua

- La temperatura massima dell'acqua non deve superare i 30 °C.
- La pressione dell'acqua deve essere compresa tra 100 e 200 kPa (1-2 bar). Se la pressione supera i 2 bar, installare un riduttore di pressione a monte dell'apparecchiatura. Se la pressione è inferiore a 1 bar, utilizzare la pompa per aumentare il valore della pressione.
- La durezza dell'acqua deve essere compresa tra 0,5 °f e 3 °f. L'apparecchiatura deve essere installata con un decalcificatore dell'acqua per ridurre la formazione di calcare.
- Lo scarico dell'acqua deve essere collegato attraverso un'adeguata trappola. Se il tubo di scarico viene convogliato a una distanza di scarico a pavimento aperto tra il tubo e il punto di scarico, deve avere un'altezza di 25-30 mm. Lo scarico a parete è consentito anche a condizione che il tubo di scarico mantenga una pendenza costante del 4-5%.

## Preparazione prima dell'uso

- Rimuovere tutti gli imballaggi protettivi e la pellicola o i nastri.
- Controllare che il dispositivo sia in buone condizioni e con



tutti gli accessori. In caso di consegna incompleta o danneggiata, contattare immediatamente il fornitore. In questo caso, non utilizzare il dispositivo.

- Pulire gli accessori e l'apparecchiatura prima dell'uso (vedere ==> Pulizia e manutenzione).
- Assicurarsi che l'apparecchiatura sia completamente asciutta.
- Posizionare l'apparecchiatura su una superficie orizzontale, stabile e resistente al calore, sicura contro gli schizzi d'acqua. Livellare l'apparecchiatura con piedini regolabili. Non smontare i piedini. Collocare l'apparecchiatura solo su un supporto adatto; non posizionarla sul pavimento.
- Conservare la confezione se si intende conservare l'apparecchiatura in futuro.
- Conservare il manuale utente per riferimento futuro.

**NOTA!** A causa dei residui di produzione, l'apparecchiatura può emettere un odore leggero durante i primi utilizzi. Ciò è normale e non indica alcun difetto o pericolo. Assicurarsi che l'apparecchiatura sia ben ventilata. Si consiglia di eseguire un ciclo vuoto per 40/50 minuti a una temperatura di 220/230 °C. In questo modo tutti gli odori sgradevoli ma completamente normali dovuti al riscaldamento dell'isolamento termico che avvolge la camera di cottura e il silicone utilizzato per la sua sigillatura esterna vengono dissipati.

## Istruzioni operative

- **ATTENZIONE!** Evitare la permanenza prolungata sulle superfici in acciaio di alimenti contenenti sostanze acide (succo di limone, aceto, sale, ecc.) che causano il deterioramento della corrosione.
- Preriscaldare l'apparecchiatura ogni volta prima della cottura per ottenere le massime prestazioni.
- Evitare di aggiungere sale agli alimenti nella camera di cottura.

## Funzionamento BASE

- Per accendere l'apparecchiatura (dopo aver collegato l'alimentazione elettrica) impostare il tasto in posizione "ON". Il pulsante si trova sul lato sinistro dell'apparecchiatura sotto la base (Fig.9A a pagina 5) ed è contrassegnato da una piastra speciale (Fig.9B). Il display mostra innanzitutto i codici del computer, quindi la data, l'ora e il simbolo ON/OFF (Fig.1A) si accendono - il display è in modalità stand-by.
- Per riattivare il display toccare il simbolo ON/OFF - sul display verrà visualizzata la schermata iniziale (Fig. 2B).
- Per attivare nuovamente la modalità stand-by, toccare il simbolo ON/OFF. La modalità stand-by si attiva automaticamente anche se l'apparecchiatura non funziona per più di 10 minuti. Il display mostrerà solo la data, l'ora e il simbolo ON/OFF (Fig.2A).
- Per scegliere i parametri operativi principali, sfiorare il simbolo dell'apparecchiatura (Fig.1C). Verrà visualizzata la schermata principale dei parametri di operating (Fig.3). Per modificare il valore del parametro operativo principale, sfiorare le cifre relative al parametro desiderato. Per tornare alla schermata iniziale, toccare il simbolo della casa (Fig.1E).
- Per scegliere e impostare parametri aggiuntivi, sfiorare il simbolo del menu (Fig.3F) - verrà visualizzata la schermata dei parametri aggiuntivi (Fig.4). Per tornare alla schermata dei parametri operativi, toccare il simbolo "indietro" (Fig.1D).
- Per modificare le impostazioni generali, come data, ora, ecc., toccare il simbolo delle impostazioni (Fig. 2F) nella schermata iniziale.

## Impostazione dell'ORA

- Dalla schermata dei parametri operativi (Fig.3) toccare le cifre relative al simbolo dell'ora (3A) - viene visualizzata la schermata di impostazione dell'ora (3G).
- Modificare il valore utilizzando la tastiera visualizzata. Per impostare il tempo infinito (ciclo continuo), sfiorare il simbolo ∞.
- Per confermare il valore, sfiorare il simbolo ✓ (Fig.1B).
- Durante la visualizzazione del ciclo verranno visualizzati il tempo rimanente della fase corrente (se impostato più di uno) e il tempo rimanente dell'intero ciclo.

## Impostazione TEMPERATURA

- Dalla schermata dei parametri operativi (Fig.3) toccare le cifre relative al simbolo della temperatura (3B) - viene visualizzata la schermata di impostazione della temperatura (3H).
- Modificare il valore utilizzando la tastiera visualizzata.
- Per confermare il valore, sfiorare il simbolo ✓ (Fig.1B).
- Durante il ciclo, il display mostrerà la temperatura corrente della camera e la temperatura impostata per ogni fase/ciclo.

## UMIDIFICAZIONE/Impostazione VAPORE

- Dalla schermata dei parametri operativi (Fig.3) toccare le cifre relative al simbolo di umidificazione (3C) e modificare il valore toccando i simboli "+" o "-" (Fig.1H-I).
- Per confermare il valore, sfiorare il simbolo ✓ (Fig.1B).

## Impostazione VELOCITÀ VENTOLA

- Dalla schermata dei parametri operativi (Fig.3) sfiorare le cifre 1 o 2 relative al simbolo della ventola (3D) - la velocità selezionata si accende.

## Impostazione PASSAGGI CICLO

- Per aggiungere la fase successiva nel ciclo, dopo aver impostato i valori desiderati dei parametri operativi per la prima fase (Fase 1), toccare la cifra corrispondente al numero della fase successiva (Fig.3E) - tutti i parametri operativi saranno in grado di impostare la nuova fase.
- Nella schermata aggiuntiva, il numero di fase (fase) verrà visualizzato nell'angolo in basso a sinistra.
- Durante il ciclo il display mostrerà il numero di fase attiva e il numero intero di fasi.

## Impostazione AVVIO RITARDO

- Dalla schermata dei parametri operativi (Fig.3) toccare il simbolo del menu aggiuntivo (3F) - verrà visualizzata la schermata dei parametri aggiuntivi (Fig.4).
- Toccare le cifre relative al simbolo di avvio ritardato (4A) - verrà visualizzata la schermata di impostazione (4E).
- Modificare il valore utilizzando la tastiera visualizzata.
- Per confermare il valore, sfiorare il simbolo ✓ (Fig.1B).
- Durante l'avvio ritardato attivato, il tempo rimanente per avviare il ciclo verrà visualizzato in modalità conto alla rovescia (Fig.4F). La fine del conteggio sarà informata dal segnale acustico e dal simbolo "FATTO" (Fig. 1J).

**NOTE:** La partenza ritardata può essere impostata al massimo a 23 ore e 59 min. Per disattivare la funzione impostare il valore 00:00.

## Impostazione pre-RISCALDAMENTO

- Dalla schermata dei parametri aggiuntivi (Fig.4) toccare le cifre relative al simbolo di preriscaldamento (4B) - verrà visualizzata la schermata di impostazione (4G); modificare il valore utilizzando la tastiera visualizzata. Il valore di pre-





scaldamento viene sempre aggiunto alla temperatura principale (ad esempio, se la temperatura sarà impostata a 180 °C e il preriscaldamento a 50 °C, la temperatura nella camera raggiungerà i 230 °C).

- Per confermare il valore, sfiorare il simbolo ✓ [Fig.1B].
- Per disattivare la funzione impostare il valore 0°C.
- Durante la fase di preriscaldamento attivata, viene visualizzata la temperatura corrente della camera con la temperatura di preriscaldamento impostata visibile [Fig.4H].
- La temperatura raggiunta sarà informata dal segnale acustico e dal simbolo "DONE" [Fig.1J]. Aprire lo sportello per disattivare l'allarme. Chiudere lo sportello - il ciclo principale si avvierà automaticamente.

NOTE: La temperatura di preriscaldamento non può superare i 260 °C (in sume).

### Impostazione TEMPERATURA PRINCIPALE

- Dalla schermata dei parametri aggiuntivi (Fig.4) toccare il simbolo di attivazione da OFF a ON (Fig.1F-G) relativo al simbolo della sonda centrale (Fig.4C).
- Per confermare l'impostazione, sfiorare il simbolo ✓ [Fig.1B].
- La schermata dei parametri operativi cambierà: il valore del tempo cambierà in valore della temperatura interna [Fig.4I]; toccare le cifre dei corrispond sul simbolo della sonda interna; verrà visualizzata la schermata di impostazione della temperatura interna [Fig.4J].
- Modificare il valore utilizzando la tastiera visualizzata.
- Per confermare il valore, sfiorare il simbolo ✓ [Fig.1B].
- Durante la visualizzazione del ciclo verranno visualizzate la temperatura interna corrente e la temperatura interna impostata per ogni fase/ciclo.

NOTE: Se la temperatura interna è impostata, l'impostazione dell'ora è esclusa. La fase ciclo/corrente (se superiore a 1) termina fino al raggiungimento della temperatura interna impostata.

ATTENZIONE: Durante questa impostazione, la sonda centrale viene utilizzata all'interno degli alimenti. Evitare il contatto con le ossa. Il cavo della sonda deve passare attraverso la guarnizione dello sportello sul fondo. Se il ciclo è impostato senza i parametri di cui sopra, la sonda deve essere collocata in una presa specifica. In caso contrario, il display mostrerà un errore.

### AVVIO o INTERRUZIONE del ciclo

- Per avviare il ciclo, dopo aver impostato tutti i parametri, toccare il simbolo ✓ [Fig.1B]. A seconda del tipo di ciclo (senza o con sonda centrale) verrà visualizzata la schermata corrispondente (Fig.5A-B).
- Per interrompere il ciclo attivo in qualsiasi momento, toccare qualsiasi area dello schermo, quindi toccare e premere il simbolo "X" [Fig.1C] per 3 secondi.
- Al termine del ciclo, l'allarme acustico si attiva per 1 minuto.
- Durante il ciclo è possibile modificare tutti i parametri toccando le cifre corrispondenti. Per tornare alla schermata del ciclo attivato, toccare il simbolo "INDIETRO" [Fig.1D].

### PRENOTAZIONE RICEVUTA

L'apparecchiatura dispone di un libro di ricette in cui è possibile memorizzare fino a 100 programmi.

- Per accedere all'elenco dei programmi predefinito, toccare il simbolo del libro delle ricette [Fig.2E]; il display mostrerà i numeri delle ricette - illuminati in bianco (numeri vuoti) e i

numeri scuri (numeri acquisiti) - Fig.6A.

- Per selezionare un programma, toccare il numero corrispondente - il numero sarà contrassegnato da una cornice rossa (Fig.6B). Toccare "elimina" per reimpostare il numero assunto (il programma salvato sotto il numero selezionato verrà eliminato).
- Per salvare un nuovo programma con nuovi parametri operativi, scegliere un menu aggiuntivo (Fig.3F) e quindi toccare "salva" nella schermata dei parametri aggiuntivi (Fig.4D) - il display mostrerà i numeri del programma (Fig.6C). Scegliere il numero desiderato e toccare nuovamente "salva".

NOTE: Se si sceglie un numero oscurato (alcuni programmi esistono già sotto questo numero), il nuovo programma sostituirà quello esistente (il vecchio programma verrà sovrascritto).

### Funzione di RAFFREDDAMENTO

- Dalla schermata iniziale (Fig.2B) sfiorare il simbolo per la funzione di raffreddamento (Fig.2D). La temperatura corrente della camera verrà visualizzata sulla schermata della funzione di raffreddamento (Fig.7). Per avviare il raffreddamento, aprire lo sportello.
- La funzione può essere annullata in qualsiasi momento toccando il simbolo "INDIETRO" (Fig. 1D); altrimenti viene disattivata automaticamente quando la temperatura all'interno della camera scende a 40 °C.

NOTE: Funzione di raffreddamento attivata con sportello aperto - non toccare alcun elemento all'interno della camera. RISCHIO DI BURNI.

### Impostazione DATA E ORA

- Dalla schermata delle impostazioni generali (Fig.8) toccare il simbolo relativo al calendario/orologio (Fig.8A). Verrà visualizzata la schermata di impostazione di data e ora (Fig.8G).
- Toccare la cifra desiderata per modificare il valore (le cifre inizieranno a lampeggiare). Modificare data o ora toccando i simboli "+" o "-".
- Per confermare il valore, sfiorare il simbolo ✓ [Fig.1B]. Per uscire senza salvare toccare il simbolo "INDIETRO" (Fig.1D).

### Passaggio da °C/F a

- Dalla schermata delle impostazioni generali (Fig.8) toccare il simbolo relativo a °C/F (Fig.8B). Verrà visualizzata la schermata di modifica delle unità (Fig.8H).
- L'unità °C è impostata come predefinita, quindi l'unità F è impostata con il simbolo in posizione "OFF" (Fig.1G). Per impostare il simbolo dell'interruttore dell'unità °F in posizione ON (Fig.1F).
- Per confermare il valore, sfiorare il simbolo ✓ [Fig.1B].

### IMPORTAZIONE/ESPORTAZIONE dei programmi tramite USB

- La porta USB si trova sul lato sinistro del pannello di controllo.
- Per importare nuovi programmi dall'unità USB, dopo aver collegato l'unità, toccare il simbolo USB (Fig.8C) dalla schermata delle impostazioni generali. Verrà visualizzata la schermata di importazione/esportazione (Fig.8I) - sfiorare "importazione"; verrà emesso un allarme acustico come conferma.
- Per esportare i programmi: toccare "Esporta" dalla schermata di importazione/esportazione (8I) - verrà emesso un allarme di acuzione come conferma.

### INFORMAZIONI SUL SISTEMA

- Dalla schermata delle impostazioni generali (Fig.8) toccare il



simbolo "i" (Fig.8E). Digitare la password "1234" e toccare il simbolo ✓ (Fig.1B) per confermare.

### Funzione HACCP

- Per utilizzare la funzione HACCP per il monitoraggio costante dei dati del ciclo, è necessario collegare l'unità USB all'apparecchiatura.
- Per attivare la funzione, dalla schermata delle impostazioni generali (Fig.8) toccare il simbolo relativo alla funzione HACCP (Fig.8F).
- Sullo schermo visualizzato (Fig. 8J) commutare il simbolo di attivazione dalla posizione "OFF" alla posizione "ON" (Fig. 1F-G).

### Pulizia e manutenzione

- **ATTENZIONE!** Scollegare sempre l'apparecchiatura dall'alimentazione e raffreddarla prima di riparla, pulirla e sottoporla a manutenzione.
- Non utilizzare getti d'acqua o scovolino per la pulizia e non spingere l'apparecchiatura sotto l'acqua, in quanto le parti si bagnano e potrebbero verificarsi scosse elettriche.
- Se l'apparecchiatura non viene mantenuta in un buon stato di pulizia, ciò può influire negativamente sulla durata dell'apparecchiatura e causare una situazione pericolosa.
- I residui di cibo devono essere puliti e rimossi regolarmente dall'apparecchiatura. Se l'apparecchiatura non viene pulita correttamente, ne ridurrà la durata e potrebbe causare condizioni pericolose durante l'uso.

#### Pulizia manuale

- Pulire la superficie esterna e interna raffreddata con un panno o una spugna leggermente inumidita con una soluzione detergente delicata.
- Per motivi di igiene, l'apparecchiatura deve essere pulita prima e dopo l'uso.
- Evitare che l'acqua entri in contatto con i componenti elettrici.
- Non immergere mai l'apparecchiatura in acqua o altri liquidi.
- Non utilizzare mai detersivi aggressivi, spugne abrasive o detersivi contenenti cloro. Non utilizzare lana d'acciaio, utensili metallici o oggetti appuntiti o appuntiti per la pulizia. Non utilizzare benzina o solventi!
- Nessuna parte può essere lavata in lavastoviglie.
- Pulire la ventola con detersivi decalcificanti appropriati per garantire la formazione di calcare.
- Rimuovere la guarnizione dello sportello e lavarla separatamente con acqua calda saponata, quindi risciacquarla e asciugarla con un panno morbido.

#### Pulizia semiautomatica

- Applicare un detergente adatto alle pareti della camera, ai coperchi delle ventole e al vetro interno della porta. Lasciare agire per circa 20 minuti.
- Impostare la temperatura a circa 100-120 °C e il livello di umidificazione sulla posizione 5. Impostare il tempo su 15 minuti.
- Al termine del ciclo, aprire la porta e attendere che l'apparecchiatura si raffreddi. Sciacquare con acqua.
- Per asciugare la camera, impostare il ciclo a 10 minuti e la temperatura a circa 180-200 °C (ripetere il ciclo se necessario).
- Dopo la pulizia, lasciare la porta leggermente aperta.

### Manutenzione

- Controllare regolarmente il funzionamento dell'apparecchiatura per evitare gravi incidenti.
- Se si nota che l'apparecchiatura non funziona correttamente o che c'è un problema, smettere di usarla, spegnerla e contattare il fornitore.
- Tutti i lavori di manutenzione, installazione e riparazione devono essere eseguiti da tecnici specializzati e autorizzati o raccomandati dal produttore.

### Trasporto e stoccaggio

- Prima della conservazione, assicurarsi sempre che l'apparecchiatura sia stata scollegata dall'alimentazione e completamente raffreddata.
- Conservare l'apparecchiatura in un luogo fresco, pulito e asciutto.
- Non posizionare mai oggetti pesanti sull'apparecchiatura, in quanto potrebbero danneggiarla.
- Non spostare l'apparecchiatura mentre è in funzione. Scollegare l'apparecchiatura dall'alimentazione elettrica durante lo spostamento e tenerla in basso.

### Risoluzione dei problemi

Se l'apparecchiatura non funziona correttamente, controllare la soluzione nella tabella seguente. Se il problema persiste, contattare il fornitore/fornitore di servizi.

Problemi	Possibile causa	Possibile soluzione
L'apparecchiatura non funziona (pannello di controllo completamente spento).	Collegamento difettoso alla rete di alimentazione.	Controllare il collegamento alla rete elettrica.
	Mancanza di tensione.	Ripristinare la tensione di alimentazione.
Ciclo di cottura attivo - l'apparecchiatura non funziona.	Fusibile di protezione della scheda elettronica bruciato.	Contattare l'assistenza tecnica.
	Sportello aperto.	Chiudere correttamente lo sportello.
	Sensore porta danneggiato.	Contattare l'assistenza tecnica.
L'umidificazione/la produzione di vapore non funziona.	Collegamento dell'acqua difettoso.	Controllare il collegamento alla rete idrica.
	Valvola dell'acqua chiusa.	Aprire la valvola.
	Filtro di ingresso dell'acqua ostruito.	Pulire il filtro.
Sportello chiuso. Il vapore fuoriesce dalla guarnizione.	Elettrovalvola di ingresso dell'acqua danneggiata.	Contattare l'assistenza tecnica.
	Guarnizione montata in modo non corretto.	Controllare il gruppo guarnizione.
	Guarnizione danneggiata.	Contattare l'assistenza tecnica.
Cottura non uniforme.	Maniglia regolata in modo errato.	Contattare l'assistenza tecnica.
	Uno dei motori è difettoso o funziona a bassa velocità.	Contattare l'assistenza tecnica.
	I motori non invertono la direzione.	Contattare l'assistenza tecnica.
	Elementi riscaldanti danneggiati.	Contattare l'assistenza tecnica.

Stimate client,

Vă mulțumim pentru achiziționarea acestui aparat electrocasnic Hendi. Citiți cu atenție acest manual de utilizare, acordând o atenție deosebită reglementărilor de siguranță evidențiate mai jos, înainte de a instala și utiliza acest aparat pentru prima dată.

### Instrucțiuni de siguranță

- Utilizați aparatul numai în scopul pentru care a fost conceput, conform descrierii din acest manual.
- Producătorul nu este răspunzător pentru nicio daună cauzată de funcționarea incorectă și utilizarea necorespunzătoare.
-  **PERICOL! RISC DE ȘOC ELECTRIC!** Nu încercați să reparați aparatul singur. Nu scufundați componentele electrice ale aparatului în apă sau în alte lichide. Nu țineți niciodată aparatul sub jet de apă.
- **NU UTILIZAȚI NICIODATĂ UN APARAT DETERIORAT!** Verificați periodic conexiunile electrice și cablul pentru a depista eventualele deteriorări. Dacă este deteriorat, deconectați aparatul de la sursa de alimentare. Orice reparații trebuie efectuate numai de către un furnizor sau o persoană calificată, pentru a evita pericolul sau vătămarea.
- **AVERTISMENT!** Când poziționați aparatul, direcționați cablul de alimentare în siguranță, dacă este necesar, pentru a evita tragerea accidentală, deteriorarea, contactul cu suprafața de încălzire sau producerea unui pericol de împiedicare.
- **AVERTISMENT!** Atât timp cât ștecherul este în priză, aparatul este conectat la sursa de alimentare.
- **AVERTISMENT!** Opriiți ÎNTOTDEAUNA aparatul înainte de a-l deconecta de la sursa de alimentare, curățare, întreținere sau depozitare.
- Conectați aparatul la o priză electrică numai cu tensiunea și frecvența menționate pe eticheta aparatului.
- Nu atingeți ștecherul/conexiunile electrice cu mâinile ude sau umede.
- Țineți aparatul și ștecherul/conexiunile la distanță de apă și alte lichide. Dacă aparatul cade în apă, scoateți imediat conexiunile sursei de alimentare. Nu utilizați aparatul până când nu a fost verificat de un tehnician certificat. Nerespectarea acestor instrucțiuni va cauza riscuri care pun viața în pericol.
- Conectați sursa de alimentare la o priză electrică ușor accesibilă, astfel încât să puteți deconecta imediat aparatul în caz de urgență.
- Asigurați-vă că cablul nu intră în contact cu obiecte ascuțite sau fierbinți și țineți-l la distanță de foc deschis. Nu trageți niciodată de cablul de alimentare pentru a-l scoate din priză, trageți întotdeauna de fișă.
- Nu transportați niciodată aparatul de cablu.
- Nu încercați niciodată să deschideți singur carcasa aparatului.
- Nu introduceți obiecte în carcasa aparatului.
- Nu lăsați niciodată aparatul nesupravegheat în timpul utilizării.
- Acest aparat trebuie pus în funcțiune de către personal instruit în bucătăria restaurantului, cantinei sau barului etc.
- Acest aparat nu trebuie utilizat de persoane cu capacități fizice, senzoriale sau mentale reduse sau de persoane care nu au experiență și cunoștințe suficiente.
- Acest aparat nu trebuie utilizat de copii în niciun caz.

RO

La lampada interna non funziona.	Lampada danneggiata	Sostituire la lampadina.
Protezione termica di sicurezza attivata continuamente.	Protezione termica danneggiata.	Contattare l'assistenza tecnica.
	Termostato di controllo danneggiato.	Contattare l'assistenza tecnica.

### Identificazione codice di errore

Codici di errore	Possibile causa	Possibile soluzione
E01: Sonda della camera non rilevata.	Connessione interrotta tra la sonda e la piastra elettronica.	Contattare l'assistenza tecnica.
	Sonda della camera danneggiata.	
E02: Sonda interna non rilevata.	Connessione interrotta tra la sonda e la piastra elettronica.	Contattare l'assistenza tecnica.
	Sonda interna danneggiata.	
E03: blackout dell'alimentatore.	Mancanza di alimentazione principale nel periodo di tempo.	Ciclo interrotto reattivo.
E04: Errore USB	USB non rilevata/leggibile/danneggiata.	Sostituire l'unità USB.
	Connessione interrotta tra la porta USB e la piastra elettronica.	Contattare l'assistenza tecnica.

### Garanzia

Qualsiasi difetto che comprometta la funzionalità dell'apparecchiatura che diventi evidente entro un anno dall'acquisto sarà riparato mediante riparazione o sostituzione gratuita, a condizione che l'apparecchiatura sia stata utilizzata e sottoposta a manutenzione in conformità alle istruzioni e non sia stata in alcun modo abusata o utilizzata in modo improprio. I Suoi diritti legali non sono compromessi. Se l'apparecchiatura è richiesta in garanzia, indicare dove e quando è stata acquistata e includere la prova di acquisto (ad es. ricevuta).

In linea con la nostra politica di sviluppo continuo del prodotto, ci riserviamo il diritto di modificare le specifiche del prodotto, dell'imballaggio e della documentazione senza preavviso.

### Smaltimento e ambiente





Durante lo smantellamento dell'apparecchiatura, il prodotto non deve essere smaltito con altri rifiuti domestici. Al contrario, è responsabilità dell'utente smaltire le apparecchiature di scarto consegnandole a un punto di raccolta designato. La mancata osservanza di questa regola può essere penalizzata in conformità con le normative applicabili sullo smaltimento dei rifiuti. La raccolta e il riciclaggio separati delle apparecchiature di scarto al momento dello smaltimento contribuiranno a preservare le risorse naturali e a garantire che vengano riciclate in modo da proteggere la salute umana e l'ambiente.

Per ulteriori informazioni su dove è possibile depositare i rifiuti per il riciclaggio, contattare la società locale di raccolta rifiuti. I produttori e gli importatori non si assumono alcuna responsabilità per il riciclaggio, il trattamento e lo smaltimento ecologico, né direttamente né tramite un sistema pubblico.



- Nu lăsați aparatul și conexiunile sale electrice la îndemâna copiilor.
- Nu utilizați niciodată accesoriile sau alte dispozitive suplimentare în afară de cele furnizate împreună cu aparatul sau recomandate de producător. Nerespectarea acestei instrucțiuni poate reprezenta un risc pentru utilizator și poate deteriora aparatul. Utilizați numai piese și accesoriile originale.
- Nu utilizați acest aparat cu ajutorul unui cronometru extern sau al unui sistem de telecomandă.
- Nu așezați aparatul pe un obiect de încălzire (benzină, electrică, aragaz cu cărbune etc.).
- Nu acoperiți aparatul în timpul funcționării.
- Nu puneți obiecte pe aparat.
- Nu utilizați aparatul în apropierea flăcărilor deschise, a materialelor explozive sau inflamabile. Utilizați întotdeauna aparatul pe o suprafață orizontală, stabilă, curată, rezistentă la căldură și uscată.
- Aparatul nu poate fi instalat într-o zonă în care poate fi utilizat un jet de apă.
- Lăsați un spațiu de cel puțin 20 cm în jurul aparatului pentru ventilație în timpul utilizării.
- **AVERTISMENT!** Păstrați toate orificiile de ventilație de pe aparat ferite de obstrucții.

### Instrucțiuni speciale privind siguranța

- Nu utilizați aparatul pentru a prepara alimente sau lichide într-un recipient închis, deoarece recipientul poate exploda.
- Nu trebuie gătite alimente care conțin substanțe ușor inflamabile, cum ar fi alimente pe bază de alcool; pot apărea fenomene de auto-ardere care să conducă la incendii și explozii în camera de gătit.
- **ATENȚIE!** Aparatul trebuie instalat sub hota de evacuare pentru a vă asigura că aburul și alți vapori produși în timpul lucrului funcționează liber.
-  **ATENȚIE! RISC DE ARSURI! SUPRAFEȚE FIERBINTE!** Temperatura suprafețelor accesibile este foarte ridicată în timpul utilizării. Atingeți numai panoul de comandă, mânerul, comutatoarele, butoanele de comandă a temporizatorului sau butoanele de comandă a temperaturii etc.
- **ATENȚIE! RISC DE ARSURI!** Acordați atenție manipulării recipientelor pentru alimente în timpul și după gătit: acestea pot fi foarte fierbinți. Purtați îmbrăcăminte termică de protecție adecvată pentru a preveni arsurile.
- În timpul funcționării, cu ușa deschisă, nu scoateți capacul ventilatorului; nu atingeți ventilatoarele în mișcare și rezistorii încă fierbinți.
-  **AVERTISMENT!** Pentru a evita opărirea, nu utilizați recipiente încărcate cu lichide sau produse de gătit care devin lichide prin încălzirea rafturilor poziționate la nivelul mai mari de 1,6 m deasupra podelei.
- **AVERTISMENT!** Când deschideți ușa compartimentului de gătit, poate ieși abur fierbinte.
- Nu supraîncărcați rafturile interioare. Sarcina maximă este menționată în „Specificația tehnică”.
- Aparatul trebuie conectat la un sistem echipotențial a cărui eficacitate trebuie evaluată în mod adecvat în conformitate cu reglementările aplicabile. Această conexiune trebuie configurată între aparate prin intermediul terminalului corespunzător, marcat cu simbolul . Conductorul echipotențial trebuie să aibă o secțiune minimă de 2,5 mm<sup>2</sup>.
- În cazul în care cablul de alimentare este deteriorat, acces-

- ta trebuie înlocuit de producător, de agentul său de service sau de persoane cu o calificare similară pentru a evita orice pericol.
- Noile seturi de furtunuri furnizate împreună cu aparatul trebuie utilizate, iar seturile de furtunuri vechi nu trebuie reutilizate.
- Conectați întotdeauna aparatul la o sursă de apă potabilă.
- Nu utilizați mânerul ușii pentru a muta aparatul (posibila spargere a sticlei).

### Domeniu de utilizare

- Acest aparat este destinat utilizării profesionale, de asemenea pentru aplicații comerciale, de exemplu în bucătăriile restaurantelor, cantinelor, spitalelor și întreprinderilor comerciale, cum ar fi brutăriile, butgăriile etc., dar nu și pentru producția continuă în masă de alimente
- Aparatul este proiectat doar pentru gătitul alimentelor (pentru toate tipurile de coacere a produselor de patiserie, a produselor de panificație și a alimentelor): proaspete și congelate; pentru recondiționarea alimentelor răcite și congelate, pentru gătitul cu abur a cărnii, peștelui și legumelor etc. Orice altă utilizare poate duce la deteriorarea aparatului sau la vătămări corporale.
- Utilizarea aparatului în orice alt scop va fi considerată o utilizare incorectă a dispozitivului. Utilizatorul va fi singurul responsabil pentru utilizarea necorespunzătoare a dispozitivului.

### Instalarea împământării

Acest aparat este clasificat ca fiind din clasa de **protecție I** și trebuie conectat la o împământare de protecție. Împământarea reduce riscul de electrocutare prin asigurarea unui fir de evacuare pentru curentul electric.

Acest aparat este dotat cu un cablu de alimentare cu ștecăr cu împământare sau conexiuni electrice cu cablu de împământare. Conexiunile trebuie instalate și împământate corespunzător.

### Panou de comandă

**Simbolurile principale (Fig. 1 de la pagina 3)**

- PORNIT/OPRIT
- CONFIRMARE/PORNIRE
- OPRIRE / ANULARE
- Înapoi
- Ecraan de pornire
- Funcție activă (pornit)
- Funcție inactivă (oprit)
- Creșterea valorii
- Scăderea valorii
- Preîncălzire / pornire întârziată compilată

**Ecraan generale (Fig. 2 de la pagina 3)**

- Mod stand-by
- Ecraan de pornire
- Parametri de funcționare
- Funcție de răcire
- Carte de rețete (programe)
- Setări generale

**Ecraanul parametrilor de funcționare (Fig. 3 la pagina 3)**

- Timp
- Temperatură
- Umidificare



- D. Viteza ventilatorului
- E. Număr fază
- F. Parametri suplimentari
- G. Ecranul setării de timp
- H. Ecranul setării temperaturii

#### Ecranul parametrilor suplimentari (Fig. 4 la pagina 4)

- A. Pornire întârziată
- B. Preîncălzire
- C. Ciclu cu sondă cu miez
- D. Salvarea programului
- E. Ecranul setării de pornire întârziată
- F. Ecranul pentru pornire cu întârziere activată
- G. Ecranul setării de preîncălzire
- H. Ecran de preîncălzire activată
- I. Parametri de funcționare cu sondă cu miez activat
- J. Ecranul setării temperaturii zonei de mijloc

#### Ecranul ciclului activat (Fig. 5 la pagina 4)

- A. Ciclu standard
- B. Ciclu cu sondă cu miez

#### Carte de rețete (Fig. 6 de la pagina 4)

- A. Alegerea numărului programului
- B. Alegerea programului - numărul selectat
- C. Ecranul de salvare a programului

#### Funcție de răcire

##### (Fig. 7 de la pagina 5)

#### Ecranul setărilor generale (Fig. 8 de la pagina 5)

- A. Data și ora
- B. Modificarea unităților de temperatură afișată
- C. USB - Import/Export
- D. Proofer (opțional)
- E. Informații despre sistem
- F. Funcția HACCP
- G. Ecranul setării datei și orei
- H. Ecranul unităților de schimbare °C/F
- I. Ecranul Export/Import
- J. Ecranul activării funcției HACCP

#### Parametri de funcționare

1. Durată de gătire (Fig. 3A/3G) - de la 1 minut la 11 ore 59 de minute sau infinit (∞)
2. Temperatura de gătire (Fig. 3B/3H) - 30°C-260°C (86 F - 518 F)
3. Temperatura zonei de mijloc (Fig. 4C/4J) - 1°C-99°C (33 F - 210 F)
4. Umidificare (Fig. 3C) - de la OFF la 100% (intervale de 10%)
5. Viteza ventilatorului (Fig. 3D) - 1 sau 2

#### Conexiune electrică

##### (Fig. 10 de la pagina 6)

- În cazul conectării permanente la rețeaua de alimentare, între aparat și rețeaua de alimentare trebuie instalat un comutator de protecție cu stâlp, cu deschidere minimă între contactele categoriei III de supratensiune (4000 V), dimensionat pentru sarcină și conform cu reglementările aplicabile (întrerupător automat de circuit).
- Comutatorul de protecție pentru stâlp utilizat pentru conexiune trebuie să fie ușor accesibil atunci când aparatul este instalat.

#### Racord de apă

- Temperatura maximă a apei nu trebuie să depășească 30 °C.
- Presiunea apei trebuie să fie între 100 și 200 kPa (1-2 bar). Dacă presiunea depășește 2 bar, instalați un reductor de presiune în amonte de aparat. Dacă presiunea este mai mică de 1 bar, utilizați pompa pentru a crește valoarea presiunii.
- Duritatea apei trebuie să fie între 0,5°f și 3°f. Aparatul trebuie instalat cu dedurizator de apă pentru a reduce formarea depunerilor de calcar.
- Evacuarea apei trebuie să fie conectată printr-o capcană adecvată. Dacă țeava de evacuare este transportată la o distanță de evacuare în pardoseală deschisă între țeavă și punctul de evacuare, trebuie să aibă o înălțime între 25 și 30 mm. Descărcarea montată pe perete este permisă și atât timp cât țeava de evacuare menține panta stabilă de 4-5%.

#### Pregătirea înainte de utilizare

- Îndepărtați toate ambalajele de protecție și folia sau benzile.
- Verificați dacă dispozitivul este în stare bună și dacă are toate accesoriile. În cazul unei livrări incomplete sau deteriorate, vă rugăm să contactați imediat furnizorul. În acest caz, nu utilizați dispozitivul.
- Curățați accesoriile și aparatul înainte de utilizare (consultați ==> Curățare și întreținere).
- Asigurați-vă că aparatul este complet uscat.
- Puneți aparatul pe o suprafață orizontală, stabilă și rezistentă la căldură, care este sigură împotriva stropirii cu apă. Aduceți la nivel aparatul cu ajutorul picioarelor reglabile. Nu dezasamblați picioarele. Puneți aparatul numai pe un suport adecvat - nu îl puneți pe podea.
- Păstrați ambalajul dacă intenționați să depozitați aparatul pe viitor.
- Păstrați manualul utilizatorului pentru referințe ulterioare.

**NOTĂ!** Din cauza reziduurilor rezultate din fabricație, aparatul poate emite un miros ușor în timpul primelor câteva utilizări. Acest lucru este normal și nu indică niciun defect sau pericol. Asigurați-vă că aparatul este bine aerisit. Se recomandă rulara unui ciclu gol timp de 40/50 de minute la o temperatură de 220/230°C. Astfel, toate mirosurile neplăcute, dar complet normale, cauzate de încălzirea izolației termice care înconjoară camera de gătit și siliconul utilizat pentru etanșarea sa externă, sunt disipate.

#### Instrucțiuni de utilizare

- **ATENȚIE!** Evitați permanența prelungită pe suprafețele din oțel ale alimentelor care conțin substanțe acide (suc de lămâie, oțet, sare etc.) care cauzează deteriorarea cauzată de coroziune.
- Preîncălziți aparatul de fiecare dată înainte de gătire pentru a obține performanțe superioare.
- Evitați adăugarea de sare la alimente în camera de gătit.

#### Funcționare DE BAZĂ

- Pentru pornirea aparatului (după conectarea la sursa de alimentare cu energie electrică), setați butonul pe poziția „PORNIT”. Butonul se află pe partea stângă a aparatului, sub bază (Fig. 9A de la pagina 5) și este marcat cu o plăcuță specială (Fig. 9B). În primul rând, pe afișaj vor apărea coduri de computer, apoi Data, Ora și simbolul PORNIT/OPRIT (Fig. 1A) se va aprinde - se va afișa în modul stand-by.
- Pentru reactivarea afișajului, atingeți simbolul PORNIT/OPRIT - pe afișaj va apărea ecranul de pornire (Fig. 2B).



- Pentru a activa din nou modul de așteptare, atingeți simbolul PORNIT/OPRIT. De asemenea, modul Repaus se va activa automat dacă aparatul nu va funcționa mai mult de 10 minute. Afășajul va indica numai data, ora și simbolul PORNIT/OPRIT (Fig. 2A).
- Pentru a alege principalii parametri de funcționare, atingeți simbolul aparatului (Fig. 1C). Va fi afășat ecranul principal pentru parametrii de despicare (Fig. 3). Pentru a modifica valoarea parametrului principal de funcționare, atingeți cifrele referitoare la parametrul dorit. Pentru a reveni la ecranul de început, atingeți simbolul casei (Fig. 1E).
- Pentru a alege și a seta parametri suplimentari, atingeți simbolul meniului (Fig. 3F) - se va afășa ecranul pentru parametri suplimentari (Fig. 4). Pentru a reveni la ecranul cu parametrii de funcționare, atingeți simbolul „înapoi” (Fig. 1D).
- Pentru a modifica setările generale, cum ar fi data, ora etc., atingeți simbolul pentru setări (Fig. 2F) de pe ecranul de început.

#### Setare TIMP

- Din ecranul parametrilor de funcționare (Fig. 3) atingeți cifrele legate de simbolul de timp (3A) - ecranul de setare a timpului va fi afășat (3G).
- Modificați valoarea utilizând tastatura afășată. Pentru a seta ora înfinită (ciclu continuu), atingeți simbolul ∞.
- Pentru a confirma valoarea, atingeți simbolul ✓ (Fig. 1B).
- În timpul ciclului, afășajul va indica timpul rămas din faza curentă [dacă este setat mai mult de unul] și timpul rămas din întregul ciclu.

#### Setare TEMPERATURĂ

- Din ecranul parametrilor de funcționare (Fig. 3) se vor afășa cifrele tactile legate de simbolul de temperatură (3B) - ecranul de setare a temperaturii va fi afășat (3H).
- Modificați valoarea utilizând tastatura afășată.
- Pentru a confirma valoarea, atingeți simbolul ✓ (Fig. 1B).
- În timpul ciclului, afășajul va indica temperatura curentă a camerei și temperatura setată pentru fiecare fază/ciclu.

#### UMIDIFICARE / Setare ABUR

- Din ecranul cu parametrii de funcționare (Fig. 3), atingeți cifre legate de simbolul de umidificare (3C) și modificați valoarea atingând simbolurile „+” sau „-” (Fig. 1H-I).
- Pentru a confirma valoarea, atingeți simbolul ✓ (Fig. 1B).

#### Setarea VITEZĂ VENTILATOR

- Din ecranul parametrilor de funcționare (Fig. 3), atingeți cifrele 1 sau 2 legate de simbolul ventilatorului (3D) - viteza aleasă se va aprinde.

#### Setarea PAȘI CICLU

- Pentru a adăuga următorul pas din ciclu, după setarea valorilor dorite ale parametrilor de funcționare pentru primul pas (Faza 1), atingeți cifra corespunde numărului următoarei faze (Fig. 3E) - toți parametrii de funcționare vor putea seta pentru noul pas.
- Pe ecranul suplimentar, numărul pasului (fazei) va fi afășat în colțul din stânga jos.
- În timpul ciclului, afășajul va indica numărul fazei active și numărul întreg de faze.

#### Setare PORNIRE CU ÎNTĂRZIERE

- Din ecranul parametrilor de funcționare (Fig. 3), atingeți simbolul de meniu suplimentar (3F) - se va afășa ecranul para-

metrilor suplimentari (Fig. 4).

- Cifre tactile legate de simbolul de pornire întârziată (4A) - ecranul de setare va fi afășat (4E).
  - Modificați valoarea utilizând tastatura afășată.
  - Pentru a confirma valoarea, atingeți simbolul ✓ (Fig. 1B).
  - În timpul pornirii cu întârziere activate, timpul rămas până la ciclul de pornire va fi afășat în modul numărătoare inversă (Fig. 4F). Sfârșitul numărării va fi informat prin semnal acustic și simbolul „GATA” (Fig. 1J).
- NOTĂ: Pornirea cu întârziere poate fi setată la maxim 23 h 59 min. Pentru a dezactiva funcția, setați valoarea 00:00.

#### Setare PREÎNCĂLZIRE

- Din ecranul cu parametri suplimentari (Fig. 4) atingeți cifre legate de simbolul de preîncălzire (4B) - ecranul de setare va fi afășat (4G); modificați valoarea folosind tastatura afășată. Valoarea de preîncălzire este întotdeauna adăugată la temperatura principală [de exemplu, dacă temperatura va fi setată la 180°C și preîncălzirea la 50°C, temperatura din cameră va atinge 230°C].
  - Pentru a confirma valoarea, atingeți simbolul ✓ (Fig. 1B).
  - Pentru a dezactiva funcția, setați valoarea 0°C.
  - În timpul fazei de preîncălzire activată, temperatura curentă a camerei va fi afășată cu temperatura de preîncălzire setată vizibilă (Fig. 4H).
  - Temperatura atinsă va fi informată prin semnal acustic și simbolul „GATA” (Fig. 1J). Deschideți ușa pentru a dezactiva alarma. Închideți ușa - ciclul principal va porni automat.
- NOTĂ: Temperatura de preîncălzire nu poate depăși 260°C (în sume).

#### Setare TEMPERATURĂ CORE

- Din ecranul cu parametri suplimentari (Fig. 4), atingeți simbolul de activare de la OPRIT la PORNIT (Fig. 1F-G) referitor la simbolul sondei centrale (Fig. 4C).
- Pentru a confirma setarea, atingeți simbolul ✓ (Fig. 1B).
- Ecranul parametrilor de funcționare se va modifica: valoarea duratei se va modifica în valoarea temperaturii zonei de mijloc (Fig. 4I); atingeți cifrele care corespund simbolului sondei centrale - se va afășa ecranul de setare a temperaturii zonei de mijloc (Fig. 4J).
- Modificați valoarea utilizând tastatura afășată.
- Pentru a confirma valoarea, atingeți simbolul ✓ (Fig. 1B).
- În timpul ciclului, afășajul va indica temperatura curentă a zonei de mijloc și va seta temperatura zonei de mijloc pentru fiecare fază/ciclu.

NOTĂ: Dacă este setată temperatura zonei de mijloc, setarea de timp este excludată. Ciclu/etapa curentă (dacă este mai mare de 1) se încheie până când se atinge temperatura setată a zonei de mijloc.

ATENȚIE: În timpul acestei setări, sonda centrală este utilizată în interiorul alimentelor. Evitați contactul cu oasele. Cablul sondei trebuie să treacă prin garnitura ușii din partea de jos. Dacă ciclul este setat fără parametrii de mai sus, sonda centrală trebuie plasată într-o priză specifică. În caz contrar, afășajul va indica o eroare.

#### PORNIREA sau OPRIREA ciclului

- Pentru a începe ciclul, după setarea tuturor parametrilor, atingeți simbolul ✓ (Fig. 1B). În funcție de tipul ciclului (fără sau cu sondă centrală), se va afășa ecranul corespunzător (Fig. 5A-B).



- Pentru a întrerupe ciclul activ în orice moment, atingeți orice zonă a ecranului și apoi atingeți și apăsați în prealabil simbolul „X” (Fig. 1C) timp de 3 secunde.
- La terminarea ciclului, alarma acustică se va activa timp de 1 minut.
- În timpul ciclului, toți parametrii pot fi modificați atingând cifrele corespunzătoare. Pentru a reveni la ecranul ciclului activat, atingeți simbolul „ÎNAPOI” (Fig. 1D).

## BENEFICIAR REZERVARE

Aparatul are o carte de rețete unde pot fi stocate programe de până la 100.

- Pentru a intra în lista de programe implicită, atingeți simbolul cărții de rețete (Fig. 2E); afișajul va indica numerele rețetelor - aprinse cu alb (numere goale) și numerele închise la culoare (numere luate) - Fig. 6A.
- Pentru a selecta orice program, atingeți numărul corespunzător - numărul va fi marcat cu un cadru roșu (Fig. 6B). Atingeți „ștergere” pentru a reseta numărul luat (programul salvat sub numărul selectat va fi șters).
- Pentru a salva noul program cu parametri de operare noi, alegeți meniul suplimentar (Fig. 3F) și apoi atingeți „salvare” pe ecranul cu parametri suplimentari (Fig. 4D) - afișajul va indica numerele programului (Fig. 6C). Alegeți numărul dorit și atingeți din nou „salvare”.

NOTĂ: Dacă alegeți un număr închis la culoare (unele programe există deja sub acest număr), noul program îl va înlocui pe cel existent (programul vechi va fi suprascris).

## Funcția RĂCIRE

- Din ecranul de pornire (Fig. 2B), atingeți simbolul pentru funcția de răcire (Fig. 2D). Temperatura curentă a camerei va fi afișată pe ecranul funcției de răcire (Fig. 7). Pentru a începe răcirea, deschideți ușa.
- Funcția poate fi anulată în orice moment prin atingerea simbolului „ÎNAPOI” (Fig. 1D); în caz contrar, aceasta este dezactivată automat atunci când temperatura din interiorul camerei scade la 40°C.

NOTĂ: Funcția de răcire este activată cu ușa deschisă - nu atingeți niciun element din interiorul camerei. RISC DE ARSURI.

## Setarea DATĂ ȘI ORĂ

- Din ecranul de setări generale (Fig. 8), atingeți simbolul aferent calendarului/ceasului (Fig. 8A). Va fi afișat ecranul de setare a datei și orei (Fig. 8G).
- Atingeți cifra dorinței pentru a modifica valoarea (cifrele vor începe să clipească). Schimbați data sau ora atingând simbolurile „+” sau „-”.
- Pentru a confirma valoarea, atingeți simbolul ✓ (Fig. 1B). Pentru a ieși fără a salva simbolul „ÎNAPOI” (Fig. 1D).

## Comutarea între °C/F

- Din ecranul de setări generale (Fig. 8), atingeți simbolul aferent °C/F (Fig. 8B). Se va afișa ecranul de modificare a unităților (Fig. 8H).
- Unitatea °C este setată ca implicită, astfel încât unitatea F este setată cu simbolul în poziția „OPRIT” (Fig. 1G). Pentru a seta simbolul comutatorului unității °F în poziția PORNIT (Fig. 1F).
- Pentru a confirma valoarea, atingeți simbolul ✓ (Fig. 1B).

## Programe IMPORT / EXPORT prin USB

- Portul USB se află în partea stângă a panoului de comandă.

- Pentru a importa programe noi de pe unitatea USB, după conectarea unității, atingeți simbolul USB (Fig. 8C) de pe ecranul de setări generale. Se va afișa ecranul Import/export (Fig. 8I) - atingeți „import”; se va emite o alarmă sonoră ca confirmare.
- Pentru a exporta programe: atingeți „export” din ecranul de import/export (8I) - o alarmă de ascultare va fi emisă ca confirmare.

## INTRARE SISTEM

- Din ecranul de setări generale (Fig. 8), atingeți simbolul „i” (Fig. 8E). Tastați parola „1234” și atingeți simbolul ✓ (Fig. 1B) pentru a confirma.

## Funcția HACCP

- Pentru a utiliza funcția HACCP pentru monitorizarea constantă a datelor despre unitatea USB de ciclu trebuie să fie conectat la aparat.
- Pentru a activa funcția, din ecranul de setări generale (Fig. 8) atingeți simbolul aferent funcției HACCP (Fig. 8F).
- Pe ecranul afișat (Fig. 8J) simbolul de activare a comutatorului din poziția „OPRIT” în poziția „PORNIT” (Fig. 1F-G).

## Curățare și întreținere

- **ATENȚIE!** Deconectați întotdeauna aparatul de la sursa de alimentare și răciți-l înainte de depozitare, curățare și întreținere.
- Nu folosiți jet de apă sau aparat de curățat cu aburi pentru curățare și nu împingeți aparatul sub apă, deoarece piesele se vor uda și se pot produce șocuri electrice.
- Dacă aparatul nu este menținut curat, acest lucru poate afecta negativ durata de viață a aparatului și poate duce la o situație periculoasă.
- Reziduurile alimentare trebuie curățate regulat și scoase din aparat. Dacă aparatul nu este curățat corespunzător, durata sa de viață va fi redusă și poate duce la o stare periculoasă în timpul utilizării.

## Curățare manuală

- Curățați suprafața exterioară și interioară răcită cu o lavetă sau un burete ușor umezite cu o soluție slabă de săpun.
- Din motive de igienă, aparatul trebuie curățat înainte și după utilizare.
- Evitați contactul cu apa al componentelor electrice.
- Nu scufundați niciodată aparatul în apă sau în alte lichide.
- Nu utilizați niciodată agenți de curățare agresivi, bureți abrazivi sau agenți de curățare care conțin clor. Nu utilizați bureți de sârmă, ustensile metalice sau orice obiecte ascuțite pentru curățare. Nu utilizați benzină sau solvenți!
- Nicio piesă nu poate fi spălată în mașina de spălat vase.
- Curățați ventilatorul cu detergenți de decalcifiere adecvați pentru a asigura crearea depunerilor de calcar.
- Scoateți garnitura ușii și spălați-o separat cu apă caldă cu săpun, apoi clătiți și uscați cu o lavetă moale.

## Curățare semiautomată

- Aplicați un detergent adecvat pe pereții camerei, pe capacele ventilatorului și pe sticla ușii interioare. Lăsați să acționeze aproximativ 20 de minute.
- Setări temperatura la aproximativ 100-120°C și nivelul de umidificare la poziția 5. Setări timpul la 15 minute.
- După terminarea ciclului, deschideți ușa și așteptați ca aparatul să se răcească. Clătiți cu apă.



- Pentru a usca camera, setați ciclul la 10 minute și temperatura la aproximativ 180-200°C (repețați ciclul dacă este necesar).
- După curățare, lăsați ușa ușor deschisă.

### Întreținere

- Verificați regulat funcționarea aparatului pentru a preveni accidentele grave.
- Dacă observați că aparatul nu funcționează corespunzător sau că există o problemă, opriți-l și contactați furnizorul.
- Toate lucrările de întreținere, instalare și reparații trebuie efectuate de tehnicieni specializați și autorizați sau recomandate de producător.

### Transport și depozitare

- Înainte de depozitare, asigurați-vă întotdeauna că aparatul a fost deconectat de la sursa de alimentare și complet răcit.
- Depozitați aparatul într-un loc răcoros, curat și uscat.
- Nu puneți niciodată obiecte grele pe aparat, deoarece acesta se poate deteriora.
- Nu mutați aparatul în timp ce acesta este în funcțiune. Deconectați aparatul de la sursa de alimentare când îl mutați și țineți-l în partea de jos.

### Depanare

Dacă aparatul nu funcționează corespunzător, verificați tabelul de mai jos pentru soluție. Dacă în continuare nu puteți rezolva problema, vă rugăm să contactați furnizorul/furnizorul de servicii.

Probleme	Cauză posibilă	Soluție posibilă
Aparatul nu funcționează (panoul de comandă este complet oprit).	Conexiune defectă la rețeaua de alimentare.	Verificați conexiunea la rețeaua electrică.
	Lipsă de tensiune.	Restabiliți tensiunea sursei de alimentare.
	Siguranță de protecție a plăcii electronice arse.	Contactați serviciul tehnic.
Ciclul de gătit activ - aparatul nu funcționează.	Ușă deschisă.	Închideți ușa în mod corespunzător.
	Senzorul ușii este deteriorat.	Contactați serviciul tehnic.
Umidificarea / producția de abur nu funcționează.	Racord defect la apă.	Verificați conexiunea la rețeaua de apă.
	Supapă de apă închisă.	Deschideți supapa.
	Filtru de alimentare cu apă obstrucționat.	Curățați filtrul.
	Supapă electromagnetice de alimentare cu apă deteriorată.	Contactați serviciul tehnic.
Ușa este închisă. Aburul iese prin garnitură.	Garnitura nu este montată corect.	Verificați ansamblul garniturii.
	Garnitură deteriorată.	Contactați serviciul tehnic.
	Mâner ajustat incorect.	Contactați serviciul tehnic.
Gătit uniform.	Unul dintre motoare este defect sau funcționează la viteză mică.	Contactați serviciul tehnic.
	Motoarele nu inversează direcția.	
	Elementele de încălzire sunt deteriorate.	

Lampa internă nu funcționează.	Lampă deteriorată	Înlocuiți becul.
Protecție termică de siguranță activată continuu.	Protecție termică deteriorată.	Contactați serviciul tehnic.
	Termostatul de control este deteriorat.	Contactați serviciul tehnic.

### Identificarea codului de eroare

Coduri de eroare	Cauză posibilă	Soluție posibilă
E01: Sonda camerei nu a fost detectată.	Conexiune întreruptă între sondă și placa electronică. Sonda camerei este deteriorată.	Contactați serviciul tehnic.
E02: Sonda centrală nu a fost detectată.	Conexiune întreruptă între sondă și placa electronică. Sonda centrală este deteriorată.	Contactați serviciul tehnic.
E03: Întreruperea alimentării cu energie.	Lipsa puterii principale în perioada de timp.	Ciclul reactiv întrerupt.
E04: Eroare USB	USB nu este detectat/cititil/deteriorat.	Înlocuiți unitatea USB.
	Conexiune întreruptă între portul USB și placa electronică.	Contactați serviciul tehnic.

### Garanție

Orice defect care afectează funcționalitatea aparatului care devine evident în termen de un an de la achiziție va fi reparat prin reparații gratuite sau înlocuire, cu condiția ca aparatul să fi fost utilizat și întreținut în conformitate cu instrucțiunile și să nu fi fost abuzat sau utilizat necorespunzător în niciun fel. Drepturile dvs. legale nu sunt afectate. Dacă aparatul este revendicat în garanție, specificați unde și când a fost achiziționat și includeți dovada achiziționării (de ex. chitanță). În conformitate cu politica noastră de dezvoltare continuă a produselor, ne rezervăm dreptul de a modifica fără preaviz produsul, ambalajul și specificațiile documentației.

### Aruncați și protejați mediul înconjurător



La scoaterea din uz a aparatului, produsul nu trebuie eliminat împreună cu alte deșeurii menajere. În schimb, este responsabilitatea dvs. să eliminați deșeurile de echipamente prin predarea acestora la un punct de colectare desemnat. Nerespectarea acestei reguli poate fi penalizată în conformitate cu reglementările aplicabile privind eliminarea deșeurilor. Colectarea și reciclarea separată a deșeurilor dvs. de echipamente la momentul eliminării va ajuta la conservarea resurselor naturale și va asigura reciclarea acestora într-o manieră care protejează sănătatea umană și mediul înconjurător.

Pentru mai multe informații despre locul în care vă puteți lăsa deșeurile pentru reciclare, vă rugăm să contactați compania locală de colectare a deșeurilor. Producătorii și importatorii nu își asumă responsabilitatea pentru reciclarea, tratarea și eliminarea ecologică, fie direct, fie printr-un sistem public.





**Αγαππητέ πελάτη,**

**Σας ευχαριστούμε που αγοράσατε αυτή τη συσκευή Hendi. Διαβάστε προσεκτικά αυτό το εγχειρίδιο χρήστη, δίνοντας ιδιαίτερη προσοχή στους κανονισμούς ασφαλείας που περιγράφονται παρακάτω, πριν από την πρώτη εγκατάσταση και χρήση αυτής της συσκευής.**

**Οδηγίες ασφαλείας**



- Χρησιμοποιείτε τη συσκευή μόνο για τον προοριζόμενο σκοπό για τον οποίο σχεδιάστηκε, όπως περιγράφεται στο παρόν εγχειρίδιο.
- Ο κατασκευαστής δεν φέρει ευθύνη για τυχόν ζημιές που προκλήθηκαν από εσφαλμένη λειτουργία και ακατάλληλη χρήση.
-  **ΚΙΝΔΥΝΟΣ! ΚΙΝΔΥΝΟΣ ΗΛΕΚΤΡΟΠΛΗΞΙΑΣ!** Μην επιχειρήσετε να επισκευάσετε τη συσκευή μόνοι σας. Μην εμβάπτιζετε τα ηλεκτρικά μέρη της συσκευής σε νερό ή άλλα υγρά. Μην κρατάτε ποτέ τη συσκευή κάτω από τρεχούμενο νερό.
- **ΜΗ ΧΡΗΣΙΜΟΠΟΙΕΙΤΕ ΠΟΤΕ ΣΥΣΚΕΥΗ ΠΟΥ ΈΧΕΙ ΥΠΟΣΤΕΙ ΖΗΜΙΑ!** Ελέγχετε τακτικά τις ηλεκτρικές συνδέσεις και το καλώδιο για τυχόν ζημιές. Σε περίπτωση ζημιάς, αποσυνδέστε τη συσκευή από την παροχή ρεύματος. Οποιοσδήποτε επισκευές πρέπει να πραγματοποιούνται μόνο από προμηθευτή ή εξειδικευμένο άτομο για την αποφυγή κινδύνου ή τραυματισμού.
- **ΠΡΟΕΙΔΟΠΟΙΗΣΗ!** Κατά την τοποθέτηση της συσκευής, δρομολογήστε το καλώδιο τροφοδοσίας με ασφάλεια, εάν είναι απαραίτητο, για να αποφύγετε τυχόν ακούσιο τράβηγμα, ζημιά, επαφή με την επιφάνεια θέρμανσης ή κίνδυνο ακοντάμματος.
- **ΠΡΟΕΙΔΟΠΟΙΗΣΗ!** Εφόσον το φινι είναι στην πρίζα, η συσκευή είναι συνδεδεμένη στην παροχή ρεύματος.
- **ΠΡΟΕΙΔΟΠΟΙΗΣΗ!** Απενεργοποιείτε ΠΑΝΤΟΤΕ τη συσκευή πριν την αποσυνδέσετε από την παροχή ρεύματος, τον καθαρισμό, τη συντήρηση ή την αποθήκευση.
- Συνδέστε τη συσκευή μόνο σε πρίζα με την τάση και τη συχνότητα που αναφέρονται στην ετικέτα της συσκευής.
- Μην αγγίζετε το βύσμα/τις ηλεκτρικές συνδέσεις με βρεγμένα ή υγρά χέρια.
- Διατηρείτε τη συσκευή και το φινι/τις ηλεκτρικές συνδέσεις μακριά από νερό και άλλα υγρά. Εάν η συσκευή πέσει σε νερό, αφαιρέστε αμέσως τις συνδέσεις τροφοδοσίας. Μην χρησιμοποιείτε τη συσκευή μέχρι να ελεγχθεί από πιστοποιημένο τεχνικό. Η μη τήρηση αυτών των οδηγιών θα προκαλέσει κινδύνους απειλητικούς για τη ζωή.
- Συνδέστε το τροφοδοτικό σε μια εύκολα προσβάσιμη πρίζα, ώστε να μπορείτε να αποσυνδέσετε τη συσκευή αμέσως σε περίπτωση έκτακτης ανάγκης.
- Βεβαιωθείτε ότι το καλώδιο δεν έρχεται σε επαφή με αιχμηρά ή ζεστά αντικείμενα και φυλάξτε το μακριά από ανοικτή φωτιά. Μην τραβάτε ποτέ το καλώδιο ρεύματος για να το αποσυνδέσετε από την πρίζα, αλλά να τραβάτε πάντα το φινι.
- Μην μεταφέρετε ποτέ τη συσκευή από το καλώδιό της.
- Ποτέ μην προσπαθήσετε να ανοίξετε μόνοι σας το περίβλημα της συσκευής.
- Μην εισάγετε αντικείμενα στο περίβλημα της συσκευής.
- Μην αφήνετε ποτέ τη συσκευή χωρίς επίβλεψη κατά τη διάρκεια της χρήσης.
- Η συσκευή αυτή πρέπει να χρησιμοποιείται από εκπαιδευμένο προσωπικό στην κουζίνα του εστιατορίου, σε καντίνες ή σε μπαρ κ.λπ.
- Αυτή η συσκευή δεν πρέπει να χρησιμοποιείται από άτομα με

μειωμένες σωματικές, αισθητηριακές ή πνευματικές ικανότητες ή άτομα με έλλειψη εμπειρίας και γνώσης.

- Η συσκευή αυτή δεν πρέπει σε καμία περίπτωση να χρησιμοποιείται από παιδιά.
- Κρατήστε τη συσκευή και τις ηλεκτρικές συνδέσεις της μακριά από παιδιά.
- Μην χρησιμοποιείτε ποτέ εξαρτήματα ή πρόσθετες συσκευές εκτός από αυτές που παρέχονται με τη συσκευή ή συστατώνται από τον κατασκευαστή. Διαφορετικά, μπορεί να υπάρξει κίνδυνος για την ασφάλεια του χρήστη και να προκληθεί ζημιά στη συσκευή. Χρησιμοποιείτε μόνο γνήσια εξαρτήματα και παρελκόμενα.
- Μην χρησιμοποιείτε αυτή τη συσκευή με εξωτερικό χρονοδιακόπτη ή σύστημα τηλεχειρισμού.
- Μην τοποθετείτε τη συσκευή επάνω σε θερμαντικό αντικείμενο (βενζίνη, ηλεκτρική, κάρβουνη κ.λπ.).
- Μην καλύπτετε τη συσκευή σε λειτουργία.
- Μην τοποθετείτε αντικείμενα επάνω στη συσκευή.
- Μην χρησιμοποιείτε τη συσκευή κοντά σε γυμνές φλόγες, εκρηκτικά ή εύφλεκτα υλικά. Χρησιμοποιείτε πάντα τη συσκευή σε οριζόντια, σταθερή, καθαρή, ανθεκτική στη θερμότητα και στεγνή επιφάνεια.
- Η συσκευή δεν είναι κατάλληλη για εγκατάσταση σε χώρο όπου μπορεί να χρησιμοποιηθεί πίδακας νερού.
- Αφήστε χώρο τουλάχιστον 20 cm γύρω από τη συσκευή για εξαερισμό κατά τη χρήση.
- **ΠΡΟΕΙΔΟΠΟΙΗΣΗ!** Διατηρείτε όλα τα ανοίγματα εξαερισμού στη συσκευή ελεύθερα από εμπόδια.

GR

**Ειδικές οδηγίες ασφαλείας**

- Μην χρησιμοποιείτε τη συσκευή για την προετοιμασία τροφίμων ή υγρών σε κλειστό δοχείο, καθώς το δοχείο μπορεί να εκραγεί.
- Δεν πρέπει να μαγειρεύονται τρόφιμα που περιέχουν εύκολα εύφλεκτες ουσίες, όπως τρόφιμα με βάση τον αλκοόλ. Μπορεί να προκύψουν φαινόμενα αυτο-ανάφλεξης που οδηγούν σε φωτιές και εκρήξεις στον θάλαμο μαγειρέματος.
- **ΠΡΟΣΟΧΗ!** Η συσκευή πρέπει να εγκατασταθεί κάτω από τον απορροφητήρα για να διασφαλιστεί ότι όλος ο ατμός και οι άλλοι ατμοί που παράγονται κατά τη διάρκεια της εργασίας εκτελούνται ελεύθερα.
-  **ΠΡΟΣΟΧΗ! ΚΙΝΔΥΝΟΣ ΕΓΚΑΥΜΑΤΩΝ! ΖΕΣΤΕΣ ΕΠΙΦΑΝΕΙΕΣ!** Η θερμοκρασία των προσβάσιμων επιφανειών είναι πολύ υψηλή κατά τη χρήση. Αγγίξτε μόνο τον πίνακα ελέγχου, τις λαβές, τους διακόπτες, τους χρονοδιακόπτες ή τους διακόπτες θερμοκρασίας κ.λπ.
- **ΠΡΟΣΟΧΗ! ΚΙΝΔΥΝΟΣ ΕΓΚΑΥΜΑΤΩΝ!** Προσέξτε να χειρίζεστε τα δοχεία τροφίμων κατά τη διάρκεια και μετά το μαγείρεμα: μπορεί να είναι πολύ ζεστά. Φοράτε κατάλληλο προστατευτικό θερμικό ρουχισμό για την αποφυγή εγκαυμάτων.
- Κατά τη λειτουργία, με την πόρτα ανοικτή, μην αφαιρείτε το κάλυμμα του ανεμιστήρα. Μην αγγίζετε τους κινούμενους ανεμιστήρες και τις αντιστάσεις που είναι ακόμα ζεστές.
-  **ΠΡΟΕΙΔΟΠΟΙΗΣΗ!** Για την αποφυγή αλάτων, μην χρησιμοποιείτε δοχεία με υγρά ή μαγειρικά αντικείμενα που γίνονται υγρά, θερμαίνονται τα ράφια σε επίπεδα υψηλότερα από 1,6 m πάνω από το δάπεδο.
- **ΠΡΟΕΙΔΟΠΟΙΗΣΗ!** Όταν ανοίγετε την πόρτα του θαλάμου, μπορεί να βγει καυτός ατμός.
- Μην υπερφορτώνετε τα εσωτερικά ράφια. Το μέγιστο φορτίο αναφέρεται στις «Τεχνικές προδιαγραφές».
- Η συσκευή πρέπει να συνδεθεί σε ένα ισοδυναμικό σύστημα, η



αποτελεσματικότητα του οποίου πρέπει να αξιολογείται κατάλληλα σύμφωνα με τους ισχύοντες κανονισμούς. Αυτή η σύνδεση πρέπει να ρυθμιστεί μεταξύ συσκευών μέσω του κατάλληλου ακροδέκτη που φέρει το σύμβολο . Ο ισοδυναμικός αγωγός πρέπει να έχει ελάχιστο τμήμα 2,5 mm<sup>2</sup>.

- Εάν το καλώδιο τροφοδοσίας έχει υποστεί ζημιά, πρέπει να αντικατασταθεί από τον κατασκευαστή, τον αντιπρόσωπο σέρβις του κατασκευαστή ή από άτομο με παρόμοια προσόντα, ώστε να αποφευχθεί τυχόν κίνδυνος.
- Τα νέα σετ σωλήνων που παρέχονται με τη συσκευή πρέπει να χρησιμοποιούνται και τα παλιά σετ σωλήνων δεν πρέπει να επαναχρησιμοποιούνται.
- Συνδέετε πάντα τη συσκευή σε παροχή πόσιμου νερού.
- Μην χρησιμοποιείτε τη λαβή της πόρτας για να μετακινήσετε τη συσκευή (πιθανό σπάσιμο γυαλιού).

## Προβλεπόμενη χρήση

- Αυτή η συσκευή προορίζεται για επαγγελματική χρήση, επίσης για εμπορικές εφαρμογές, για παράδειγμα σε κουζίνες εστιατορίων, κυλικείων, νοσοκομείων και εμπορικών επιχειρήσεων, όπως αρτοποιεία, βουτιές, κ.λπ., αλλά όχι για συνεχή μαζική παραγωγή τροφίμων
- Η συσκευή έχει σχεδιαστεί μόνο για το μαγείρεμα φαγητού (για όλους τους τύπους ψωσίσματος γλυκών, αρτοσκευασμάτων και τροφίμων): φρέσκο και κατεψυγμένο, για την επισκευή κρύων και κατεψυγμένων τροφίμων, για μαγείρεμα με ατμό κρεάτων, ψαριών και λαχανικών κ.λπ. Οποιαδήποτε άλλη χρήση μπορεί να προκαλέσει ζημιά στη συσκευή ή τραυματισμό.
- Η λειτουργία της συσκευής για οποιονδήποτε άλλο σκοπό θα θεωρείται εσφαλμένη χρήση της συσκευής. Ο χρήστης θα είναι αποκλειστικά υπεύθυνος για την ακατάλληλη χρήση της συσκευής.

## Εγκατάσταση γείωσης

Αυτή η συσκευή ταξινομείται ως **προστασία κατηγορίας I** και πρέπει να συνδεθεί σε προστατευτική γείωση. Η γείωση μειώνει τον κίνδυνο ηλεκτροπληξίας παρέχοντας ένα καλώδιο διαφυγής για το ηλεκτρικό ρεύμα.

Αυτή η συσκευή διαθέτει καλώδιο ρεύματος με βύσμα γείωσης ή ηλεκτρικές συνδέσεις με καλώδιο γείωσης. Οι συνδέσεις πρέπει να είναι σωστά εγκατεστημένες και γειωμένες.

## Πίνακας ελέγχου

### Κύρια σύμβολα [Εικ. 1 στη σελίδα 3]

- Α. ΕΝΕΡΓΟΠΟΙΗΣΗ/ΑΠΕΝΕΡΓΟΠΟΙΗΣΗ
- Β. ΕΠΙΒΕΒΑΙΩΣΗ / ΕΝΑΡΞΗ
- Γ. ΔΙΑΚΟΠΗ / ΑΚΥΡΩΣΗ
- Δ. Πίσω
- Ε. Αρχική οθόνη
- Φ. Ενεργή λειτουργία (energy)
- Γ. Απενεργοποιημένη λειτουργία (απενεργοποιημένη)
- Η. Αυξανόμενη τιμή
- Ι. Μείωση τιμής
- Ζ. Η προθέρμανση / η καθυστερημένη έναρξη ολοκληρώθηκε

### Γενικές οθόνες [Εικ. 2 στη σελίδα 3]

- Α. Λειτουργία αναμονής
- Β. Αρχική οθόνη
- Γ. Παράμετροι λειτουργίας
- Δ. Λειτουργία ψύξης
- Ε. Βιβλίο συνταγών (προγράμματα)
- Φ. Γενικές ρυθμίσεις

### Οθόνη παραμέτρων λειτουργίας [Εικ. 3 στη σελίδα 3]

- Α. Ώρα
- Β. Θερμοκρασία
- Γ. Ύγραση
- Δ. Ταχύτητα ανεμιστήρα
- Ε. Αριθμός φάσης
- Φ. Πρόσθετες παράμετροι
- Γ. Οθόνη ρύθμισης χρόνου
- Η. Οθόνη ρύθμισης θερμοκρασίας

### Οθόνη πρόσθετων παραμέτρων [Εικ. 4 στη σελίδα 4]

- Α. Καθυστερημένη έναρξη
- Β. Προθέρμανση
- Γ. Κύκλος με βασικό ανικνευτή
- Δ. Αποθήκευση προγράμματος
- Ε. Οθόνη καθυστερημένης έναρξης ρύθμισης
- Φ. Οθόνη ενεργοποιημένης καθυστερημένης έναρξης
- Γ. Οθόνη ρύθμισης προθέρμανσης
- Η. Οθόνη ενεργοποιημένης προθέρμανσης
- Ι. Παράμετροι λειτουργίας με ενεργοποιημένο βασικό ανικνευτή
- Ζ. Οθόνη ρύθμισης θερμοκρασίας πυρήνα

### Οθόνες ενεργοποιημένου κύκλου [Εικ. 5 στη σελίδα 4]

- Α. Τυπικός κύκλος
- Β. Κύκλος με βασικό ανικνευτή

### Βιβλίο συνταγών [Εικ. 6 στη σελίδα 4]

- Α. Επιλογή αριθμού προγράμματος
- Β. Επιλογή προγράμματος - επιλεγμένος αριθμός
- Γ. Οθόνη αποθήκευσης προγράμματος

### Λειτουργία ψύξης

[Εικ. 7 στη σελίδα 5]

### Οθόνη γενικών ρυθμίσεων [Εικ. 8 στη σελίδα 5]

- Α. Ημερομηνία και ώρα
- Β. Αλλαγή μονάδων της εμφανιζόμενης θερμοκρασίας
- Γ. USB - Εισαγωγή/Εξαγωγή
- Δ. Ελεγκτής (προαιρετικός)
- Ε. Πληροφορίες συστήματος
- Φ. Λειτουργία HACCP
- Γ. Οθόνη ρύθμισης ημερομηνίας και ώρας
- Η. Οθόνη αλλαγής μονάδων °C / F
- Ι. Οθόνη εξαγωγής/εισαγωγής
- Ζ. Οθόνη ενεργοποίησης λειτουργίας HACCP

### Παράμετροι λειτουργίας

1. Χρόνος μαγειρέματος [Εικ. 3Α/3Γ] - από 1 λεπτό έως 11 ώρες, 59 λεπτά ή χρόνος απείρου (∞)
2. Θερμοκρασία μαγειρέματος [Εικ. 3Β/3Η] - 30°C-260°C ( 86 F - 518 F)
3. Θερμοκρασία πυρήνα [Εικ. 4C/4J] - 1°C-99°C (33 F - 210 F)
4. Ύγραση [Εικ. 3Γ] - από OFF έως 100% (10% διαστήματα)
5. Ταχύτητα ανεμιστήρα [Εικ. 3Δ] - 1 ή 2

## Ηλεκτρική σύνδεση

[Εικ. 10 στη σελίδα 6]

- Στη μόνιμη σύνδεση στην παροχή ρεύματος, πρέπει να τοποθετηθεί ένας προστατευτικός διακόπτης πόλου ανάμεσα στη συσκευή και την παροχή ρεύματος με ελάχιστο άνοιγμα ανάμεσα στις επαφές της κατηγορίας υπέρτασης III (4000V), μεγέθους για το φορτίο και συμμόρφωσης με τους ισχύοντες κανονισμούς (αυτόματος ασφαλειοδιακόπτης).
- Ο διακόπτης προστατευτικής ράβδου που χρησιμοποιείται για



τη σύνδεση πρέπει να είναι εύκολα προσβάσιμος όταν είναι εγκατεστημένη η συσκευή.

## Σύνδεση νερού

- Η μέγιστη θερμοκρασία του νερού δεν πρέπει να υπερβαίνει τους 30 °C.
- Η πίεση του νερού πρέπει να είναι μεταξύ 100 και 200 kPa (1-2 bar). Εάν η πίεση υπερβαίνει τα 2 bar, εγκαταστήστε ένα μειωτήρα πίεσης ανάντη της συσκευής. Εάν η πίεση είναι χαμηλότερη από 1 bar, χρησιμοποιήστε την αντλία για να αυξήσετε την τιμή της πίεσης.
- Η σκληρότητα του νερού πρέπει να είναι μεταξύ 0,5<sup>ο</sup>f και 3<sup>ο</sup>f. Η συσκευή πρέπει να εγκατασταθεί με αποσκλήρυντη νερού για να μειωθεί ο σχηματισμός αλάτων.
- Η αποστράγγιση του νερού πρέπει να συνδέεται μέσω επαρκούς παγίδας. Εάν ο σωλήνας αποστράγγισης μεταφέρεται σε απόσταση αποστράγγισης ανοικτού δαπέδου μεταξύ του σωλήνα του σημείου εκκένωσης, τα πτερύγια πρέπει να είναι 25-30 mm. Η επιτοίχια εκκένωση επιτρέπεται επίσης εφόσον ο σωλήνας αποστράγγισης διατηρεί σταθερή κλίση 4-5%.

## Προετοιμασία πριν από τη χρήση

- Αφαιρέστε όλες τις προστατευτικές συσκευασίες και τα αλουμινοχαρτα ή τις ταινίες.
- Ελέγξτε ότι η συσκευή είναι σε καλή κατάσταση και με όλα τα παρεκκόμενα. Σε περίπτωση στελούς ή κατεστραμμένης παράδοσης, επικοινωνήστε αμέσως με τον προμηθευτή. Σε αυτή την περίπτωση, μη χρησιμοποιείτε τη συσκευή.
- Καθαρίστε τα εξαρτήματα και τη συσκευή πριν από τη χρήση (βλ. => Καθαρισμός και συντήρηση).
- Βεβαιωθείτε ότι η συσκευή είναι εντελώς στεγνή.
- Τοποθετήστε τη συσκευή σε οριζόντια, σταθερή και ανθεκτική στη θερμότητα επιφάνεια, η οποία είναι ασφαλής για πιταλιές νερού. Οριζοντώστε τη συσκευή με ρυθμιζόμενα πόδια. Μην αποσυρμαρολογείτε τα πόδια. Τοποθετήστε τη συσκευή μόνο σε κατάλληλη βάση - μην την τοποθετείτε στο δάπεδο.
- Φυλάξτε τη συσκευασία εάν σκοπεύετε να αποθηκεύσετε τη συσκευή σας στο μέλλον.
- Φυλάξτε το χειρίδιο χρήσης για μελλοντική αναφορά.

**ΣΗΜΕΙΩΣΗ!** Λόγω υπολειμμάτων από την κατασκευή, η συσκευή μπορεί να εκπέμψει ελαφριά οσμή κατά τη διάρκεια των πρώτων λίγων χρήσεων. Αυτό είναι φυσιολογικό και δεν υποδεικνύει κανένα ελάττωμα ή κίνδυνο. Βεβαιωθείτε ότι η συσκευή αερίζεται καλά. Συνιστάται να εκτελέσετε έναν κενό κύκλο για 40/50 λεπτά σε θερμοκρασία 220/230°C. Με αυτόν τον τρόπο εξανεμίζονται όλες οι δυσάρεστες αλλά πλήρως φυσιολογικές οσμές λόγω της θέρμανσης της θερμομόνωσης που περιβάλλει τον θάλαμο μαγειρέματος και της σιλκίνονης που χρησιμοποιείται για την εξωτερική στεγανοποίηση.

## Οδηγίες λειτουργίας

- **ΠΡΟΣΟΧΗ!** Αποφύγετε την παρατεταμένη μονιμοποίηση στις χαλύβδινες επιφάνειες των τροφίμων που περιέχουν όξινες ουσίες (χυμός λεμονιού, ξύδι, αλάτι κ.λπ.) που προκαλούν φθορά της διάβρωσης.
- Προθερμαίνετε τη συσκευή κάθε φορά πριν από το μαγείρεμα για να επιτύχετε κορυφαία απόδοση.
- Αποφύγετε την προσθήκη αλατιού στο φαγητό μέσα στον θάλαμο μαγειρέματος.

## ΒΑΣΙΚΗ λειτουργία

- Για να ενεργοποιήσετε τη συσκευή [μετά τη μετάβαση στην ηλεκτρική παροχή], ρυθμίστε το κουμπί στη θέση «ON». Το κουμπί βρίσκεται στην αριστερή πλευρά της συσκευής κάτω από τη βάση [Εικ. 9A στη σελίδα 5] και επισημαίνεται με μια ειδική πλάκα [Εικ. 9B]. Στην πρώτη οθόνη θα εμφανιστούν οι κωδικοί των υπολογισμών, στη συνέχεια η ημερομηνία, η ώρα και το σύμβολο ON/OFF [Εικ. 1A] θα ανάψουν - θα εμφανιστούν σε κατάσταση αναμονής.
- Για να ενεργοποιήσετε ξανά την οθόνη, αγγίξτε το σύμβολο ON/OFF - στην οθόνη θα εμφανιστεί η αρχική οθόνη [Εικ. 2B].
- Για να ενεργοποιήσετε ξανά τη λειτουργία αναμονής, αγγίξτε το σύμβολο ON/OFF. Η κατάσταση αναμονής θα ενεργοποιηθεί επίσης αυτόματα εάν η συσκευή δεν λειτουργήσει για περισσότερο από 10 λεπτά. Στην οθόνη θα εμφανιστεί μόνο η ημερομηνία, η ώρα και το σύμβολο ON/OFF [Εικ. 2A].
- Για να επιλέξετε τις κύριες παραμέτρους λειτουργίας, αγγίξτε το σύμβολο της συσκευής [Εικ. 1Γ]. Θα εμφανιστεί η οθόνη κύριων παραμέτρων λειτουργίας [Εικ. 3]. Για να αλλάξετε την τιμή της κύριας παραμέτρου λειτουργίας, αγγίξτε τα ψηφία που σχετίζονται με την επιθυμητή παράμετρο. Για να επιστρέψετε στην αρχική οθόνη, αγγίξτε το σύμβολο της αρχικής οθόνης [Εικ. 1Ε].
- Για να επιλέξετε και να ρυθμίσετε πρόσθετες παραμέτρους, αγγίξτε το σύμβολο μενού [Εικ. 3F] - θα εμφανιστεί η οθόνη πρόσθετων παραμέτρων [Εικ. 4]. Για να επιστρέψετε στην οθόνη παραμέτρων λειτουργίας, αγγίξτε το σύμβολο «πίσω» [Εικ. 1Δ].
- Για να αλλάξετε τις γενικές ρυθμίσεις, όπως ημερομηνία, ώρα κ.λπ., αγγίξτε το σύμβολο ρυθμίσεων [Εικ. 2F] στην αρχική οθόνη.

## Ρύθμιση ώρας

- Από την οθόνη παραμέτρων λειτουργίας [Εικ. 3] αγγίξτε ψηφία που σχετίζονται με το σύμβολο χρόνου (3A) - θα εμφανιστεί η οθόνη ρύθμισης χρόνου (3G).
- Αλλάξτε την τιμή χρησιμοποιώντας το εμφανιζόμενο πληκτρολόγιο. Για να ρυθμίσετε τον απεριορίστο χρόνο (συνεχής κύκλος), αγγίξτε το σύμβολο ∞.
- Για να επιβεβαιώσετε την τιμή, αγγίξτε το σύμβολο ✓ [Εικ. 1B].
- Κατά τη διάρκεια του κύκλου, στην οθόνη εμφανίζεται ο υπολειπόμενος χρόνος της τρέχουσας φάσης (εάν έχει ρυθμιστεί πάνω από μία) και ο υπολειπόμενος χρόνος ολόκληρου του κύκλου.

## Ρύθμιση ΘΕΡΜΟΚΡΑΣΙΑΣ

- Από την οθόνη παραμέτρων λειτουργίας [Εικ. 3] αγγίξτε ψηφία που σχετίζονται με το σύμβολο θερμοκρασίας (3B) - θα εμφανιστεί η οθόνη ρύθμισης θερμοκρασίας (3H).
- Αλλάξτε την τιμή χρησιμοποιώντας το εμφανιζόμενο πληκτρολόγιο.
- Για να επιβεβαιώσετε την τιμή, αγγίξτε το σύμβολο ✓ [Εικ. 1B].
- Κατά τη διάρκεια του κύκλου, στην οθόνη εμφανίζεται η τρέχουσα θερμοκρασία θαλάμου και η καθορισμένη θερμοκρασία για κάθε φάση/κύκλο.

## Ρύθμιση ΥΓΡΟΠΟΙΗΣΗΣ / ΑΤΜΟΥ

- Από την οθόνη παραμέτρων λειτουργίας [Εικ. 3] αγγίξτε ψηφία που σχετίζονται με το σύμβολο υγρασίας (3C) και αλλάξτε την τιμή αγγίζοντας το σύμβολα «+» ή «->» [Εικ. 1H-I].
- Για να επιβεβαιώσετε την τιμή, αγγίξτε το σύμβολο ✓ [Εικ. 1B].



## Ρύθμιση ΤΑΧΥΤΗΤΑΣ ΑΝΕΜΙΣΤΗΡΑ

- Από την οθόνη παραμέτρων λειτουργίας (Εικ. 3) αγγίξτε τα ψηφία 1 ή 2 που σχετίζονται με το σύμβολο ανεμιστήρα (3D) - η επιλεγμένη ταχύτητα θα ανάψει.

## Ρύθμιση ΒΗΜΑΤΑ ΚΥΚΛΟΥ

- Για να προσθέσετε το επόμενο βήμα στον κύκλο, μετά τη ρύθμιση των τιμών επιθυμίας των παραμέτρων λειτουργίας για το πρώτο βήμα (Φάση 1), αγγίξτε το ψηφίο που αντιστοιχεί στον αριθμό της επόμενης φάσης (Εικ. 3E) - όλες οι παράμετροι λειτουργίας θα μπορούν να ρυθμιστούν για το νέο βήμα.
- Στην πρόσθετη οθόνη, ο αριθμός βήματος (φάσης) θα εμφανιστεί στην αριστερή κάτω γωνία.
- Κατά τη διάρκεια του κύκλου, η οθόνη θα εμφανίζει τον αριθμό της ενεργής φάσης και ολόκληρο τον αριθμό των φάσεων.

## Ρύθμιση ΚΑΘΥΣΤΕΡΗΣΗΣ ΕΝΑΡΞΗΣ

- Από την οθόνη παραμέτρων λειτουργίας (Εικ. 3) αγγίξτε το σύμβολο πρόσθετου μενού (3F) - θα εμφανιστεί η οθόνη πρόσθετων παραμέτρων (Εικ. 4).
- Ψηφία αφής που σχετίζονται με το σύμβολο καθυστέρησης έναρξης (4A) - θα εμφανιστεί η οθόνη ρυθμίσεων (4E).
- Αλλάξτε την τιμή χρησιμοποιώντας το εμφανιζόμενο πληκτρολόγιο.
- Για να επιβεβαιώσετε την τιμή, αγγίξτε το σύμβολο ✓ (Εικ. 1B).
- Κατά τη διάρκεια της ενεργοποιημένης καθυστέρησης έναρξης, ο χρόνος που απομένει για την έναρξη του κύκλου θα εμφανιστεί στη λειτουργία αντιστροφής μέτρησης (Εικ. 4F). Το τέλος της μέτρησης θα ενημερωθεί με ένα ηχητικό σήμα και το σύμβολο «ΟΛΟΚΛΗΡΩΘΗΚΕ» (Εικ.1J).

ΣΗΜΕΙΩΣΗ: Η καθυστέρησης έναρξη μπορεί να ρυθμιστεί στο μέγιστο των 23 ωρών και 59 λεπτών. Για να απενεργοποιήσετε τη λειτουργία, ρυθμίστε την τιμή 00:00.

## Ρύθμιση ΠΡΟΘΕΡΜΑΝΣΗΣ

- Από την οθόνη πρόσθετων παραμέτρων (Εικ. 4) αγγίξτε ψηφία που σχετίζονται με το σύμβολο προθέρμανσης (4B) - θα εμφανιστεί η οθόνη ρυθμίσεων (4G). Αλλάξτε την τιμή χρησιμοποιώντας το εμφανιζόμενο πληκτρολόγιο. Η τιμή προθέρμανσης προστίθεται πάντα στην κύρια θερμοκρασία (για παράδειγμα, εάν η θερμοκρασία ρυθμιστεί στους 180°C και η τιμή προθέρμανσης στους 50°C, η θερμοκρασία στον θάλαμο θα φτάσει στους 230°C).
- Για να επιβεβαιώσετε την τιμή, αγγίξτε το σύμβολο ✓ (Εικ. 1B).
- Για απενεργοποίηση της ρυθμισμένης τιμής λειτουργίας 0°C.
- Κατά τη διάρκεια της ενεργοποιημένης φάσης προθέρμανσης, η τρέχουσα θερμοκρασία θαλάμου θα εμφανιστεί με την ορατή ρυθμισμένη θερμοκρασία προθέρμανσης (Εικ. 4H).
- Η επιτευχθείσα θερμοκρασία θα ενημερωθεί με ένα ηχητικό σήμα και το σύμβολο «ΟΛΟΚΛΗΡΩΘΗΚΕ» (Εικ.1J). Ανοιξτε την πόρτα για να απενεργοποιήσετε τον συναγερμό. Κλείστε την πόρτα - ο κύριος κύκλος θα ξεκινήσει αυτόματα.

ΣΗΜΕΙΩΣΗ: Η θερμοκρασία προθέρμανσης δεν μπορεί να υπερβεί τους 260°C (σε άθροισμα).

## Ρύθμιση CORE TEMPERATURE

- Από την οθόνη πρόσθετων παραμέτρων (Εικ. 4) αγγίξτε το σύμβολο ενεργοποίησης από το OFF στο ON (Εικ. 1F-G) που σχετίζεται με το σύμβολο του βασικού αισθητήρα (Εικ. 4C).
- Για να επιβεβαιώσετε τη ρύθμιση, αγγίξτε το σύμβολο ✓ (Εικ. 1B).

- Η οθόνη παραμέτρων λειτουργίας θα αλλάξει: η τιμή του χρόνου θα αλλάξει στην τιμή θερμοκρασίας πυρήνα (Εικ.4I). Αγγίξτε τα ψηφία που αντιστοιχούν στο σύμβολο του βασικού αισθητήρα - θα εμφανιστεί η οθόνη ρύθμισης θερμοκρασίας πυρήνα (Εικ.4J).
- Αλλάξτε την τιμή χρησιμοποιώντας το εμφανιζόμενο πληκτρολόγιο.
- Για να επιβεβαιώσετε την τιμή, αγγίξτε το σύμβολο ✓ (Εικ. 1B).
- Κατά τη διάρκεια του κύκλου, στην οθόνη εμφανίζεται η τρέχουσα θερμοκρασία πυρήνα και η καθορισμένη θερμοκρασία πυρήνα για κάθε φάση/κύκλο.

ΣΗΜΕΙΩΣΗ: Εάν έχει ρυθμιστεί η θερμοκρασία πυρήνα, η ρύθμιση χρόνου εξάγεται. Ο κύκλος/το τρέχον βήμα (εάν είναι μεγαλύτερο από 1) τελειώνει έως ότου επιτευχθεί η καθορισμένη θερμοκρασία πυρήνα.

ΠΡΟΣΟΧΗ: Κατά τη διάρκεια αυτής της ρύθμισης, ο βασικός αισθητήρας χρησιμοποιείται μέσα στο φαγητό. Αποφύγετε την επαφή με οστά. Το καλώδιο του αισθητήρα πρέπει να περάσει μέσα από το λάστιχο της θύρας στο κάτω μέρος. Εάν ο κύκλος έχει ρυθμιστεί χωρίς τις παραπάνω παραμέτρους, ο κεντρικός αισθητήρας πρέπει να τοποθετηθεί σε συγκεκριμένη υποδοχή. Εάν όχι, στην οθόνη θα εμφανιστεί το σφάλμα.

## ΕΚΚΙΝΗΣΗ ή ΔΙΑΚΟΠΗ του κύκλου

- Για να ξεκινήσετε τον κύκλο, μετά τη ρύθμιση όλων των παραμέτρων, αγγίξτε το σύμβολο ✓ (Εικ. 1B). Ανάλογα με τον τύπο του κύκλου (χωρίς ή με τον βασικό αισθητήρα), θα εμφανιστεί η αντίστοιχη οθόνη (Εικ. 5A-B).
- Για να διακόψετε τον ενεργό κύκλο οποιαδήποτε στιγμή, αγγίξτε οποιαδήποτε περιοχή της οθόνης και, στη συνέχεια, αγγίξτε τα προεπιλεγμένα το σύμβολο «X» (Εικ. 1Γ) για 3 δευτερόλεπτα.
- Όταν ολοκληρωθεί ο κύκλος, θα ενεργοποιηθεί ο ηχητικός συναγερμός για 1 λεπτό.
- Κατά τη διάρκεια του κύκλου, μπορείτε να αλλάξετε όλες τις παραμέτρους αγγίζοντας τα αντίστοιχα ψηφία. Για να επιστρέψετε στην οθόνη ενεργοποιημένου κύκλου, αγγίξτε το σύμβολο «ΠΙΣΩ» (Εικ. 1Δ).

## ΒΙΒΛΙΟ ΣΥΝΤΑΓΩΝ

Η συσκευή έχει βιβλίο συνταγών όπου μπορούν να αποθηκευτούν προγράμματα έως 100.

- Για να μεταβείτε στην προεπιλεγμένη λίστα προγραμματισμού, αγγίξτε το σύμβολο του βιβλίου συνταγών (Εικ.2E). Στην οθόνη θα εμφανιστούν οι αριθμοί συνταγών - φωτισμένοι με λευκό (κενοί αριθμοί) και σκούροι αριθμοί (λαμβανόμενοι αριθμοί) - (Εικ. 6A).
- Για να επιλέξετε οποιοδήποτε πρόγραμμα, αγγίξτε τον αντίστοιχο αριθμό - ο αριθμός θα επισημάνεται με κόκκινο πλαίσιο (Εικ. 6B). Πατήστε «διαγραφή» για να επαναφέρετε τον αριθμό λήψης (το αποθηκευμένο πρόγραμμα κάτω από τον επιλεγμένο αριθμό θα διαγραφεί).
- Για να αποθηκεύσετε νέο πρόγραμμα με νέες παραμέτρους λειτουργίας, επιλέξτε πρόσθετο μενού (Εικ.3F) και, στη συνέχεια, πατήστε «αποθήκευση» στην οθόνη πρόσθετων παραμέτρων (Εικ.4D) - στην οθόνη θα εμφανιστούν οι αριθμοί προγράμματος (Εικ.6C). Επιλέξτε τον αριθμό επιθυμίας και πατήστε ξανά «αποθήκευση».

ΣΗΜΕΙΩΣΗ: Εάν επιλέξετε έναν σκοτεινό αριθμό (κάποιο πρόγραμμα υπάρχει ήδη σε αυτόν τον αριθμό), το νέο πρόγραμμα θα αντικαταστήσει τον υπάρχοντα (το παλιό πρόγραμμα θα αντικατασταθεί).



## Λειτουργία ΨΥΞΗΣ

- Από την αρχική οθόνη (Εικ. 2B) αγγίξτε το σύμβολο για τη λειτουργία ψύξης (Εικ. 2D). Η τρέχουσα θερμοκρασία θαλάμου θα εμφανιστεί στην οθόνη λειτουργίας ψύξης (Εικ. 7). Για να ξεκινήσει η ψύξη, ανοίξτε την πόρτα.
- Η λειτουργία μπορεί να ακυρωθεί ανά πάσα στιγμή αγγίζοντας το σύμβολο «ΠΙΣΩ» (Εικ. 1Δ). Διαφορετικά, απενεργοποιείται αυτόματα όταν η θερμοκρασία στο εσωτερικό του θαλάμου μειωθεί στους 40°C.

**ΣΗΜΕΙΩΣΗ:** Η λειτουργία ψύξης ενεργοποιείται με την πόρτα ανοικτή - μην αγγίζετε κανένα στοιχείο στο εσωτερικό του θαλάμου. ΚΙΝΔΥΝΟΣ ΕΓΚΑΥΜΑΤΩΝ.

## Ρύθμιση ΗΜΕΡΟΜΗΝΙΑΣ ΚΑΙ ΩΡΑΣ

- Από την οθόνη γενικών ρυθμίσεων (Εικ. 8) αγγίξτε το σύμβολο που σχετίζεται με το ημερολόγιο/ρολόι (Εικ. 8A). Θα εμφανιστεί η οθόνη ρύθμισης ημερομηνίας και ώρας (Εικ. 8G).
- Αγγίξτε το ψηφίο επιθυμίας για να αλλάξετε την τιμή (τα ψηφία θα αρχίσουν να αναβοσβήνουν). Αλλάξτε ημερομηνία ή ώρα αγγίζοντας τα σύμβολα «+» ή «-».
- Για να επιβεβαιώσετε την τιμή, αγγίξτε το σύμβολο ✓ (Εικ. 1B). Για έξοδο χωρίς αποθήκευση, αγγίξτε το σύμβολο «ΠΙΣΩ» (Εικ. 1Δ).

## Εναλλαγή μεταξύ °C/F

- Από την οθόνη γενικών ρυθμίσεων (Εικ. 8) αγγίξτε το σύμβολο που σχετίζεται με τους °C/F (Εικ. 8B). Θα εμφανιστεί η οθόνη αλλαγής μονάδων (Εικ. 8H).
- Η μονάδα °C έχει ρυθμιστεί ως προεπιλογή, οπότε η μονάδα F έχει ρυθμιστεί με το σύμβολο στη θέση «OFF» (Εικ. 1G). Για να θέσετε το σύμβολο του διακόπτη μονάδας °F στη θέση ON (Εικ. 1F).
- Για να επιβεβαιώσετε την τιμή, αγγίξτε το σύμβολο ✓ (Εικ. 1B).

## Προγράμματα ΕΙΣΑΓΩΓΗΣ / ΕΞΑΓΩΓΗΣ μέσω USB

- Η θύρα USB βρίσκεται στην αριστερή πλευρά του πίνακα ελέγχου.
- Για να εισαγάγετε νέα προγράμματα από τη μονάδα USB, μετά τη σύνδεση της μονάδας, αγγίξτε το σύμβολο USB (Εικ. 8C) από την οθόνη γενικών ρυθμίσεων. Θα εμφανιστεί η οθόνη εισαγωγής/εξαγωγής (Εικ. 8I) - αγγίξτε «εισαγωγή». Θα εκπέμψει έναν συναγερμό ενεργοποίησης ως επιβεβαίωση.
- Για την εξαγωγή προγραμμάτων: πατήστε «εξαγωγή» από την οθόνη εισαγωγής/εξαγωγής (8I) - θα εκπέμψει έναν συναγερμό ενεργοποίησης ως επιβεβαίωση.

## ΣΤΟΙΧΕΙΑ ΣΥΣΤΗΜΑΤΟΣ

- Από την οθόνη γενικών ρυθμίσεων (Εικ. 8) αγγίξτε το σύμβολο «i» (Εικ. 8E). Πληκτρολογήστε τον κωδικό πρόσβασης «1234» και το σύμβολο αφής ✓ (Εικ. 1B) για επιβεβαίωση.

## Λειτουργία HACCP

- Για να χρησιμοποιήσετε τη λειτουργία HACCP για συνεχή παρακολούθηση των δεδομένων του κύκλου, η μονάδα USB πρέπει να είναι συνδεδεμένη στη συσκευή.
- Για να ενεργοποιήσετε τη λειτουργία, από την οθόνη γενικών ρυθμίσεων (Εικ. 8) αγγίξτε το σύμβολο που σχετίζεται με τη λειτουργία HACCP (Εικ. 8F).
- Στην οθόνη που εμφανίζεται (Σχ. 8J), το σύμβολο ενεργοποίησης του διακόπτη βρίσκεται από τη θέση «OFF» στη θέση «ON» (Εικ. 1F-G).

## Καθαρισμός και συντήρηση

- **ΠΡΟΣΟΧΗ!** Αποσυνδέετε πάντα τη συσκευή από την παροχή ρεύματος και την ψύξη πριν από την αποθήκευση, τον καθαρισμό και τη συντήρηση.
- Μην χρησιμοποιείτε πιόδακ νερού ή ατμοκαθαριστή για τον καθαρισμό και μην σπρώχνετε τη συσκευή κάτω από το νερό, καθώς τα εξαρτήματα θα βραχούν και μπορεί να προκληθεί ηλεκτροπληξία.
- Εάν η συσκευή δεν διατηρείται σε καλή κατάσταση καθαριότητας, αυτό μπορεί να επηρεάσει αρνητικά τη διάρκεια ζωής της συσκευής και να οδηγήσει σε επικίνδυνες συνθήκες.
- Τα υπολείμματα τροφίμων πρέπει να καθαρίζονται και να αφαιρούνται τακτικά από τη συσκευή. Εάν η συσκευή δεν καθαριστεί σωστά, θα μειώσει τη διάρκεια ζωής της και μπορεί να προκαλέσει επικίνδυνη κατάσταση κατά τη χρήση.

## Μη αυτόματος καθαρισμός

- Καθαρίστε το κρύο εξωτερικό και την εσωτερική επιφάνεια με ένα πανί ή σφουγγάρι ελαφρώς νοτισμένο με ήπιο διάλυμα σαπουνιού.
- Για λόγους υγιεινής, η συσκευή πρέπει να καθαρίζεται πριν και μετά τη χρήση.
- Αποφύγετε την επαφή νερού με τα ηλεκτρικά εξαρτήματα.
- Ποτέ μη βυθίζετε τη συσκευή σε νερό ή άλλα υγρά.
- Μην χρησιμοποιείτε ποτέ ισχυρά καθαριστικά, λειαντικά σφουγγάρια ή καθαριστικά που περιέχουν χλώριο. Μην χρησιμοποιείτε ασαλόσυρμα, μεταλλικά εργαλεία ή αιχμηρά αντικείμενα για τον καθαρισμό. Μην χρησιμοποιείτε βενζίνη ή διαλύτες!
- Κανένα εξάρτημα δεν είναι ασφαλές για πλύσιμο στο πλυντήριο πιάτων.
- Καθαρίστε τον ανεμιστήρα με τα κατάλληλα απορρυπαντικά αφαίρεσης αλάτων για να διασφαλίσετε τη δημιουργία αλάτων.
- Αφαιρέστε το λάστικο της πόρτας και πλύνετε το ξεχωριστά με ζεστό σαπουνόνερο και, στη συνέχεια, ξεπλύνετε και στεγνώστε με μαλακό πανί.

## Ημιαυτόματος καθαρισμός

- Εφαρμόστε κατάλληλο απορρυπαντικό στα τοιχώματα του θαλάμου, στα καλύμματα των ανεμιστήρων και στο εσωτερικό τζάμι της πόρτας. Αφήστε να δράσει για περίπου 20 λεπτά.
- Ρυθμίστε τη θερμοκρασία σε περίπου 100-120°C και το επίπεδο ύγρασης στη θέση 5. Ρυθμίστε τον χρόνο στα 15 λεπτά.
- Αφού ολοκληρωθεί ο κύκλος, ανοίξτε την πόρτα και περιμένετε να κρυώσει η συσκευή. Ξεπλύνετε με νερό.
- Για να στεγνώσετε τον θάλαμο, ρυθμίστε τον κύκλο στα 10 λεπτά και τη θερμοκρασία στους 180-200°C περίπου (επαναλάβετε τον κύκλο, εάν είναι απαραίτητο).
- Μετά τον καθαρισμό, αφήστε την πόρτα ελαφρώς ανοικτή.

## Συντήρηση

- Ελέγχετε τακτικά τη λειτουργία της συσκευής για την αποφυγή σοβαρών ατυχημάτων.
- Εάν διαπιστώσετε ότι η συσκευή δεν λειτουργεί σωστά ή ότι υπάρχει κάποιο πρόβλημα, σταματήστε να τη χρησιμοποιείτε, απενεργοποιήστε την και επικοινωνήστε με τον προμηθευτή.
- Όλες οι εργασίες συντήρησης, εγκατάστασης και επισκευής πρέπει να εκτελούνται από εξειδικευμένους και εξουσιοδοτημένους τεχνικούς ή να συνιστώνται από τον κατασκευαστή.

## Μεταφορά και αποθήκευση

- Πριν από την αποθήκευση, να βεβαιώσετε πάντα ότι η συσκευή έχει αποσυνδεθεί από την παροχή ρεύματος και έχει κρυώσει εντελώς.

GR



- Φυλάσσετε τη συσκευή σε δροσερό, καθαρό και στεγνό χώρο.
- Μην τοποθετείτε ποτέ βαριά αντικείμενα επάνω στη συσκευή, καθώς μπορεί να προκληθεί ζημιά σε αυτήν.
- Μην μετακινείτε τη συσκευή ενώ βρίσκεται σε λειτουργία. Αποσυνδέστε τη συσκευή από την παροχή ρεύματος όταν τη μετακινείτε και κρατήστε την στο κάτω μέρος.

## Αντιμετώπιση προβλημάτων

Αν η συσκευή δεν λειτουργεί σωστά, ελέγξτε τον παρακάτω πίνακα για το πρόβλημα. Εάν εξακολουθείτε να μην μπορείτε να λύσετε το πρόβλημα, επικοινωνήστε με τον προμηθευτή/πάρκοο υπηρεσιών.

Πρόβλημα	Πιθανή αιτία	Πιθανή λύση
Η συσκευή δεν λειτουργεί (ο πίνακας ελέγχου είναι εντελώς απενεργοποιημένος).	Ελαττωματική σύνδεση στο ηλεκτρικό δίκτυο.	Ελέγξτε τη σύνδεση στο ηλεκτρικό δίκτυο.
	Έλλειψη τάσης.  Καμένη ασφάλεια προστασίας ηλεκτρονικής πλακέτας.	Επαναφέρετε την τάση τροφοδοσίας.  Επικοινωνήστε με το τμήμα τεχνικής εξυπηρέτησης.
Κύκλος μαγειρέματος ενεργός - η συσκευή δεν λειτουργεί.	Πόρτα ανοιχτή.	Κλείστε καλά την πόρτα.
	Ο αισθητήρας της πόρτας έχει υποστεί ζημιά.	Επικοινωνήστε με το τμήμα τεχνικής εξυπηρέτησης.
Η ύγραση / παραγωγή ατμού δεν λειτουργεί.	Ελαττωματική σύνδεση νερού.	Ελέγξτε τη σύνδεση στο δίκτυο ύδρευσης.
	Κλειστή βαλβίδα νερού.	Ανοίξτε τη βαλβίδα.
	Φραγμένο φίλτρο εισόδου νερού.  Η σωληνοειδής βαλβίδα εισόδου νερού έχει υποστεί ζημιά.	Καθαρίστε το φίλτρο.  Επικοινωνήστε με το τμήμα τεχνικής εξυπηρέτησης.
Η πόρτα είναι κλειστή. Διαφυγή ατμού μέσα από το λάστιχο.	Η φλάντζα δεν έχει τοποθετηθεί σωστά.	Ελέγξτε το συγκρότημα της φλάντζας.
	Φθαρμένη φλάντζα.  Η λαβή δεν έχει ρυθμιστεί σωστά.	Επικοινωνήστε με το τμήμα τεχνικής εξυπηρέτησης.  Επικοινωνήστε με το τμήμα τεχνικής εξυπηρέτησης.
Μη ομοιόμορφο μαγείρεμα.	Ένας από τους κινητήρες είναι ελαττωματικός ή λειτουργεί σε χαμηλή ταχύτητα.	Επικοινωνήστε με το τμήμα τεχνικής εξυπηρέτησης.
	Οι κινητήρες δεν αντιστρέφονται προς την κατεύθυνση.  Τα θερμοκρασιακά στοιχεία έχουν υποστεί ζημιά.	Επικοινωνήστε με το τμήμα τεχνικής εξυπηρέτησης.  Επικοινωνήστε με το τμήμα τεχνικής εξυπηρέτησης.
Ο εσωτερικός λαμπτήρας δεν λειτουργεί.	Ο λαμπτήρας έχει υποστεί ζημιά	Αντικαταστήστε το λαμπτήρα.
Η θερμική προστασία ασφαλείας ενεργοποιείται συνεχώς.	Ζημιά στη θερμική προστασία.	Επικοινωνήστε με το τμήμα τεχνικής εξυπηρέτησης.
	Ο θερμοστάτης ελέγχου έχει υποστεί ζημιά.	Επικοινωνήστε με το τμήμα τεχνικής εξυπηρέτησης.

## Ταυτοποίηση κωδικού σφάλματος

Κωδικός σφάλματος	Πιθανή αιτία	Πιθανή λύση
E01: Δεν ανιχνεύτηκε αισθητήρας θαλάμου.	Διακοπή σύνδεσης μεταξύ ακροφυσίου παροχής ερεθίσματος και ηλεκτρονικής πλακάς.	Επικοινωνήστε με το τμήμα τεχνικής εξυπηρέτησης.
	Ο αισθητήρας θαλάμου έχει υποστεί ζημιά.	
E02: Δεν ανιχνεύτηκε βασικός ανιχνευτής.	Διακοπή σύνδεσης μεταξύ ακροφυσίου παροχής ερεθίσματος και ηλεκτρονικής πλακάς.	Επικοινωνήστε με το τμήμα τεχνικής εξυπηρέτησης.
	Ο κεντρικός ανιχνευτής έχει υποστεί ζημιά.	
E03: Διακοπή ρεύματος.	Έλλειψη κύριας τροφοδοσίας σε χρονική περίοδο.	Κύκλος διακοπής αντίδρασης.
E04: Σφάλμα USB	Το USB δεν ανιχνεύτηκε/δεν είναι αναγνώσιμο/δεν έχει υποστεί ζημιά.	Αντικαταστήστε τη μονάδα USB.
	Διακοπή σύνδεσης μεταξύ θύρας USB και ηλεκτρονικής πλακάς.	Επικοινωνήστε με το τμήμα τεχνικής εξυπηρέτησης.

## Εγγύηση

Κάθε ελάττωμα που επηρεάζει τη λειτουργικότητα της συσκευής και παρουσιάζεται εντός ενός έτους μετά την αγορά θα επισκευάζεται με δωρεάν επισκευή ή αντικατάσταση, με την προϋπόθεση ότι η συσκευή έχει χρησιμοποιηθεί και συντηρηθεί σύμφωνα με τις οδηγίες και δεν έχει υποστεί οποιαδήποτε κατάχρηση ή κακή χρήση. Τα νόμιμα δικαιώματά σας δεν επηρεάζονται. Εάν η συσκευή καλύπτεται από εγγύηση, δηλώστε πού και πότε αγοράσθηκε και συμπεριλάβετε απόδειξη αγοράς (π.χ. απόδειξη). Σύμφωνα με την πολιτική μας για τη συνεχή ανάπτυξη προϊόντων, διατηρούμε το δικαίωμα να αλλάξουμε τις προδιαγραφές προϊόντων, συσκευασίας και τεκμηρίωσης χωρίς προειδοποίηση.

## Απόρριψη και περιβάλλον



Κατά τον παρολιισμό της συσκευής, το προϊόν δεν πρέπει να απορριπτεται μαζί με άλλα οικιακά απορρίμματα. Αντί αυτού, είναι δική σας ευθύνη να απορρίψετε τον απόβλητο εξοπλισμό σας παραδίδοντας τον σε ένα καθορισμένο σημείο συλλογής. Η μη τήρηση αυτού του κανόνα μπορεί να τιμωρηθεί σύμφωνα με τους ισχύοντες κανονισμούς για την απόρριψη αποβλήτων. Η ξεχωριστή συλλογή και ανακύκλωση του άχρηστου εξοπλισμού σας κατά τη στιγμή της απόρριψης θα βοηθήσει στη διατήρηση των φυσικών πόρων και θα διασφαλίσει ότι ανακυκλώνεται με τρόπο που προστατεύει την ανθρώπινη υγεία και το περιβάλλον.

Για περισσότερες πληροφορίες σχετικά με το πού μπορείτε να αποθέσετε τα απορρίμματα για ανακύκλωση, επικοινωνήστε με την τοπική εταιρεία συλλογής απορριμμάτων. Οι κατασκευαστές και οι εισαγωγείς δεν αναλαμβάνουν ευθύνη για την ανακύκλωση, την επεξεργασία και την οικολογική απόρριψη, είτε απευθείας είτε μέσω ενός δημόσιου συστήματος.



Poštovani korisniče,

Hvala vam što ste kupili ovaj Hendi uređaj. Pažljivo pročitajte ovaj priručnik za uporabu i pritom obratite posebnu pozornost na niže navedene sigurnosne propise, prije prve ugradnje i uporabe uređaja.



## Sigurnosne upute

- Uređaj upotrebljavajte samo za predviđenu namjenu, kako je opisano u ovom priručniku.
- Proizvođač nije odgovoran za bilo kakvu štetu uzrokovanu neispravnim radom i nepravilnom uporabom.
-  **OPASNOST! OPASNOST OD ELECTRIC SHOCK!** Ne pokušavajte sami popraviti uređaj. Ne uranjajte električne dijelove uređaja u vodu ili druge tekućine. Nikada ne držite uređaj pod tekućom vodom.
- **NIKADA NE KORISTITE OŠTEĆENI UREĐAJ!** Redovito provjeravajte ima li na električnim priključcima i kabelu bilo kakvih oštećenja. Ako je oštećen, iskopčajte uređaj iz napajanja. Sve popravke smije izvoditi samo dobavljač ili kvalificirana osoba kako bi se izbjegla opasnost ili ozljede.
- **UPOZORENJE!** Prilikom postavljanja uređaja, provedite kabel za napajanje sigurno ako je potrebno kako biste izbjegli nenamjerno povlačenje, oštećenje, kontakt s površinom za grijanje ili opasnost od spoticanja.
- **UPOZORENJE!** Sve dok je utikač u utičnici, uređaj je spojen na napajanje.
- **UPOZORENJE!** UVIJEK isključite uređaj prije isključivanja iz napajanja, čišćenja, održavanja ili skladištenja.
- Uređaj priključite samo na električnu utičnicu s naponom i frekvencijom navedenim na naljepnici uređaja.
- Ne dirajte utikač/električni priključak mokrim ili vlažnim rukama.
- Držite uređaj i električni utikač/priključak podalje od vode i drugih tekućina. Ako uređaj padne u vodu, odmah uklonite priključke za napajanje. Ne koristite uređaj dok ga nije provjerio ovlaštenu tehničar. Nepridržavanje ovih uputa uzrokovat će životno ugrožavajuće rizike.
- Priključite napajanje u lako dostupnu električnu utičnicu tako da u hitnom slučaju možete odmah isključiti uređaj.
- Pazite da kabel ne dođe u dodir s oštrim ili vrućim predmetima i držite ga podalje od otvorenog požara. Nikada nemojte povlačiti kabel za napajanje da biste ga iskopčali iz utičnice, već ga uvijek povucite.
- Nikada ne nosite uređaj za kabel.
- Nikada ne pokušavajte sami otvoriti kućište uređaja.
- Nemojte umetati predmete u kućište uređaja.
- Nikada ne ostavljajte uređaj bez nadzora tijekom uporabe.
- Ovim uređajem treba upravljati obučeno osoblje u kuhinji restorana, kantini ili osoblje bara itd.
- Ovim uređajem ne smiju rukovati osobe sa smanjenim fizičkim, osjetilnim ili mentalnim sposobnostima ili osobe s nedostatkom iskustva i znanja.
- Ovaj uređaj ni pod kojim okolnostima ne smiju koristiti djeca.
- Držite uređaj i njegove električne priključke izvan dohвата djece.
- Nikada nemojte koristiti dodatnu opremu ili bilo koje dodatne uređaje osim onih isporučених s uređajem ili koje preporučuje proizvođač. Ako to ne učinite, to može predstavljati sigurnosni rizik za korisnika i može oštetiti uređaj. Upotrebljavajte

samo originalne dijelove i pribor.

- Ne koristite ovaj uređaj uz pomoć vanjskog tajmera ili sustava daljinskog upravljanja.
- Ne stavljajte uređaj na grijaći predmet (gasolin, električni, ugljeni štednjak itd.).
- Ne prekrivajte uređaj u radu.
- Ne stavljajte nikakve predmete na uređaj.
- Uređaj ne upotrebljavajte u blizini otvorenog plamena, eksplozivnih ili zapaljivih materijala. Uređaj uvijek koristite na vodoravnoj, stabilnoj, čistoj, otpornoj na toplinu i suhoj površini.
- Uređaj nije prikladan za postavljanje u području u kojem se može koristiti vodeni mlaz.
- Ostavite prostor od najmanje 20 cm oko uređaja radi ventilacije tijekom uporabe.
- **UPOZORENJE!** Držite sve ventilacijske otvore na uređaju bez začepljenja.

## Posebne sigurnosne upute

- Ne koristite uređaj za pripremu hrane ili tekućina u zatvorenom spremniku jer spremnik može eksplodirati.
- Ne smiju se kuhati nikakve namirnice koje sadrže lako zapaljive tvari, kao što je hrana na bazi alkohola; može doći do pojave samozbacivanja što dovodi do požara i eksplozija u komori za kuhanje.
- **PAŽNJA!** Uređaj mora biti postavljen ispod ispušne nape kako bi se osiguralo da sva para i druga para nastanu slobodno tijekom rada.
-  **OPREZ! RIZIKANJE URNS-a! HOT SURFACES!** Temperatura dostupnih površina vrlo je visoka tijekom uporabe. Dodirnite samo upravljačku ploču, ručke, prekidače, kontrolne tipke tajmera ili regulatore temperature itd.
- **OPREZI! RIZIKANJE URNSA!** Obratite pozornost na rukovanje spremnicima hrane tijekom i nakon kuhanja: oni mogu biti vrlo vrući. Nosite odgovarajuću zaštitnu toplinsku odjeću kako biste spriječili opeklina.
- Tijekom rada, dok su vrata otvorena, ne uklanjajte poklopac ventilatora; ne dirajte pokretne ventilatore i otpornike koji su još vrući.
-  **UPOZORENJE!** Kako biste izbjegli skaliranje, ne koristite napunjene spremnike s tekućinama ili kuhinjskim proizvodima koji postaju tekući zagrijavanjem naolicama postavljenim na razinama iznad 1,6 m iznad poda.
- **UPOZORENJE!** Prilikom otvaranja vrata odjeljka za kuhanje može izaći vruća para.
- Nemojte preopreteriti unutarnje police. Maksimalna količina rublja navedena je u poglavlju „Tehnička specifikacija“.
- Uređaj mora biti spojen na ekvipotencijalni sustav čija se učinkovitost mora prikladno procijeniti u skladu s važećim propisima. Ovaj se priključak mora postaviti između uređaja putem odgovarajućeg priključka koji je označen simbolom . Ekvipotencijalni vodič mora imati minimalni dio od 2,5 mm<sup>2</sup>.
- Ako je kabel za napajanje oštećen, mora ga zamijeniti proizvođač, njegov servisni zastupnik ili slične kvalificirane osobe kako bi se izbjegla opasnost.
- Novi kompleti crijeva isporučени s uređajem moraju se koristiti i stari kompleti crijeva ne smiju se ponovno koristiti.
- Uvijek priključite uređaj na dovod pitke vode.
- Nemojte koristiti kvaku vrata za pomicanje uređaja (mogučinom stakla).





## Namjena

- Ovaj uređaj namijenjen je za profesionalnu uporabu, također i za komercijalne primjene, primjerice u kuhinjama restorana, kantinama, bolnicama i komercijalnim poduzećima kao što su pekare, butherije itd., ali ne i za kontinuiranu masovnu proizvodnju hrane
- Uređaj je namijenjen samo za kuhanje hrane (za sve vrste pečenja kolača, pečenih namirnica i hrane): svježe i zamrznute; za preradu ohlađene i zamrznute hrane, za kuhanje mesa, ribe i povrća na pari itd. Svaka druga uporaba može dovesti do oštećenja uređaja ili tjelesnih ozljeda.
- Korištenje uređaja u bilo koju drugu svrhu smatrat će se zlo-uporabom uređaja. Korisnik je isključivo odgovoran za nepropisnu uporabu uređaja.

## Instalacija za uzemljenje

Ovaj je uređaj klasificiran kao **zaštitni razred I** i mora biti spojen na zaštitno uzemljenje. Uzemljenje smanjuje rizik od strujnog udara pružanjem žice za izlaz električne struje.

Ovaj uređaj opremljen je kabelom za napajanje s utikačem za uzemljenje ili električnim priključcima sa žicom za uzemljenje. Priključci moraju biti pravilno montirani i uzemljeni.

## Upravljačka ploča

### Glavni simboli (Slika 1 na stranici 3)

- Uključivanje/isključivanje
- KONFIRM / START
- STOP / CANCEL
- Natrag
- Početni zaslom
- Aktivna funkcija (uključeno)
- Desaktivna funkcija (isključena)
- Povećanje vrijednosti
- Smanjenje vrijednosti
- Prethodno zagrijavanje / odgođeni početak komplimentiran

### Opći zasloni (Slika 2 na stranici 3)

- Način rada u stanju mirovanja
- Početni zaslom
- Radni parametri
- Funkcija hlađenja
- Knjiga receptata (programi)
- Opće postavke

### Zaslom radnih parametara (Sl. 3 na stranici 3)

- Vrijeme
- Temperatura
- Ovlaživanje
- Brzina ventilatora
- Broj faze
- Dodatni parametri
- Zaslom postavki vremena
- Zaslom postavki temperature

### Zaslom dodatnih parametara (sl. 4 na stranici 4)

- Odgođeno pokretanje
- Prethodno zagrijavanje
- Ciklus s glavnom sondom
- Ušteda programa
- Zaslom postavke odgođenog pokretanja
- Zaslom aktiviranog odgođenog početka
- Zaslom postavke predgrijavanja

- Zaslom uključenog predzagrijavanja
- Radni parametri s aktiviranim sondom jezgre
- Zaslom postavke temperature jezgre

### Zaslom aktiviranog ciklusa (Slika 5 na stranici 4)

- Standardni ciklus
- Ciklus s glavnom sondom

### Knjiga receptata (Sl. 6 na stranici 4)

- Odabir broja programa
- Odabir programa - odabrani broj
- Zaslom spremanja programa

### Funkcija hlađenja

#### (Slika 7 na stranici 5)

### Zaslom općih postavki (Sl. 8 na stranici 5)

- Datum i vrijeme
- Promjena jedinica prikazane temperature
- USB - Uvoz/izvoz
- Dokaznik (nije obvezno)
- Informacije o sustavu
- Funkcija HACCP
- Zaslom postavki datuma i vremena
- Zaslom promjene jedinica °C / F
- Zaslom izvoza/uvoza
- Aktivacija funkcije HACCP-a

### Radni parametri

- Vrijeme kuhanja (Sl.3A/3G) - od 1 minute do 11 sati 59 minuta ili vrijeme beskonačnosti (∞)
- Temperatura pečenja (Sl.3B/3H) - 30°C-260°C (86 F - 518 F)
- Temperatura jezgre (Sl.4C/4J) - 1 °C-99 °C (33 F - 210 F)
- Ovlaživanje (sl. 3C) - od ISKLJUČENO do 100 % (u intervalima od 10 %)
- Brzina ventilatora (Sl. 3D) - 1 ili 2

## Električni priključak

### (Sl. 10 na stranici 6)

- U trajnom priključku na električnu mrežu između uređaja i električne mreže mora se postaviti prekidač zaštitnog stupa s minimalnim otvorom između kontakata prenapona kategorije III (4000V), veličine za teret i u skladu s važećim propisima (automatski prekidač).
- Prekidač zaštitnog stupa koji se koristi za spajanje mora biti lako dostupan kada je uređaj postavljen.

## Priključak vode

- Maksimalna temperatura vode ne smije premašiti 30 °C.
- Tlak vode mora biti između 100 i 200 kPa (1-2 bara). Ako tlak prelazi 2 bara, ugradite reduktor tlaka uzvodno od uređaja. Ako je tlak niži od 1 bar, koristite pumpu za povećanje vrijednosti tlaka.
- Tvrdća vode treba biti između 0,5°f i 3°f. Uređaj se mora instalirati s omekšivačem vode kako bi se smanjilo stvaranje kamenca.
- Ispuštanje vode mora biti spojeno kroz odgovarajući sifon. Ako se odvodna cijev transportira na otvorenu udaljenost od voda između cijevi i odvodnog mjesta treba imati na limenkama 25-30 mm. Ispuštanje na zidu također je dopušteno sve dok odvodna cijev održava stalnu nagib od 4-5%.



## Priprema prije uporabe

- Uklonite sva zaštitna pakiranja i foliju ili trake.
- Provjerite je li uređaj u dobrom stanju i sa svim dodacima. U slučaju nepotpune ili oštećene isporuke odmah se obratite dobavljaču. U tom slučaju nemojte upotrebljavati uređaj.
- Očistite pribor i uređaj prije uporabe (pogledajte => Čišćenje i održavanje).
- Provjerite je li uređaj potpuno suh.
- Postavite uređaj na vodoravnu, stabilnu i toplinsku površinu koja je sigurna od prskanja vode. Uređaj poravnajte podešivim nožicama. Nemojte rastavljati noge. Uređaj postavite samo na odgovarajuće postolje - nemojte ga stavljati na pod.
- Držite pakiranje ako namjeravate pohraniti svoj uređaj u budućnosti.
- Čuvajte korisnički priručnik za buduću referencu.

**NAPOMENA!** Zbog proizvodnih ostataka, uređaj tijekom prvih nekoliko uporaba može ispuštati lagani miris. To je normalno i ne ukazuje na bilo kakav nedostatak ili opasnost. Provjerite je li uređaj dobro prozračen. Preporučuje se pokretanje praznog ciklusa u trajanju od 40/50 minuta na temperaturi od 220/230 °C. Na taj način se raspršili svi neugodni, ali potpuno normalni mirisi zbog zagrijavanja toplinske izolacije koja okružuje komoru za kuhanje i silikon koji se koristi za vanjsko brtvljenje.

## Upute za uporabu

- **PAŽNJA!** Izbjegavajte produljenu trajnost na čeličnim površinama namirnica koje sadrže kisele tvari (korok od limuna, octa, soli itd.) koje uzrokuju propadanje korozije.
- Zagrijte uređaj svaki put prije kuhanja kako biste postigli vrhunske performanse.
- Izbjegavajte dodavanje soli hrani u komoru za kuhanje.

## BASIC radi

- Za uključivanje uređaja (nakon spajanja na električno napajanje) postavite gumb u položaj "UKLJUČENO". Gumb se nalazi na lijevoj strani uređaja ispod osnove (Sl. 9A na stranici 5) i označen je posebnom pločom (Sl. 9B). Prvo će se prikazati šifre računala, zatim će se Datum, Vrijeme i simbol UKLJUČENO/ISKLJUČENO (Sl.1A) upaliti - prikazati u stanju mirovanja.
- Za ponovno aktiviranje zaslona dodirnite simbol UKLJUČENO/ISKLJUČENO - na zaslonu će se prikazati početni zaslon (sl. 2B).
- Za ponovno aktiviranje načina rada u stanju mirovanja, dodirnite simbol UKLJUČENO/ISKLJUČENO. Način rada u stanju mirovanja također će se automatski uključiti ako uređaj ne radi dulje od 10 minuta. Zaslon će prikazivati samo datum, vrijeme i simbol UKLJUČENO/ISKLJUČENO (sl. 2A).
- Za odabir glavnih radnih parametara dodirnite simbol uređaja (sl. 1C). Prikazat će se zaslon s glavnim suparničkim parametrima (sl. 3). Da biste promijenili vrijednost glavnog radnog parametra, dodirnite znamenke koje se odnose na željeni parametar. Za povratak na početni zaslon dodirnite simbol početnog zaslona (sl. 1E).
- Za odabir i postavljanje dodatnih parametara dodirnite simbol izbornika (Sl. 3F) - prikazat će se zaslon s dodatnim parametrima (Sl. 4). Za povratak na zaslon s radnim parametrima dodirnite simbol „natrag“ (sl. 1D).
- Za promjenu općih postavki, kao što su datum, vrijeme i sl. dodirnite simbol postavki (Sl.2F) na početnom zaslonu.

## Postavka VRIJEME

- Na zaslonu s radnim parametrima (sl. 3) dodirnite znamenke koje se odnose na simbol vremena (3A) - prikazat će se zaslon s postavkama vremena (3G).
- Promijenite vrijednost pomoću prikazane tipkovnice. Za postavljanje beskonačnog vremena (kontinencijski ciklus) dodirnite simbol ∞.
- Za potvrdu vrijednosti dodirnite simbol ✓ (sl. 1B).
- Tijekom prikaza ciklusa prikazat će se preostalo vrijeme trenutne faze (ako je postavljeno više od jedne) i preostalo vrijeme cijelog ciklusa.

## Postavka TEMPERATNOSTI

- Na zaslonu s radnim parametrima (slika 3) dodirnite znamenke koje se odnose na simbol temperature (3B) - prikazat će se zaslon s postavkama temperature (3H).
- Promijenite vrijednost pomoću prikazane tipkovnice.
- Za potvrdu vrijednosti dodirnite simbol ✓ (sl. 1B).
- Tijekom prikaza ciklusa prikazat će se trenutna temperatura u komori i postaviti temperatura za svaku fazu/ciklus.

## HUMIDIFIKACIJA / postavka STEAM

- Na zaslonu s radnim parametrima (slika 3) dodirnite znamenke koje se odnose na simbol za ovlaživanje (3C) i promijenite vrijednost dodirivanjem simbola „+“ ili „-“ (slika 1H-I).
- Za potvrdu vrijednosti dodirnite simbol ✓ (sl. 1B).

## Postavka FAN SPEED

- Na zaslonu s radnim parametrima (slika 3) dodirnite znamenke 1 ili 2 koje se odnose na simbol ventilatora (3D) - odabrana brzina bit će osvijetljena.

## Postavke STEPS-a CIKLUSA

- Da biste dodali sljedeći korak u ciklusu, nakon postavljanja željenih vrijednosti radnih parametara za prvi korak (Faza 1), dodirnite znamenku koja odgovara sljedećem broju faze (Sl.3E) - svi radni parametri moći će se postaviti za novi korak.
- Na dodatnom zaslonu prikazat će se broj koraka (faze) u lijevom donjem kutu.
- Tijekom ciklusa na zaslonu će se prikazati broj aktivne faze i cijeli broj faza.

## Postavka DELAYED START

- Na zaslonu s radnim parametrima (Sl. 3) dodirnite dodatni simbol izbornika (3F) - prikazat će se zaslon s dodatnim parametrima (Sl. 4).
- Dodirne znamenke koje se odnose na simbol odgode početka (4A) - prikazat će se zaslon postavki (4E).
- Promijenite vrijednost pomoću prikazane tipkovnice.
- Za potvrdu vrijednosti dodirnite simbol ✓ (sl. 1B).
- Tijekom aktivnog odgođenog početka, preostalo vrijeme za početak ciklusa bit će prikazano u načinu odbrojavanja (Sl. 4F). Kraj brojanja obavijestit će se zvučnim signalom i simbolom „NEVO“ (Sl.1J).

**NAPOMENA:** Odgođeno pokretanje može se postaviti na najviše 23 h 59 min. Za isključivanje postavljene funkcije vrijednosti 00:00.

## Postavka PRE-HEATING

- Na zaslonu s dodatnim parametrima (sl. 4) dodirne znamenke koje se odnose na simbol predgrijavanja (4B) - prikazat će se zaslon s postavkama (4G); promijenite vrijednost pomoću prikazane tipkovnice. Vrijednost predzagrijavanja uvijek se dodaje glavnoj temperaturi (na primjer, ako je temperatura



postavljena na 180°C i prethodno zagrijavanje na 50°C, temperatura u komori dostiće će 230°C).

- Za potvrdu vrijednosti dodirnite simbol ✓ (sl. 1B).
- Za isključivanje postavljene vrijednosti funkcije 0°C.
- Tijekom aktivirane faze predgrijavanja, trenutna temperatura komore prikazat će se u vidljivo postavljenom temperaturom predgrijavanja (sl. 4H).
- Dostignuta temperatura bit će obaviještena zvučnim signalom i simbolom „NEVO“ (Sl.1J). Otvorite vrata kako biste deaktivirali alarm. Zatvorite vrata - glavni ciklus će se automatski pokrenuti.

NAPOMENA: Temperatura predgrijavanja ne smije premašiti 260 °C (u obliku).

#### Postavka CORE TEMATURA

- Na zaslonu s dodatnim parametrima (Sl. 4) dodirnite simbol za aktivaciju od OFF do ON (Sl. 1F-G) koji se odnosi na simbol sonde jezgre (Sl. 4C).
- Za potvrdu postavke dodirnite simbol ✓ (sl. 1B).
- Zaslon radnih parametara promijenit će se: vrijednost vremena promijenit će se u vrijednost temperature jezgre (Sl.4I); dodirnite znamenkeodgovara simbolu sonde jezgre - prikazat će se zaslon postavki temperature jezgre (Sl.4J).
- Promijenite vrijednost pomoću prikazane tipkovnice.
- Za potvrdu vrijednosti dodirnite simbol ✓ (sl. 1B).
- Tijekom prikaza ciklusa prikazat će se trenutna temperatura jezgre i postaviti temperaturu jezgre za svaku fazu/ ciklus.

NAPOMENA: Ako je postavljena temperatura jezgre, postavka vremena se prazni. Korak ciklusa/trenutke (ako je više od 1) završava dok se ne postigne postavljena temperatura jezgre.

POZOR: Tijekom te postavke sonda jezgre koristi se unutar hrane. Izbjegavajte kontakt s kostima. Kabel sonde mora proći kroz brtvu vrata na dnu. Ako je ciklus postavljen bez prethodno navedenih parametara, sonda jezgre mora biti postavljena u određenu utičnicu. Ako nije, na zaslonu će se prikazati pogreška.

#### POKRETRANJE ili ZAUSTAVANJE ciklusa

- Za početak ciklusa, nakon postavljanja svih parametara, dodirnite simbol ✓ (Sl.1B). Ovisno o vrsti ciklusa (bez sonde jezgre ili sa njom) prikazat će se odgovarajući zaslon (sl.5A-B).
- Da biste prekinuli aktivni ciklus u bilo kojem trenutku, dodirnite bilo koje područje zaslona, a zatim dodirnite i na 3 sekunde pritisnite simbol „X“ (sl. 1C).
- Kada ciklus završi, zvučni alarm aktivirat će se na 1 minutu.
- Tijekom ciklusa svi parametri se mogu promijeniti dodirivanjem odgovarajućih znamenki. Za povratka na aktivirani zaslon ciklusa dodirnite simbol „BACK“ (sl. 1D).

#### PRIMATELJA Knjiga

Uredaj ima knjižicu recepata gdje se mogu pohraniti programi do 100.

- Da biste ušli na zadani popis programa, dodirnite simbol knjige recepata (Sl.2E); zaslon će prikazati brojeve recepata - osvjetljeno bijelom bojom (isprazne brojeve) i zatamnjeno zatamnjene brojeve (uzeti brojevi) - slika6A.
- Za odabir bilo kojeg programa dodirnite odgovarajući broj - broj će biti označen crvenim okvirom (sl. 6B). Dodirnite „izbriši“ da biste ponovno postavili uzeti broj (spremljeni program pod odabranim brojem bit će izbrisan).

- Da biste spremili novi program s novim radnim parametrima, odaberite dodatni izbornik (Sl.3F), a zatim dodirnite „spremi“ na zaslonu s dodatnim parametrima (Sl.4D) - zaslon će prikazati brojeve programa (Sl.6C). Odaberite broj želje i ponovno dodirnite „Spremi“.

NAPOMENA: Ako odaberete zatamnjeni broj (neki program već postoji pod ovim brojem), novi program zamijenit će postojeći (stari program će biti prebrisani).

#### Funkcija HLADENJE

- Na početnom zaslonu (Sl. 2B) dodirnite simbol za funkciju hlađenja (Sl. 2D). Trenutačna temperatura komore prikazat će se na zaslonu funkcije hlađenja (slika 7). Za početak hlađenja otvorite vrata.
  - Funkcija se može poništiti u bilo kojem trenutku dodirnom simbola „BACK“ (sl. 1D); u suprotnom se automatski onemogućuje kada se temperatura unutar komore smanji na 40 °C.
- NAPOMENA: Funkcija hlađenja aktivirana je kada su vrata otvorena – ne dodirujte nijedan element unutar komore. RIZIZANJE BURNASA.

#### Postavke DATUMA I VREMENA

- Na zaslonu općih postavki (slika 8) dodirnite simbol koji se odnosi na kalendar/sat (slika 8A). Prikazat će se zaslon postavki datuma i vremena (sl. 8G).
- Dodirnite znamenku želje za promjenu vrijednosti (znamenke će početi bljeskati). Promijenite datum ili vrijeme dodirnom simbola „+“ ili „-“.
- Za potvrdu vrijednosti dodirnite simbol ✓ (sl. 1B). Za izlaz bez spremanja dodirnog simbola „BACK“ (slika 1D).

#### Prebacivanje između °C/F

- Na zaslonu općih postavki (slika 8) dodirnite simbol koji se odnosi na °C/F (slika 8B). Prikazat će se zaslon za promjenu jedinica (Sl. 8H).
- Jedinica °C postavljena je kao zadana, tako da je jedinica F postavljena sa simbolom u položaju „OFF“ (sl. 1G). Za postavljanje simbola prekidača za °F jedinice u položaj UKLJUČENO (sl. 1F).
- Za potvrdu vrijednosti dodirnite simbol ✓ (sl. 1B).

#### Programi IMPORT / EXPORT putem USB-a

- USB priključak nalazi se s lijeve strane upravljačke ploče.
- Za uvoz novih programa s USB pogona, nakon povezivanja, dodirnite USB simbol (Sl. 8C) s općeg zaslona za postavljanje. Prikazat će se zaslon za uvoz/izvoz (Sl.8I) - dodirnite „uvoz“; alarm za potvrdu će se emitirati kao potvrda.
- Za izvoz programa: dodirnite „izvoz“ iz zaslona za uvoz/izvoz (8I) - aktivirat će se alarm za potvrdu.

#### SUSTAV INFO

- Na zaslonu općih postavki (slika 8) dodirnite simbol „i“ (slika 8E). Za potvrdu unesite lozinku „1234“ i dodirnite simbol ✓ (Sl.1B).

#### Funkcija HACCP

- Za korištenje funkcije HACCP za stalno praćenje podataka o ciklusu USB pogona mora biti spojen na uređaj.
- Da biste aktivirali funkciju, iz zaslona općih postavki (Sl. 8) dodirnite simbol koji se odnosi na funkciju HACCP (Sl. 8F).
- Na prikazanom zaslonu (Fig.8J) simbol aktivacije prebacite iz položaja „OFF“ u položaj „ON“ (sl. 1F-G).



## Čišćenje i održavanje

- **PAZŃJA!** Uvijek isključite uređaj iz napajanja i ohladite ga prije skladištenja, čišćenja i održavanja.
- Za čišćenje ne koristite mlaznicu ili parni čistač i nemojte gurati uređaj pod vodu jer će se dijelovi smočiti i može doći do strujnog udara.
- Ako se uređaj ne održava u dobrom stanju čistoće, to može negativno utjecati na životni vijek uređaja i dovesti do opasnih situacija.
- Ostaci hrane moraju se redovito čistiti i vaditi iz uređaja. Ako uređaj nije pravilno očišćen, to će smanjiti njegov vijek trajanja i može dovesti do opasnog stanja tijekom uporabe.

### Ručno čišćenje

- Ohladenu vanjsku i unutarnju površinu očistite krpom ili spužvom lagano navlaženom blagom otopinom sapuna.
- Zbog higijene uređaj treba očistiti prije i nakon upotrebe.
- Izbjegavajte dodirivanje vode s električnim komponentama.
- Nikada ne uranjajte uređaj u vodu ili druge tekućine.
- Nikada ne upotrebljavajte agresivna sredstva za čišćenje, abrazivne spužve ili sredstva za čišćenje koja sadrže klor. Nemojte koristiti čeličnu vunu, metalni pribor ili oštre ili šiljaste predmete za čišćenje. Nemojte koristiti benzin ili otapala!
- Nijedan dio nije siguran za pranje u perilici posuda.
- Očistite ventilator odgovarajućim deterđentima za uklanjanje kamenca kako biste osigurali stvaranje kamenca.
- Skinite brtvu na vratima i operite je odvojeno toplom vodom sa sapunicom, zatim isperite i osušite mekom krpom.

### Poluautomatsko čišćenje

- Nanesite odgovarajući deterđent na stijenke komore, poklopce ventilatora i unutarnje staklo vrata. Ostavite oko 20 minuta.
- Postavite temperaturu na oko 100-120°C, a razinu ovlaživanja na položaj 5. Postavite vrijeme na 15 minuta.
- Nakon završetka ciklusa, otvorite vrata i pričekajte da se uređaj ohladi. Isperite vodom.
- Za sušenje komore postavite ciklus na 10 minuta, a temperaturu na oko 180 – 200 °C (po potrebi ponovite ciklus).
- Nakon čišćenja ostavite vrata lagano otvorena.

### Održavanje

- Redovito provjeravajte rad uređaja kako biste spriječili ozbiljne nezgode.
- Ako vidite da uređaj ne radi ispravno ili da postoji problem, prestanite ga koristiti, isključite ga i kontaktirajte dobavljača.
- Sve radove na održavanju, instalaciji i popravcima moraju obavljati specijalizirani i ovlašteni tehničari ili ih preporučuje proizvođač.

### Prijevoz i skladištenje

- Prije skladištenja, uvijek provjerite je li uređaj isključen iz električne mreže i potpuno se ohladio.
- Uređaj čuvajte na hladnom, čistom i suhom mjestu.
- Nikada ne stavljajte teške predmete na uređaj jer bi ih to moglo oštetiti.
- Ne pomičite uređaj dok je u pogonu. Isključite uređaj iz napajanja prilikom pomicanja i držite ga na dnu.

## Rješavanje problema

Ako uređaj ne radi ispravno, molimo provjerite otopinu u tablici u nastavku. Ako i dalje ne možete riješiti problem, obratite se dobavljaču / pružatelju usluga.

Problemi	Mogući uzrok	Moguće rješenje
Uređaj ne radi (kontrolna ploča potpuno isključena).	Neispravan priključak na električnu mrežu.	Provjerite priključak na električnu mrežu.
	Nedostatak napona.	Vratite napon napajanja.
	Svrdli elektronički zaštitni osigurač ploče.	Kontakt s tehničkom službom.
Ciklus kuhanja je aktivan - uređaj ne radi.	Vrata su otvorena.	Pravilno zatvorite vrata.
	Senzor vrata je oštećen.	Kontakt s tehničkom službom.
Ovlaživanje / proizvodnja pare ne radi.	Neispravan priključak vode.	Provjerite priključak na vodovod.
	Zatvoreni ventil za vodu.	Otvorite ventil.
	Zamućen filter za dovod vode.	Očistite filter.
	Oštećen ventil solenoida za dovod vode.	Kontakt s tehničkom službom.
Vrata zatvorena. Para izlazi kroz brtvu.	Brtva nije pravilno postavljena.	Provjerite sklop brtve.
	Oštećena brtva.	Kontakt s tehničkom službom.
	Ručka nije ispravno podešena.	Kontakt s tehničkom službom.
Ne ravnomjerno kuhanje.	Jedan od motora je neispravan ili radi malom brzinom.	Kontakt s tehničkom službom.
	Motori se ne kreću unatrag.	Kontakt s tehničkom službom.
	Oštećeni grijači.	Kontakt s tehničkom službom.
Unutarnja svjetiljka ne radi.	Oštećena svjetiljka	Zamijenite žarulju.
Sigurnosna toplinska zaštitna neprekidno se aktivira.	Oštećena toplinska zaštita.	Kontakt s tehničkom službom.
	Kontrolni termostat je oštećen.	Kontakt s tehničkom službom.

## Identifikacija šifre pogreške

Kodovi pogrešaka	Mogući uzrok	Moguće rješenje
E01: Sonda komore nije otkrivena.	Prekinuti spoj između sonde i elektroničke ploče.	Kontakt s tehničkom službom.
	Sonda komore je oštećena.	
E02: Sonda jezgre nije otkrivena.	Prekinuti spoj između sonde i elektroničke ploče.	Kontakt s tehničkom službom.
	Sonda jezgre je oštećena.	
E03: Prekid napajanja.	Nedostatak glavne moći u vremenskom razdoblju.	Reaktivni prekinut ciklus.
E04: USB pogreška	USB nije otkriven/čitljiv/oštećen.	Zamijenite USB pogon.
	Prekinuta veza između USB priključka i elektroničke ploče.	Kontakt s tehničkom službom.



## Jamstvo

Neispravnosti koje utječu na funkcionalnost uređaja koje se pojave u roku od jedne godine nakon kupnje popravljat će se besplatnim popravkom ili zamjenom, pod uvjetom da je uređaj korišten i održavan u skladu s uputama i da nije na bilo koji način bio zloropraobljen ili pokvaren. To ne utječe na vaša zakonska prava. Ako je uređaj pokriven jamstvom, navedite gdje i kada je kupljen i uključite dokaz o kupnji (npr. račun).

U skladu s našim pravilima o kontinuiranom razvoju proizvoda pridržavamo pravo na promjenu opisa proizvoda, pakiranja i dokumentacije bez prethodne obavijesti.

## Odbacivanje otpada i okoliš



Kada prestaje s uporabom uređaja, proizvod se ne smije odlagati s drugim kućnim otpadom. Umjesto toga, vaša je odgovornost odlagati na vašu otpadnu opremu predajući je na određeno sabirno mjesto. Nepridržavanje tog pravila može se kazniti u skladu s primjenjivim propisima o odlaganju otpada. Zasebnim sakupljanjem i recikliranjem vaše otpadne opreme u vrijeme odlaganja čuvaju se prirodni resursi i osigurava se njezino recikliranje na način koji štiti ljudsko zdravlje i okoliš.

Za više informacija o tome gdje možete uskratiti svoj otpad radi recikliranja, obratite se lokalnoj tvrtki za prikupljanje otpada. Proizvođači i uvoznici ne preuzimaju odgovornost za recikliranje, tretman i ekološko zbrinjavanje, bilo izravno ili putem javnog sustava.

## ČEŠTINA

### Važeny zákaznikú,

Děkujeme vám za zakoupení tohoto spotřebiče Hendi. Před první instalací a použitím tohoto spotřebiče si pozorně přečtěte tuto uživatelskou příručku a věnujte zvláštní pozornost níže uvedeným bezpečnostním předpisům.

## Bezpečnostní pokyny

- Spotřebič používejte pouze k určenému účelu, k němuž byl navržen, jak je popsáno v této příručce.
- Výrobce neodpovídá za žádné škody způsobené nesprávným provozem a nesprávným používáním.
-  **NEBEZPEČÍ! RIZIKO ÚRAZU ELEKTRICKÝM PROUDEM!** Nepokoušejte se spotřebič opravovat sami. Neponořujte elektrické součásti spotřebiče do vody nebo jiných kapalin. Nikdy nadržte spotřebič pod tekoucí vodou.
- NIKDY NEPOUŽÍVEJTE POŠKOZENÝ SPOTŘEBIČ!** Pravidelně kontrolujte, zda elektrické spoje a kabely nejsou poškozené. Poškozený spotřebič odpojte od napájení. Opravy smí provádět pouze dodavatel nebo kvalifikovaná osoba, aby se zabránilo nebezpečí nebo zranění.
- VAROVÁNÍ!** Při umísťování spotřebiče vedte napájecí kabel bezpečně, pokud je to nutné, aby nedošlo k neúmyslnému vytáhnutí, poškození, kontaktu s topným povrchem nebo nebezpečí zakopnutí.
- VAROVÁNÍ!** Dokud je zástrčka v zásuvce, spotřebič je připojen k napájecímu zdroji.
- VAROVÁNÍ!** Spotřebič před odpojením od napájení, čištěním, údržbou nebo skladováním VŽDY vypněte.
- Spotřebič připojujte pouze k elektrické zásuvce s napětím a frekvencí uvedenou na štítku spotřebiče.
- Nedotýkejte se zástrčky / elektrických spojů mokřma nebo

vlhkýma rukama.

- Udržujte spotřebič a elektrické zástrčky/přípojky mimo dosah vody a jiných kapalin. Pokud spotřebič spadne do vody, okamžitě odpojte napájecí přípojky. Spotřebič nepoužívejte, dokud jej nezkontroluje certifikovaný technik. Nedodržení těchto pokynů bude mít za následek život ohrožující rizika.
- Zapojte napájecí zdroj do snadno přístupné elektrické zásuvky, abyste mohli v případě nouze spotřebič okamžitě odpojit.
- Dbějte na to, aby se kabel nedostal do kontaktu s ostrými nebo horkými předměty, a chraňte jej před otevřeným ohněm. Nikdy netahejte za napájecí kabel, abyste jej vypojili ze zásuvky, ale vždy vytáhněte zástrčku.
- Nikdy nepřeházejte přístroj za kabel.
- Nikdy se nepokoušejte sami otevřít kryt spotřebiče.
- Do krytu spotřebiče nevkládejte žádné předměty.
- Během používání nikdy nenechávejte spotřebič bez dozoru.
- Tento spotřebič by měl obsluhovat výškolený personál v kuchyni restaurace, pracovníci jídelny nebo baru atd.
- Tento spotřebič by neměl obsluhovat osoby se sníženými fyzickými, smyslovými nebo duševními schopnostmi nebo osoby s nedostatkem zkušeností a znalostí.
- Tento spotřebič by za žádných okolností neměl používat děti.
- Uchovávejte spotřebič a jeho elektrické přípojky mimo dosah dětí.
- Nikdy nepoužívejte jiné příslušenství nebo jiná zařízení než ta, která jsou dodávána se spotřebičem nebo která doporučuje výrobce. Pokud tak neuděláte, může to představovat bezpečnostní riziko pro uživatele a poškodit spotřebič. Používejte pouze originální díly a příslušenství.
- Spotřebič nepoužívejte pomocí externího časovače nebo dálkového ovládání.
- Spotřebič nepokládejte na topné těleso (benzín, elektrický, uhlikový sporák atd.).
- Nezakrývejte provoz spotřebiče.
- Na spotřebič nepokládejte žádné předměty.
- Nepoužívejte spotřebič v blízkosti otevřeného ohně, výbušných nebo hořlavých materiálů. Spotřebič vždy provozujte na vodorovném, stabilním, čistém, tepelně odolném a suchém povrchu.
- Spotřebič není vhodný k instalaci v místě, kde lze použít vodní trysku.
- Během používání nechte kolem spotřebiče prostor alespoň 20 cm pro větrání.
- VAROVÁNÍ!** Udržujte všechny větrací otvory na spotřebiči bez překážek.

## Zvláštní bezpečnostní pokyny

- Nepoužívejte spotřebič k přípravě potravin nebo tekutin v uzavřené nádobě, protože by mohla explodovat.
- Nesmí se pect žádné potraviny obsahující snadno hořlavé látky, jako jsou potraviny na bázi alkoholu; může dojít k samovznícení, které může vést k požáru a výbuchům ve varné komoře.
- POZOR!** Spotřebič musí být nainstalován pod odsavačem par, aby se zajistilo, že veškerá pára a jiné výpary vznikající během práce volně poběží.
-  **UPOZORNĚNÍ! RIZIKO POPÁLENÍ! HORKÉ PVRCHY!** Teplota přístupných povrchů je během používání velmi vysoká. Dotkněte se pouze ovládacího panelu, rukojeti, spínačů, ovladačů časovače nebo uvladačů teploty atd.
- UPOZORNĚNÍ! RIZIKO POPÁLENÍ!** Věnujte pozornost mani-



plací s nádobami během vaření a po něm: mohou být velmi horké. Použijte vhodný ochranný oděv, abyste zabránili popálení.

- Během provozu s otevřenými dvířky neodstraňujte kryt ventilátoru; nedotýkejte se pohyblivých ventilátorů a odporů, které jsou stále horké.

-  **VAROVÁNÍ!** Aby nedošlo ke opaření, nepoužívejte naplněné nádoby s tekutinami nebo vařícím zbožím, které se zahřejí v polích umístěných výše než 1,6 m nad podlahou.

- **VAROVÁNÍ!** Při otevírání dvířek varné komory může vycházet horká pára.
- Vnitřní police nepřepřlžujte. Maximální zatížení je uvedeno v „Technické specifikaci“.
- Spotřebič musí být připojen k ekvipotenciálnímu systému, jehož účinnost musí být vhodně posouzena podle platných předpisů. Tato přípojka musí být nastavena mezi spotřebiči prostřednictvím vhodné svorky označené symbolem . Ekipotenciální vodič musí mít minimální průřez 2,5 mm<sup>2</sup>.
- Je-li napájecí kabel poškozený, musí jej vyměnit výrobce, jeho servisní technik nebo podobně kvalifikovaná osoba, aby se zabránilo nebezpečí.
- Nové sady hadic dodávané se spotřebičem se musí používat a staré sady hadic se nesmějí používat opakovaně.
- Spotřebič vždy připojte k přívodu pitné vody.
- K přemístění spotřebiče nepoužívejte držadlo dvířek (možné rozbití skla).

## Určené použití

- Tento spotřebič je určen k profesionálnímu použití, také pro komerční použití, například v kuchyních restaurací, jídelen, nemocnic a komerčních podniků, jako jsou pekárny, butchery atd., ale ne pro nepřetržitou hromadnou výrobu potravin
- Tento spotřebič je určen pouze k vaření potravin (pro všechny druhy pečiva, pečiva a potravin): čerstvé a zmrazené; k renovaci chlazených a mražených potravin, k vaření masa, ryb a zeleniny v páře atd. Jakékoli jiné použití může vést k poškození spotřebiče nebo zranění osob.
- Provoz spotřebiče k jakémukoli jinému účelu se považuje za nesprávné použití přístroje. Uživatel nese výhradní odpovědnost za nesprávné použití zařízení.

## Instalace uzemnění

Tento spotřebič je klasifikován jako **ochranný typ I** a musí být připojen k ochrannému uzemnění. Uzemnění snižuje riziko úrazu elektrickým proudem poskytnutím únikového vodiče pro elektrický proud.

Tento spotřebič je vybaven napájecím kabelem se zemnicí zástrčkou nebo elektrickými přípojkami se zemnicím vodičem. Přípojky musí být řádně nainstalovány a uzemněny.

## Ovládací panel

**Hlavní symboly (obr. 1 na straně 3)**

- A. ZAP/VYP
- B. POTVRDĚTE / ZAČNĚTE
- C. ZASTAVIT / ZRUŠIT
- D. Zpět
- E. Domovská obrazovka
- F. Aktivní funkce (zapnuto)
- G. Desaktivní funkce (vypnuto)
- H. Zvyšující se hodnota

- I. Snižující se hodnota
- J. Dokončení přehřívání / odloženého startu

## Obecné obrazovky (obr. 2 na straně 3)

- A. Pohotovostní režim
- B. Domovská obrazovka
- C. Provozní parametry
- D. Funkce chlazení
- E. Recepty (programy)
- F. Obecná nastavení

## Obrazovka provozních parametrů (obr. 3 na straně 3)

- A. Čas
- B. Teplota
- C. Zvlhčování
- D. Rychlost ventilátoru
- E. Číslo fáze
- F. Další parametry
- G. Obrazovka nastavení času
- H. Obrazovka nastavení teploty

## Obrazovka dalších parametrů (obr. 4 na straně 4)

- A. Odložený start
- B. Přehřívání
- C. Cyklus s sondou jádra
- D. Ukládání programu
- E. Obrazovka nastavení odloženého startu
- F. Obrazovka aktivovaného odloženého startu
- G. Obrazovka nastavení přehřívání
- H. Obrazovka aktivovaného přehřívání
- I. Provozní parametry s aktivovanou sondou jádra
- J. Obrazovka nastavení teploty středu masa

## Obrazovky aktivovaného cyklu (obr. 5 na straně 4)

- A. Standardní cyklus
- B. Cyklus s sondou jádra

## Recepty (obr. 6 na straně 4)

- A. Výběr čísla programu
- B. Výběr programu – vybrané číslo
- C. Obrazovka ukládání programu

## Funkce chlazení

(Obr. 7 na straně 5)

## Obrazovka obecných nastavení (obr. 8 na straně 5)

- A. Datum a čas
- B. Změna jednotek zobrazené teploty
- C. USB – import/export
- D. Proofer (volitelný)
- E. Systémové informace
- F. Funkce HACCP
- G. Obrazovka nastavení data a času
- H. Obrazovka měnících se jednotek °C / F
- I. Obrazovka exportu/importu
- J. Obrazovka aktivace funkce HACCP

## Provozní parametry

1. Doba pečení (obr. 3 A/3 G) – od 1 minuty do 11 hodin 59 minut nebo nekonečný čas (∞)
2. Teplota pečení (obr. 3B/3H) - 30 °C-260 °C ( 86 F - 518 F)
3. Teplota středu (obr. 4C/4J) - 1 °C-99 °C (33 F - 210 F)
4. Zvlhčování (obr. 3C) – od VYPNUTO do 100 % (10% intervaly)
5. Rychlost ventilátoru (obr. 3D) – 1 nebo 2



## Elektrické připojení

(Obr. 10 na straně 6)

- Při trvalém připojení k síti musí být mezi spotřebičem a síťovým rozvodem instalován ochranný pólový spínač s minimálním otvorem mezi kontakty kategorie přepětí III (4000 V), dimenzovaný pro danou zátěž a vyhovující příslušným předpisům (automaticky jistič).
- Ochranný pólový spínač použitý pro připojení musí být snadno přístupný, když je spotřebič nainstalován.

## Vodní přípojka

- Maximální teplota vody nesmí překročit 30 °C.
- Tlak vody musí být mezi 100 a 200 kPa (1–2 bary). Pokud tlak překročí 2 bary, nainstalujte před spotřebič redukční ventil. Pokud je tlak nižší než 1 bar, použijte ke zvýšení tlaku čerpadlo.
- Tvrdost vody by měla být mezi 0,5 °f a 3 °f. Spotřebič musí být vybaven změkčovačem vody, aby se omezilo vytváření vodního kamene.
- Odvod vody musí být připojen přes odpovídající jímku. Pokud je vypouštěcí trubka dopravována na otevřenou podlahovou vypouštěcí vzdálenost mezi trubkou a vypouštěcím bodem, měla by mít otvory 25–30 mm. Výpust na stěnu je také povolena, pokud vypouštěcí potrubí udržuje stabilní sklon 4–5 %.

## Příprava před použitím

- Odstraňte všechny ochranné obaly a fólie nebo pásky.
- Zkontrolujte, zda je přístroj v dobrém stavu a s veškerými příslušenstvími. V případě neúplného nebo poškozeného doručení prosím okamžitě kontaktujte dodavatele. V takovém případě prostředek nepoužívejte.
- Před použitím vyčistěte příslušenství a spotřebič (viz => Čištění a údržba).
- Ujistěte se, že je spotřebič zcela suchý.
- Spotřebič položte na vodorovný, stabilní a žáruvzdorný povrch, který je bezpečný proti stříkající vodě. Spotřebič vyrovnajte pomocí nastavitelných nožiček. Nohy nerozebírejte. Spotřebič umístěte pouze na vhodný stojan – nepokládejte jej na podlahu.
- Pokud chcete spotřebič uložit v budoucnu, uschovejte jeho obal.
- Návod k použití si uschovejte pro budoucí použití.

**POZNÁMKA!** Z důvodu zbytků z výroby může spotřebič během prvních několika použití vydávat lehký zápach. To je normální a neznamená to žádnou závadu ani nebezpečí. Ujistěte se, že je spotřebič dobře větraný. Doporučuje se spustit prázdný cyklus po dobu 40/50 minut při teplotě 220/230 °C. Tímto způsobem se rozphtlí všechny nepříjemné, ale zcela normální pachy způsobené zahříváním tepelné izolace obklopující varnou komoru a silikon použitý pro její vnější utěsnění.

## Návod k obsluze

- **POZOR!** Využívejte se dlouhodobé permanence na ocelových površích potravin obsahujících kyselá látky (kyselá citrónová šťáva, octa, soli atd.), která způsobuje zhoršení koroze.
- Spotřebič před vařením předehejte, abyste dosáhli špičkového výkonu.
- Do varné komory nepřidávejte sůl.

## ZÁKLADNÍ provoz

- Chcete-li spotřebič zapnout (po připojení k elektrické síti),

- nastavte tlačítko do polohy „ZAPNUTO“. Tlačítko je umístěno na levé straně spotřebiče pod základnou (obr. 9A na straně 5) a je označeno speciální deskou (obr. 9B). Nejprve se na displeji zobrazí počítačové kódy, poté datum, čas a symbol ZAP/YVP (obr. 1A) se rozsvítí – zobrazí se v pohotovostním režimu.
- Chcete-li displej znovu aktivovat, stiskněte symbol ZAP/YVP – na displeji se zobrazí domovská obrazovka (obr. 2B).
- Chcete-li znovu aktivovat pohotovostní režim, stiskněte symbol ZAP/YVP. Pohotovostní režim se také aktivuje automaticky, pokud spotřebič nebude pracovat déle než 10 minut. Na displeji se zobrazí pouze datum, čas a symbol ZAP/YVP (obr. 2A).
- Chcete-li zvolit hlavní provozní parametry, stiskněte symbol spotřebiče (obr. 1C). Zobrazí se hlavní obrazovka parametrů opearingu (obr. 3). Chcete-li změnit hodnotu hlavního provozního parametru, stiskněte číslice související s požadovaným parametrem. Pro návrat na domovskou obrazovku se dotkněte symbolu domu (obr. 1E).
- Chcete-li vybrat a nastavit další parametry, stiskněte symbol nabídky (obr. 3F) – zobrazí se obrazovka doplňkových parametrů (obr. 4). Chcete-li se vrátit na obrazovku provozních parametrů, klepněte na symbol „back“ (obr. 1D).
- Chcete-li změnit obecná nastavení, jako je datum, čas atd., stiskněte symbol nastavení (obr. 2F) na domovské obrazovce.

## Nastavení ČASU

- Na obrazovce provozních parametrů (obr. 3) se dotkněte číslic souvisejících se symbolem času (3A) – zobrazí se obrazovka nastavení času (3G).
- Změňte hodnotu pomocí zobrazené klávesnice. Chcete-li nastavit nekonečný čas (trvalý cyklus), stiskněte symbol ∞.
- Pro potvrzení hodnoty stiskněte symbol ✓ (obr. 1B).
- Během cyklu se na displeji zobrazí zbývající čas aktuální fáze (je-li nastavena více než jedna) a zbývající čas celého cyklu.

## Nastavení TEPLoty

- Na obrazovce provozních parametrů (obr. 3) se dotkněte číslic souvisejících se symbolem teploty (3B) – zobrazí se obrazovka nastavení teploty (3H).
- Změňte hodnotu pomocí zobrazené klávesnice.
- Pro potvrzení hodnoty stiskněte symbol ✓ (obr. 1B).
- Během cyklu se na displeji zobrazí aktuální teplota v komoře a nastavená teplota pro každou fázi/cyklu.

## Nastavení VLHKOSTI / PÁRA

- Na obrazovce provozních parametrů (obr. 3) se dotkněte číslic symbolu zvlhčování (3C) a změňte hodnotu dotykem symbolů „+“ nebo „-“ (obr. 1H-I).
- Pro potvrzení hodnoty stiskněte symbol ✓ (obr. 1B).

## Nastavení RYCHLOSTI VENTILÁTORU

- Na obrazovce provozních parametrů (obr. 3) se dotkněte číslic 1 nebo 2, které odpovídají symbolu ventilátoru (3D) – zvolené otáčky se rozsvítí.

## Nastavení KROKŮ CYKLU

- Chcete-li přidat další krok v cyklu, po nastavení požadovaných hodnot provozních parametrů pro první krok (fáze 1), stiskněte číslici odpovídající číslu další fáze (obr. 3E) – všechny provozní parametry budou moci nastavit pro nový krok.
- Na další obrazovce se v levém dolním rohu zobrazí číslo kroku (fáze).
- Během cyklu se na displeji zobrazí číslo aktivní fáze a celý počet fází.



## Nastavení ODLOŽENÉHO STARTU

- Na obrazovce provozních parametrů (obr. 3) stiskněte symbol doplňkové nabídky (3F) – zobrazí se obrazovka doplňkových parametrů (obr. 4).
- Dotykové číslice související se symbolem odloženého startu (4A) – zobrazí se obrazovka nastavení (4E).
- Změňte hodnotu pomocí zobrazené klávesnice.
- Pro potvrzení hodnoty stiskněte symbol ✓ (obr. 1B).
- Během aktivovaného odloženého startu se v režimu odpočítávání času zobrazí zbývající čas do spuštění cyklu (obr. 4F). Konec počítání bude signalizován akustickým signálem a symbolem „HOTOVO“ (obr. 1J).

POZNÁMKA: Odložený start lze nastavit na maximálně 23 h 59 min. Funkci vypnete nastavením hodnoty 00:00.

## Nastavení PŘEDHŘÍVÁNÍ

- Na obrazovce dalších parametrů (obr. 4) se dotkněte číslic souvisejících se symbolem předehřívání (4B) – zobrazí se obrazovka nastavení (4G); změňte hodnotu pomocí zobrazené klávesnice. Hodnota předehřívání se vždy zvyšuje k hlavní teplotě (například pokud bude teplota nastavena na 180 °C a předehřívání na 50 °C, teplota v komoře dosáhne 230 °C).
- Pro potvrzení hodnoty stiskněte symbol ✓ (obr. 1B).
- Funkci vypnete nastavením hodnoty 0 °C.
- Během fáze aktivovaného předehřívání se zobrazí aktuální teplota komory s viditelnou nastavenou teplotou předehřívání (obr. 4H).
- Dosažená teplota bude signalizována akustickým signálem a symbolem „HOTOVO“ (obr. 1J). Chcete-li deaktivovat alarm, otevřete dvířka. Zavřete dvířka – hlavní cyklus se spustí automaticky.

POZNÁMKA: Teplota předehřívání nesmí překročit 260 °C (v součtu).

## Nastavení TEPLoty JÁDRA

- Na obrazovce doplňkových parametrů (obr. 4) se dotkněte aktivacího symbolu z polohy OFF do polohy ON (obr. 1F-G) souvisejícího se symbolem sondy jádra (obr. 4C).
- Nastavení potvrdíte dotykem symbolu ✓ (obr. 1B).
- Obrazovka provozních parametrů se změní: hodnota času se změní na hodnotu teploty jádra (obr. 4I); stiskněte číslice odpovídající symbolu sondy jádra – zobrazí se obrazovka nastavení teploty jádra (obr. 4J).
- Změňte hodnotu pomocí zobrazené klávesnice.
- Pro potvrzení hodnoty stiskněte symbol ✓ (obr. 1B).
- Během cyklu se na displeji zobrazí aktuální teplota středu masa a nastavená teplota středu masa pro každou fázi/cyklu.

POZNÁMKA: Pokud je nastavena teplota středu masa, nastavení času se vyloučeno. Cyklus/aktuální krok (pokud je více než 1) skončí, dokud není dosaženo nastavené teploty jádra.

POZOR: Během tohoto nastavení se sonda jádra používá uvnitř jídla. Zabraňte kontaktu s kostmi. Kabel sondy musí projít těsněním dvířek ve spodní části. Pokud je cyklus nastaven bez výše uvedených parametrů, sonda jádra musí být umístěna do speciické zásuvky. Pokud ne, na displeji se zobrazí chyba.

## SPUŠTĚNÍ nebo ZASTAVENÍ cyklu

- Cyklus spustíte po nastavení všech parametrů stisknutím symbolu ✓ (obr. 1B). V závislosti na typu cyklu (bez sondy jádra nebo s ní) se zobrazí odpovídající obrazovka (obr. 5A-B).
- Chcete-li kdykoli přerušit aktivní cyklus, dotkněte se kteréko-

li části obrazovky a poté na tři sekundy stiskněte a předvolte symbol „X“ (obr. 1C).

- Po skončení programu se na 1 minutu zapne zvuková výstražka.
- Během cyklu lze všechny parametry změnit stisknutím odpovídajících číslic. Pro návrat na obrazovku s aktivovaným cyklem klepněte na symbol „ZPĚT“ (obr. 1D).

## RECEPTOVAT REZERVACI

Spotřebič má knihu receptů, kde lze uložit programy až do 100.

- Pro vstup do seznamu výchozích programů klepněte na symbol knihy receptů (obr. 2E); na displeji se zobrazí čísla receptů – svítí bíle (prázdná čísla) a tmavá čísla (vybraná čísla) – obr. 6A.
- Chcete-li vybrat libovolný program, stiskněte odpovídající číslo – číslo bude označeno červeným rámečkem (obr. 6B). Stiskněte „odstranit“ pro resetování čísla užití (uložený program pod vybraným číslem bude odstraněn).
- Chcete-li uložit nový program s novými provozními parametry, vyberte další nabídku (obr. 3F) a poté stiskněte „uložit“ na obrazovce dalších parametrů (obr. 4D) – na displeji se zobrazí čísla programů (obr. 6C). Zvolte požadované číslo a znovu stiskněte tlačítko „uložit“.

POZNÁMKA: Pokud zvolíte zatemněné číslo (některý program již existuje pod tímto číslem), nový program nahradí stávající číslo (starý program bude přepsán).

## Funkce CHLAZENÍ

- Na domovské obrazovce (obr. 2B) stiskněte symbol funkce chlazení (obr. 2D). Aktuální teplota komory se zobrazí na obrazovce funkce chlazení (obr. 7). Chcete-li zahájit chlazení, otevřete dvířka.
- Funkci lze kdykoli zrušit stisknutím symbolu „BACK“ (obr. 1D); jinak se automaticky vypne, když teplota uvnitř komory klesne na 40 °C.

POZNÁMKA: Funkce chlazení aktivovaná s otevřenými dvířky – nedotýkejte se žádného prvku uvnitř komory. RIZIKO POPÁLENÍ.

## Nastavení DATUM A ČAS

- Na obrazovce obecných nastavení (obr. 8) se dotkněte symbolu souvisejícího s kalendářem/hodinami (obr. 8A). Zobrazí se obrazovka nastavení data a času (obr. 8G).
- Stisknutím požadované číslice změňte hodnotu (číslice začnou blikat). Změňte datum nebo čas stisknutím symbolů „+“ nebo „-“.
- Pro potvrzení hodnoty stiskněte symbol ✓ (obr. 1B). Pro ukončení bez uložení stiskněte symbol „BACK“ (obr. 1D).

## Přepínání mezi °C/F

- Na obrazovce obecných nastavení (obr. 8) se dotkněte symbolu souvisejícího s °C/F (obr. 8B). Zobrazí se obrazovka Změna jednotek (obr. 8H).
- Jednotka °C je nastavena jako výchozí, takže jednotka F je nastavena se symbolem v poloze „VYPNUTO“ (obr. 1G). Nastavení symbolu spínače °F jednotky do polohy ZAPNUTO (obr. 1F).
- Pro potvrzení hodnoty stiskněte symbol ✓ (obr. 1B).

## IMPORT / VÝVOZ programů přes USB

- Port USB je umístěn na levé straně ovládacího panelu.
- Chcete-li importovat nové programy z jednotky USB, po připojení jednotky klepněte na symbol USB (obr. 8C) na obrazovce obecného nastavení. Zobrazí se obrazovka Import/export

CC





(obr. 8I) – klepněte na tlačítko „import“; jako potvrzení bude vydán zvukový alarm.

- Export programů: stiskněte tlačítko „exportovat“ na obrazovce Import/export (8I) – jako potvrzení bude vydán zvukový alarm.

## INFORMACE O SYSTÉMU

- Na obrazovce obecných nastavení (obr. 8) stiskněte symbol „i“ (obr. 8E). Zadejte heslo „1234“ a potvrďte jej stisknutím symbolu ✓ (obr. 1B).

## Funkce HACCP

- Aby bylo možné používat funkci HACCP pro trvalé monitorování dat jednotky USB cyklu, musí být připojena ke spotřebiči.
- Funkci zapnete stisknutím symbolu souvisejícího s funkcí HACCP na obrazovce obecných nastavení (obr. 8F).
- Na zobrazené obrazovce (Fig.8J) přepněte aktivací symbol z polohy „OFF“ do polohy „ON“ (obr. 1F-G).

## Čištění a údržba

- **POZOR!** Před skladováním, čištěním a údržbou vždy odpojte spotřebič od napájení a vychladněte.
- K čištění nepoužívejte vodní trysku ani parní čistič a netlačte spotřebič pod vodu, protože by se části namočily a mohlo by dojít k úrazu elektrickým proudem.
- Pokud spotřebič není udržován v dobrém stavu čistoty, může to nepříznivě ovlivnit jeho životnost a způsobit nebezpečnou situaci.
- Zbytky potravin je třeba pravidelně čistit a odstraňovat ze spotřebiče. Pokud není spotřebič řádně vyčištěn, sniží se jeho životnost a během používání může dojít k nebezpečnému stavu.

## Ruční čištění

- Očistěte ochlazený vnější a vnitřní povrch hadříkem nebo houbou mírně navlženou jemným mýdlovým roztokem.
- Z hygienických důvodů je nutné spotřebič před použitím a po něm vyčistit.
- Zabraňte kontaktu vody s elektrickými součástmi.
- Spotřebič nikdy neponořujte do vody nebo jiných kapalin.
- Nikdy nepoužívejte agresivní čisticí prostředky, abrazivní houbičky nebo čisticí prostředky obsahující chlór. K čištění nepoužívejte ocelovou vlnu, kovové náčiní ani žádné ostré nebo špičaté předměty. Nepoužívejte benzín ani rozpouštědla!
- Žádné součásti nelze mýt v myčce nádobí.
- Vyčistěte ventilátor vhodnými čisticími prostředky, abyste zajistili tvorbu vodního kamene.
- Odstraňte dveřní těsnění a umyjte je samostatně teplou mýdlovou vodou, poté opláchněte a osušte měkkým hadříkem.

## Poloautomatické čištění

- Na stěny komory, kryty ventilátoru a vnitřní sklo dvířek naneste vhodný čisticí prostředek. Nechte působit asi 20 minut.
- Nastavte teplotu na asi 100–120 °C a úroveň zvlhčování na pozici 5. Nastavte čas na 15 minut.
- Po dokončení programu otevřete dvířka a počkejte, až spotřebič vychladne. Opláchněte vodou.
- Chcete-li komoru vysušit, nastavte program na 10 minut a teplotu na přibližně 180–200 °C (v případě potřeby cyklus opakujte).
- Po vyčištění nechte dvířka lehce otevřená.

## Údržba

- Pravidelně kontrolujte provoz spotřebiče, abyste zabránili vážným nehodám.
- Pokud vidíte, že spotřebič nefunguje správně nebo že se vyskytl problém, přestaňte jej používat, vypněte jej a kontaktujte dodavatele.
- Veškerá údržba, instalace a opravy musí být prováděny specializovanými a autorizovanými technikami nebo doporučeny výrobcem.

## Převaha a skladování

- Před uskladněním se vždy ujistěte, že byl spotřebič odpojen od zdroje napájení a zcela vychladl.
- Spotřebič skladujte na chladném, čistém a suchém místě.
- Na spotřebič nikdy nepokládejte těžké předměty, protože by se mohly poškodit.
- Když je spotřebič v provozu, nepřemisťujte jej. Při přemisťování odpojte spotřebič od napájení a držte jej na dně.

## Odstraňování problémů

Pokud spotřebič nefunguje správně, zkontrolujte prosím, zda je roztok v níže uvedené tabulce. Pokud problém stále nemůžete vyřešit, obraťte se na dodavatele/poskytovatele služeb.

Problémy	Možná příčina	Možné řešení
Spotřebič nefunguje (ovládací panel je zcela vypnutý).	Vadné připojení k napájecí síti.	Zkontrolujte připojení k napájecí síti.
	Nedostatek napětí.	Obnovte napájecí napětí.
	Spálená pojistka ochrany elektroniky.	Kontakt s technickým servisem.
Program vaření je aktivní – spotřebič nefunguje.	Dvířka otevřená.	Dvířka řádně zavřete.
	Poškozený dveřní senzor.	Kontakt s technickým servisem.
Zvlhčování / tvorba páry nefunguje.	Vadné připojení vody.	Zkontrolujte připojení k vodovodní síti.
	Uzavřený vodní ventil.	Otevřete ventil.
	Ucpaný filtr přívodu vody.	Vyčistěte filtr.
	Poškozený solenoidový ventil přívodu vody.	Kontakt s technickým servisem.
Dvířka zavřená. Pára uniká těsněním.	Těsnění není správně namontováno.	Zkontrolujte sestavu těsnění.
	Poškozené těsnění.	Kontakt s technickým servisem.
	Rukojeť je nesprávně nastavena.	Kontakt s technickým servisem.
Nerovnoměrné vaření.	Jeden z motorů je vadný nebo pracuje při nízkých otáčkách.	Kontakt s technickým servisem.
	Motory necouvaj.	Kontakt s technickým servisem.
	Topné články jsou poškozené.	Kontakt s technickým servisem.
Vnitřní osvětlení nefunguje.	Poškozená žárovka	Vyměňte žárovku.





Bezpečnostní tepelná ochrana je aktivována nepřetržitě.	Poškozená tepelná ochrana.	Kontakt s technickým servisem.
	Regulační termostat je poškozený.	Kontakt s technickým servisem.

## Identifikace chybového kódu

Chybové kódy	Možná příčina	Možné řešení
E01: Komorová sonda nebyla detekována.	Přerušované spojení mezi sondou a elektronickou deskou.	Kontakt s technickým servisem.
	Poškozená komorová sonda.	
E02: Sonda jádra nebyla detekována.	Přerušované spojení mezi sondou a elektronickou deskou.	Kontakt s technickým servisem.
	Poškozená sonda jádra.	
E03: Začernění napájení.	Nedostatek hlavního napájení v časovém období.	Reaktivní přerušovaný cyklus.
E04: Chyba USB	USB není detekováno/čitelné/poškozené.	Vyměňte jednotku USB.
	Přerušené připojení mezi portem USB a elektronickou deskou.	Kontakt s technickým servisem.

## Záruka

Jakákoliv závada ovlivňující funkci spotřebiče, která se objeví do jednoho roku od zakoupení, bude opravena bezplatnou opravou nebo výměnou za předpokladu, že byl spotřebič používán a udržován v souladu s pokyny a že nebyl žádným způsobem zneužit ani zneužit. Vaše zákonná práva nejsou dotčena. Pokud je spotřebič reklamován v rámci záruky, uveďte, kde a kdy byl zakoupen, a přiložte doklad o zakoupení (např. doklad o zakoupení). V souladu s našimi zásadami neustálého vývoje produktů si vyhrazujeme právo bez předchozího upozornění změnit specifikace produktu, balení a dokumentace.

## Likvidace a prostředí



Při vyřazování spotřebiče z provozu se tento spotřebič nesmí likvidovat s jiným domácím odpadem. Namísto toho je vaší odpovědností zlikvidovat odpadní zařízení předáním na určené sběrné místo. Nedodržení tohoto pravidla může být penalizováno v souladu s platnými předpisy o likvidaci odpadu. Samostatný sběr a recyklace vašich odpadních zařízení při likvidaci pomůže zachovat přírodní zdroje a zajistí, že budou recyklovány způsobem, který chrání lidské zdraví a životní prostředí.

Další informace o tom, kde můžete odpad odevzdat k recyklaci, získáte od místní společnosti pro sběr odpadu. Výrobci a dovozci nenesou odpovědnost za recyklaci, zpracování a ekologickou likvidaci, a to ani přímo, ani prostřednictvím veřejného systému.

## Tisztelt Ügyfelünk!

Köszönjük, hogy megvásárolta ezt a Hendi készüléket. A készülék első üzembe helyezése és használata előtt figyelmesen olvassa el a felhasználói kézikönyvet, különös figyelmet fordítva az alább ismertetett biztonsági előírásokra.

## Biztonsági utasítások

- A készüléket kizárólag a jelen kézikönyvben leírt rendeltetésének megfelelően használja.
- A gyártó nem vállal felelősséget a helytelen használatból és használatból eredő károkokért.
-  **VESZÉLY! ÁRAMTŰZES KOCKÁZATA!** Ne kísérelje meg saját maga megjavítani a készüléket. Ne merítse a készülék elektromos alkatrészeit vízbe vagy más folyadékba. Soha ne tartsa a készüléket folyó víz alatt.
- SOHA NE HASZNÁLJON SÉRÜLT KÉSZÜLÉKET!** Rendszeresen ellenőrizze az elektromos csatlakozásokat és a vezetéket, hogy nem sérültek-e. Sérülés esetén válassza le a készüléket az elektromos hálózatról. A veszély vagy sérülés elkerülése érdekében a javításokat csak beszállító vagy képzett személy végezheti.
- FIGYELEM!** A készülék elhelyezésekor szükség esetén biztonságosan vezesse el a tápkábelt, hogy elkerülje a véletlen húzást, a károsodást, a fűtőfelülettel való érintkezést vagy a botlásveszélyt.
- FIGYELEM!** Amíg a dugasz az aljzatban van, a készülék csatlakoztatva van a tápegységhez.
- FIGYELEM!** MINDIG kapcsolja ki a készüléket, mielőtt leválasztja a hálózatról, tisztítást, karbantartást vagy tárolást végez.
- A készüléket csak a készülék címkéjén feltüntetett feszültséggel és frekvenciával rendelkező elektromos aljzathoz csatlakoztassa.
- Ne érintse meg a dugaszt/elektromos csatlakozásokat nedves vagy nedves kézzel.
- A készüléket és az elektromos dugaszt/csatlakozókat tartsa távol víztől és más folyadékoktól. Ha a készülék vízbe esik, azonnal távolítsa el a tápcsatlakozókat. Ne használja a készüléket addig, amíg azt szakképzett technikus nem ellenőrizte. Ezen utasítások be nem tartása életveszélyes kockázatokat okozhat.
- Csatlakoztassa a tápegységet egy könnyen hozzáférhető elektromos aljzathoz, hogy vészhelyzet esetén azonnal le tudja választani a készüléket.
- Ügyeljen arra, hogy a vezeték ne érintkezzen éles vagy forró tárgyakkal, és tartsa távol nyílt tűztől. Soha ne húzza ki a tápkábelt az aljzatról, hanem inkább mindig húzza ki a dugót.
- Soha ne szállítsa a készüléket a kábelénél fogva.
- Soha ne próbálja meg saját maga kinyitni a készülék burkolatát.
- Ne helyezzen tárgyakat a készülék házába.
- Használat közben soha ne hagyja felügyelet nélkül a készüléket.
- Ezt a készüléket képzett személyzetnek kell üzemeltetnie az étterem konyhájában, étkezdéjében vagy bárjában stb.
- A készüléket nem használhatják csökkent fizikai, érzékszervi vagy mentális képességű személyek, illetve olyan személyek, akik nem rendelkeznek tapasztalattal és tudással.
- A készüléket gyermekek semmilyen körülmények között nem





használhatják.

- A készüléket és elektromos csatlakozásait tartsa gyermektől elzárva.
- Soha ne használjon a készülékhez mellékelt vagy a gyártó által ajánlott tartozékoktól vagy kiegészítő eszközöktől eltérő tartozékokat. Ennek elmulasztása biztonsági kockázatot jelenthet a felhasználó számára, és károsíthatja a készüléket. Csak eredeti alkatrészeket és tartozékokat használjon.
- Ne működtesse a készüléket külső időzítővel vagy távvezérlő rendszerrel.
- Ne helyezze a készüléket fűtőtárgyra (benzin, elektromos, széntűzhely stb.).
- Ne takarja le a készüléket működés közben.
- Ne helyezzen semmilyen tárgyat a készülék tetejére.
- Ne használja a készüléket nyílt láng, robbanásveszélyes vagy gyúlékony anyagok közelében. A készüléket mindig vízszintes, stabil, tiszta, hőálló és száraz felületen üzemeltesse.
- A készülék nem alkalmas olyan helyre történő beszerelésre, ahol vízszögár használható.
- Hagyjon legalább 20 cm helyet a készülék körül, hogy használat közben szellőzhessen.
- **FIGYELEM!** A készülék szellőzőnyílásait tartsa akadálymentesen.

HU

## Speciális biztonsági utasítások

- Ne használja a készüléket ételek vagy folyadékok zárt edényben történő előkészítésére, mivel a tartály felrobbanhat.
- Nem szabad könnyen gyúlékony anyagokat tartalmazó ételeket, például alkoholalapú ételeket főzni; öngétozt jelenségek fordulhatnak elő, amelyek tüzet vagy robbanást okozhatnak a főzőkamrában.
- **FIGYELEM!** A készüléket elszívónyő alá kell telepíteni, hogy a munka során keletkező gőz és egyéb gőz szabadon működjön.
-  **VIGYÁZAT! ÉGÉSVESZÉLY! MELEG FELÜLETEK!** Használat közben a hozzáférhető felületek hőmérséklete nagyon magas. Csak a kezelőpanelt, fogantyúkat, kapcsolókat, időzítő szabályozógombokat vagy hőmérséklet-szabályozó gombokat stb. érintse meg.
- **VIGYÁZAT! ÉGÉSVESZÉLY!** Ügyeljen az ételtároló edények kezelésére sütés közben és után: nagyon forró lehet. Az égési sérülések elkerülése érdekében viseljen megfelelő hővédő ruházatot.
- Működés közben, nyitott ajtóval ne vegye le a ventilátor fedelét; ne érintse meg a még forró ventilátorokat és ellenálásokat.
-  **FIGYELEM!** A depurálás elkerülése érdekében ne használjon olyan folyadékokat vagy főzőszközöket tartalmazó feltöltött tárolóedényeket, amelyek folyadékká válnak, ha a padló felett 1,6 m-nél magasabb polcokon hevítene.
- **FIGYELEM!** A főzőrekesz ajtajának kinyitásakor forró gőz távozhat.
- Ne töltse túl a belső polcokat. A maximális terhelést a „Műszaki specifikáció” tartalmazza.
- A készüléket olyan ekvipotenciális rendszerhez kell csatlakoztatni, amelynek hatékonyságát a vonatkozó előírásoknak megfelelően kell értékelni. Ezt a csatlakozást a készülékek között a szimbólummal jelölt megfelelő csatlakozáson keresztül kell beállítani . Az ekvipotenciális vezetéknek legalább 2,5 mm-es <sup>2</sup> keresztmetszettel kell rendelkeznie.

- Ha a tápkábel megsérül, akkor a veszély elkerülése érdekében a gyártóval, annak szervizével vagy hasonlóan képzett szakemberrel kell kicseréltetni.
- A készülékhez mellékelt új tömlőkészleteket kell használni, és a régi tömlőkészleteket tilos újrafelhasználni.
- A készüléket mindig ivóvízhálózathoz csatlakoztassa.
- Ne használja az ajtófogantyút a készülék mozgatásához (az üveg esetleges törése).

## Rendeltetésszerű használat

- A készüléket professzionális használatra tervezték, kereskedelmi célokra is, például éttermek, étkezdék, kórházak konyháiban és kereskedelmi vállalkozásokban, például pékségekben, butcheriesben stb., de nem élelmiszerek folyamatos tömegtermelésére
- A készülék kizárólag ételek (sütemények, sült áruk és élelmiszerek mindenféle sütéséhez): friss és fagyasztott; hűtött és fagyasztott ételek helyreállításához, húsok, hal és zöldségek stb. gőzben sütéséhez használható. Minden egyéb használat a készülék károsodásához vagy személyi sérüléshez vezethet.
- A készülék bármilyen más célból történő üzemeltetése a készülék helytelen használatának minősül. Kizárólag a felhasználó felelős az eszköz nem megfelelő használatáért.

## Földelés

Ez a készülék I. védelmi osztályba tartozik, és védőföldeléshez kell csatlakoztatni. A földelés csökkenti az áramütés veszélyét azáltal, hogy az elektromos áramhoz elvezető vezetékkel biztosítja.

Ez a készülék földelt dugóval ellátott tápkábellel, vagy földelő vezetékkel ellátott elektromos csatlakozásokkal van ellátva. A csatlakozásokat megfelelően kell telepíteni és földelni.

## Kezelőpanel

### Fő szimbólumok (1. ábra a 3. oldalon)

- A. BE/KI
- B. MEGERŐSÍTÉS/INDÍTÁS
- C. LEÁLLÍTÁS/TÖRLÉS
- D. Vissza
- E. Kezdőképernyő
- F. Aktív funkció (be)
- G. Deaktív funkció (ki)
- H. Növekvő érték
- I. Csökkenő érték
- J. Előmelegítés / késleltetett indítás feltöltve

### Általános képernyők (2. ábra a 3. oldalon)

- A. Készenléti üzemmód
- B. Kezdőképernyő
- C. Üzemi paraméterek
- D. Hűtési funkció
- E. Receptkönyv (programok)
- F. Általános beállítások

### Üzemi paraméterek képernyője (3. ábra a 3. oldalon)

- A. Idő
- B. Hőmérséklet
- C. Párásítás
- D. Ventilátor sebessége
- E. Fázisszám
- F. További paraméterek



- G. Időbeállítás képernyője
- H. Hőmérséklet-beállítás képernyője

#### További paraméterek képernyője (4. ábra a 4. oldalon)

- A. Késleltetett indítás
- B. Előmelegítés
- C. Ciklus megszünetelése
- D. Program mentése
- E. Késleltetett indítás beállítás képernyője
- F. Aktivált késleltetett indítás képernyője
- G. Előmelegítési beállítás képernyője
- H. Aktivált előmelegítés képernyője
- I. Üzemi paraméterek aktivált megszüneteléssel
- J. A maghőmérséklet-beállítás képernyője

#### Aktivált ciklus képernyői (5. ábra a 4. oldalon)

- A. Standard ciklus
- B. Ciklus megszünetelése

#### Receptkönyv (6. ábra a 4. oldalon)

- A. Programszám kiválasztása
- B. Program kiválasztása - kiválasztott szám
- C. Programmentés képernyője

#### Hűtési funkció

##### (7. ábra az 5. oldalon)

#### Az általános beállítások képernyője (8. ábra az 5. oldalon)

- A. Dátum és idő
- B. A kijelzett hőmérséklet mértékegységének módosítása
- C. USB - Importálás/exportálás
- D. Bizonyító (opcionális)
- E. Rendszerinformációk
- F. HACCP funkció
- G. Dátum- és időbeállítás képernyője
- H. Változó mértékegységek képernyője °C / F
- I. Export/importálás képernyője
- J. A HACCP funkció aktiválásának képernyője

#### Üzemi paraméterek

1. Sütési idő (3A/3G ábra) – 1 perc és 11 óra között, 59 perc vagy végtelen idő (∞)
2. Sütési hőmérséklet (3B/3H ábra) – 30–260 °C (86–518 F)
3. Hűshőmérő (4C/4J ábra) – 1 °C – 99 °C (33 F – 210 F)
4. Párásítás (3C. ábra) – KI állásról 100%-ra (10%-os intervallumok)
5. Ventilátor sebessége (3D. ábra) – 1 vagy 2

## Elektromos csatlakozás

### (10. ábra a 6. oldalon)

- Az elektromos hálózathoz való állandó csatlakozáshoz védő pótskapcsolót kell felszerelni a készülék és a hálózat közé úgy, hogy a túlfeszültség-kategória III (4000 V) érintkezői között minimálisan legyen a terhelésre méretezve és a vonatkozó előírásoknak megfelelően (automatikus megszakító).
- A csatlakozáshoz használt védődrót kapcsolónak könnyen hozzáférhetőnek kell lennie a készülék üzembe helyezésekor.

## Vízcsatlakozás

- A maximális víz hőmérséklet nem haladhatja meg a 30 °C-ot.
- A víznyomásnak 100 és 200 kPa (1–2 bar) között kell lennie. Ha a nyomás meghaladja a 2 bart, szereljen fel nyomáscsökkentőt a készülék elé. Ha a nyomás 1 bar-nál alacsonyabb, a szivattyú segítségével növelje a nyomás értékét.

- A vízkeménységnek 0,5<sup>o</sup>f és 3<sup>o</sup>f között kell lennie. A vízkőképződés csökkentése érdekében a készüléket vízlágyítóval kell felszerelni.
- A vízleeresztőt megfelelő csapon keresztül kell csatlakoztatni. Ha az ürítőcsövet nyitott padlón vezetik le, akkor a cső és a kiömlőpont közötti távolságnak 25–30 mm-nek kell lennie. Falra szerelt ürítés is megengedett, ha a lefolyócső állandó dőlésszöge 4-5%.

## Használat előtti előkészítés

- Távolítsa el az összes védőcsomagolást és fóliát vagy ragasztószalagot.
- Ellenőrizze, hogy a készülék jó állapotban van-e, és az összes tartozékkal együtt. Hiányos vagy sérült szállítás esetén kérjük, azonnal lépjen kapcsolatba a szállítóval. Ebben az esetben ne használja a készüléket.
- Használat előtt tisztítsa meg a tartozékokat és a készüléket (lásd ==> Tisztítás és karbantartás).
- Ellenőrizze, hogy a készülék teljesen száraz-e.
- Helyezze a készüléket vízszintes, stabil és hőálló felületre, amely biztonságosan ellenáll a kiforrccsenő víznek. Állítsa vízszintbe a készüléket állítható lábakkal. Ne szerelje szét a lábakat. A készüléket csak megfelelő állványra helyezze – ne helyezze a padlóra.
- Őrizze meg a csomagolást, ha a jövőben tárolni kívánja a készüléket.
- Őrizze meg a használati útmutatót későbbi használatra.

**MEGJEGYZÉS!** A gyártási maradványok miatt a készülék enyhe szagot bocsáthat ki az első néhány használat során. Ez normális jelenség, és nem jelez semmilyen hibát vagy veszélyt. Győződjön meg arról, hogy a készülék jól szellőzik. Ajánlott 220/230 °C hőmérsékleten 40/50 percig üres ciklust futtatni. Ily módon a sütőkamrát és a külső tömítéshez használt szilikont borító hőszigetelés miatt keletkező összes kellemetlen, mégis teljesen normális szag megszűnik.

## Üzemeltetési utasítások

- **FIGYELEM!** Kerülje a savas anyagokat tartalmazó ételek (lemonlé, ecet, só stb.) acélfelületeinek hosszan tartó tartósságát, amelyek korrózióromlást okoznak.
- Főzés előtt minden alkalommal melegítse elő a készüléket a maximális teljesítmény elérése érdekében.
- Kerülje a só betöltését az ételbe a főzőkamrában.

## ALAPVETŐ működés

- A készülék bekapcsolásához (miután az elektromos hálózathoz csatlakozott) állítsa a gombot „BE” állásba. A gombot a készülék bal oldalán, az alapatat alatt kell elhelyezni (9A. ábra az 5. oldalon), és speciális lemez jelöli (9B. ábra). Először a számítógép kódjait jeleníti meg a kijelző, majd a Dátum, Idő és a BE/KI szimbólum (1A ábra) világit – készenléti módban jelenik meg.
- A kijelző újbóli aktiválásához érintse meg a BE/KI szimbólumot – a kijelző a kezdőképernyő jelenik meg (2B ábra).
- A készenléti üzemmód ismételt bekapcsolásához érintse meg a BE/KI szimbólumot. A Készenléti üzemmód is automatikusan bekapcsol, ha a készülék 10 percnél tovább nem működik. A kijelzőn csak a dátum, az idő és a BE/KI szimbólum jelenik meg (2A. ábra).
- A fő üzemi paraméterek kiválasztásához érintse meg a készülék szimbólumát (1C. ábra). Megjelenik a Fő opearting



paraméterek képernyő (3. ábra). A fő üzemi paraméter értékének módosításához érintse meg a kívánt paraméterhez tartozó számjegyeket. A kezdőképernyőre való visszatéréshez érintse meg a ház szimbólumot (1E ábra).

- További paraméterek kiválasztásához és beállításához érintse meg a menü szimbólumot (3F. ábra) – további paraméterek képernyő jelenik meg (4. ábra). A működési paraméterek képernyőre való visszalépéshez érintse meg a „vissza” szimbólumot (1D ábra).
- Az általános beállítások, például a dátum, az idő stb. módosításához érintse meg a Beállítások szimbólumot (2F. ábra) a kezdőképernyőn.

### IDŐ beállítása

- Az üzemi paraméterek képernyőn (3. ábra) érintse meg az időszimbólumhoz (3A) kapcsolódó számjegyeket - az időbeállítás képernyő jelenik meg (3G).
- Módosítsa az értéket a megjelenített billentyűzet segítségével. A végtelen idő (folyamatos ciklus) beállításához érintse meg a ∞ szimbólumot.
- Az érték megerősítéséhez érintse meg a szimbólumot ✓ (1B ábra).
- A ciklus alatt a kijelzőn az aktuális fázisból hátralévő idő (ha egyenlő több van beállítva) és a teljes ciklusból hátralévő idő látható.

### HŐMÉRSÉKLET beállítása

- Az üzemi paraméterek képernyőn (3. ábra) a hőmérséklet szimbólumhoz (3B) kapcsolódó érintő számjegyek - a hőmérséklet beállítási képernyő (3H) jelenik meg.
- Módosítsa az értéket a megjelenített billentyűzet segítségével.
- Az érték megerősítéséhez érintse meg a szimbólumot ✓ (1B ábra).
- A ciklus alatt a kijelzőn megjelenik a kamra aktuális hőmérséklete és a beállított hőmérséklet minden fázisra/ciklusra.

### PÁRÁSÍTÁS / GŐZ beállítás

- Az üzemi paraméterek képernyőn (3. ábra) érintse meg a párasítási szimbólumhoz (3C) kapcsolódó számjegyeket, és módosítsa az értéket a „+” vagy „-” szimbólumokkal (1H-1 ábra).
- Az érték megerősítéséhez érintse meg a szimbólumot ✓ (1B ábra).

### VENTILÁTOR SEBESSÉG beállítás

- A működési paraméterek képernyőn (3. ábra) érintse meg a ventilátor szimbólumhoz (3D) kapcsolódó 1. vagy 2. számjegyet – a kiválasztott sebesség világitani kezd.

### CIKLUSLÉPÉSEK beállítása

- A ciklus következő lépésének hozzáadásához, miután beállította az üzemi paraméterek kívánt értékeit az első lépéshez (1. fázis), érintse meg a következő fáziszámnak megfelelő számjegyet (3E ábra) - minden üzemi paramétert be lehet állítani az új lépéshez.
- További képernyőn a lépés (fázis) száma a bal alsó sarokban jelenik meg.
- A ciklus alatt a kijelzőn az aktív fázis száma és a fázisok teljes száma látható.

### KÉSLETTETETT INDÍTÁS beállítás

- Az üzemi paraméterek képernyőn (3. ábra) érintse meg a további menü szimbólumot (3F) - további paraméterek képernyő jelenik meg (4. ábra).

nyő jelenik meg (4. ábra).

- Érintse meg a késleltetett indítás szimbólumához (4A) kapcsolódó számjegyeket – a beállítási képernyő jelenik meg (4E).
- Módosítsa az értéket a megjelenített billentyűzet segítségével.
- Az érték megerősítéséhez érintse meg a szimbólumot ✓ (1B ábra).
- Az aktivált késleltetett indítás során a ciklus indításáig hátralévő idő visszaszámlálásos módban jelenik meg (4F. ábra). A számlálás végét hangjelzés és a „KÉSZ” szimbólum jelzi (1J. ábra).

MEGJEGYZÉS: A késleltetett indítás maximum 23 óra 59 percre állítható be. A funkció kikapcsolásához állítsa be a 00:00 értéket.

### ELŐMELEGÍTÉS beállítás

- A további paraméterek képernyőn (4. ábra) érintse meg az előmelegítési szimbólumhoz (4B) kapcsolódó számjegyeket - a beállítási képernyő jelenik meg (4G); módosítsa az értéket a megjelenített billentyűzettel. Az előmelegítési érték mindig hozzáadódik a főhőmérséklethez (például ha a hőmérsékletet 180 °C-ra állítják, az előmelegítést pedig 50 °C-ra, a kamra hőmérséklete eléri a 230 °C-ot).
- Az érték megerősítéséhez érintse meg a szimbólumot ✓ (1B ábra).
- A funkció kikapcsolásához állítsa be a 0 °C értéket.
- Az aktivált előmelegítési fázis alatt a kamra aktuális hőmérséklete látható beállított előmelegítési hőmérséklettel jelenik meg (4H. ábra).
- Az elért hőmérsékletet hangjelzés és a „KÉSZ” szimbólum jelzi (1J. ábra). Nyissa ki az ajtót a riasztás kikapcsolásához. Csukja be az ajtót – a fő ciklus automatikusan elindul.

MEGJEGYZÉS: Az előmelegítési hőmérséklete nem haladhatja meg a 260 °C-ot (összegeben).

### FŐ HŐMÉRSÉKLET beállítás

- A további paraméterek képernyőn (4. ábra) érintse meg az aktiváló szimbólumot a KI-től BE-ig (1. ábraF-G) a magszonda szimbólumához kapcsolódóan (4C. ábra).
- A beállítás megerősítéséhez érintse meg a szimbólumot ✓ (1B ábra).
- A működési paraméterek képernyője megváltozik: az időérték maghőmérsékletre változik (4I. ábra); érintse meg a magszonda szimbólumának megfelelő számjegyeket – megjelenik a maghőmérséklet beállítási képernyője (4J. ábra).
- Módosítsa az értéket a megjelenített billentyűzet segítségével.
- Az érték megerősítéséhez érintse meg a szimbólumot ✓ (1B ábra).
- A ciklus során a kijelzőn megjelenik az aktuális maghőmérséklet, és minden fázishoz/ciklushoz beállított maghőmérséklet.

MEGJEGYZÉS: Ha a maghőmérséklet be van állítva, az időbeállítás kimarad. Ciklus/áram lépés (ha több mint 1) vége, amíg el nem éri a beállított maghőmérsékletet.

FIGYELEM: E beállítás során a magszonda az étel belsejében használható. Kerülje a csontokkal való érintkezést. A szonda kábelnek atul át kell haladnia az ajtóütemítésen. Ha a ciklust a fenti paraméterek nélkül állítják be, a magszondát speciális aljzatba kell helyezni. Ha nem, a kijelzőn hiba jelenik meg.



## A ciklus INDÍTÁSA vagy LEÁLLÍTÁSA

- A ciklus elindításához az összes paraméter beállítása után érintse meg a szimbólumot ✓ (1B ábra). A ciklus típusától függően (magszondával vagy anélkül) a megfelelő képernyő jelenik meg (5. ábraA-B).
- Az aktív ciklus megszakításához érintse meg a képernyő bármely részét, majd érintse meg az „X” szimbólumot (1C ábra) 3 másodpercig.
- Amikor a ciklus véget ér, 1 percre hangjelzés hallható.
- A ciklus alatt minden paraméter módosítható a megfelelő számjegyek megérintésével. Az aktivált ciklus képernyőre való visszatéréshez érintse meg a „VISSZA” szimbólumot (1D ábra).

## RECEPT FOGLALÁS

A készülék receptkönyvvel rendelkezik, ahol akár 100 program tárolható.

- Az alapértelmezett programlistába való belépéshez érintse meg a receptúra szimbólumát (2E. ábra); a kijelzőn a receptúra számai jelennek meg – fehér színnel világítva (üres számok) és sötétítve a számok (bevett számok) – 6A. ábra.
- Bármely program kiválasztásához érintse meg a megfelelő számot – a szám piros kerettel lesz megjelölve (6B ábra). Érintse meg a „Törlés” gombot a levett szám visszaállításához (a kiválasztott szám alatti mentett program törlésre kerül).
- Új program új üzemi paraméterekkel történő mentéséhez válasszon ki egy további menüt (3F. ábra), majd érintse meg a „Mentés” gombot a további paraméterek képernyőjén (4D. ábra) – a kijelzőn a programszámok jelennek meg (6C. ábra). Válassza ki a kívánt számot, majd érintse meg ismét a „Mentés” gombot.

**MEGJEGYZÉS:** Ha a sötétített számot választja (egyres program már létezik ezen szám alatt), az új program lecseréli a meglévőt (a régi program felülírásra kerül).

## HŰTÉS funkció

- A kezdőképernyőn (2B ábra) érintse meg a hűtési funkció szimbólumát (2D ábra). A hűtő funkció képernyőjén megjelenik a kamra aktuális hőmérséklete (7. ábra). A hűtés megkezdéséhez nyissa ki az ajtót.
- A funkció bármikor kikapcsolható a „VISSZA” jel megérintésével (1D. ábra); ellenkező esetben automatikusan kikapcsol, ha a kamra belsejében a hőmérséklet 40 °C-ra csökken.

**MEGJEGYZÉS:** A hűtési funkció nyitott ajtóval aktiválható – ne érintsen meg semmilyen elemet a kamrában. ÉGÉSVESZÉLY.

## DÁTUM ÉS IDŐ beállítás

- Az általános beállítások képernyőn (8. ábra) érintse meg a naptárhoz/órához kapcsolódó szimbólumot (8A ábra). Megjelenik a Dátum és idő beállítása képernyő (8G. ábra).
- Érintse meg a kívánt számjegyet az érték módosításához (a számjegyek villogni kezdenek). A „+” vagy „-” szimbólumok megérintésével módosítsa a dátumot vagy az időt.
- Az érték megerősítéséhez érintse meg a szimbólumot ✓ (1B ábra). A mentés nélküli kilépéshez érintse meg a „VÍSSZA” szimbólumot (1D ábra).

## Váltás °C/F között

- Az általános beállítások képernyőn (8. ábra) érintse meg a °C/F-hez kapcsolódó szimbólumot (8B ábra). Megjelenik a mértékegységek módosítása képernyő (8H. ábra).
- A °C mértékegység alapértelmezettként van beállítva, így az

F mértékegység „KI” pozícióban van (1G ábra).A berendezés °F-kapcsoló szimbólumának BE helyzetbe állítása (1F. ábra).

- Az érték megerősítéséhez érintse meg a szimbólumot ✓ (1B ábra).

## IMPORT/EXPORT programok USB-n keresztül

- Az USB-port a kezelőpanel bal oldalán található.
- Új programok USB-meghajtóról történő importálásához a meghajtó csatlakoztatása után érintse meg az USB szimbólumot (8C ábra) az általános beállítási képernyőn. Megjelenik az Importálás/exportálás képernyő (8I. ábra) – érintse meg az „Importálás” gombot; megerősítésként hangjelzés hallható.
- Programok exportálásához: érintse meg az „exportálás” gombot az importálás/exportálás képernyőn (8I) – megerősítésként hangjelzés hallható.

## RENDSZER INFORMÁCIÓ

- Az általános beállítások képernyőn (8. ábra) érintse meg az „i” szimbólumot (8E ábra). Írja be az „1234” jelszót, és a megerősítéshez érintse meg a szimbólumot ✓ (1B ábra).

## HACCP funkció

- A HACCP funkció használatához a ciklus USB meghajtó adatainak folyamatos monitorozásához csatlakoztatni kell a készüléket.
- A funkció aktiválásához az általános beállítások képernyőn (8. ábra) érintse meg a HACCP funkcióhoz tartozó szimbólumot (8F ábra).
- A kijelzőn (Fig.8.) a kapcsoló aktiváló szimbóluma „KI” állásból „BE” állásba (1. ábraF-G).

## Tisztítás és karbantartás

- **FIGYELEM!** Törölés, tisztítás és karbantartás előtt mindig válassza le a készüléket az elektromos hálózatról, és hűtse le.
- Ne használjon vízugarat vagy gőztisztítót a tisztításhoz, és ne nyomja a készüléket víz alá, mert az alkatrészek benedvesedhetnek, és áramütés érheti őket.
- Ha a készüléket nem tartják megfelelő tisztaságú állapotban, az hátrányosan befolyásolhatja a készülék élettartamát, és veszélyes helyzetet eredményezhet.
- Az ételmaradványokat rendszeresen meg kell tisztítani, és el kell távolítani a készülékből. Ha a készüléket nem tisztítja meg megfelelően, az csökkenti annak élettartamát, és használat közben veszélyes állapotot okozhat.

## Kézi tisztítás

- Kímélő szappanos oldattal enyhén megnedvesített ruhával vagy szivacsos tisztítsa meg a hűtött külső és belső felületet.
- Higiéniai okokból a készüléket használat előtt és után meg kell tisztítani.
- Kerülje az elektromos alkatrészek vízzel való érintkezését.
- Soha ne merítse a készüléket vízbe vagy más folyadékba.
- Soha ne használjon agresszív tisztítószereket, súrolószivacsokat vagy klórtartalmú tisztítószereket. A tisztításhoz ne használjon acélgömpöt, fémeszközöket vagy éles vagy hegyes tárgyakat. Ne használjon benzint vagy oldószereket!
- Egyetlen alkatrész sem tisztítható mosogatógéppben.
- Tisztítsa meg a ventilátort megfelelő vízköoldókkal, hogy biztosítsa a vízköképződést.
- Távolítsa el az ajtóotömítést, és mossa le külön meleg szappanos vízzel, majd öblítse le és törölje szárazra puha ruhával.

HU



## Félautomatikus tisztítás

- Vigyen fel megfelelő tisztítószert a kamra falaira, a ventilátor fedeleire és az ajtó belső üvegére. Hagyja hatni körülbelül 20 percig.
- Állítsa a hőmérsékletet körülbelül 100-120 °C-ra, a párástási szintet pedig az 5. pozícióba. Állítsa be az időt 15 percre.
- A ciklus befejezése után nyissa ki az ajtót, és várja meg, amíg a készülék lehűl. Öblítse le a vízzel.
- A kamra szárításához állítsa a ciklust 10 percre, a hőmérsékletet pedig körülbelül 180-200 °C-ra (szükség esetén ismétlje meg a ciklust).
- Tisztítás után hagyja kissé nyitva az ajtót.

## Karbantartás

- A súlyos balesetek megelőzése érdekében rendszeresen ellenőrizze a készülék működését.
- Ha azt látja, hogy a készülék nem működik megfelelően, vagy probléma van, ne használja tovább, kapcsolja ki, és forduljon a forgalmazóhoz.
- Minden karbantartási, telepítési és javítási munkát szakképzett és felhatalmazott technikusoknak kell elvégezniük, vagy a gyártónak kell javasolnia.

## Szállítás és tárolás

- Tárolás előtt mindig győződjön meg arról, hogy a készülék le lett választva a hálózatról, és teljesen lehűlt.
- A készüléket hűvös, tiszta és száraz helyen tárolja.
- Soha ne helyezzen nehéz tárgyakat a készülékre, mert ez károsíthatja azt.
- Ne mozgassa a készüléket működés közben. Mozgatás közben válassza le a készüléket az elektromos hálózatról, és tartsa alul.

## Hibaelhárítás

Ha a készülék nem működik megfelelően, kérjük, ellenőrizze az alábbi táblázatban a megoldást. Ha továbbra sem tudja megoldani a problémát, kérjük, forduljon a szállítóhoz/szolgáltatóhoz.

Problémák	Lehetséges ok	Lehetséges megoldás
A készülék nem működik (a kezelőpanel teljesen ki van kapcsolva).	Meghibásodott a hálózati csatlakozás.	Ellenőrizze a hálózati csatlakozást.
	Feszültség hiánya.	Állítsa vissza a tápfeszültséget.
	Kiégett az elektromos áramköri biztosíték.	Forduljon a műszaki szolgáltatóhoz.
Sütési ciklus aktív – a készülék nem működik.	Ajtó nyitva.	Csukja be megfelelően az ajtót.
	Az ajtóérzékelő sérült.	Forduljon a műszaki szolgáltatóhoz.
A párástás/gőzölés nem működik.	Hibás vízcsatlakozás.	Ellenőrizze a vízvezeték csatlakozását.
	Zárt vízszelap.	Nyissa ki a szelepet.
	Eltömődött vízbemeneti szűrő.	Tisztítsa meg a szűrőt.
	Sérült a vízbemeneti mágnesszelep.	Forduljon a műszaki szolgáltatóhoz.

Ajtó zárva. Gőz távozik a tömítésen keresztül.	A tömítés nincs megfelelően felszerelve.	Ellenőrizze a tömítésszerelvényt.
	Sérült tömítés.	Forduljon a műszaki szolgáltatóhoz.
	A fogantyú beállítása nem megfelelő.	Forduljon a műszaki szolgáltatóhoz.
Nem egyenletes sütés.	Az egyik motor hibás vagy alacsony fordulatszámom működik.	Forduljon a műszaki szolgáltatóhoz.
	A motorok nem fordítanak irányt.	Forduljon a műszaki szolgáltatóhoz.
	A fűtőelemek sérültek.	Forduljon a műszaki szolgáltatóhoz.
A belső lámpa nem működik.	A lámpa sérült.	Cserélje ki az izzót.
A biztonsági hővédelem folyamatosan aktív.	Sérült hővédelem.	Forduljon a műszaki szolgáltatóhoz.
	A szabályozó termosztát sérült.	Forduljon a műszaki szolgáltatóhoz.

## Hibakód azonosítása

Hibakódok	Lehetséges ok	Lehetséges megoldás
E01: Kamraszonda nem észlelhető.	Megszakadt a kapcsolat a szonda és az elektronikus lemez között.	Forduljon a műszaki szolgáltatóhoz.
	A kamrai szonda sérült.	
E02: A rendszer nem észlelte a magszondát.	Megszakadt a kapcsolat a szonda és az elektronikus lemez között.	Forduljon a műszaki szolgáltatóhoz.
	A magszonda sérült.	
E03: Tápegység áramkimaradás.	Az áramellátás hiánya az idő múlásával.	Reaktív megszakított ciklus.
E04: USB-hiba	Az USB nem észlelhető/olvasható/sérült.	Cserélje ki az USB-meghajtót.
	Megszakadt a kapcsolat az USB-port és az elektronikus lemez között.	Forduljon a műszaki szolgáltatóhoz.

## Jótállás

A készülék működését befolyásoló minden olyan hiba, amely a vásárlást követő egy éven belül válik nyilvánvalóvá, javításra vagy cseréire szorul, feltéve, hogy a készüléket az utasításoknak megfelelően használták és karbantartották, és semmilyen módon nem használták fel helytelenül vagy használták fel helytelenül. Az Ön törvényben biztosított jogait ez nem érinti. Ha a készülékre garanciális igény vonatkozik, adja meg, hogy hol és mikor vásárolta meg, és mellékelje a vásárlást igazoló bizonylatot (pl. nyugtát).

A folyamatos termékfejlesztésre vonatkozó irányelvünkkel összhangban fenntartjuk a jogot a termék, a csomagolás és a dokumentáció előzetes értesítés nélküli módosítására.

## Elvetés és környezet



A készülék üzemén kívül helyezése során a terméket nem szabad más háztartási hulladékkal együtt ártalmatlanítani. Ehelyett az Ön felelőssége, hogy a hulladékgyűjtő berendezéseket a kije-



лött gyűjtőhelyre szállítsa. Ennek a szabálynak a figyelmen kívül hagyása a hulladék ártalmatlanítására vonatkozó hatályos előírásokkal összhangban büntetést vonhat maga után. A hulladéktároló berendezések ártalmatlanítási elkövetett gyűjtése és újrahaznosítása segít a természeti erőforrások megőrzésében, és biztosítja, hogy az emberi egészséget és a környezetet védő módon kerül újrahaznosításra.

Ha többet szeretne megtudni arról, hogy hová lehet a hulladékot újrahaznosítani, forduljon a helyi hulladékgyűjtő vállalatához. A gyártók és az importőrök nem vállalnak felelősséget az újrahaznosításért, a kezelésért és az ökológiai hulladékkezelésért sem közvetlenül, sem pedig nyilvános rendszeren keresztül.

## УКРАЇНСЬКИЙ

### Шановний клієнте!

Дякуємо, що придбали цей прилад HENDI. Уважно прочитайте цей посібник користувача, звертаючи особливу увагу на правила техніки безпеки, описані нижче, перед першим встановленням і використанням цього приладу.

### Інструкції з техніки безпеки

- Використовуйте прилад лише за призначенням, як описано в цьому посібнику.
- Виробник не несе відповідальності за будь-які збитки, спричинені неправильним використанням та неправильним використанням.
-  **НЕБЕЗПЕЧНО! РИЗИК ЕЛЕКТРИЧНОГО ШОКУ!** Не намагайтеся ремонтувати прилад самостійно. Не занурюйте електричні частини приладу у воду або інші рідини. Ніколи не тримайте прилад під проточною водою.
- **НІКОЛИ НЕ ВИКОРИСТОВУЙТЕ ПОШКОДЖЕНИЙ ПРИЛАД!** Регулярно перевіряйте електричні з'єднання та шнур на наявність пошкоджень. У разі пошкодження від'єднайте прилад від джерела живлення. Будь-який ремонт має виконуватися лише постачальником або кваліфікованою особою, щоб уникнути небезпеки або травм.
- **ПОПЕРЕДЖЕННЯ!** Під час розміщення приладу безпечно прокладіть кабель живлення, якщо це необхідно, щоб уникнути ненавмисного натягу, пошкодження, контакту з поверхнею нагрівання або небезпеки спрацювання.
- **ПОПЕРЕДЖЕННЯ!** Поки штекер знаходиться у гнізді, прилад підключається до електромережі.
- **ПОПЕРЕДЖЕННЯ!** ЗАВЖДИ вимикайте прилад, перш ніж від'єднати його від електромережі, чищення, обслуговування або зберігання.
- Підключайте прилад до електричної розетки лише за допомогою напруги та частоти, зазначених на етикетці приладу.
- Не торкайтеся вилки/електричних з'єднань вологими або вологими руками.
- Тримайте прилад та електричну вилку/з'єднання подалі від води та інших рідин. Якщо прилад потрапив у воду, негайно вийміть з'єднання з джерелом живлення. Не використовуйте прилад, доки його не перевірить сертифікований спеціаліст. Недотримання цих інструкцій призведе до ризиків, що загрожують життю.
- Під'єднайте джерело живлення до легкодоступної електричної розетки, щоб можна було негайно від'єднати прилад у разі надзвичайної ситуації.
- Переконайтеся, що шнур не контактує з гострими або га-

р'ячими предметами, і тримайте його подалі від відкритого вогню. Ніколи не тягніть за шнур живлення, щоб від'єднати його від розетки; натомість завжди тягніть за вилку.



- Ніколи не носіть прилад за шнур.
- Ніколи не намагайтеся самостійно відкрити корпус приладу.
- Не вставляйте предмети в корпус приладу.
- Ніколи не залишайте прилад без нагляду під час використання.
- Цей прилад повинен експлуатувати кваліфікований персонал на кухні ресторану, їдальні або бару тощо.
- Цей прилад не повинні експлуатувати особи з обмеженими фізичними, сенсорними або розумовими здібностями або особи з недостатнім досвідом і знаннями.
- За жодних обставин цей прилад не повинен використовуватися дітьми.
- Зберігайте прилад та його електричні підключення в недоступному для дітей місці.
- Ніколи не використовуйте аксесуари або будь-які додаткові пристрої, окрім тих, що постачаються разом із приладом або рекомендовані виробником. Якщо цього не зробити, це може становити загрозу безпеці користувача та пошкодити прилад. Використовуйте лише оригінальні деталі та аксесуари.
- Не використовуйте цей прилад із зовнішнім таймером або системою дистанційного керування.
- Не розміщуйте прилад на нагрівавальному об'єкті (бензин, електрична плита, вугільна плита тощо).
- Не накривайте прилад під час роботи.
- Не ставте на прилад жодних предметів.
- Не використовуйте прилад поблизу відкритого вогню, вибухонебезпечних або легкозаймистих матеріалів. Завжди експлуатуйте прилад на горизонтальній, стійкій, чистій, жаростійкій і сухій поверхні.
- Прилад не можна встановлювати в місцях, де можна використовувати струмінь води.
- Під час використання залиште місце на відстані принаймні 20 см від приладу для вентиляції.
- **ПОПЕРЕДЖЕННЯ!** Тримайте всі вентиляційні отвори на приладі вільними від перешкод.

### Спеціальні інструкції з безпеки

- Не використовуйте прилад для приготування їжі або рідин у закритому контейнері, оскільки контейнер може вибухнути.
- Не можна готувати продукти, що містять легкозаймисті речовини, такі як продукти на спиртовій основі; це може призвести до пожежі і вибухів у камері для приготування.
- **УВАГА!** Прилад необхідно встановлювати під витяжною витяжною, щоб забезпечити вільний випуск пари та інших парів під час роботи.
-  **УВАГА! РИЗИК БУРИ! ГАРЯЧІ СУФЕЙСИ!** Під час використання температура доступних поверхонь дуже висока. Торкніться лише панелі керування, ручок, перемикачів, ручок керування таймером або ручок керування температурою тощо.
- **УВАГА! РИЗИКИ БУРИ!** Зверніть увагу на поводження з контейнерами для продуктів під час і після готування: вони можуть бути дуже гарячими. Для запобігання опікам надягайте відповідний захисний термокостюм.
- Під час роботи, коли дверцята відчинені, не знімайте



кришку вентилятора; не торкайтеся рухомих вентиляторів та резисторів, які ще гарячі.

-  **ПОПЕРЕДЖЕННЯ!** Щоб уникнути обрізання, не використовуйте завантажені контейнери з рідинами або кулінарними товарами, які стають рідкими, шляхом нагрівання на полицях, розташованих на рівнях вище 1,6 м над підлогою.
- **ПОПЕРЕДЖЕННЯ!** При відкритті дверцят робочої камери може з'явитися гаряча пара.
- Не перевантажуйте внутрішні полиці. Максимальне навантаження зазначено в «Технічній специфікації».
- Прилад необхідно підключити до еквіпотенційної системи, ефективність якої необхідно належним чином оцінити відповідно до чинних норм. Це з'єднання має бути встановлено між приладами через відповідний термінал, позначений символом . Еквіпотенційний провідник повинен мати мінімальну секцію 2,5 мм<sup>2</sup>.
- Якщо кабель живлення пошкоджений, його повинен замінити виробник, його сервісна служба або інші кваліфіковані особи, щоб уникнути небезпеки.
- Слід використовувати нові комплекти шлангів, що поставляються разом із приладом, а також ці старі набори шлангів не слід використовувати повторно.
- Завжди підключайте прилад до джерела питної води.
- Не використовуйте ручку дверцят для переміщення приладу (можливе пошкодження скла).

UA

## Цільове використання

- Цей прилад призначений для професійного використання, а також для комерційного застосування, наприклад, на кухнях ресторанів, їдальні, лікарняних і комерційних підприємствах, таких як пекарні, м'ясні лаврові виробництва тощо, але не для постійного масового виробництва їжі
- Прилад призначений лише для приготування страв (для всіх видів випічки, випічки та продуктів): свіжих та заморожених; для відновлення охолоджених та заморожених продуктів, для приготування м'яса, риби та овочів на парі тощо. Будь-яке інше використання може призвести до пошкодження приладу або травм.
- Використання приладу з будь-якою іншою метою вважається неправильним використанням приладу. Користувач несе одноосібну відповідальність за неналежне використання пристрою.

## Установка заземлення

Цей прилад належить до класу захисту I і повинен бути підключений до захисного заземлення. Заземлення знижує ризик ураження електричним струмом, надаючи провід для витoku електричного струму.

Цей прилад оснащений кабелем живлення з вилкою заземлення або електричними з'єднаннями з дротом заземлення. З'єднання повинні бути належним чином встановлені та заземлені.

## Панель керування

Основні символи (мал. 1 на стор. 3)

- A. УВІМК./ВИМК.
- B. ПІДТВЕРДИТИ / ПОЧАТИ
- C. ЗУПИНИТИ/СКАСУВАТИ
- D. Назад
- E. Головний екран

- F. Активна функція (увімкнена)
- G. Деактивована функція (вимкнено)
- H. Збільшення цінності
- I. Зменшення вартості
- J. Попереднє нагрівання/затримка запуску

## Загальні екрани (рис. 2 на стор. 3)

- A. Режим очікування
- B. Головний екран
- C. Робочі параметри
- D. Функція охолодження
- E. Книга рецептів (програми)
- F. Загальні налаштування

## Екран робочих параметрів (рис. 3 на стор. 3)

- A. Час
- B. Температура
- C. Зволоження
- D. Швидкість вентилятора
- E. Номер фази
- F. Додаткові параметри
- G. Екран налаштування часу
- H. Екран налаштування температури

## Екран додаткових параметрів (рис. 4 на стор. 4)

- A. Відкладений запуск
- B. Попереднє нагрівання
- C. Цикл з термощупом
- D. Збереження програми
- E. Екран налаштування відкладеного запуску
- F. Екран активованого відкладеного запуску
- G. Екран налаштування попереднього нагрівання
- H. Екран активованого попереднього нагрівання
- I. Робочі параметри з активованим термощупом
- J. Екран налаштування внутрішньої температури

## Екрани активованого циклу (Рис. 5 на стор. 4)

- A. Стандартний цикл
- B. Цикл з термощупом

## Книга рецептів (мал. 6 на стор. 4)

- A. Вибір номера програми
- B. Вибір програми — вибраний номер
- C. Екран збереження програми

## Функція охолодження

(Рис. 7 на стор. 5)

## Екран загальних налаштувань (рис. 8 на стор. 5)

- A. Дата та час
- B. Зміна одиниць відображуваної температури
- C. USB — імпорт/експорт
- D. Підтвердження (необов'язково)
- E. Інформація про систему
- F. Функція HACCP
- G. Екран налаштування дати та часу
- H. Екран змінних одиниць °C / F
- I. Екран експорту/імпорту
- J. Екран активації функції HACCP

## Робочі параметри

1. Час приготування [Рис. 3A/3G] — від 1 хвилини до 11 годин 59 хвилин або безкінечність (∞)
2. Температура готування [Мал. 3B/3H] - 30°C-260°C [86 F - 518 F]





3. Температура всередині продукту (рис. 4C/4J) - 1°C-99°C [33 F - 210 F]
4. Вологість [Рис. 3C] — від ВИКЛЮЧЕННЯ до 100 % [10 % інтервалів]
5. Швидкість вентилятора (мал. 3D) — 1 або 2

## Підключення до електромережі

(Рис. 10 на стор. 6)

- У постійному підключенні до електромережі між приладом та магістраллю необхідно встановити реле захисту з мінімальним отвором між контактами з категорією перенапруги III [4000 В], що має розмір, який відповідає діючим нормам (автоматичний вимикач).
- Перемикач захисного штатива, який використовується для підключення, повинен бути легко доступним, коли прилад встановлено.

## Підключення до водопроводу

- Максимальна температура води не повинна перевищувати 30°C.
- Тиск води має бути в діапазоні від 100 до 200 кПа (1–2 бар). Якщо тиск перевищує 2 бар, встановіть обмежувач тиску вище за потоком від приладу. Якщо тиск менше 1 бар, використовуйте насос для підвищення значення тиску.
- Жорсткість води має становити від 0,5°F до 3°F. Для зменшення утворення вапняного нальоту необхідно встановити прилад із пристроєм для пом'якшення води.
- Зливання води повинно бути під'єднане через відповідну пастку. Якщо зливна труба транспортується на відстань зливу з відкритою дна між трубою та точкою зливу, вона повинна знаходитися на 25-30 мм. Настінний розряд також дозволяється, якщо зливна труба підтримує постійний нахил 4-5%.

## Підготовка перед використанням

- Зніміть усю захисну упаковку та фольгу або стрічки.
- Переконайтеся, що пристрій у хорошому стані та з усіма аксесуарами. У разі неповної або пошкодженої доставки негайно зверніться до постачальника. У цьому випадку не використовуйте пристрій.
- Перед використанням очистіть аксесуари та прилад (див. => Очищення та догляд).
- Переконайтеся, що прилад повністю сухий.
- Поставте прилад на горизонтальну, стійку та жаростійку поверхню, безпечну для бризок води. Вирівняйте прилад за допомогою регульованих ніжок. Не розбирайте ніжки. Поставте прилад лише на відповідну підставку — не ставте його на підлогу.
- Зберігайте упаковку, якщо ви плануєте зберігати ваш прилад у майбутньому.
- Зберігайте посібник користувача для подальшого використання.

**ПРИМІТКА!** Через виробничі залишки прилад може випускати легкий запах під час перших декількох застосувань. Це нормально і не вказує на будь-який дефект або небезпеку. Переконайтеся, що прилад добре провітрюється. Рекомендується виконувати порожній цикл протягом 40/50 хвилин при температурі 220/230 °C. Таким чином, усі неприємні, але повністю нормальні запахи, спричинені нагріванням теплоізоляції, що охоплює камеру приготування, та силікон, який використовується для його зовнішнього ущільнення, розсіюються.

## Інструкції з експлуатації

- **УВАГА!** Уникайте тривалої перманентності на сталевих поверхнях продуктів, що містять кислі речовини (сок лимона, оцту, солі тощо), які викликають погіршення корозії.
- Попередньо прогрівайте прилад кожного разу перед приготуванням, щоб досягти найвищої ефективності.
- Не додавайте сіль до їжі в камеру приготування.

## ОСНОВНА робота

- Для увімкнення приладу (після підключення до електромережі) встановіть кнопку в положення «Увімк.» Кнопка розташована ліворуч від приладу під основою (рис. 9A на стор. 5) і позначена спеціальною тарілкою (рис. 9B). Спочатку на дисплеї з'являться комп'ютерні коди, а потім зазв'язується дата, час і символ УВІМК./ВИМК. (Мал. 1A), а в режимі очікування з'явиться .
- Для повторної активації дисплея торкніться символу УВІМК./ВИМК. — на дисплеї відобразиться головний екран (рис. 2B).
- Щоб знову увімкнути режим очікування, торкніться символу УВІМК./ВИМК. Режим очікування також вмикається автоматично, якщо прилад не працюватиме більше 10 хвилин. На дисплеї відобразатиметься лише дата, час і символ увімкнення/вимкнення (рис. 2A).
- Щоб вибрати основні робочі параметри, торкніться символу приладу (мал. 1C). Буде відображено головний екран параметрів відображення (рис. 3). Щоб змінити основне значення робочого параметра, торкніться цифр, пов'язаних із бажаним параметром. Щоб повернутися до головного екрана, торкніться символу будинку (Мал. 1E).
- Щоб вибрати та встановити додаткові параметри, торкніться символу меню (рис. 3F) — відобразиться екран додаткових параметрів (рис. 4). Щоб повернутися до екрана робочих параметрів, торкніться символу «задній» (рис. 1D).
- Щоб змінити загальні налаштування, такі як дата, час тощо, торкніться символу налаштувань (мал. 2F) на головному екрані.

## Налаштування ЧАСУ

- На екрані робочих параметрів (Рис. 3) з'являться сенсорні цифри, пов'язані з символом часу (3A) - на екрані з'явиться екран налаштування часу (3G).
- Змініть значення за допомогою відображеної клавіатури. Щоб встановити нескінченний час (безперервний цикл), торкніться символу ∞.
- Щоб підтвердити значення, торкніться символу ✓ (Мал.1B).
- Під час відображення циклу відобразиться час, що залишився для поточної фази (якщо встановлено більше одного), і час, що залишився для всього циклу.

## Налаштування ТЕМПЕРАТУРИ

- На екрані робочих параметрів (рис. 3) з'являться сенсорні цифри, пов'язані з символом температури (3B) - на екрані з'явиться символ налаштування температури (3H).
- Змініть значення за допомогою відображеної клавіатури.
- Щоб підтвердити значення, торкніться символу ✓ (Мал.1B).
- Під час відображення циклу буде відобразитися поточна температура камери та встановлена температура для кожної фази/циклу.

UA



## УМІДИФІКАЦІЯ / Налаштування ПАРАТІВ

- На екрані робочих параметрів (рис. 3) торкніться цифр, пов'язаних із символом зволоження (3C), і змініть значення, що торкається символів «+» або «-» (рис. 1H-I).
- Щоб підтвердити значення, торкніться символу ✓ (Мал.1B).

## Налаштування ШВИДКОЇ ШВИДКОСТІ

- На екрані робочих параметрів (рис. 3) торкніться цифр 1 або 2, пов'язаних із символом вентилятора (3D) — обрана швидкість засвітиться.

## Налаштування КРОКИ ЦИКЛУ

- Щоб додати наступний крок у циклі, після встановлення бажаних значень робочих параметрів для першого етапу (фаза 1) торкніться цифри, що відповідає номеру наступної фази (рис. 3E) - усі робочі параметри зможуть встановити для нового етапу.
- На додатковому екрані в лівому нижньому куті відобразиться номер етапу [фаза].
- Під час циклу на дисплеї відобразиться номер активної фази та ціла кількість фаз.

## Налаштування ВІДКЛАДЕНОГО ПУСКУ

- На екрані робочих параметрів [Рис. 3] торкніться додаткового символу меню (3F) — з'явиться екран додаткових параметрів [Рис. 4].
- Сенсорні цифри, пов'язані з символом відкладеного запуску (4A) — на екрані з'явиться налаштування (4E).
- Змініть значення за допомогою відображеної клавіатури.
- Щоб підтвердити значення, торкніться символу ✓ (Мал.1B).
- Під час активованого відкладеного запуску час, що залишився до початку циклу, буде відображатися в режимі зворотного відліку (рис. 4F). Про завершення підрахунку буде повідомлено звуковим сигналом і символом «DONE» (рис. 1J).

ПРИМІТКА: Відкладений запуск можна встановити максимум на 23 год. 59 хв. Для вимкнення функції встановіть значення 00:00.

## Налаштування ПОПЕРЕДНЬОГО НАГРІВАННЯ

- На екрані додаткових параметрів (мал. 4) з'являться сенсорні цифри, пов'язані з символом попереднього прогрівання (4B). На екрані з'являться налаштування (4G); змініть значення за допомогою відображеної клавіатури. Значення попереднього нагрівання завжди додається до основної температури (наприклад, якщо температура буде встановлена на 180°C і попереднє нагрівання на 50°C, температура в камері досягне 230°C).
- Щоб підтвердити значення, торкніться символу ✓ (Мал.1B).
- Для вимкнення функції встановіть значення 0°C.
- Під час активованої фази попереднього нагрівання відображається поточна температура камери з видимою встановленою температурою попереднього нагрівання (мал. 4H).
- Досягнута температура буде проінформована звуковим сигналом і символом «DONE» (Мал. 1J). Відкрийте дверцята, щоб вимкнути сигнал тривоги. Закрийте дверцята — головний цикл розпочнеться автоматично.

ПРИМІТКА: Температура попереднього нагрівання не може перевищувати 260°C (у сумі).

## ОСНОВНЕ налаштування ТЕМПЕРАТУРИ

- На екрані додаткових параметрів (рис. 4) торкніться символу активації з OFF до ON (рис. 1F-G), пов'язаного з символом термощупа (рис. 4C).
- Щоб підтвердити налаштування, торкніться символу ✓ (Мал.1B).
- Буде змінено екран робочих параметрів: значення часу зміниться на значення внутрішньої температури (рис. 4I); торкніться цифр, що відповідають символу термощупа — відобразиться екран налаштування внутрішньої температури (рис. 4J).
- Змініть значення за допомогою відображеної клавіатури.
- Щоб підтвердити значення, торкніться символу ✓ (Мал.1B).
- Під час виконання циклу на дисплеї буде відображатися поточна внутрішня температура та встановлена внутрішня температура для кожної фази/циклу.

ПРИМІТКА: Якщо внутрішня температура встановлена, налаштування часу виключається. Цикл/поточний етап (якщо більше 1) закінчується до досягнення встановленої внутрішньої температури.

УВАГА: Під час цього налаштування термощуп використовується всередині їжі. Уникайте контакту з кістками. Зондовий кабель повинен проходити через ущільнювач дверцят у нижній частині. Якщо цикл встановлено без зазначених вище параметрів, термощуп необхідно помістити в окрему розетку. В іншому випадку на дисплеї відобразиться помилка.

## ПУСК або ПРИПИНЕННЯ циклу

- Щоб запустити цикл, після встановлення всіх параметрів торкніться символу ✓ (Мал. 1B). Залежно від типу циклу (без або з термощупом) відобразиться відповідний екран (рис. 5A-B).
- Щоб перервати активний цикл у будь-який час, торкніться будь-якої області екрана, а потім торкніться і дочекається символу «X» (мал. 1C) протягом 3 секунд.
- Після закінчення циклу протягом 1 хвилини вмикається звуковий сигнал.
- Під час циклу всі параметри можна змінити, торкнувшись відповідних цифр. Щоб повернутися до екрана активованого циклу, торкніться символу «ЗАКРИТИ» (мал. 1D).

## БРОНЮВАННЯ РЕЦЕПІВ

У приладі є книга рецептів, де можна зберігати програми до 100.

- Щоб увійти до списку програм за замовчуванням, торкніться символу книги рецептів (рис. 2E); на дисплеї з'являться номери рецептів, висвітлені білим кольором (порожні номери) і затемнені номери (взяті цифри) - Мал. 6A.
- Щоб вибрати будь-яку програму, торкніться відповідного номера — номер буде позначено червоним кадром (рис. 6B). Торкніться кнопки «Видалити», щоб скинути використане число (збережену програму під вибраним номером буде видалено).
- Щоб зберегти нову програму з новими робочими параметрами, виберіть додаткове меню (Рис. 3F), а потім торкніться кнопки «Зберегти» на екрані додаткових параметрів (Рис. 4D) — на дисплеї відобразяться номери програм (Рис. 6C). Виберіть номер бажанням і знову торкніться кнопки «Зберегти».

ПРИМІТКА: Якщо вибрати затемнений номер (деяка про-

грама вже існує під цим номером), нова програма замінить існуючу (стара програма буде перезаписано).

### Функція ОХОЛОДЖЕННЯ

- На головному екрані (Мал. 2B) торкніться символу для функції охолодження (Мал. 2D). Поточна температура камери відобразиться на екрані функції охолодження (рис. 7). Щоб почати охолодження, відкрийте дверцята.
- Функцію можна скасувати в будь-який час, торкнувшись символу «BACK» (Мал. 1D); інакше вона автоматично вимикається при зменшенні температури всередині камери до 40°C.

**ПРИМІТКА:** Функція охолодження активована при відкритих дверцятах — не торкайтеся елементів всередині камери. РИЗИКИ БУРИ.

### Налаштування дати та часу

- На екрані загальних налаштувань (рис. 8) торкніться символу календаря/годинника (рис. 8A). Буде відображено екран налаштування дати та часу (рис. 8G).
- Торкніться потрібної цифри, щоб змінити значення (почне блимати цифри). Змініть дату або час, торкнувшись символів «+» або «-».
- Щоб підтвердити значення, торкніться символу ✓ (Мал. 1B). Щоб вийти без збереження, торкніться символу «BACK» (мал. 1D).

### Перемикання між °C/F

- На екрані загальних налаштувань (рис. 8) торкніться символу °C/F (рис. 8B). Буде відображено екран зміни одиниць (рис. 8H).
- Пристрій °C встановлено за замовчуванням, тому блок F встановлено з символом у положенні «OFF» (рис. 1G). Встановлення символу перемикача апарату °F у положення ON (Мал. 1F).
- Щоб підтвердити значення, торкніться символу ✓ (Мал. 1B).

### Програми ІМПОРТУ/ЕКСПОРТУ через USB

- USB-порт розташований у лівій частині панелі керування.
- Щоб імпортувати нові програми з USB-накопичувача, після підключення до нього торкніться символу USB (рис. 8C) на екрані загальних налаштувань. Буде відображено екран імпорту/експорту (рис. 8I) — торкніться кнопки «імпорт»; у якості підтвердження буде виведено сигнал тривоги.
- Для експорту програм: торкніться «експорту» з екрану імпорту/експорту (8I) — у якості підтвердження буде виведено сигнал тривоги.

### ІНФОРМАЦІЯ ПРО СИСТЕМУ

- На екрані загальних налаштувань (рис. 8) торкніться символу «i» (рис. 8E). Введіть пароль «1234» і торкніться символу ✓ (рис. 1B) для підтвердження.

### Функція НАССР

- Щоб використовувати функцію НАССР для постійного моніторингу даних циклу, необхідно підключити до приладу USB-накопичувач.
- Щоб увімкнути функцію, з екрана загальних налаштувань (рис. 8) торкніться символу, пов'язаного з функцією НАССР (рис. 8F).
- На дисплеї (фіг. 8J) переключіть символ активації з положення «OFF» у положення «ON» (рис. 1F-G).

## Очищення та технічне обслуговування

- **УВАГА!** Завжди відключайте прилад від джерела живлення та охолоджуйте його перед зберіганням, очищенням та обслуговуванням.
- Не використовуйте струмінь води або парочистувач для очищення та не штовхайте прилад під воду, оскільки деталі можуть стати вологими, і це може призвести до ураження електричним струмом.
- Якщо прилад не зберігається в гарному стані чистоти, це може негативно вплинути на термін служби приладу та призвести до небезпечної ситуації.
- Залишки їжі слід регулярно чистити та видаляти з приладу. Якщо прилад не очищується належним чином, це скоротить його термін служби та може призвести до небезпечних умов під час використання.

### Ручне очищення

- Очистіть охолоджену зовнішню та внутрішню поверхні ганчіркою або губкою, злегка змоченою м'яким мильним розчином.
- З міркувань гігієни прилад слід чистити до та після використання.
- Уникайте контакту води з електричними компонентами.
- Ніколи не занурюйте прилад у воду або інші рідини.
- Ніколи не використовуйте агресивні засоби для чищення, абразивні губки або засоби для чищення, що містять хлор. Не використовуйте для чищення сталеві мочалки, металеве приладдя або будь-які гострі чи загострені предмети. Не використовуйте бензин або розчинники!
- Жодні деталі не можна мити в посудомийній машині.
- Очистіть вентилятор відповідними миючими засобами для видалення накипу, щоб забезпечити утворення вапняних відкладень.
- Змініть прокладку дверцят і промийте її окремо теплою мильною водою, потім промийте і витріть насухо м'якою тканиною.

### Напівавтоматичне очищення

- Нанесіть відповідний миючий засіб на стінки камери, кришки вентиляторів та внутрішнє скло дверцят. Залиште приблизно на 20 хвилин.
- Встановіть температуру приблизно на 100-120°C і рівень зволоження в положення 5. Встановіть час на 15 хвилин.
- Після завершення циклу відкрийте дверцята та зачекайте, доки прилад охолоне. Промийте водою.
- Щоб висушити камеру, установіть цикл на 10 хвилин і температуру приблизно на 180-200 °C (за необхідності повторіть цикл).
- Після очищення залиште дверцята злегка відчиненими.

### Технічне обслуговування

- Регулярно перевіряйте роботу приладу, щоб уникнути серйозних нещасних випадків.
- Якщо ви помітили, що прилад не працює належним чином або виникла проблема, припиніть його використання, вимкніть його та зверніться до постачальника.
- Усі роботи з технічного обслуговування, монтажу та ремонту мають виконуватися спеціалізованими та уповноваженими фахівцями або рекомендованими виробником.

### Транспортування та зберігання

- Перед зберіганням переконайтеся, що прилад від'єднано від джерела живлення та повністю охолоджено.



- Зберігайте прилад у прохолодному, чистому та сухому місці.
- Ніколи не ставте на прилад важкі предмети, оскільки це може пошкодити його.
- Не переміщуйте прилад під час його роботи. Під час переміщення від'єднайте прилад від джерела живлення та тримайте його вниз.

## Усунення несправностей

Якщо прилад не працює належним чином, будь ласка, перевірте наведену нижче таблицю щодо розчину. Якщо ви все ще не можете вирішити проблему, зверніться до постачальника послуг/постачальника послуг.

Проблеми	Можлива причина	Можливе рішення
Прилад не працює (панель керування повністю вимкнена).	Несправне підключення до електромережі.	Перевірте підключення до електромережі.
	Відсутність напруги.	Відновіть напругу джерела живлення.
	Видувальний запобіжник електронної плати.	Зв'яжіться з технічною службою.
Цикл готування активний — прилад не працює.	Дверцята відкриті.	Закрийте дверцята належним чином.
	Датчик дверцят пошкоджений.	Зв'яжіться з технічною службою.
Вологість/виробництво пари не працює.	Несправне підключення до водопроводу.	Перевірте підключення до водопроводу.
	Закритий водяний клапан.	Відкрийте клапан.
	Забруднений фільтр подачі води.	Очистіть фільтр.
Дверцята зачинено. Пара виходить через прокладку.	Гакета встановлена неправильно.	Перевірте вузол прокладки.
	Пошкоджена прокладка.	Зв'яжіться з технічною службою.
	Неправильне налаштування ручки.	Зв'яжіться з технічною службою.
Нерівномірне готування.	Один з двигунів несправний або працює на низькій швидкості.	Зв'яжіться з технічною службою.
	Двигуни не зворотного напрямку.	Зв'яжіться з технічною службою.
	Пошкоджені нагрівальні елементи.	Зв'яжіться з технічною службою.
Внутрішня лампа не працює.	Лампа пошкоджена	Замініть лампочку.
Безпечний тепловий захист активується безперервно.	Пошкоджений тепловий захист.	Зв'яжіться з технічною службою.
	Пошкоджено контрольний термостат.	Зв'яжіться з технічною службою.

## Ідентифікація коду помилки

Коди помилок	Можлива причина	Можливе рішення
E01: Зонд камери не виявлено.	Перериване з'єднання між зондом і електронною пластиною.	Зв'яжіться з технічною службою.
	Зонд камери пошкоджений.	
E02: Зонд ядра не виявлено.	Перериване з'єднання між зондом і електронною пластиною.	Зв'яжіться з технічною службою.
	Пошкоджено основний зонд.	
E03: Затемнення джерела живлення.	Відсутність основної потужності в період часу.	Реактивний перерваний цикл.
E04: Помилка USB	USB не виявлено/зчитується/пошкоджено.	Замініть USB-носій.
	Перериване підключення між USB-портом та електронною пластиною.	Зв'яжіться з технічною службою.

## Гарантія

Будь-які дефекти, що впливають на функціональність приладу, які стають очевидними протягом одного року після покупки, будуть відремонтовані за допомогою безкоштовного ремонту або заміни за умови, що прилад використовувався та підтримувався відповідно до інструкцій, а також не був зловживаний або не був використаний неналежним чином. Це не впливає на Ваші законні права. Якщо прилад вимагався за гарантією, вкажіть, де і коли він був придбаний, і додайте підтвердження покупки (наприклад, квитанцію). Відповідно до нашої політики постійної розробки продукції ми залишаємо за собою право змінювати технічні характеристики виробу, упаковки та документації без попереднього повідомлення.

## Утилізація та довкілля

При виведенні приладу з експлуатації його не можна утилізувати разом з іншими побутовими відходами. Замість цього ви несете відповідальність за утилізацію свого обладнання для відходів, передаючи його призначеному пункту збору. Недотримання цього правила може бути покаране відповідно до чинних правил утилізації відходів. Окреме збирання та переробка вашого обладнання для відходів під час утилізації допоможе зберегти природні ресурси та забезпечити їх переробку у спосіб, який захищає здоров'я людини та довкілля.

Для отримання додаткової інформації про те, де можна перекинути відходи для переробки, зверніться до місцевої компанії з збору відходів. Виробники та імпортери не несуть відповідальності за переробку, лікування та екологічну утилізацію, як безпосередньо, так і через загальнодоступну систему.

## Lugupeetud klient!



Täname, et otsite selle Hendi seadme. Lugege käesolev kasutusjuhend tähelepanelikult läbi, pöörates erilist tähelepanu allpool toodud ohutusnõuetele, enne kui seadme esmakordselt paigaldate ja kasutate.

## Ohutusjuhised

- Kasutage seadet ainult ettenähtud otstarbel, nagu on kirjeldatud käesolevas juhendis.
- Tootja ei vastuta kahjustuste eest, mis on põhjustatud ebaõigest kasutamisest ja ebaõigest kasutamisest.
-  **OHT! ELEKTRILINE HOCK!** Ärge püüdke seadet ise parandada. Ärge kastke seadme elektrilisi osi vette ega muudesse vedelikesse. Ärge hoidke seadet kunagi voolava vee all.
- **ÄRGE KUNAGI KASUTAGE KAHJUSTATUD SEADET!** Kontrollige elektriühendusi ja juhet regulaarselt kahjustuste suhtes. Kui seade on kahjustatud, eemaldage see vooluvõrgust. Igasuguseid parandusi tohib teha ainult tarnija või kvalifitseeritud isik, et vältida ohtu või vigastusi.
- **HOIATUS!** Seadme paigutamisel suunake toitejuhet ohutult, kui see on vajalik, et vältida tahtmatut tõmbamist, kahjustamist, kokkupuudet kuumuspinna või põhjustada lahtitulekuhtu.
- **HOIATUS!** Niikaua kui pistik on pistikupesas, on seade vooluvõrku ühendatud.
- **HOIATUS!** Enne vooluvõrgust lahutamist, puhastamist, hooldamist või hoiustamist lülitage seade ALATI välja.
- Ühendage seade vooluvõrku ainult seadme sildil märgitud pingega ja sagedusega.
- Ärge puudutage pistiku/elektrilisi ühendusi märgade või niiskete kätega.
- Hoidke seade ja elektripistik/ühendused veest ja muudest vedelikest eemal. Kui seade kukub vette, eemaldage kohe toiteühendused. Ärge kasutage seadet enne, kui sertifitseeritud tehnik on seda kontrollinud. Nende juhiste eiramine põhjustab eluohtlikke riske.
- Ühendage toiteallikaks kergesti ligipääsetavas pistikupesas, et saaksite seadme hädaolukorras kohe lahti ühendada.
- Veenduge, et juhe ei puutuks kokku teravate või kuumade esemetega ja hoidke seda eemal lahtisest tulest. Ärge kunagi tõmmake toitejuhet, et see pistikupesast lahti ühendada, vaid tõmmake selle asemel alati pistikut.
- Ärge kunagi kandke seadet juhtmega.
- Ärge püüdke kunagi ise seadme korpusi avada.
- Ärge sisestage seadme korpusse esemeid.
- Ärge jätke seadet kasutamise ajal järelevalveta.
- Seda seadet tohivad kasutada koolitatud töötajad restorani köögis, sööklad või baaritöötajad jne.
- Seda seadet ei tohi kasutada vähenenud füüsiliste, sensoorsete või vaimsete võimetega isikud ega isikud, kellel puuduvad kogemused ja teadmised.
- Lapsed ei tohi seda seadet mingil juhul kasutada.
- Hoidke seade ja selle elektriühendused lastele kättesaamatus kohas.
- Ärge kunagi kasutage muid tarvikuid ega muid seadmeid peale nende, mis on seadmega kaasas või mida tootja on soovitanud. Vastasel juhul võib kasutaja ohustada ohutust ja seadet kahjustada. Kasutage ainult originaalosi ja -tarvikuid.

- Ärge kasutage seadet välise taimeri ega kaugjuhtimissüsteemi abil.
- Ärge asetage seadet kuumusobjektile (bensiin, elektriline, söepliiit jne).
- Ärge katke seadet töö ajal.
- Ärge asetage seadme peale mingeid esemeid.
- Ärge kasutage seadet lahtise tule, plahvatusohtlike või tuleohtlike materjalide läheduses. Kasutage seadet alati horisontaalsel, stabiilsel, puhtal, kuumuskindlal ja kuival pinnal.
- Seade ei sobi paigaldamiseks kohta, kus saab kasutada veejuga.
- Jätke seadme ümber vähemalt 20 cm ruumi ventilatsiooniks kasutamise ajal.
- **HOIATUS!** Hoidke kõik seadme ventilatsioonivad takistusteta.

## Spetsiaalsed ohutusjuhised

- Ärge kasutage seadet toidu või vedelike valmistamiseks suletud konteineris, sest mahuti võib plahvata.
- Kergesti tuleohtlikke aineid sisaldavaid toite ei tohi küpsetada, näiteks alkoholipõhised toidud; isepõlevad nähtused võivad põhjustada tulekahjusid ja plahvatus toiduvalmistamise kambris.
- **TÄHELEPANU!** Seade tuleb paigaldada õhupuhassti alla, et tagada kogu töö ajal tekkinud aur ja muu aur.
-  **ETTEVAATUST! BURNS-i OSA! HOT SURFACES!** Kätesaadavate pindade temperatuur on kasutamise ajal väga kõrge. Puudutage ainult juhtpaneeli, käepidemede, lüliteid, taimeri juhtnuppe või temperatuuri juhtnuppe jne.
- **ETTEVAATUST! BURNS-i VAUD!** Pöörake tähelepanu toidu-mahutite käitlemisele küpsetamise ajal ja pärast seda: need võivad olla väga kuumad. Kanda põletuste vältimiseks sobivat kaitsvat termorietust.
- Kui uks on lahti, ärge eemaldage ventilaatori katet; ärge puudutage liikuvaid ventilaatoreid ja takistiid, mis on veel kuumad.
-  **HOIATUS!** Skaldeerimise vältimiseks ärge kasutage laaditud anumaid vedelike või toiduvalmistamise kaupa dega, mis muutuvad vedelikeks, kuumutamise riulitel, mis asuvad põrandast kõrgemal kui 1,6 m.
- **HOIATUS!** Küpsetuskambri ukse avamisel võib kuum aur välja tulla.
- Ärge koormake siseriuleid üle. Maksimaalset koormust mainitakse jaotises „Tehnilised andmed“.
- Seade tuleb ühendada ekvipotentiaalse süsteemiga, mille tõhusust tuleb vastavalt kehtivatele eeskirjadele asjakohaselt hinnata. See ühendus tuleb seadistada seadmete vahel läbi sobiva klemmi, mis on tähistatud sümboliga . Ekvipotentiaalse juhi minimaalne osa peab olema 2,5 mm<sup>2</sup>.
- Kui toitejuhe on kahjustatud, peab selle ohu vältimiseks välja vahetama tootja, tema teenindusagent või sarnase kvalifikatsiooniga isikud.
- Seadmega kaasasolevaid uusi voolikukomplekte tuleb kasutada ja vanu voolikukomplekte ei tohi uuesti kasutada.
- Ühendage seade alati joogiveega.
- Ärge kasutage seadme liigutamiseks ukse käepidet (võimalik klaasi purunemine).

## Ettenähtud kasutus

- See seade on mõeldud kasutamiseks professionaalseks kasutamiseks ka kaubanduslikel eesmärkidel, näiteks restora-



nide, sööklate, haiglate ja äriettevõtete, näiteks pagariäride, lihukaupade jms köögis, kuid mitte toidu pidevaks masstootmiseks.

- Seade on ette nähtud ainult toidu valmistamiseks ligat tüüpi kondiitritoote, küpsetatud kaupade ja toidu valmistamiseks): värske ja külmutatud; jahutatud ja külmutatud toidu värskendamiseks, liha, kala ja köögiviljade aurutamiseks jne. Mis tahes muu kasutamine võib seadet kahjustada või põhjustada kehavigastusi.
- Seadme muul otstarbel kasutamist loetakse seadme väärkasutuseks. Kasutaja vastutab ainuisikuliselt seadme ebaõige kasutamise eest.

## Maanduse paigaldamine

See seade on klassifitseeritud I kaitseklassi ja see peab olema ühendatud kaitsemaandusega. Maandamine vähendab elektrilöögi ohtu, pakkudes elektrivoolu jaoks väljapääsujuhet.

See seade on varustatud toitejuhtmega, millel on maanduspistik, või elektriuhendustega, millel on maandusjuhe. Ühendused peavad olema õigesti paigaldatud ja maandatud.

## Juhtpaneel

### Põhisümbolid (joonis 1 lk 3)

- A. ON/OFF
- B. KINNITA / KÄIVITUS
- C. STOP / TÜHISUS
- D. Tagasi
- E. Avakuva
- F. Aktiivne funktsioon (sees)
- G. Desaktiivne funktsioon (väljas)
- H. Väärtuse suurendamine
- I. Väärtuse vähendamine
- J. Eelkuumutamine / viitkävitus on kokku lülitatud

### Üldekraanid (joonis 2 lk 3)

- A. Ooterežiim
- B. Avakuva
- C. Tööparameetrid
- D. Jahutusfunktsioon
- E. Retseptiraamat (programm)id
- F. Üldised sätted

### Tööparameetrite kuva (joonis 3 lk 3)

- A. Aeg
- B. Temperatuur
- C. Humidifitseerimine
- D. Ventilatori kiirus
- E. faasi number
- F. Täiendavad parameetrid
- G. Ajaseadete kuva
- H. Temperatuuri seadistamise kuva

### Lisaparametrite kuva (joonis 4 lk 4)

- A. Viitkävitus
- B. Eelkuumutamine
- C. tsüklil koos südami kuvi
- D. Programmi salvestamine
- E. Viitkävitus sätete kuva
- F. Sisselülitatud viitkävitus ekraan
- G. Eelkuumutamise sätete kuva
- H. Sisselülitatud eelkuumutamise kuva
- I. Tööparameetrid aktiveeritud tuumasonidiga
- J. Sisetemperatuuri seade kuva

## Aktiveeritud tsükli kuvid (joonis 5 lk 4)

- A. Standardtsüklil
- B. tsüklil koos südami kuvi

## Retseptiraamat (joonis 6 lk 4)

- A. Programmi numbril valimine
- B. Programmi valimine - valitud number
- C. Programmi salvestamise kuva

## Jahutusfunktsioon

### (Joonis 7 lk 5)

### Üldsätete kuva (joonis 8 lk 5)

- A. Kuupäev ja kellaaeg
- B. Kuvatava temperatuuri ühikute muutmine
- C. USB - importimine/eksport
- D. Töendaja (valikuline)
- E. Süsteemi teave
- F. HACCP funktsioon
- G. Kuva kuupäeva ja kellaja sätete
- H. ühikute vahetamise kuva °C / F
- I. Eksporti/importi kuva
- J. HACCP funktsiooni aktiveerimise kuva

## Tööparameetrid

1. Küpsetusaeg (joonis 3A/3G) - 1 minutit 11 tunnini 59 minutini või lõpmatuseni (∞)
2. Küpsetustemperatuur (joonis 3B/3H) - 30 °C - 260 °C ( 86 F - 518 F)
3. Sisetemperatuur (joonis 4C/4J) - 1 °C - 99 °C (33 F - 210 F)
4. Niisutamine (joonis 3C) - VÄLJAS kuni 100% (intervallid 10%)
5. Ventilatori kiirus (joonis 3D) - 1 või 2

## Elektriühendus

### (Joonis 10 lk 6)

- Püsiühenduses toitevõrguga tuleb seadme ja toitevõrgu vahele paigaldada kaitseposti lüliti, mille minimaalne ava on III kategooria (4000 V) ülepinge kontaktide vahel, mis vastab pesukogusele ja kehtivatele eeskirjadele (automaatne kaitse lüliti).
- Ühenduse jaoks kasutatav kaitseposti lüliti peab seadme paigaldamise ajal olema kergesti ligipääsetav.

## Veeühendus

- Maksimaalne veetemperatuur ei tohi ületada 30 °C.
- Veeturve peab olema vahemikus 100 kuni 200 kPa (1–2 baari). Kui rõhk ületab 2 baari, paigaldage survereduktor seadme ees. Kui rõhk on alla 1 bar, kasutage rõhuväärtuse tõstmiseks pumpa.
- Vee karedus peaks olema vahemikus 0,5<sup>o</sup>f kuni 3<sup>o</sup>f. Lahjenduse vähendamiseks tuleb seadmele paigaldada veepehmemendaja.
- Vee väljavool peab olema ühendatud läbi piisava luku. Kui äravoolutoru suunatakse avatud põranda äravoolu kaugusele toru ja tühjenduspunkti vahel, peaks see olema 25-30 mm. Seinale paigaldatud tühjendamine on lubatud ka seni, kuni äravoolutoru säilitab püsiva kalde 4-5%.

## Ettevalmistus enne kasutamist

- Eemaldage kõik kaitsepakendid ja foolium või teibid.
- Kontrollige, kas seade on heas seisukorras ja koos kõigi tarvikutega. Ebatielikku või kahjustatud kohaletõetamise korral võtke kohe ühendust tarnijaga. Sellisel juhul ärge kasutage seadet.



- Puhastage tarvikud ja seade enne kasutamist (vt ==> Puhastamine ja hooldus).
- Veenduge, et seade on täiesti kuiv.
- Asetage seade horisontaalsele, stabiilsele ja kuumakindlale pinnale, mis on veepritsmete eest ohutu. Tasakaalustage seade reguleeritavate jalgadega. Ärge võtke jalgu lahti. Asetage seade ainult sobivale alusele – ärge asetage seda põrandale.
- Hoidke pakend alles, kui vajaduse seadet tulevikus hoida.
- Hoidke kasutusjuhendit edaspidiseks kasutamiseks.

**MÄRKUS!** Tootmisjäakide tõttu võib seade esimestel kasutustel tekitada kergelt lõhna. See on normaalne ega viita defektile ega ohule. Veenduge, et seade on hästi ventileeritud. Soovitatav on käivitada tühi tsükkel 40/50 minutit temperatuuril 220/230 °C. Sel moel hajuvad kõik ebameeldivad, kuid täiesti normaalsed lõhnad, mis on tingitud küpsetuskambrit ümbritseva soojusisolaatsiooni ja väliseks tihenduseks kasutatava silikooni kuumutamiseks.

## Kasutusjuhend

- **TÄHELEPANU!** Väلتige pikaajalist püsivust happelisi aineid sisaldavate toiduainete (lillamahl, äädikas, sool jne) teraspindadel, mis põhjustavad korrosiooni halvenemist.
- Eelkuumutage seadet iga kord enne küpsetamist, et saavutada tippjõudlus.
- Väلتige toidule soola lisamist küpsetuskambris.

## BASIC-i kasutamine

- Seadme sisselülitamiseks (pärast vooluvõrku ühendamist) seadke nupp asendisse "SEES". Nupp asub seadme vasakul küljel aluse all (joonis 9A lk 5) ja see on tähistatud spetsiaalse plaadiga (joonis 9B). Esiteks kuvatakse ekraanil arvutikoodid, seejärel kuupäev, kellaage ja sümbol ON/OFF (joonis 1A) süttivad – kuvatakse ooterežiimis.
- Ekraani taasaktiveerimiseks puudutage SISSE/VÄLJA sümboolit - ekraanil kuvatakse avakuva (joonis 2B).
- Ooterežiimi uuesti sisselülitamiseks puudutage sümboolit ON/OFF. Ooterežiim lülitub automaatselt sisse ka siis, kui seade ei tööta kauem kui 10 minutit. Ekraanil kuvatakse ainult kuupäev, kellaage ja sümbol ON/OFF (joonis 2A).
- Põhiliste tööparameetrite valimiseks puudutage seadme sümboolit (joonis 1C). Kuvatakse põhiliste opearinguparameetrite kuva (joonis 3). Peamise tööparameetri väärtuse muutmiseks puudutage soovi parameetriga seotud numbreid. Avaeakraani juurde tagasipöördumiseks puudutage maja sümboolit (joonis 1E).
- Lisaparameetrite valimiseks ja määramiseks puudutage menüüsümboolit (joonis 3F) - ekraanile ilmub lisaparameetrite kuva (joonis 4). Tööparameetrite juurde naasmiseks puudutage sümboolit „tagasi“ (joonis 1D).
- Üldsätete, näiteks kuupäeva, kellaaja jne muutmiseks puudutage avakuval seadete sümboolit (joonis 2F).

## Aja seadistus

- Tööparameetrite ekraanilt (joonis 3) leiate ajasümbooliga (3A) seotud puutenumbriid – kellaaja seadistamise ekraanil kuvatakse (3G).
- Muutke väärtust kuvatud klaviatuuri abil. Lõputu aja (pidev tsükkel) valimiseks puudutage sümboolit ∞.
- Väärtuse kinnitamiseks puudutage sümboolit ✓ (joonis 1B).
- Tsükli ekraanil kuvatavate praeguse faasi järelejäänud aeg (kui valitud on rohkem kui üks) ja kogu tsükli järelejäänud aeg.

## TEMPERATUURI seadistus

- Tööparameetrite ekraanilt (joonis 3) leiate temperatuuri sümbooliga (3B) seotud puutenumbriid – kuvatakse temperatuuri seadistamise ekraan (3H).
- Muutke väärtust kuvatud klaviatuuri abil.
- Väärtuse kinnitamiseks puudutage sümboolit ✓ (joonis 1B).
- Tsükli ajal kuvatakse ekraanil praegune kambri temperatuur ja määratud temperatuur iga faasi/tsükli kohta.

## HUMIDIFICATION / STEAM seade

- Tööparameetrite ekraanilt (joonis 3) puudutage niisutussümbooliga (3C) seotud numbreid ja muutke sümboolite „+“ või „-“ väärtust (joonis 1H-I).
- Väärtuse kinnitamiseks puudutage sümboolit ✓ (joonis 1B).

## FAN SPEEDI säte

- Tööparameetrite ekraanilt (joonis 3) süttivad ventilaatori sümbooliga (3D) seotud puutenumbriid 1 või 2 – valitud kiirus.

## CYCLE-STEP-i seadistus

- Tsükli järgmise etapi lisamiseks puudutage pärast esimese etapi tööparameetrite sooviväärtuste seadmist numbrit, mis vastab järgmise faasi numbrile (joonis 3E) - kõik tööparameetrid saavad määrata uue sammu.
- Liseakraanil kuvatakse sammu (faasi) number vasakus alumisnurkas.
- Tsükli ajal kuvatakse ekraanil aktiivne faasinumber ja faaside täisarv.

## DELAYED START-seadistus

- Tööparameetrite ekraanilt (joonis 3) puudutage lisamenüü sümboolit (3F) - kuvatakse lisaparameetrite kuva (joonis 4).
- Viitkävitus sümbooliga (4A) seotud puutenumbriid – kuvatakse seadistuskuvat (4E).
- Muutke väärtust kuvatud klaviatuuri abil.
- Väärtuse kinnitamiseks puudutage sümboolit ✓ (joonis 1B).
- Sisselülitatud viitkävitus ajal kuvatakse tsükli käivitamiseks järelejäänud aeg pöördloendusrežiimis (joonis 4F). Loendus lõppu teavitatakse helisignaalist ja sümboolist „DONE“ (joonis 1J).

**MÄRKUS:** Viitkävitus saab seada maksimaalselt 23 tunniks 59 minutiks. Funktsiooni väljaratud väärtuse väljalülitamiseks 00:00.

## PRE-HEATING säte

- Lisaparameetrite ekraanilt (joonis 4) kuvatakse eelkuumutuse sümbooliga (4B) seotud puutenumbriid – seadete ekraan (4G); muutke väärtust kuvatud klaviatuuri abil. Eelkuumutusväärtus lisatakse alati põhitemperatuurile (näiteks kui temperatuuriks on seatud 180 °C ja eelkuumutus 50 °C, siis saavutab temperatuur kambri 230 °C).
- Väärtuse kinnitamiseks puudutage sümboolit ✓ (joonis 1B).
- Funktsiooni väljaratamiseks valige väärtus 0 °C.
- Aktiveeritud eelkuumutusfaasi ajal kuvatakse praeguse kambri temperatuur nähtava seatud eelkuumutus temperatuuriga (joonis 4H).
- Saavutatud temperatuuri teavitatakse helisignaalist ja sümboolist „DONE“ (joonis 1J). Alarmi väljalülitamiseks avage uks. Sulgege uks – põhisükkel käivitub automaatselt.

**MÄRKUS:** Eelkuumutus temperatuur ei tohi ületada 260 °C (summas).

## CORETEMPERATUURI seadistus

- Lisaparameetrite ekraanilt (joonis 4) puudutage aktiveeri-



missümbolit VÄLJAS kuni ON (joonis 1F-G), mis on seotud põhisonidi sümboliga (joonis 4C).

- Seade kinnitamiseks puudutage sümbolit ✓ (joonis 1B).
- Tööparameetrite ekraan muutub: aeg muutub sisetemperatuuri väärtuseks (joonis 4I); puudutage numbreid, mis vastavad tuumasonidi sümbolile - kuvatakse sisetemperatuuri seadistamise ekraan (joonis 4J).
- Muutke väärtust kuvatud klaviatuuri abil.
- Väärtuse kinnitamiseks puudutage sümbolit ✓ (joonis 1B).
- Tsükli ajal kuvatakse ekraanil praegune sisetemperatuur ja määratud sisetemperatuur iga faasi/tsükli kohta.

**MÄRKUS:** Kui sisetemperatuur on määratud, siis ajasäte on välistatud. Tsükli/voolu etapp (kui see on rohkem kui 1) lõpeb, kuni saavutatakse määratud sisetemperatuur.

**TÄHELEPANU:** Selle seadistuse ajal kasutatakse toidu sees südamikku. Vältige kokkupuudet luudega. Sondikaabel peab läbima põhjas oleva uksetihendi. Kui tsükkel on seotud ilma eespool nimetatud parameetriteta, tuleb südamik asetada kindlasse pesasse. Kui ei, kuvatakse ekraanil viga.

### Tsükli KÄIVITAMINE või seiskamis

- Tsükli alustamiseks puudutage pärast kõigi parameetrite määramist sümbolit ✓ (joonis 1B). Sõltuvalt tsükli tüübist (ilma tuumasonidita või koos sellega) kuvatakse vastav ekraan (joonis 5A-B).
- Aktiivse tsükli katkestamiseks puudutage mis tahes ekraani ala ja puudutage seejärel 3 sekundit sümbolit X (joonis 1C).
- Tsükli lõppedes lülitub helisignaali 1 minutiks sisse.
- Tsükli ajal saab kõiki parameetreid muuta, puudutades vastavaid numbreid. Aktiveeritud tsükli ekraani juurde naasmiseks puudutage sümbolit „BACK“ (joonis 1D).

### RECIPE BOOK

Seadmel on retseptiraamat, kus saab salvestada kuni 100 programmi.

- Vaikeprogrammiloendisse sisenemiseks puudutage retseptiraamatu sümbolit (joonis 2E); ekraanil kuvatakse retseptinumbriid – valgega valgustatud (tühjad numbrid) ja tumenenud numbrid (võetud numbrid) – Joon.6A.
- Mis tahes programmi valimiseks puudutage vastavat numbrit - numbrit tähistab punane raam (joonis 6B). Puudutage „kustuta“, et lähtestada võetud number (salvestatud programm valitud numbri all kustutatakse).
- Uue programmi salvestamiseks uute tööparameetritega valige lisamenüü (joonis 3F) ja puudutage siis lisaparaameetrite ekraanil „salvesta“ (joonis 4D) - kuvatakse programmi numbrid (joonis 6C). Valige soovi number ja puudutage uuesti „salvesta“.

**MÄRKUS:** Kui valite tumenenud numbri (mõned programmid on selle numbri all juba olemas), asendab uus programm olemasoleva (vana programm kirjutatakse üle).

### COOLING-funktsioon

- Siseekraanilt (joonis 2B) puudutage jahutusfunktsiooni sümbolit (joonis 2D). Praeguse kambri temperatuuri kuvatakse jahutusfunktsiooni ekraanil (joonis 7). Jahutuse alustamiseks avage uks.
- Funktsiooni saab igal ajal tühistada, puudutades sümbolit „BACK“ (joonis 1D); vastasel juhul keelatakse see automaatselt, kui sisetemperatuur langeb kambri temperatuurini 40 °C.

**MÄRKUS:** Jahutusfunktsioon on sisse lülitatud avatud ukse-

ga – ärge puudutage ühtegi kambri olevat elementi. BURNS-i TULEMUS.

### KUUPÄEV JA aeg

- Üldsätete ekraanilt (joonis 8) puudutage kalendri/kellaga seotud sümbolit (joonis 8A). Kuvatakse kuupäeva ja kellaaja seadistamise kuva (joonis 8G).
- Väärtuse muutmiseks puudutage soovi numbrit (numbrid hakkavad vilkuma). Muutke kuupäeva või kellaega, puudutades sümboliteid „+“ või „-“.
- Väärtuse kinnitamiseks puudutage sümbolit ✓ (joonis 1B). Väljumiseks ilma salvestamata puudutage sümbolit „BACK“ (joonis 1D).

### Üleminek °C/F vahel

- Üldsätete ekraanilt (joonis 8) puudutage sümbolit, mis on seotud °C/F-ga (joonis 8B). Kuvatakse ühikute muutmise kuva (joonis 8H).
- Seade °C on seadud vaikimisi, nii et seade F on seadud sümboliga “VÄLJAS” asendis (joonis 1G). Seadme °F lülitü sümboli seadmiseks asendisse SEES (joonis 1F).
- Väärtuse kinnitamiseks puudutage sümbolit ✓ (joonis 1B).

### IMPORT / EXPORT programmid USB kaudu

- USB-port asub juhtpaneeli vasakul küljel.
- Uute programmide importimiseks USB-draviilt puudutage pärast draivi ühendamist USB sümbolit (joonis 8C) üldise seadistuse ekraanilt. Kuvatakse impordi/eksporti kuva (joonis 8I) – puudutage „import“; kinnitusena edastatakse ahvatlev alarm.
- Programmide eksportimiseks: puudutage impordi/eksporti kuvalt (8I) „eksporti“ – kinnitusteooriana väljastatakse ahvatlev alarm.

### SÜSTEEMI INFO

- Üldsätete ekraanilt (joonis 8) puudutage sümbolit „i“ (joonis 8E). Sisestage kinnitamiseks parool 1234 ja puudutage sümbolit ✓ (joonis 1B).

### HACCP funktsioon

- HACCP-funktsiooni kasutamiseks tsükli USB-dravi andmete pidevaks jälgimiseks tuleb seade ühendada.
- Funktsiooni aktiveerimiseks puudutage üldiste sätete ekraanilt (joonis 8) sümbolit, mis on seotud HACCP funktsiooniga (joonis 8F).
- Kuvataval ekraanil (Flg.8J) lülitage aktiveerimissümbol asendist OFF asendisse „SEES“ (joonis 1F-G).

### Puhastamine ja hooldus

- **TÄHELEPANU!** Enne hoiustamist, puhastamist ja hooldamist ühendage seade alati vooluvõrgust lahti ja jahutage maha.
- Ärge kasutage puhastamiseks veejuga ega aurupuhastit ning ärge lükkake seadet vee alla, sest osad saavad märjaks ja tulemuseks võib olla elektrilöök.
- Kui seadet ei hoita heas puhtuses, võib see kahjustada seadme eluiga ja põhjustada ohtliku olukorra.
- Toidujääke tuleb regulaarselt puhastada ja seadmest eemaldada. Kui seadet ei puhastata korralikult, vähendab see selle eluiga ja võib kasutamise ajal põhjustada ohtlikke seisundeid.

### Käitsi puhastamine

- Puhastage jahutatud välispinda ja sisepinda lapi või käsnaaga, mida on kergelt niisutatud pehmetoimelise seebilahusega.





- Hügieenilistel põhjustel tuleb seadet enne ja pärast kasutamist puhastada.
- Vältige vee kokkupuudet elektrikomponentidega.
- Ärge kunagi kastke seadet vette ega muudesse vedelikesse.
- Ärge kunagi kasutage agressiivseid puhastusvahendeid, abrasiivseid käsnasid ega kloori sisaldavaid puhastusvahendeid. Ärge kasutage puhastamiseks terasvilla, metallist nõusid ega teravaid või teravaid esemeid. Ärge kasutage bensiini ega lahusteid!
- Ükski osa ei ole nõudepesumasinakindel.
- Puhastage ventilaatorit sobivate katlakivieemalditega, et tagada kattakivi tekitamine.
- Eemaldage uksetihend ja peske seda eraldi sooja seebiveega, seejärel loputage ja kuivatage pehme lapiga.

### Poolautomaatne puhastamine

- Kandke kambri seinete, ventilaatori katetele ja sisemisele uksekaasile sobiv pesuaine. Jätke umbes 20 minutiks.
- Seadke temperatuur umbes 100–120 °C ja niisutustase asendisse 5. Seadke aeg 15 minutiks.
- Kui tsükkel on lõppenud, avage uks ja oodake, kuni seade on maha jahtunud. Loputage veega.
- Kambri kuivatamiseks seadke tsükkel 10 minutiks ja temperatuur umbes 180–200 °C (vajadusel korra tsükklit).
- Pärast puhastamist jätke uks kergelt lahti.

### Hooldus

- Kontrollige seadme tööd regulaarselt, et vältida tõsiseid õnnetusi.
- Kui näete, et seade ei tööta korralikult või esineb probleem, lõpetage selle kasutamine, lülitage see välja ja võtke ühendust tarnijaga.
- Kõik hooldus-, paigaldus- ja remonditööd peavad läbi viima spetsialiseerunud ja volitatud tehnikud või tootja poolt soovitatud.

### Transport ja hoiustamine

- Enne hoiustamist veenduge alati, et seade on vooluvõrgust lahti ühendatud ja täielikult maha jahtunud.
- Hoidke seadet jahedas, puhtas ja kuivas kohas.
- Ärge kunagi asetage seadmele raskeid esemeid, kuna see võib seda kahjustada.
- Ärge liigutage seadet, kui see on töös. Eemaldage seade liigutamisel vooluvõrgust ja hoidke seda all.

### Tõrkeotsing

Kui seade ei tööta korralikult, kontrollige lahust allolevast tabelist. Kui te ikka veel ei suuda probleemi lahendada, võtke ühendust tarnija/teenuse osutajaga.

Probleemid	Võimalik põhjus	Võimalik lahendus
Seade ei tööta [juhtpaneel on täiesti välja lülitatud].	Vigane ühendus toitevõrguga.	Kontrollige ühendust toitevõrguga.
	Pinge puudumine.	Taastage toitepinge.
	Blown elektroonilise plaadi kaitse.	Võtke ühendust tehnilise teenindusega.
Küpsetusüksikel on aktiivne – seade ei tööta.	Uksed avatud.	Sulgege uks korralikult.
	Ukseandur on kahjustatud.	Võtke ühendust tehnilise teenindusega.

Niisutamine / auru tootmine ei tööta.	Vigane veeühendus.	Kontrollige ühendust veevõrguga.
	Suletud veeklapp.	Avage klapp.
	Katkestatud vee sisselaskefilter.	Puhastage filter.
	Kahjustatud vee sisselaske solenoidklapp.	Võtke ühendust tehnilise teenindusega.
Uks on suletud. Auru väljapääs läbi tihendi.	Gaasiket ei ole korralikult paigaldatud.	Kontrollige tihendikoostu.
	Kahjustatud tihend.	Võtke ühendust tehnilise teenindusega.
	Käepide on valesti reguleeritud.	Võtke ühendust tehnilise teenindusega.
Mitte ühtlaselt küpsetada.	Üks mootoritest on vigane või töötab madalal kiirusel.	Võtke ühendust tehnilise teenindusega.
	Mootorid ei pöördu ümber suunda.	Võtke ühendust tehnilise teenindusega.
	Kütteelemendid on kahjustatud.	Võtke ühendust tehnilise teenindusega.
Sisevalgusti ei tööta.	Lamp kahjustatud	Vahetage pirn välja.
Ohutustermiline kaitse on pidevalt sisse lülitatud.	Kahjustatud termokaitse.	Võtke ühendust tehnilise teenindusega.
	Juhttermostaat on kahjustatud.	Võtke ühendust tehnilise teenindusega.

### Veakoodi tuvastamine

Veakoodid	Võimalik põhjus	Võimalik lahendus
E01: Kambri sondi ei tuvastatud.	Katkestatud ühendus sondi ja elektroonilise plaadi vahel.	Võtke ühendust tehnilise teenindusega.
	Kambri sond on kahjustatud.	
E02: Sisesondi ei tuvastatud.	Katkestatud ühendus sondi ja elektroonilise plaadi vahel.	Võtke ühendust tehnilise teenindusega.
	Sisetermomeeter on kahjustatud.	
E03: Toitekatkestus.	Põhivõimu puudumine aja jooksul.	Reaktiivne katkestatud tsükkel.
E04: USB viga	USB-d ei tuvastatud/loetav/kahjustatud.	Vahetage USB-draiv välja.
	Katkestatud ühendus USB-pordi ja elektroonilise plaadi vahel.	Võtke ühendust tehnilise teenindusega.

### Garantii

Kõik defektid, mis mõjutavad seadme funktsionaalsust ja mis ilmnevad ühe aasta jooksul pärast ostu sooritamist, parandatakse tasuta remondi või asendamisega, kui seadet on kasutatud ja hooldatud vastavalt juhiste ning seda ei ole mingil viisil kuritarvitatud või väärkasutatud. See ei mõjuta teie seadusest tulenevaid õigusi. Kui seadet nõutakse garantii alusel, siis märkige, kus see osteti, ja lisage ostutõend (nt kviiitung). Kooskõlas meie toote pideva arendamise poliitikaga jätame endale õiguse muuta toote, pakendi ja dokumentatsiooni tehnilisi andmeid ette teatamata.



## Kõrvaldamine ja keskkond



Seadme väljalülitamisel ei tohi seda kõrvaldada koos muude olmejäätmetega. Selle asemel on teie kohustus visata jäätmed kogumispunkti. Selle reegli mittejärgimine võib olla kooskõlas jäätmete kõrvaldamist käsitlevate kohalduvate eeskirjadega sanalseeritud. Teie seadmete jäätmete eraldi kogumine ja ringlussevõtt kõrvaldamise ajal aitab säilitada loodusressursse ja tagab selle ringlussevõtu viisil, mis kaitseb inimeste tervist ja keskkonda.

Lisateabe saamiseks selle kohta, kuhu võite oma jäätmed ringlussevõtuks viia, võtke ühendust kohaliku jäätmekogumisettevõttega. Tootjad ja importijad ei võta vastutust ringlussevõtu, töötlemise ja ökoloogilise hävitamise eest, kas otse või avaliku süsteemi kaudu.

## LATVIŠKI

Cienijamais klient,



Pateicamies, ka iegādājāties šo Hendi ierīci. Pirms ierīces pirmās uzstādīšanas un lietošanas reizes uzmanīgi izlasiet šo lietotāja rokasgrāmatu, īpašu uzmanību pievēršot drošības noteikumiem, kas izklāstīti tālāk.

### Drošības norādījumi

- Lietojiet ierīci tikai paredzētajam mērķim, kādam tā paredzēta, kā aprakstīts šajā rokasgrāmatā.
- Ražotājs neatbild par bojājumiem, kas radušies nepareizas darbības vai nepareizas lietošanas rezultātā.
-  **BĪSTAMI! ELEKTRISKĀS STRĀVAS RISKS!** Nemēģiniet remontēt ierīci patstāvīgi. Neiegremdējiet ierīces elektriskās daļas ūdenī vai citos šķidrums. Nekad neturiet ierīci zem tekoša ūdens.
- NEKAD NEIZMANTOJIET BOJĀTU IERĪCI!** Regulāri pārbauziet, vai nav bojāti elektriskie savienojumi un vads. Ja ierīce ir bojāta, atvienojiet to no elektrotīkla. Jebkuru remontu drīkst veikt tikai pieredzējušai vai kvalificētai personai, lai izvairītos no briesmām vai traumām.
- BRĪDINĀJUMS!** Novietojot ierīci, droši novietojiet strāvas kabeli, ja nepieciešams, lai izvairītos no nejaušas vilkšanas, sabojāšanas, saskares ar sildvirsmu vai pakļūšanas riska.
- BRĪDINĀJUMS!** Kamēr kontaktdakša ir pieslēgta kontaktligzdai, ierīce ir pieslēgta elektrotīklam.
- BRĪDINĀJUMS!** VIENMĒR izslēdziet ierīci pirms atvienošanas no strāvas padeves, tīrīšanas, apkopes vai uzglabāšanas.
- Pievienojiet ierīci tikai kontaktligzdai, izmantojot spriegumu un frekvenci, kas norādīta uz ierīces etiķetes.
- Nepieskarieties kontaktdakšai/elektriskajiem savienojumiem ar mitrām vai mitrām rokām.
- Turiet ierīci un kontaktdakšu/savienojumus atstātos no ūdens un citiem šķidrumiem. Ja ierīce nokļūst ūdenī, nekavējoties atvienojiet strāvas padeves savienojumus. Nelietojiet ierīci, kamēr to nav pārbaudījis sertificēts tehniķis. Šo norādījumu neievērošana izraisīs dzīvībai bīstamus riskus.
- Pievienojiet barošanas avotu viegli pieejamai kontaktligzdai, lai ārkārtas gadījumā varētu nekavējoties atvienot ierīci.
- Pārlicinieties, ka vada nesaskaras ar asiem vai karstiem priekšmetiem, un turiet to atstātos no atklātas uguns. Nekādā gadījumā nevelciet strāvas vadu, lai to atvienotu no kontaktligzdas, vienmēr velciet kontaktdakšu.
- Nekad nenesiet ierīci aiz tās vada.

- Nekad nemēģiniet atvērt ierīces korpusu pats.
- Nevietojiet priekšmetus ierīces korpusā.
- Nekad neatstājiet ierīci bez uzraudzības lietošanas laikā.
- Šo ierīci drīkst darbināt apmācīts personāls restorāna virtuvē, ēdnīcās vai bāra darbinieki utt.
- Šo ierīci nedrīkst lietot personas ar ierobežotām fiziskām, sensorām vai garīgām spējām, vai personas, kurām nav pieredzes un zināšanu.
- Šo ierīci nekādos apstākļos nedrīkst lietot bērni.
- Glabājiet ierīci un tās elektriskos savienojumus bērniem nepieejamā vietā.
- Nekad neizmantojiet piederumus vai papildu ierīces, izņemot ierīces komplektācijā iekļautos vai ražotāja ieteiktos piederumus. Pretējā gadījumā var tikt radīts drošības risks lietojām un sabojāta ierīce. Izmantojiet tikai oriģinālās detaļas un piederumus.
- Nedarbiniet šo ierīci, izmantojot ārēju taimeru vai tādvaldības sistēmu.
- Nenovietojiet ierīci uz sildriņķa (benzīna, elektriskās, ogles plīts utt.).
- Nepārkļāviet ierīci darbībā.
- Nenovietojiet nekādus priekšmetus uz ierīces.
- Nelietojiet ierīci atklātas liesmas, sprādziembīstamu vai viegli uzliesmojošu materiālu tuvumā. Vienmēr lietojiet ierīci uz horizontālas, stabilas, tīras, karstumizturīgas un sausas virsmas.
- Ierīce nav piemērota uzstādīšanai vietā, kur var izmantot ūdens strūklu.
- Lietošanas laikā atstājiet vismaz 20 cm lielu telpu ap ierīci ventilācijai.
- BRĪDINĀJUMS!** Nodrošiniet, lai ierīces ventilācijas atverēs nebūtu šķēršļu.

### Īpaši drošības norādījumi

- Nelietojiet ierīci, lai sagatavotu ēdiena vai šķidrums slēgtā traukā, jo tvērtne var eksplodēt.
- Nedrīkst pagatavot pārtikas produktus, kuros ir viegli uzliesmojošas vielas, piemēram, pārtikas produktus uz spirta bāzes; gatavošanas kamerā var rasties sadegšanas parādības, kas var izraisīt ugunsgrēkus un sprādzienus.
- UZMANĪBU!** Ierīce jāuzstāda zem tvaika nosūcēja, lai nodrošinātu netraucētu tvaiku un citu tvaiku veidošanos darba laikā.
-  **UZMANĪBU! APDEGUMU RISKS! KARSTAS VIRSMAS!** Pieejamo virsmu temperatūra lietošanas laikā ir ļoti augsta. Pieskarieties tikai vadības panelim, rokturiem, slēdžiem, taimera vadības regulatoriem vai temperatūras vadības regulatoriem utt.
- UZMANĪBU! APDEGUMU RISKS!** Pievērsiet uzmanību ēdiena trauku apstrādei gatavošanas laikā un pēc tās: tie var būt ļoti karsti. Lai izvairītos no apdegumiem, valkājiet piemērotu termoapģērbu.
- Darbības laikā, kad durvis ir atvērtas, nenņemiet ventilatora vāku; nepieskarieties kustīgajiem ventilatoriem un rezistoriem, kas joprojām ir karsti.
-  **BRĪDINĀJUMS!** Lai izvairītos no applaucēšanās, neizmantojiet iekrautus konteinerus ar šķidrumiem vai gatavošanas precēm, kas kļūst šķidrās, sildot plauktos, kas novietoti augstāk par 1,6 m virs grīdas.
- BRĪDINĀJUMS!** Atverot gatavošanas nodalījuma durvis, var izplūst karsts tvaiks.



- Nepārslēdziet iekšējos plauktus. Maksimālā slodze ir norādīta sadaļā "Tehniskā specifikācija".
- Ierīce ir jāpievieno ekvipotencialai sistēmai, kuras efektivitāte ir pienācīgi jānovērtē saskaņā ar spēkā esošajiem noteikumiem. Šis savienojums jāiestata starp ierīcēm, izmantojot piemērotu spaili, kas apzīmēta ar simbolu . Līdzvērtīgā vada minimālajai daļai jābūt 2,5 mm<sup>2</sup>.
- Ja strāvas vads ir bojāts, tas jānomaina ražotājam, tā servisa pārstāvim vai līdzvērtīgi kvalificētām personām, lai izvairītos no apdraudējuma.
- Ierīces komplektācijā iekļautie jaunie šļūtenu komplekti ir paredzēti lietošanai un vecos šļūtenu komplektus nedrīkst izmantot atkārtoti.
- Vienmēr pievienojiet ierīci dzeramā ūdens padevei.
- Nelietojiet durvju rokturi, lai pārvietotu ierīci (iespējams stikla bojājums).

## Paredzētais lietojums

- Šī ierīce ir paredzēta profesionālai lietošanai, arī komerciāliem mērķiem, piemēram, restorānu, ēdnīcu, slimnīcu virtuvēs un komercuzņēmumos, piemēram, maizes ceptuvju, gaļas ceptuvju utt., bet ne nepārtrauktai pārtikas masveida ražošanai
- Ierīce ir paredzēta tikai ēdiena gatavošanai (visu veidu konditorejas izstrādājumu, ceptu produktu un pārtikas cepšanai): svaigai un saldētai; atdzesētas un saldētas pārtikas atjaunošanai, gaļas, zivju un dārzeņu gatavošanai ar tvaiku utt. Jebkāda cita lietošana var izraisīt ierīces bojājumus vai traumas.
- Ierīces lietošana jebkādiem citiem mērķiem ir uzskatāma par ierīces nepareizu izmantošanu. Lietotājs ir pilnībā atbildīgs par ierīces nepareizu lietošanu.

## Zemējuma ierīkošana

Šī ierīce ir klasificēta kā I aizsardzības klase, un tai jābūt pieslēgtai aizsargzemējumam. Zemējums samazina elektriskās strāvas trieciena risku, nodrošinot elektriskās strāvas evakuācijas vadu.

Šī ierīce ir aprīkota ar strāvas vadu ar zemējuma spraudni vai elektriskiem savienojumiem ar zemējuma vadu. Savienojumiem jābūt pareizi uzstādītiem un iezemētiem.

## Vadības panelis

### Galvenie simboli (1. att. 3. lpp.)

- ON/OFF
- APSTIPRINĀT / SĀKT
- APTURĒT / ATCELT
- Atpakaļ
- Sākuma ekrāns
- Aktīvā funkcija (ieslēgta)
- Desaktīvā funkcija (izslēgta)
- Vērtības palielināšana
- Samazinošā vērtība
- Iepriekšēja uzsildīšana/atliktais starts ir izpildīts

### Vispārējie ekrāni (2. attēls 3. lpp.)

- Gaidīšanas režīms
- Sākuma ekrāns
- Darbības parametri
- Dzesēšanas funkcija
- Receptes grāmata (programmas)
- Vispārīgi iestatījumi

### Darbības parametru ekrāns (3. attēls 3. lpp.)

- Laiks
- Temperatūra
- Mitrināšana
- Ventilatora ātrums
- Fāzes numurs
- Papildu parametri
- Laika iestatīšanas ekrāns
- Temperatūras iestatījuma ekrāns

### Papildu parametru ekrāns (4. attēls 4. lpp.)

- Atliktā ieslēgšana
- Iepriekšēja uzsildīšana
- Cikls ar termozondi
- Programmas saglabāšana
- Atliktā starta iestatījuma ekrāns
- Aktivizētā atliktā starta ekrāns
- Priekšsildīšanas iestatījuma ekrāns
- Aktivētas iepriekšējas uzsildīšanas ekrāns
- Darbības parametri ar aktivizētu termozondi
- Temperatūras iestatīšanas ekrāns

### Aktivizētā cikla ekrāns (5. attēls 4. lpp.)

- Standarta cikls
- Cikls ar termozondi

### Recepšu grāmata (6. attēls 4. lpp.)

- Programmas numura izvēle
- Programmas izvēle - izvēlētais numurs
- Programmas saglabāšanas ekrāns

### Dzesēšanas funkcija

#### (7. attēls 5. lappusē)

### Vispārējo iestatījumu ekrāns (8. attēls 5. lpp.)

- Datums un laiks
- Parādītās temperatūras vienību maiņa
- USB - Imports/Eksports
- Proofer (pēc izvēles)
- Sistēmas informācija
- HACCP funkcija
- Datuma un laika iestatījuma ekrāns
- Maināmo ierīču ekrāns °C / F
- Eksporta/importa ekrāns
- HACCP funkcijas aktivizēšanas ekrāns

### Darbības parametri

- Gatavošanas laiks (3A/3G attēls) — no 1 minūtes līdz 11 stundām 59 minūtēm vai bezgalības laiks (∞)
- Gatavošanas temperatūra (3B/3H attēls) — 30–260 °C (86 F–518 F)
- Iekšējā temperatūra (4C/4J attēls) — 1–99 °C (33 F–210 F)
- Mitrināšana (3C attēls) — no OFF līdz 100% (10% intervāli)
- Ventilatora ātrums (3D attēls) — 1 vai 2

## Elektriskais savienojums

### (10. attēls 6. lpp.)

- Pastāvīgajā savienojumā ar elektrotīklu starp ierīci un elektrotīklu jāuzstāda aizsargpola slēdzis ar minimālo atvērumu starp III kategorijas pārsprieguma kontaktiem (4000 V), kas atbilst slodzei un piemērojamiem noteikumiem (automātiskais automātiskais slēdzis).
- Savienošanai izmantotajam aizsargpola slēdzim jābūt viegli pieejamam, kad ierīce ir uzstādīta.



## Ūdens pieslēgums

- Maksimālā ūdens temperatūra nedrīkst pārsniegt 30 °C.
- Ūdens spiedienam jābūt no 100 līdz 200 kPa (1-2 bar). Ja spiediens pārsniedz 2 bārus, uzstādiat spiediena reduktoru ierīces augšpus. Ja spiediens ir zemāks par 1 bāru, izmantojiet sūkni, lai paaugstinātu spiediena vērtību.
- Ūdens cietībai jābūt no 0,5<sup>th</sup> līdz 3<sup>th</sup> °f. Lai samazinātu kaļķakmens veidošanos, ierīce jāuzstāda ar ūdens mīkstinātāju.
- Ūdens notekcaurulei jābūt savienotai caur atbilstošu atdalītāju. Ja drenāžas caurule tiek nogādāta atklātā grīdas drenāžas atļājumā starp cauruli un izplūdes punktu, jābūt 25-30 mm. Pie sienas uzstādāmā izlāde ir atļauta arī tik ilgi, kamēr drenāžas caurule uztur vienmērīgu slīpumu 4-5%.

## Sagatavošana pirms lietošanas

- Nopemiet visus aizsargiekpakojumus un foliju vai lentes.
- Pārbaudiet, vai ierīce ir labā stāvoklī un ar visiem piederumiem. Nepilnīgas vai bojātas piegādes gadījumā, lūdzu, nekavējoties sazinieties ar piegādātāju. Šāji gadījumā nelietojiet ierīci.
- Pirms lietošanas notīriet piederumus un ierīci [skatiet ==> Tīrīšana un apkope].
- Pārlicinieties, ka ierīce ir pilnīgi sausa.
- Novietojiet ierīci uz horizontālas, stabilas un karstumizturīgas virsmas, kas ir droša pret ūdens šļakatām. Nolīmeņojiet ierīci ar regulējamām kājiņām. Neizjauciet kājas. Novietojiet ierīci tikai uz piemērota statīva — nenovietojiet to uz grīdas.
- Saglabājiet iepakojumu, ja plānojat turpmāk uzglabāt savu ierīci.
- Saglabājiet lietotāja rokasgrāmatu turpmākai atsaucei.

**PIEZĪME!** Ražošanas atlieku dēļ ierīce var izdalīt vieglu smaku pirmajās lietošanas reizēs. Tas ir normāli un neuzrāda nekādus defektus vai apdraudējumus. Pārlicinieties, ka ierīce ir labi ventilēta. Ieteicams palaist tukšu ciklu 40/50 minūtes 220/230 °C temperatūrā. Tādā veidā izkļūst visas nepatīkamas, bet pilnīgi parastās smakas, ko izraisa sildīšana, kas aptver gatavošanas kameru un silikonu, ko izmanto tās ārējai blīvēšanai.

## Lietošanas norādījumi

- **UZMANĪBU!** Izvairieties no ilgstošas pacietības uz skābu vielu saturošu pārtikas produktu tērauda virsmām (citronu sula, etiķis, sāls utt.), kas izraisa korozijas pasliktināšanos.
- Pirms gatavošanas uzsildiet ierīci katru reizi, lai sasniegtu vislabāko veiktspēju.
- Izvairieties no sāls pievienošanas ēdiena gatavošanas kamerā.

## BASIC darbojas

- Lai ieslēgtu ierīci (pēc elektroenerģijas piegādes), iestatiet pogu stāvoklī "ON". Poga atrodas ierīces kreisajā pusē zem pamatnes (9.A att. 5. lpp.) un ir apzīmēta ar speciālu plāksni (9B att.). Vispirms displejā būs redzami datora kodi, pēc tam datums, laiks un simbols ON/OFF (1A. attēls) iedegsies — displejs gaidstāves režīmā.
- Lai atkārtoti aktivizētu displeju, pieskarieties simbolam ON/OFF — displejā būs redzams sākuma ekrāns (2B attēls).
- Lai atkal aktivizētu gaidīšanas režīmu, pieskarieties simbolam ON/OFF. Gaidstāves režīms aktivizēsies arī automātiski, ja ierīce nedarbosies ilgāk par 10 minūtēm. Displejā būs redzams tikai datuma, laika un ieslēgšanas/izslēgšanas simbols (2A att.).

- Lai izvēlētos galvenos darbības parametrus, pieskarieties ierīces simbolam (1C att.). Tiks parādīts galvenais operatīvo parametru ekrāns (3. attēls). Lai mainītu galveno darbības parametra vērtību, pieskarieties cipariem, kas saistīti ar vēlmes parametru. Lai atgrieztos sākuma ekrānā, pieskarieties mājas simbolam (1E. attēls).
- Lai izvēlētos un iestatītu papildu parametrus, pieskarieties izvēlnes simbolam (3F. attēls) — tiks parādīts papildu parametru ekrāns (4. attēls). Lai atgrieztos pie darbības parametru ekrāna, pieskarieties simbolam "atpakaļ" (1D attēls).
- Lai mainītu vispārīgos iestatījumus, piemēram, datumu, laiku utt., pieskarieties iestatījumu simbolam (2F attēls) sākuma ekrānā.

## LAIKA iestatījums

- Darbības parametru ekrānā (3. att.) pieskarieties pie cipariem, kas saistīti ar laika simbolu (3A) — tiks parādīts laika iestatīšanas ekrāns (3G).
- Mainiet vērtību, izmantojot parādīto tastatūru. Lai iestatītu bezgalīgo laiku (nepārtraukto ciklu), pieskarieties simbolam ∞.
- Lai apstiprinātu vērtību, pieskarieties simbolam ✓ (1B attēls).
- Cikla laikā displejā būs redzams pašreizējās fāzes atlikušais laiks [ja iestatīts vairāk nekā viens] un atlikušais visa cikla laiks.

## TEMPERĀTURAS iestatījums

- Darbības parametru ekrānā (3. att.) pieskarieties pie cipariem, kas saistīti ar temperatūras simbolu (3B) — temperatūras iestatīšanas ekrānā būs redzams (3H).
- Mainiet vērtību, izmantojot parādīto tastatūru.
- Lai apstiprinātu vērtību, pieskarieties simbolam ✓ (1B attēls).
- Cikla laikā displejā būs redzama pašreizējā kameras temperatūra un iestatītā temperatūra katrai fāzei/ciklam.

## HUMIDIFIKĀCIJA / TVAIKA iestatījums

- Darbības parametru ekrānā (3. att.) pieskarieties cipariem, kas saistīti ar mitrināšanas simbolu (3C) un mainiet vērtību, pieskaroties simboliem "+" vai "-" (1H-I att.).
- Lai apstiprinātu vērtību, pieskarieties simbolam ✓ (1B attēls).

## VENTILATORA ĀTRUMA iestatījums

- Darbības parametru ekrānā (3. att.) 1. vai 2. skāriencipari, kas saistīti ar ventilatora simbolu (3D) - iedegsies izvēlētais ātrums.

## CIKLA SOĻI iestatījums

- Lai pievienotu nākamo soli ciklā, pēc tam, kad ir iestatītas darbības parametru vēlmās vērtības pirmajai darbībai (1. fāze), pieskarieties ciparam, kas atbilst nākamās fāzes numuram (3E att.) - visus darbības parametrus varēs iestatīt jaunai darbībai.
- Papildu ekrānā soļa (fāzes) numurs tiks parādīts kreisajā apakšējā stūrī.
- Cikla laikā displejā būs redzams aktīvās fāzes numurs un viss fāžu skaits.

## Atklātā starta iestatījums

- Darbības parametru ekrānā (3. attēls) pieskarieties papildu izvēlnes simbolam (3F) — tiks parādīts papildu parametru ekrāns (4. attēls).



- Pieskaršanās cipari, kas saistīti ar atliktā starta simbolu (4A) - iestatījumu ekrāns būs redzams (4E).
- Mainiet vērtību, izmantojot parādīto tastatūru.
- Lai apstiprinātu vērtību, pieskarieties simbolam ✓ (1B attēls).
- Aktivizējot atlikto startu, laika atskaites režīmā (4F. attēls) tiks parādīts atlikušais cikla startēšanas laiks. Skaitīšanas beigas tiks informētas ar skaņas signālu un simbolu "DONE" (1J attēls).

**PIEZĪME:** Atlikto startu var iestatīt maksimāli uz 23 stundām un 59 minūtēm. Lai deaktivizētu funkciju iestatīto vērtību 00:00.

### PRIEKŠSILDĪŠANAS iestatījums

- Papildu parametru ekrānā (4. att.) pieskarieties cipariem, kas saistīti ar priekšsildīšanas simbolu (4B) — iestatījumu ekrāns būs redzams (4G); mainiet vērtību, izmantojot parādīto tastatūru. Priekšsildīšanas vērtība vienmēr tiek pievienota galvenajai temperatūrai (piemēram, ja temperatūra tiks iestatīta uz 180 °C un priekšsarsēšana uz 50 °C, temperatūra kamerā būs sasniegta 230 °C).
- Lai apstiprinātu vērtību, pieskarieties simbolam ✓ (1B attēls).
- Lai deaktivizētu funkciju, iestatiet vērtību 0°C.
- Aktivētās iepriekšējās uzsildīšanas fāzes laikā pašreizējā kameras temperatūra tiks parādīta ar redzamu iepriekš iestatīto uzsildīšanas temperatūru (4H attēls).
- Sasniegtā temperatūra tiks informēta ar skaņas signālu un simbolu "DONE" (1J attēls). Atveriet durvis, lai deaktivizētu trauksmi. Aizveriet durvis — galvenais cikls sāksies automātiski.

**PIEZĪME:** Iepriekšējās uzsildīšanas temperatūra nedrīkst pārsniegt 260 °C (summā).

### PAMATAS TEMPERATŪRAS iestatījums

- Papildu parametru ekrānā (4. attēls) pieskarieties aktivizēšanas simbolam un OFF uz ON (1.F-G att.), kas saistīts ar zondes simbolu (4C att.).
- Lai apstiprinātu iestatījumu, pieskarieties simbolam ✓ (1B attēls).
- Darbības parametru ekrāns mainīsies: laika vērtība tiks mainīta uz temperatūras pamatvērtību (4l. attēls); pieskarieties cipariem, kas atbilst zondes simbolam - tiks parādīts temperatūras iestatīšanas ekrāns (4J. attēls).
- Mainiet vērtību, izmantojot parādīto tastatūru.
- Lai apstiprinātu vērtību, pieskarieties simbolam ✓ (1B attēls).
- Cikla laikā displejā būs redzama pašreizējā cepeša iekšējā temperatūra un iestatītā cepeša iekšējā temperatūra katrai fāzei/ciklam.

**PIEZĪME:** Ja ir iestatīta cepeša iekšējā temperatūra, laika iestatījums tiek izvadīts. Cikla/strāvas darbība (ja vairāk nekā 1) beidzas, līdz tiek sasniegta iestatītā iekšējā temperatūra.

**UZMANĪBU:** Šī iestatījuma laikā termozonde tiek izmantota ēdiena iekšpusē. Izvairieties no saskares ar kauliem. Zondes kabeli jāiziet cauri durvju blīvei apakšā. Ja cikls ir iestatīts bez iepriekš minētajiem parametriem, termozonde jāievieto noteiktā ligzdā. Ja nē, displejā būs redzama kļūda.

### Cikla IEDARBINĀŠANA vai APTURĒŠANA

- Lai sāktu ciklu, pēc visu parametru iestatīšanas pieskarieties simbolam ✓ (1B att.). Atkarībā no cikla veida (bez zondes vai ar zondi) tiks parādīts atbilstošais ekrāns (5A-B attēls).

- Lai pārtrauktu aktīvo ciklu jebkurā laikā, pieskarieties jebkuram ekrāna apgabalam un pēc tam pieskarieties simbolam "X" (1.C att.) un turiet to nospiestu 3 sekundes.
- Kad cikls būs beidzies, 1 minūti atskaņēs skaņas signāls.
- Cikla laikā visus parametrus var mainīt, pieskarieties attiecīgajiem cipariem. Lai atgrieztos aktivizētā cikla ekrānā, pieskarieties simbolam "ATPAKĀL" (1D. attēls).

### RECEPŠU GRĀMATA

Ierīcei ir receptšu grāmata, kurā var saglabāt programmas līdz 100.

- Lai pārietu uz noklusējuma programmu sarakstu, pieskarieties receptšu grāmatas simbolam (2.E attēls); displejā būs redzami receptšu numuri — iedegas baltā krāsā (tukši skaitļi) un tumši skaitļi (izņemtie skaitļi) — Zīm.6A.
  - Lai atlasītu jebkuru programmu, pieskarieties atbilstošajam numuram — numurs tiks atzīmēts ar sarkanu rāmi (6B attēls). Pieskarieties "dzēst", lai atiestatītu lietoto numuru (saglabātā programma ar atlasīto numuru tiks dzēsta).
  - Lai saglabātu jaunu programmu ar jauniem darbības parametriem, izvēlieties papildu izvēlni (3F att.) un pēc tam pieskarieties pie "Saglabāt" papildu parametru ekrānā (4D att.) — displejā būs redzami programmu numuri (6C att.). Izvēlieties vēlmes numuru un vēlreiz pieskarieties "Saglabāt".
- PIEZĪME:** Ja izvēlaties tumšāku numuru (daža programma jau pastāv zem šī numura), jaunā programma aizstās esošo (vecā programma tiks pārrakstīta).

### DZESĒŠANAS funkcija

- Sākuma ekrānā (2B att.) pieskarieties dzesēšanas funkcijas simbolam (2D att.). Pašreizējā kameras temperatūra tiks parādīta dzesēšanas funkcijas ekrānā (7. attēls). Lai sāktu dzesēšanu, atveriet durvis.
  - Funkciju var atcelt jebkurā laikā, pieskaroties simbolam "BACK" (1D attēls); pretējā gadījumā tā tiek automātiski atspējota, kad temperatūra kamerā samazinās līdz 40 °C.
- PIEZĪME:** Dzesēšanas funkcija aktivizēta ar atvērtām durvīm — nepieskarieties nevienam elementam kamerā. AIZDEĢŠANĀS RISKS.

### DATUMA UN LAIKA iestatījums

- Vispārējo iestatījumu ekrānā (8. attēls) pieskarieties simbolam, kas saistīts ar kalendāru/pulksteni (8A attēls). Tiks parādīts datuma un laika iestatīšanas ekrāns (8G attēls).
- Pieskarieties vēlmju ciparam, lai mainītu vērtību (cipari sāks mirgot). Mainiet datumu vai laiku, pieskaroties simboliem "+" vai "-".
- Lai apstiprinātu vērtību, pieskarieties simbolam ✓ (1B attēls). Lai izietu, nesaglabājot, pieskarieties simbolam "BACK" (1D attēls).

### Pārslēgšanās starp °C/F

- Vispārējo iestatījumu ekrānā (8. attēls) pieskarieties simbolam, kas saistīts ar °C/F (8B attēls). Tiks parādīts ierīču no maiņas ekrāns (8H attēls).
- Ierīce °C ir iestatīta kā noklusējums, tāpēc ierīce F ir iestatīta ar simbolu "OFF" pozīcijā (1G att.). Lai iestatītu ierīces °F slēdža simbolu pozīcijā IESLĒGTS (1F attēls).
- Lai apstiprinātu vērtību, pieskarieties simbolam ✓ (1B attēls).

### IMPORTĒŠANAS/EKSPORTĒŠANAS programmas, izmantojot USB

- USB ports atrodas vadības paneļa kreisajā pusē.



- Lai importētu jaunas programmas no USB diska, pēc diska pievienošanas pieskarieties USB simbolam [8C attēls] no vispārējā iestatījumu ekrāna. Tiks parādīts importēšanas/eksportēšanas ekrāns [8I. attēls] — pieskarieties pie "importēt"; kā apstiprinājums tiks parādīts trauksmes signāls.
- Lai eksportētu programmas: pieskarieties pie "eksportēt" no importa/eksporta ekrāna [8II] - trauksmes signāls tiks atskaņots kā apstiprinājuma signāls.

## SISTĒMAS INFORMĀCIJA

- Vispārīgo iestatījumu ekrānā [8. attēls] pieskarieties simbolam "i" [8E attēls]. Ievadiet paroli "1234" un pieskarieties simbolam ✓ [1B att.], lai apstiprinātu.

## HACCP funkcija

- Lai izmantotu HACCP funkciju, lai pastāvīgi uzraudzītu cikla USB diska datus, ir jābūt savienotam ar ierīci.
- Lai aktivizētu funkciju, vispārīgo iestatījumu ekrānā [8. attēls] pieskarieties simbolam, kas saistīts ar HACCP funkciju [8F attēls].
- Parādītajā ekrānā [Flg.8J] pārslēdziet aktivizēšanas simbolu no "OFF" pozīcijas uz "ON" pozīciju [1F-G att.].

## Tīrīšana un apkope

- **UZMANĪBU!** Pirms uzglabāšanas, tīrīšanas un apkopes vienmēr atvienojiet ierīci no elektrotīkla un atdzesējiet.
- Tīrīšanai neizmantojiet ūdens strūklu vai tvaika tīrītāju un neizmesti ierīci zem ūdens, jo tā daļas var samirkēt un izraisīt elektriskās strāvas triecienu.
- Ja ierīce netiek uzturēta labā tīrības stāvoklī, tas var negatīvi ietekmēt ierīces kalpošanas laiku un izraisīt bīstamu situāciju.
- Pārtikas atliekas regulāri jātīra un jāizņem no ierīces. Ja ierīce netiek pienācīgi iztīrīta, tā saīsinaš tās kalpošanas laiku un lietošanas laikā var radīt bīstamus apstākļus.

## Manuālā tīrīšana

- Notīriet atdzesēto ārējo un iekšējo virsmu ar drānu vai sūkli, kas nedaudz samitrināts ar maigu ziepju šķīdumu.
- Higijēnas apsvērumu dēļ ierīce ir jātīra pirms un pēc lietošanas.
- Izvairieties no ūdens saskares ar elektriskajām sastāvdaļām.
- Nekādā gadījumā neiegremdējiet ierīci ūdenī vai citos šķīdumos.
- Nekad neizmantojiet agresīvus tīrīšanas līdzekļus, abrazīvus sūkļus vai tīrīšanas līdzekļus, kas satur hloru. Tīrīšanai neizmantojiet tērauda vati, metāla piederumus vai asus vai smailus priekšmetus. Neizmantojiet benzīnu vai šķīdinātājus!
- Neviena daļa nav mazgājama trauku mazgājamā mašīnā.
- Tīriet ventilatoru ar piemērotiem atkaļķošanas līdzekļiem, lai nodrošinātu kaļķakmens veidošanos.
- Noņemiet durvju blīvi un mazgājiet to atsevišķi ar siltu ziepjūdeni, pēc tam noskalojiet un nosusiniet ar mīkstu drānu.

## Pusautomātiskā tīrīšana

- Uzklājiet piemērotu mazgāšanas līdzekli uz kameras sienām, ventilatora pārsegumiem un durvju stikla. Atstājiet uz aptuveni 20 minūtēm.
- Iestatiet temperatūru uz aptuveni 100–120 °C un mitrināšanas līmeni uz 5. pozīciju. Iestatiet laiku uz 15 minūtēm.
- Pēc cikla beigām atveriet durvis un pagaidiet, līdz ierīce atdziest. Noskalojiet ar ūdeni.

- Lai izžvētu kameru, iestatiet ciklu uz 10 minūtēm un temperatūru uz aptuveni 180–200 °C [atkārtojiet ciklu, ja nepieciešams].
- Pēc tīrīšanas atstājiet durvis nedaudz atvērtas.

## Apkope

- Regulāri pārbaudiet ierīces darbību, lai novērstu nopietnus negadījumus.
- Ja redzat, ka ierīce nedarbojas pareizi vai radusies problēma, pārtrauciet tās lietošanu, izslēdziet to un sazinieties ar piegādātāju.
- Visi apkopes, uzstādīšanas un remonta darbi jāveic speciālistiem un pilnvarotiem tehniķiem vai ražotāja ieteiktiem.

## Transportēšana un uzglabāšana

- Pirms uzglabāšanas vienmēr pārlicinieties, ka ierīce ir atvienota no elektrotīkla un pilnībā atdzesusi.
- Glabājiet ierīci vēsā, tīrā un sausā vietā.
- Nekādā gadījumā nenovietojiet uz ierīces smagus priekšmetus, jo tas var to sabojāt.
- Nepārvietojiet ierīci, kamēr tā darbojas. Pārvietojot ierīci, novietojiet to no elektrotīkla un turiet apakšā.

## Problēmu novēršana

Ja ierīce nedarbojas pareizi, lūdzu, pārbaudiet tālāk esošo tabulu, lai uzzinātu par risinājumu. Ja joprojām nevarat atrisināt problēmu, lūdzu, sazinieties ar piegādātāju/pakalpojumu sniedzēju.

Problēmas	Iespējamais iemesls	Iespējamais risinājums
Ierīce nedarbojas (vadības panelis ir pilnībā izslēgts).	Bojāts savienojums ar elektrotīklu.	Pārbaudiet savienojumu ar strāvas avotu.
	Sprieguma trūkums.	Atjaunojiet strāvas padeves spriegumu.
Izdzidis elektronisks borta aizsardzības drošinātājs.	Sazināties ar tehnisko dienestu.	
	Durvis atvērtas.	Pareizi aizveriet durvis.
	Durvju sensors ir bojāts.	Sazināties ar tehnisko dienestu.
Mitrināšana / tvaika ražošanas nedarbojas.	Bojāts ūdens savienojums.	Pārbaudiet savienojumu ar ūdensvadu.
	Slēgts ūdens vārsts.	Atveriet vārstu.
	Izplūdes ūdens ietplūdes filtrs.	Iztīriet filtru.
	Bojāts ūdens ietplūdes solenoida vārsts.	Sazināties ar tehnisko dienestu.
Durvis aizvērtas. Izklūt no tvaika caur blīvi.	Blīve nav pareizi uzstādīta.	Pārbaudiet starplikas mezglu.
	Bojāta blīve.	Sazināties ar tehnisko dienestu.
	Rokturis ir nepareizi noregulēts.	Sazināties ar tehnisko dienestu.
Nevienmērīga gatavošana.	Viens no motoriem ir bojāts vai darbojas ar mazu ātrumu.	Sazināties ar tehnisko dienestu.
	Motori nebrauc atpakaļgaitā.	Sazināties ar tehnisko dienestu.
	Sildelementi ir bojāti.	Sazināties ar tehnisko dienestu.



Iekšējā lampa nedarbojas.	Lampa bojāta	Nomainiet spuldzi.
Pastāvīgi aktivizēta drošības termiskā aizsardzība.	Bojāta termiskā aizsardzība.	Sazināties ar tehnisko dienestu.
	Vadības termostats ir bojāts.	Sazināties ar tehnisko dienestu.

## Kļūdas koda identifikācija

Kļūdu kodi	Iespējamais iemesls	Iespējamais risinājums
E01: Kameras zonde nav noteikta.	Pārtraukts savienojums starp zondi un elektronisko plāksni.	Sazināties ar tehnisko dienestu.
	Kameras zonde ir bojāta.	
E02: Kodola zonde nav noteikta.	Pārtraukts savienojums starp zondi un elektronisko plāksni.	Sazināties ar tehnisko dienestu.
	Serdes zonde ir bojāta.	
E03: Barošanas avota aptumšojums.	Galvenās jaudas trūkums laika periodā.	Reaktīvs pārtraukts cikls.
E04: USB kļūda	USB nav noteikts/nolātsams/bojāts.	Nomainiet USB disku.
	Pārtraukts savienojums starp USB portu un elektronisko plāksni.	Sazināties ar tehnisko dienestu.

## Garantija

Defektus, kas ietekmē ierīces funkcionalitāti un parādās gada laikā pēc tās iegādes, var novērst, tos salabojot vai nomainot bez maksas, ja ierīce tiek izmantota un uzturēta atbilstoši instrukcijām un nav izmantota nepareizi vai nepareizi. Jūsu likumīgās tiesības netiek ietekmētas. Ja ierīces garantija tiek pieprasīta, norādiet, kur un kad ierīce tika iegādāta, un iekļaujiet pirkuma apliecinājumu (piem., kvītī).

Saskaņā ar mūsu pastāvīgas produktu izstrādes politiku mēs paturam tiesības bez brīdinājuma mainīt produktu, iepakojumu un dokumentācijas specifikācijas.

## Likvidēšana un vide



Bojājot ierīci, to nedrīkst izmest kopā ar citiem sadzīves atkritumiem. Tā vietā jūs esat atbildīgs par atbrīvošanos no atkritumiem, nododot tos atkritumu savākšanas punktā. Šī noteikuma neievērošana var tikt sodīta saskaņā ar spēkā esošajiem noteikumiem par atkritumu likvidēšanu. Jūsu atkritumu aprīkojuma atsevišķa savākšana un pārstrāde iznīcināšanas laikā palīdzēs saglabāt dabas resursus un nodrošinās to pārstrādi tādā veidā, kas aizsargā cilvēku veselību un vidi. Lai iegūtu plašāku informāciju par to, kur jūs varat atvest atkritumus pārstrādei, lūdz, sazinieties ar savu vietējo atkritumu savākšanas uzņēmumu. Ražotājs un importētājs neuzņemas atbildību par pārstrādi, apstrādi un ekoloģisku likvidēšanu ne tieši, ne izmantojot publisku sistēmu.

## LIETUVIŲ

### Gerb. kliente,

Dēkojame, kad įsijogote šį „Hendi” prietaisą. Prieš montuodami ir naudodami šį prietaisą pirmą kartą, atidžiai perskaitykite šį naudotojo vadovą, ypač atkreipdami dėmesį į toliau pateiktas saugos taisykles.

## Saugos instrukcijos



- Prietaisą naudokite tik pagal numatytą paskirtį, kaip aprašyta šiame vadove.
- Gamintojas neatsako už jokią žalą, atsiradusią dėl netinkamo naudojimo ir netinkamo naudojimo.
-  **PAVOJUS! ELEKTROS SMŪGIO RIZIKA!** Nebandykite patys taisyti prietaisą. Nemerkite prietaiso elektrinių dalių į vandenį ar kitus skysčius. Niekada nelaikykite prietaiso po tekančiu vandeniu.
- NIEKADA NENAUDOKITE PAŽEISTO PRIETAISO!** Reguliariai tikrinkite elektros jungtis ir laidą, ar nėra pažeidimų. Pažeistą prietaisą atjunkite nuo maitinimo šaltinio. Visus remonto darbus turi atlikti tik tiekėjas arba kvalifikuotas asmuo, kad būtų išvengta pavojaus ar sužalojimo.
- ĮSPĖJIMAS!** Nustatydami prietaiso padėtį, jei reikia, saugiai veskite maitinimo kabelį, kad netyčia nesitrauktumėte, nepažeistumėte, nepaliesumėte kaitinimo paviršiaus arba nesukeltumėte pavojaus suklupti.
- ĮSPĖJIMAS!** Kol kištukas yra lizde, prietaisas yra prijungtas prie maitinimo šaltinio.
- ĮSPĖJIMAS!** VISADA išjunkite prietaisą prieš atjungdami nuo maitinimo šaltinio, valymo, priežiūros ar laikymo.
- Prietaisąjunkite tik prie elektros lizdo, kurio įtampa ir dažnis nurodyti prietaiso etiketėje.
- Nelieskite kištuko / elektros jungčių drėgnomis arba drėgnomis rankomis.
- Prietaisą ir elektros kištuką / jungtis laikykite atokiau nuo vandens ir kitų skysčių. Jeigu prietaisas patenka į vandenį, nedelsdami ištraukite maitinimo jungtis. Nenaudokite prietaiso, kol jo nepatikrino sertifikuotas technikas. Nesilaikant šių nurodymų kyla pavojus gynybei.
- Prijunkite maitinimo šaltinį prie lengvai pasiekiamo elektros lizdo, kad avariniu atveju prietaisą būtų galima nedelsiant atjungti.
- Įsitikinkite, kad laidas nesiliečia su aštriais ar karštais daiktais ir saugo jį nuo atviros ugnies. Niekada netraukite maitinimo laido, kad ištrauktumėte jį iš lizdo, visada traukite kištuką.
- Niekada nenešiotkite prietaiso už jo laido.
- Niekada nebandykite patys atidaryti prietaiso korpuso.
- Nekiškite daiktų į prietaiso korpusą.
- Niekada nepalikite prietaiso be priežiūros, kol jis naudojamas.
- Šį prietaisą turi naudoti apmokytas personalas restorano virtuveje, valgykla arba baro personalas ir t. t.
- Šio prietaiso neturėtų naudoti asmenys, turintys fizinį, jautimumą ar psichinių gebėjimų, arba asmenys, neturintys patirties ir žinių.
- Šio prietaiso jokių būdu negalima naudoti vaikams.
- Prietaisą ir jo elektros jungtis laikykite vaikams nepasiekiamoje vietoje.
- Niekada nenaudokite priedų ar kitų papildomų prietaisų, išskyrus tuos, kurie tiekiami su prietaisu arba kuriuos re-



komenduoja gamintojas. To nepadarius, naudotojai gali kilti pavojus saugai ir prietaisais gali būti sugadintas. Naudokite tik originalias dalis ir priedus.

- Nenaudokite šio prietaiso išoriniu laikmačiu arba nuotolinio valdymo sistema.
- Nedėkite prietaiso ant kaitinimo objekto (dujinės, elektrinės, anglies viryklės ir pan.).
- Neuždenkite veikiančio prietaiso.
- Ant prietaiso viršaus nedėkite jokių daiktų.
- Nenaudokite prietaiso šalia atviros liepsnos, sprogių ar degių medžiagų. Prietaisą visada naudokite ant horizontalaus, stabilaus, švaraus, karščiui atsparaus ir sauso paviršiaus.
- Prietaisas netinka montuoti toje vietoje, kurioje galima naudoti vandens srovę.
- Naudojimo metu palikite bent 20 cm plotą aplink prietaisą ventilacijai.
- **ĮSPĖJIMAS!** Visas prietaiso ventilacijos angas laikykite užkimštas.

## Specialios saugos instrukcijos

- Nenaudokite prietaiso maistui ar skysčiams paruošti uždarose talpyklose, nes konteineris gali sprogti.
- Maisto produktai, kurių sudėtyje yra lengvai degių medžiagų, neturi būti virinami, pvz., Alkoholio pagrindu pagaminti maisto produktai; gali atsirasti savaiminio deginimo reiškiniai, dėl kurių maisto gaminimo kameroje gali kilti gaisrai ir sprogimai.
- **Dėmesys!** Prietaisas turi būti įrengtas po išmetamuoju gaubtu, kad būtų užtikrinta, jog visi darbo metu susidarę garai ir kiti garai būtų laisvai naudojami.
-  **PERSPĖJIMAS! BURNŲ RIZIKA! KARŠTOS PASTABOS!** Naudojimo metu prieinamų paviršių temperatūra yra labai aukšta. Palieskite tik valdymo skydelį, rankenas, jungiklius, laikmačio valdymo rankenėles arba temperatūros valdymo rankenėles ir t. t.
- **PERSPĖJIMAS! BURNŲ RIZIKA!** Atkreipkite dėmesį į maisto konteinerių tvarkymą virimo metu ir po jo: jie gali būti labai karšti. Dėvėkite tinkamus apsauginius šiluminius drabužius, kad išvengtumėte nudegimų.
- Operacijos metu, kai dureslės atidarytos, nenuimkite ventiliatoriaus dangtelio; nelieskite vis dar karštų judančių ventiliatorių ir rezistorių.
-  **ĮSPĖJIMAS!** Norėdami išvengti išpjaustymo, nenaudokite pakrautų indų su skysčiais ar maisto gaminimo prekėmis, kurios tampa skystos kaitinant lentynose, esančiose aukščiau nei 1,6 m virš grindų.
- **ĮSPĖJIMAS!** Atidarant maisto gaminimo skyriaus dureles, gali ištekėti karšti garai.
- Neperkraukite vidinių lentynų. Didžiausia apkrova paminėta „Techninėje specifikacijoje“.
- Prietaisas turi būti prijungtas prie lygiavertės sistemos, kurios veiksmingumą reikia tinkamai įvertinti pagal taikomas taisykles. Ši jungtis tarp prietaisų turi būti užmegzta per tinkamą gnybtą, pažymėtą simboliu . Lygiavertį laidininką turi sudaryti ne mažiau kaip 2,5 mm<sup>2</sup>.
- Jei maitinimo laidas pažeistas, jį turi pakeisti gamintojas, jo techninės priežiūros atstovas arba panašios kvalifikacijos asmenys, kad būtų išvengta pavojaus.
- Nauji su prietaisu tiekiami žarnos komplektai turi būti naudojami, o senų žarnų komplektų negalima naudoti pakartotinai.
- Visada prijunkite prietaisą prie geriamojo vandens tiekimo.

- Nenaudokite durielių rankenos prietaisui perkelti (galimas stiklo lūžimas).

## Numatytoji paskirtis

- Šis prietaisas skirtas naudoti profesionaliai, taip pat ir komerciniams tikslams, pavyzdžiui, restoranų, valgyklų, ligoninių ir komercinių įmonių, pvz., kepyklų, skerdyklų ir kt., virtuvėse, bet ne nuolatinei masinei maisto gamybai
- Prietaisas skirtas tik maistui gaminti (visiems kepiniams, kepiniams ir maistui kepti): šviežiems ir užšaldytiems; atšaldytam ar užšaldytam maistui atšaldyti, užšaldyti, žuviai ir daržovėms gaminti garuose ir pan. Bet koks kitoks naudojimas gali sugadinti prietaisą arba sužaloti žmogų.
- Prietaisas naudojamas bet kokiais kitais tikslais laikomas netinkamu prietaiso naudojimui. Naudojimas yra išimtinai atsakingas už netinkamą prietaiso naudojimą.

## Įžeminimo įrengimas

Šis prietaisas priskiriamas I apsaugos klasei ir turi būti prijungtas prie apsauginio įžeminimo. Įžeminimas sumažina elektros šoko riziką, suteikiant elektros srovės išėjimo laidą. Šiame prietaise įrengtas maitinimo laidas su įžeminimo kištuku arba elektros jungtimis su įžeminimo laidu. Jungtys turi būti tinkamai sumontuotos ir įžemintos.

## Valdymo skydelis

### Pagrindiniai simboliai (1 pav., 3 psl.)

- A. ĮJUNGTI / IŠJUNGTI
- B. PATVIRTINTI / PALEISTI
- C. SUSTABDYMAS / ATŠAUKIMAS
- D. Atgal
- E. Pradžios ekranas
- F. Aktyvi funkcija (įjungta)
- G. Deaktyvi funkcija (išjungta)
- H. Didėjanti vertė
- I. Mažėjanti vertė
- J. Išankstinis pašildymas / atidėtas paleidimas baigtas

### Bendrieji ekranai (2 pav., 3 psl.)

- A. Budėjimo režimas
- B. Pradžios ekranas
- C. Veikimo parametrai
- D. Aušinimo funkcija
- E. Receptų knyga (programos)
- F. Bendrosios nuostatos

### Veikimo parametrų ekranas (3 pav., 3 psl.)

- A. Laikas
- B. Temperatūra
- C. Humidifikacija
- D. Ventiliatoriaus greitis
- E. Fazės numeris
- F. Papildomi parametrai
- G. Laiko nustatymo ekranas
- H. Temperatūros nustatymo ekranas

### Papildomų parametrų ekranas (4 pav., 4 psl.)

- A. Atidėtas paleidimas
- B. Išankstinis pašildymas
- C. Ciklas su pagrindiniu zonu
- D. Programos išsaugojimas
- E. Atidėto paleidimo nuostatos ekranas
- F. Aktyvinto atidėto paleidimo ekranas





- G. Išankstinio įkaitinimo nuostatų ekranas
- H. Suaktyvinto išankstinio pašildymo ekranas
- I. Darbiniai parametrai su aktyvintu pagrindiniu zondų
- J. Kepimo temperatūros nustatymo ekranas

#### Aktyvinto ciklo ekranai (5 pav., 4 psl.)

- A. Standartinis ciklas
- B. Ciklas su pagrindiniu zondų

#### Receptų knyga (6 pav., 4 psl.)

- A. Programos numerio pasirinkimas
- B. Programos pasirinkimas – pasirinktas numeris
- C. Programos išsaugojimo ekranas

#### Aušinimo funkcija

(7 pav., 5 psl.)

#### Bendrųjų nuostatų ekranas (8 pav., 5 psl.)

- A. Data ir laikas
- B. Rodomos temperatūros vienetų keitimas
- C. USB – importas / eksportas
- D. „Proofer“ (pasirinktinai)
- E. Sistemos informacija
- F. RVASVT funkcija
- G. Datos ir laiko nustatymas
- H. Keičiamų vienetų ekranas °C / F
- I. Eksporto / importo ekranas
- J. RVASVT funkcijos aktyvinimo ekranas

#### Veikimo parametrai

1. Kepimo laikas (3A / 3G pav.) – nuo 1 minutės iki 11 valandų 59 minučių arba begalybės laiko (∞)
2. Maisto gaminimo temperatūra (3B / 3H pav.) – 30 °C – 260 °C (86 F – 518 F)
3. Kepimo temperatūra (4C/4J pav.) – 1 °C–99 °C (33–210 F)
4. Humidifikacija (3C pav.) – nuo OFF iki 100 % (10 % intervalai)
5. Ventiliatoriaus greitis (3D pav.) – 1 arba 2

#### Elektros jungtis

(10 pav., 6 psl.)

- Nuolatinėje jungtyje prie maitinimo tinklo tarp prietaiso ir maitinimo tinklo turi būti įrengtas apsauginis poliaus jungiklis, kuris turi minimalų atidarymą tarp III viršįtamčio kategorijos (4000 V) kontaktų, kurių dydis yra lygus apkrovai ir kuris atitinka galiojančius reikalavimus lautomatinis grandinės išjungiklis.
- Jungčiai naudojamas apsauginis poliaus jungiklis turi būti lengvai pasiekiamas įrengus prietaisą.

#### Vandens jungtis

- Maksimali vandens temperatūra neturi viršyti 30 °C.
- Jeigu slėgis viršija 2 barus, vandens slėgis turi būti nuo 100 iki 200 kPa (1–2 bar). Jeigu slėgis viršija 2 barus, priešais prietaisą sumontuokite slėgio mažinimo įtaisą. Jei slėgis mažesnis nei 1 baras, naudokite siurbly slėgio vertei padidinti.
- Vandens kietumas turi būti nuo 0,5 °f iki 3 °f. Prietaisas turi būti įrengtas su vandens minkštikliu, kad sumažėtų kalkių nuosėdų susidarymas.
- Vandens nutekėjimas turi būti jungiamas per tinkamą gaudyklę. Jei išleidimo vamzdis perduodamas į atvirą grindų išleidimo atstumą tarp vamzdžio ir išleidimo taško, jis turi būti 25-30 mm. Sienoje montuojamas išleidimas taip pat leidžiamas tol, kol išleidimo vamzdis išlaiko 4-5% pastovų nuolydį.

#### Paruošimas prieš naudojimą

- Nuimkite visas apsaugines pakuotes, foliją ar juostas.
- Patikrinkite, ar prietaisas yra geros būklės ir su visais prietaisais. Jei pristatymas nepilnas arba pažeistas, nedelsdami kreipkitės į tiekėją. Tokiu atveju nenaudokite prietaiso.
- Prieš naudodami, išvalykite priedus ir prietaisą (žr. ==> Valymas ir priežiūra).
- Patikrinkite, ar prietaisas visiškai sausas.
- Padėkite prietaisą ant horizontalaus, stabilaus ir karščiui atsparaus paviršiaus, kuris yra saugus nuo vandens pusrly. Lygiuokite prietaisą reguliuojamomis kojelėmis. Neardykite kojų. Prietaisą statykite tik ant tinkamo stovo – nestatykite jo ant grindų.
- Jei ateityje ketinate laikyti prietaisą, laikykite pakuotę.
- Laikykite naudotojo vadovą, kad galėtumėte rasti būsimą nuorodą.

**PASTABA!** Dėl gamybos liekanų prietaisas gali skleisti lengvą kvapą per pirmuosius kelis naudojimo būdus. Tai yra normalu ir nerodo jokio defekto ar pavojaus. Patikrinkite, ar prietaisas gerai vėdinamas. Tuščią ciklą rekomenduojama paleisti 40/50 minučių, kai temperatūra yra 220/230 °C. Tokiu būdu visi nemalonūs, bet visiškai normalūs kvapai dėl šilumos izoliacijos, apimančios maisto gaminimo kamera, ir silikono, naudojamo išoriniam sandarinimui, išsklaidomi.

#### Naudojimo instrukcijos

- **Dėmesys!** Venkite ilgalaikio maisto produktų, kurių sudėtyje yra rūgštinių medžiagų (citrinų sulčių, acto, druskos ir kt.), Plieninių paviršių pastovumo, kuris sukelia korozijos pablogėjimą.
- Kiekvieną kartą prieš gamindami įkaitinkite prietaisą, kad pasiektumėte geriausių rezultatų.
- Nepilkite druskos į maistą maisto gaminimo kameroje.

#### BAZINIS veikimas

- Norėdami įjungti prietaisą (sujungus elektros maitinimą) nustatykite mygtuką į JUNGIMO padėtį. Mygtukas yra kairėje prietaiso pusėje po pagrindu (9A pav. 5 psl.) ir yra pažymėtas specialia plokštele (9B pav.). Pirmiausia ekrane bus rodomi kompiuterio kodai, tada data, laikas ir simbolis JUNGTI / IŠJUNGTI (1A pav.) užsidegs – bus rodomas budėjimo režimu.
- Norėdami vėl įjungti ekraną, palieskite JUNGIMO / IŠJUNGIMO simbolį – ekrane bus rodomas pradžios ekranas (2B pav.).
- Norėdami vėl įjungti budėjimo režimą, palieskite simbolį JUNGTI / IŠJUNGTI. Jei prietaisas neveiks ilgiau nei 10 minučių, budėjimo režimas taip pat bus automatiškai įjungtas. Ekrane bus rodomas tik datos, laiko ir JUNGIMO / IŠJUNGIMO simbolis (2A pav.).
- Norėdami pasirinkti pagrindinius veikimo parametrus, palieskite prietaiso simbolį (1C pav.). Bus parodytas pagrindinių veikimo parametru ekranas (3 pav.). Norėdami pakeisti pagrindinio veikimo parametro vertę, palieskite su noro parametru susijusius skaitmenis. Norėdami grįžti į pradžios ekraną, palieskite pradžios simbolį (1E pav.).
- Norėdami pasirinkti ir nustatyti papildomus parametrus, palieskite meniu simbolį (3F pav.) – bus parodytas papildomų parametru ekranas (4 pav.). Norėdami grįžti prie veikimo parametru, ekrane palieskite simbolį „Atgal“ (1D pav.).
- Norėdami pakeisti bendrąsias nuostatas, pvz., datą, laiką ir pan., pagrindiniame ekrane palieskite nuostatų simbolį (2F pav.).

LT



## LAIKO NUOSTATA

- Veikimo parametru ekrane (3 pav.) su laiko simboliu (3A) susiję jutikliniai skaitmenys – bus rodomas laiko nustatymo ekranas (3G).
- Pakeiskite vertę naudodami rodomą klaviatūrą. Norėdami nustatyti begalinį laiką (žemyninis ciklas), palieskite simbolį ∞.
- Norėdami patvirtinti vertę, palieskite simbolį ✓ (1B pav.).
- Ciklo metu bus rodomas likęs dabartinės fazės laikas (jei nustatytas daugiau nei vienas) ir likęs viso ciklo laikas.

## TEMPERATŪROS NUOSTATA

- Veikimo parametru ekrane (3 pav.) su temperatūros simboliu (3B) susiję jutikliniai skaitmenys – bus rodomas (3H) temperatūros nustatymo ekranas.
- Pakeiskite vertę naudodami rodomą klaviatūrą.
- Norėdami patvirtinti vertę, palieskite simbolį ✓ (1B pav.).
- Ciklo metu ekrane bus rodoma dabartinė kameros temperatūra ir nustatyta kiekvienos fazės / ciklo temperatūra.

## PAŽEIDINIMO / GARINIMO NUOSTATA

- Darbinių parametru ekrane (3 pav.) palieskite su drėkinimo simboliu (3C) susijusius skaičius ir pakeiskite vertę, paliesdami simbolius „+“ arba „-“ (1H-1 pav.).
- Norėdami patvirtinti vertę, palieskite simbolį ✓ (1B pav.).

## FANŲ ŠEPETIMO NUOSTATA

- Darbinių parametru ekrane (3 pav.) su ventilatoriaus simboliu (3D) susiję 1 arba 2 jutikliniai skaitmenys – pasirinktas greitis užsieds.

## CIKLO ŽINGSNIŲ NUSTATYMAS

- Norėdami pridėti kitą ciklo etapą, nustatę pirmojo veiksmo (1 fazės) veikimo parametru noro vertes, palieskite skaitmenį, atitinkantį kito etapo numerį (3E pav.) – visus veikimo parametrus galėsite nustatyti naujam žingsniui.
- Papildomame ekrane veiksmo (fazės) numeris bus rodomas kairiajame apatiniame kampe.
- Ciklo metu ekrane bus rodomas aktyvus fazės numeris ir visas fazių skaičius.

## UŽVEDIMO NUOSTATA

- Darbinių parametru ekrane (3 pav.) palieskite papildomą meniu simbolį (3F) – bus parodytas papildomų parametru ekranas (4 pav.).
- Jutikliniai skaitmenys, susiję su atidėto paleidimo simboliu (4A) – bus rodomas nuostatų ekranas (4E).
- Pakeiskite vertę naudodami rodomą klaviatūrą.
- Norėdami patvirtinti vertę, palieskite simbolį ✓ (1B pav.).
- Suaktyvinto atidėto paleidimo metu atgalinės atskaitos režimu bus rodomas likęs paleidimo ciklo laikas (4F pav.). Skaičiavimo pabaigą informuos garso signalas ir simbolis „Atlikta“ (1J pav.).

PASTABA: Uždelstą paleidimą galima nustatyti iki 23 val. 59 min. Norėdami išjungti funkciją, nustatykite vertę 00:00.

## IŠANKSTINĖ NUOSTATA

- Papildomų parametru ekrane (4 pav.) su išankstinio pašildymo simboliu (4B) susiję jutikliniai skaitmenys – nuostatų ekranas bus rodomas (4G); rodoma klaviatūra pakeiskite vertę. Išankstinio įkaitinimo vertė visada pridedama prie pagrindinės temperatūros (pvz., jei temperatūra bus nustatyta 180 °C temperatūroje, o išankstinis įkaitinimas 50 °C temperatūroje, temperatūra kameroje pasieks 230 °C).

- Norėdami patvirtinti vertę, palieskite simbolį ✓ (1B pav.).
- Norėdami išjungti funkciją, nustatykite 0 °C vertę.
- Suaktyvinto išankstinio įkaitinimo fazės metu bus rodoma dabartinė kameros temperatūra su matoma nustatyta išankstinio įkaitinimo temperatūra (4H pav.).
- Pasiekta temperatūra bus informuota garso signalu ir simboliu „Atlikta“ (1J pav.). Atidarykite dureles, kad išjungtumėte pavojaus signalą. Uždarykite dureles – pagrindinis ciklas pradisės automatiškai.

PASTABA: Išankstinio įkaitinimo temperatūra negali viršyti 260 °C (suma).

## ŠERDIES TEMPERATŪROS NUOSTATA

- Iš papildomų parametru ekrano (4 pav.) palieskite įjungimo simbolį iš OFF į ON (1F-G pav.), susijusį su šerdies zondo simboliu (4C pav.).
- Norėdami patvirtinti nuostatą, palieskite simbolį ✓ (1B pav.).
- Darbinių parametru ekranas bus pakeistas: laiko vertė bus pakeista į kepimo temperatūros vertę (4I pav.); palieskite skaitmenis, atitinkančius kepimo zondo simbolį – bus rodomas kepimo temperatūros nustatymo ekranas (4J pav.).
- Pakeiskite vertę naudodami rodomą klaviatūrą.
- Norėdami patvirtinti vertę, palieskite simbolį ✓ (1B pav.).
- Ciklo metu ekrane bus rodoma esama kepimo temperatūra ir nustatyta kiekvienos fazės / ciklo kepimo temperatūra.

PASTABA: Jei nustatyta kepimo temperatūra, laiko nuostata yra ekskluduoja. Ciklo / srovės etapas (jei daugiau nei 1) baigiasi, kol bus pasiekta nustatyta kepimo temperatūra.

DĖMESIO: Šios nuostatos metu kepimo zondas naudojamas maisto viduje. Venkite kontakto su kaulais. Zondo kabelis turi praeiti pro durelių tarpiklį apačioje. Jei ciklas nustatomas be pirmiau minėtų parametru, kepimo zondą reikia įdėti į tam tikrą lizdą. Jei ne, ekrane bus rodoma klaida.

## CIKLO PALEIDIMAS ARBA IŠJUNGIMAS

- Norėdami pradėti ciklą, nustatę visus parametrus, palieskite simbolį ✓ (1B pav.). Priklausomai nuo ciklo tipo (be arba su šerdies zondų) bus rodomas atitinkamas ekranas (5A-B pav.).
- Norėdami bet kuriuo metu nutraukti aktyvų ciklą, palieskite bet kurį ekrano sritį, tada 3 sekundes palieskite ir preziuruokite simbolį „X“ (1C pav.).
- Ciklui pasibaigus, 1 minutę suaktyvinamas garso signalas.
- Ciklo metu visus parametrus galima keisti palietus atitinkamus skaitmenis. Norėdami grįžti į aktyvų ciklo ekraną, palieskite simbolį „BACK“ (1D pav.).

## GAVIMO KORTELE

Prietaisas turi receptų knygą, kurioje galima laikyti programas iki 100.

- Norėdami įvesti į numatytąjį programų sąrašą, palieskite receptų knygos simbolį (2E pav.); ekranas bus rodomi receptų numeriai – apšviesti baltais (tuščius skaičius) ir užtemdyti numeriai (paimti skaičiai) - Pav.6A.
- Norėdami pasirinkti bet kurią programą, palieskite atitinkamą numerį – skaičius bus pažymėtas raudonu rėmeliu (6B pav.). Palieskite \\\"ištrinti\\\", kad atkurtumėte nustatytą skaičių (bus ištrinta išsaugota programa pagal pasirinktą numerį).
- Norėdami įrašyti naują programą su naujais veikimo parametrais, pasirinkite papildomą meniu (3F pav.) ir papildomų parametru ekrane palieskite „Išsaugoti“ (4D pav.) – ekrane



bus rodomi programos numeriai (6C pav.). Pasirinkite noro numerį ir dar kartą palieskite „Išsaugoti“.

**PASTABA:** Jei pasirinksite užtemdytą skaičių (kai kuri programa jau yra pagal šį numerį), nauja programa pakeis esamą (se-  
noji programa bus perrašyta).

### AUŠINIMO funkcija

- Pagrindiniame ekrane (2B pav.) palieskite aušinimo funkcijos simbolį (2D pav.). Dabartinė kameros temperatūra bus rodoma aušinimo funkcijos ekrane (7 pav.). Norėdami pradėti aušinti, atidarykite dureles.
- Funkciją galima bet kada atšaukti palietus simbolį „BACK“ (1D pav.); priešingu atveju ji automatiškai išjungžiama, kai temperatūra kameroje sumažėja iki 40 °C.

**PASTABA:** Aušinimo funkcija suaktyvinta atidarius dureles – nelieskite jokio elemento kameroje. BURNŲ RIZIKA.

### DATOS IR LAIKO nustatymas

- Bendrųjų nuostatų ekrane (8 pav.) palieskite simbolį, susijusį su kalendoriumi / laikrodžiu (8A pav.). Bus rodomas datos ir laiko nustatymo ekranas (8G pav.).
- Palieskite norų skaitmenį, kad pakeistumėte vertę (skaitmenys pradės mirksėti). Pakeiskite datą arba laiką paliesdami simbolius „+“ arba „-“.
- Norėdami patvirtinti vertę, palieskite simbolį ✓ (1B pav.). Norėdami išeiti neišsaugoję, palieskite simbolį „BACK“ (1D pav.).

### Perjungimas tarp °C/F

- Bendrųjų nuostatų ekrane (8 pav.) palieskite simbolį, susijusį su °C/F (8B pav.). Bus rodomas vienetų keitimo ekranas (8H pav.).
- Įrenginys °C nustatytas kaip numatytasis, todėl F įrenginys nustatytas simboliu „OFF“ padėtyje (1G pav.). Norėdami nustatyti įrenginio °F jungiklio simbolį ON padėtį (1F pav.).
- Norėdami patvirtinti vertę, palieskite simbolį ✓ (1B pav.).

### IMPORT / EKSPORTO programos per USB

- USB prievadas yra kairėje valdymo skydelio pusėje.
- Norėdami importuoti naujas programas iš USB įrenginio, po to, kai prijungiate įrenginį, bendrojo nustatymų ekrano palieskite USB simbolį (8C pav.). Bus rodomas importo / eksporto ekranas (8I pav.) – palieskite „importuoti“; patvirtinimas bus pateiktas kaip akustinis pavojaus signalas.
- Norėdami eksportuoti programas: palieskite „\ eksportas \“ iš importo / eksporto ekrano (8I) - kaip „\ patvirtinamasis \“ bus išleistas akustinis signalas.

### SISTEMOS INFO

- Bendrųjų nuostatų ekrane (8 pav.) palieskite simbolį „i“ (8E pav.). Norėdami patvirtinti, įveskite slaptažodį „1234“ ir palieskite simbolį ✓ (1B pav.).

### RVASVT funkcija

- Norint naudoti RVASVT funkciją, kad būtų galima nuolat stebėti ciklo USB atmintinės duomenis, reikia prijungti prie prietaiso.
- Norėdami įjungti funkciją, bendrųjų nuostatų ekrane (8 pav.) palieskite simbolį, susijusį su RVASVT funkcija (8F pav.).
- Ekrane (8J pav.) rodomas jungiklio aktyvinimo simbolis iš IŠJUNGIMO padėties į JJUNGIMO padėtį (1F-G pav.).

## Valymas ir priežiūra

- **Dėmesys!** Visada atjunkite prietaisą nuo maitinimo šaltinio ir atvesinkite prieš jį laikydamis, valydami ir atlikdami techninę priežiūrą.
- Valydami nenaudokite vandens srovės arba garų siurblio ir nestumkite prietaiso po vandeniu, nes dalys suslaps ir gali kilti elektros smūgis.
- Jeigu prietaisas nėra laikomas geros švaros būklės, tai gali neigiamai paveikti prietaiso veikimo trukmę ir sukelti pavojingą situaciją.
- Maisto likučius reikia reguliariai valyti ir išimti iš prietaiso. Jei prietaisas nebus tinkamai išvalytas, jo naudojimo trukmė bus trumpesnė ir naudojimo metu gali kilti pavojinga būklė.

### Rankinis valymas

- Aušintą išorinį ir vidinį paviršius valykite šluoste arba kempine, šiek tiek sudrėkinta švelniu muilo tirpalu.
- Higienos sumetimais prietaisą reikia valyti prieš naudojimą ir po jo.
- Saugokite, kad vanduo nepatektų į elektros komponentus.
- Niekada nemerkite prietaiso į vandenį ar kitus skysčius.
- Niekada nenaudokite agresyvių valymo priemonių, abrazyvinių kempinių ar valymo priemonių, kurių sudėtyje yra chloro. Valymui nenaudokite plieno vilnos, metalinių indų ar aštrių ar smailių daiktų. Nenaudokite benzino ar tirpiklių!
- Jokia dalis nėra saugi plauti indaplovėje.
- Išvalykite ventiliatorių tinkamomis kalkių nuosėdų šalinimo priemonėmis, kad užtikrintumėte kalkių nuosėdų susidarymą.
- Nuimkite durelių tarpiklį ir nuplaukite jį atskirai šiltu muiluotu vandeniu, tada nuplaukite ir nusauskinkite minkšta šluoste.

### Pusiau automatinis valymas

- Ant kameros sienelių, ventiliatoriaus dangčių ir vidinio durelių stiklo užtepkite tinkamą ploviklį. Palikite apie 20 minučių.
- Nustatykite maždaug 100–120 °C temperatūrą, o drėkinimo lygį nustatykite į 5 padėtį. Nustatykite laiką iki 15 minučių.
- Baigę ciklą, atidarykite dureles ir palaukite, kol prietaisas atvės. Nuplaukite vandeniu.
- Norėdami išdžiūti kamerą, nustatykite 10 minučių ciklą ir maždaug 180–200 °C temperatūrą (jei reikia, pakartokite ciklą).
- Po valymo palikite dureles šiek tiek atidarytas.

### Techninė priežiūra

- Reguliariai tikrinkite prietaiso veikimą, kad išvengtumėte rimtų nelaimingų atsitikimų.
- Jeigu matote, kad prietaisas veikia netinkamai arba kyla problema, nustokite jį naudoti, išjunkite prietaisą ir kreipkitės į tiekėją.
- Visus techninės priežiūros, montavimo ir remonto darbus turi atlikti specializuoti ir įgalioti technikai arba rekomenduoją gamintojas.

### Transportavimas ir laikymas

- Prieš saugodami prietaisą visada įsitinkite, kad jis buvo atjungtas nuo maitinimo šaltinio ir visiškai atvėsęs.
- Prietaisą laikykite vėsioje, švarioje ir sausoje vietoje.
- Niekada nedėkite ant prietaiso sunkių daiktų, nes jie gali jį sugadinti.
- Nejudinkite prietaiso, kol jis veikia. Judėdami atjunkite prietaisą nuo maitinimo šaltinio ir laikykite jį apačioje.



## Tričių šalinimas

Jeigu prietaisas veikia netinkamai, žr. toliau pateiktą tarpalo lentelę. Jei vis dar negalite išspręsti problemos, kreipkitės į tiekėją / paslaugų teikėją.

Problemos	Galima priežastis	Galimas sprendimas
Prietaisas neveikia [valdymo skydelis visiškai išjungtas].	Netinkamai prijungtas prie maitinimo tinklo.	Patikrinkite, ar prijungtas prie maitinimo tinklo.
	Įtampos trūkumas.	Atkurkite maitinimo įtampą.
	Švytintis elektroninis plokštės apsaugos saugiklis.	Susisiekiama su technine tarnyba.
Kepimo ciklas aktyvus – prietaisas neveikia.	Durys atidarytos.	Tinkamai uždarykite dureles.
	Pažeistas durelių jutiklis.	Susisiekiama su technine tarnyba.
Humidifikacija / garų gamyba neveikia.	Sugedęs vandens ryšys.	Patikrinkite prijungimą prie vandens tinklo.
	Uždaras vandens vožtuvas.	Atidarykite vožtuvą.
	Užsikimšęs vandens įleidimo filtras.	Išvalykite filtrą.
	Pažeistas vandens įleidimo solenoidinis vožtuvas.	Susisiekiama su technine tarnyba.
Durys uždarytos. Garų išbėgimas per tarpiklį.	Netinkamai sumontuotas Gasketas.	Patikrinkite tarpiklio bloką.
	Pažeistas tarpiklis.	Susisiekiama su technine tarnyba.
	Netinkamai sureguliuota rankena.	Susisiekiama su technine tarnyba.
Netolygus maisto gaminimas.	Vienas iš variklių yra sugedęs arba veikia mažu greičiu.	Susisiekiama su technine tarnyba.
	Varikliai nenukrypstą nuo krypties.	Susisiekiama su technine tarnyba.
	Pažeisti kaitinimo elementai.	Susisiekiama su technine tarnyba.
Vidinė lemputė neveikia.	Pažeista lempa	Pakeiskite lemputę.
Šiluminė apsauga nuolat įjungta.	Pažeista šiluminė apsauga.	Susisiekiama su technine tarnyba.
	Pažeistas valdymo termostatas.	Susisiekiama su technine tarnyba.

## Klaidos kodo identifikavimas

Klaidų kodai	Galima priežastis	Galimas sprendimas
E01: Kameros zondas neaptiktas.	Nutrūkęs zondo ir elektroninės plokštės ryšys.	Susisiekiama su technine tarnyba.
	Pažeistas kameros zondas.	
E02: Branduolio zondas neaptiktas.	Nutrūkęs zondo ir elektroninės plokštės ryšys.	Susisiekiama su technine tarnyba.
	Pažeistas pagrindinis zondas.	

E03: Maitinimo tiekimo išjungimas.	Pagrindinės galios trūkumas per tam tikrą laikotarpį.	Reaguojamas pertrauktas ciklas.
E04: USB klaida	USB neaptiktas, neįskaitomas / pažeistas.	Pakeiskite USB atmintinę.
	Nutrūkęs USB prievado ir elektroninės plokštės ryšys.	Susisiekiama su technine tarnyba.

## Garantija

Bet koks defektas, turintis įtakos prietaiso veikimui po vienerių metų nuo jo įsigijimo, bus pašalintas nemokamai jį pataisant arba pakeičiant, jeigu prietaisas buvo naudojamas ir prižiūrimas pagal instrukcijas ir juo nebuvo piktnaudžiaujama arba juo nebuvo piktnaudžiaujama. Jūsų įstatyminėms teisėms tai netaikoma. Jei prietaiso garantinė vertė yra ribota, nurodykite, kur ir kada jis buvo įsigytas, ir pateikite pirkimo įrodymą (pvz., čekį).

Laikydami savo nuolatinio gaminių kūrimo politikos, spaliukame teisę keisti gaminio, pakuotės ir dokumentacijos specifikacijas be išankstinio įspėjimo.

## Pašalinimas ir aplinka

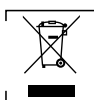

Deaktyvuojant prietaisą, jo negalima išmesti kartu su kitomis buitinėmis atliekomis. Vietoje to, jūs atsakote už tai, kad jūsų atliekų tvarkymo įranga būtų atiduota specialiai tam skirtam surinkimo punkui. Šios taisyklės nesilaikymas gali būti nubaustas pagal atliekų šalinimo taisykles. Atskiras jūsų atliekų įrangos surinkimas ir perdirkimas atliekų šalinimo metu padės tausoti gamtos išteklius ir užtikrins, kad ji būtų perdirkama taip, kad būtų apsaugota žmonių sveikata ir aplinka. Norėdami gauti daugiau informacijos apie tai, kur galite atiduoti atliekas perdirbti, susisiekiama su vietine atliekų surinkimo įmone. Gamintojas ir importuotojas neprisiima atsakomybės už perdirbimą, apdorojimą ir ekologinį šalinimą tiesiogiai ar per viešąją sistemą.

## PORTUGUÊS

Caro Cliente,

Obrigado por adquirir este aparelho HENDI. Leia atentamente este manual do utilizador, prestando especial atenção aos regulamentos de segurança descritos abaixo, antes de instalar e utilizar este aparelho pela primeira vez.



## Instruções de segurança

- Utilize o aparelho apenas para a finalidade para a qual foi concebido, conforme descrito neste manual.
- O fabricante não é responsável por quaisquer danos causados por um funcionamento incorreto e utilização indevida.
-  **PERIGO! RISCO DE CHOQUE ELÉTRICO!** Não tente reparar o aparelho sozinho. Não mergulhe as peças elétricas do aparelho em água ou outros líquidos. Nunca segure o aparelho sob água corrente.
- **NUNCA UTILIZE UM APARELHO DANIFICADO!** Verifique regularmente as ligações elétricas e o cabo quanto a danos. Quando estiver danificado, desligue o aparelho da fonte de alimentação. Quaisquer reparações só devem ser realizadas por um fornecedor ou por uma pessoa qualificada para evitar perigos ou ferimentos.



- **AVISO!** Quando posicionar o aparelho, encaminhe o cabo de alimentação em segurança, se necessário, para evitar puxar acidentalmente, danificar-se, entrar em contacto com a superfície de aquecimento ou causar um perigo de tropeçar.
- **AVISO!** Desde que a ficha esteja na tomada, o aparelho está ligado à fonte de alimentação.
- **AVISO!** Desligue SEMPRE o aparelho antes de o desligar da fonte de alimentação, limpeza, manutenção ou armazenamento.
- Ligue o aparelho apenas a uma tomada eléctrica com a tensão e frequência mencionadas na etiqueta do aparelho.
- Não toque na ficha/ligações eléctricas com as mãos molhadas ou húmidas.
- Mantenha o aparelho e a ficha/ligações eléctricas afastados de água e outros líquidos. Se o aparelho cair na água, retire imediatamente as ligações da fonte de alimentação. Não utilize o aparelho até ter sido verificado por um técnico certificado. O incumprimento destas instruções irá causar riscos de vida.
- Ligue a fonte de alimentação a uma tomada eléctrica de fácil acesso para que possa desligar o aparelho imediatamente em caso de emergência.
- Certifique-se de que o cabo não entra em contacto com objetos afiados ou quentes e mantenha-o afastado de fogo aberto. Nunca puxe o cabo de alimentação para o desligar da tomada; em vez disso, puxe sempre pela ficha.
- Nunca transporte o aparelho pelo cabo.
- Nunca tente abrir a estrutura do aparelho sozinho.
- Não insira objectos na caixa do aparelho.
- Nunca deixe o aparelho sem vigilância durante a utilização.
- Este aparelho deve ser operado por pessoal qualificado na cozinha do restaurante, cantinas ou pessoal do bar, etc.
- Este aparelho não deve ser utilizado por pessoas com capacidades físicas, sensoriais ou mentais reduzidas ou por pessoas com falta de experiência e conhecimento.
- Este aparelho não deve, em circunstância alguma, ser utilizado por crianças.
- Mantenha o aparelho e as respectivas ligações eléctricas fora do alcance das crianças.
- Nunca utilize acessórios ou outros dispositivos além dos fornecidos com o aparelho ou recomendados pelo fabricante. Se não o fizer, pode representar um risco de segurança para o utilizador e pode danificar o aparelho. Utilize apenas peças e acessórios originais.
- Não utilize este aparelho através de um temporizador externo ou de um sistema de controlo remoto.
- Não coloque o aparelho sobre um objecto de aquecimento (gasolina, electricidade, fogo a carvão, etc.).
- Não tape o aparelho em funcionamento.
- Não coloque objectos sobre o aparelho.
- Não utilize o aparelho perto de chamas abertas, materiais explosivos ou inflamáveis. Utilize sempre o aparelho numa superfície horizontal, estável, limpa, resistente ao calor e seca.
- O aparelho não é adequado para instalação numa área onde possa ser utilizado um jacto de água.
- Deixe um espaço de pelo menos 20 cm em redor do aparelho para ventilação durante a utilização.
- **AVISO!** Mantenha todas as aberturas de ventilação do aparelho livres de obstruções.

## Instruções especiais de segurança

- Não utilize o aparelho para preparar alimentos ou líquidos num recipiente fechado, pois o recipiente pode explodir.
- Não devem ser cozinhados alimentos que contenham substâncias facilmente inflamáveis, tais como alimentos à base de álcool; podem ocorrer fenómenos de autocombustão que levam a incêndios e explosões na câmara de cozedura.
- **ATENÇÃO!** O aparelho tem de ser instalado por baixo da tampa de escape para garantir que todo o vapor e outro vapor produzido durante o trabalho funciona livremente.
-  **ATENÇÃO! RISCO DE QUEIMADURAS! SUPERFÍCIES QUENTES!** A temperatura das superfícies acessíveis é muito elevada durante a utilização. Toque apenas no painel de controlo, pegas, interruptores, botões de controlo do temporizador ou botões de controlo da temperatura, etc.
- **ATENÇÃO! RISCO DE QUEIMADURAS!** Preste atenção ao manuseamento de recipientes de alimentos durante e após a cozedura: podem estar muito quentes. Use vestuário térmico de proteção adequado para evitar queimaduras.
- Durante o funcionamento, com a porta aberta, não retire a tampa do ventilador; não toque nos ventiladores e resistências em movimento que ainda estão quentes.
-  **AVISO!** Para evitar queimaduras, não utilize recipientes carregados com líquidos ou alimentos que se tornem líquidos através do aquecimento em prateleiras posicionadas a níveis superiores a 1,6 m acima do chão.
- **AVISO!** Ao abrir a porta do compartimento de cozedura, pode sair vapor quente.
- Não sobrecarregue as prateleiras interiores. A carga máxima é mencionada em "Especificação técnica".
- O aparelho deve ser ligado a um sistema equipotencial cuja eficácia deve ser avaliada adequadamente de acordo com os regulamentos aplicáveis. Esta ligação deve ser configurada entre aparelhos através do terminal adequado marcado com o símbolo . O condutor equipotencial deve ter uma secção mínima de 2,5 mm<sup>2</sup>.
- Se o cabo de alimentação estiver danificado, deve ser substituído pelo fabricante, pelo seu agente de assistência técnica ou por pessoas igualmente qualificadas para evitar perigos.
- As novas mangueiras fornecidas com o aparelho devem ser utilizadas e as antigas mangueiras não devem ser reutilizadas.
- Ligue sempre o aparelho ao abastecimento de água potável.
- Não utilize o manípulo da porta para mover o aparelho (possível quebra do vidro).

## Utilização prevista

- Este aparelho destina-se a ser utilizado para uso profissional, também para aplicações comerciais, por exemplo, em cozinhas de restaurantes, cantinas, hospitais e em empresas comerciais, como padarias, talhos, etc., mas não para produção contínua em massa de alimentos
- O aparelho foi concebido apenas para cozinhar alimentos (para todos os tipos de bolos, produtos de pastelaria e alimentos): frescos e congelados; para recondicionar alimentos frescos e congelados, para cozinhar a vapor carnes, peixe e legumes, etc. Qualquer outra utilização pode provocar danos no aparelho ou lesões pessoais.
- A utilização do aparelho para qualquer outro fim deve ser considerada uma utilização indevida do dispositivo. O utilizador será o único responsável pela utilização indevida do dispositivo.



## Instalação de ligação à terra

Este aparelho está classificado como sendo de **protecção de classe I** e tem de ser ligado a uma ligação à terra de protecção. A ligação à terra reduz o risco de choque eléctrico ao fornecer um fio de escape para a corrente eléctrica.

Este aparelho está equipado com um cabo de alimentação com ficha de ligação à terra ou ligações eléctricas com fio de ligação à terra. As conexões devem estar devidamente instaladas e aterradas.

## Painel de controlo

### Símbolos principais (Fig. 1 na página 3)

- LIGAR/DESLIGAR
- CONFIRMAR/INICIAR
- PARAR / CANCELAR
- Voltar
- Ecrã inicial
- Função ativa (ligada)
- Função desactivada (desligada)
- Aumentar o valor
- Diminuir o valor
- Pré-aquecimento/início retardado cumprido

### Ecrãs gerais (Fig. 2 na página 3)

- Modo de espera
- Ecrã inicial
- Parâmetros operacionais
- Função de arrefecimento
- Livro de receitas (programas)
- Definições gerais

### Ecrã dos parâmetros de funcionamento (Fig. 3 na página 3)

- Tempo
- Temperatura
- Humidificação
- Velocidade da ventoinha
- Número de fase
- Parâmetros adicionais
- Ecrã da definição da hora
- Ecrã da definição da temperatura

### Ecrã de parâmetros adicionais (Fig.4 na página 4)

- Início retardado
- Pré-aquecimento
- Ciclo com sonda nuclear
- Poupança do programa
- Ecrã da definição de início diferido
- Ecrã de início diferido ativado
- Ecrã da definição de pré-aquecimento
- Ecrã de pré-aquecimento ativado
- Parâmetros de funcionamento com sonda nuclear ativada
- Ecrã da definição da temperatura de núcleo

### Ecrãs do ciclo ativado (Fig.5 na página 4)

- Ciclo padrão
- Ciclo com sonda nuclear

### Livro de receitas (Fig. 6 na página 4)

- Escolher o número do programa
- Escolher programa - número selecionado
- Ecrã de gravação do programa

### Função de arrefecimento

(Fig. 7 na página 5)

### Ecrã de definições gerais (Fig.8 na página 5)

- Data e hora
- Alterar as unidades da temperatura apresentada
- USB - Importar/Exportar
- Prova (opcional)
- Informações do sistema
- Função HACCP
- Ecrã da definição da data e hora
- Ecrã de unidades em mudança °C/F
- Ecrã de exportação/importação
- Ecrã de ativação da função HACCP

### Parâmetros operacionais

- Tempo de cozedura (Fig.3A/3G) - de 1 minuto a 11 horas 59 minutos ou tempo de infinito (∞)
- Temperatura de cozedura (Fig.3B/3H) - 30°C-260°C ( 86 F - 518 F)
- Temperatura interior (Fig.4C/4J) - 1°C-99°C (33 F - 210 F)
- Humidificação (Fig.3C) - de DESLIGADO a 100% (intervalos de 10%)
- Velocidade da ventoinha (Fig.3D) - 1 ou 2

## Ligação elétrica

### (Fig. 10 na página 6)

- Na ligação permanente à rede eléctrica, deve ser instalado um interruptor de polo de protecção entre o aparelho e a rede eléctrica com abertura mínima entre os contactos de sobretensão de categoria III (4000V), dimensionado para a carga e em conformidade com os regulamentos aplicáveis (disjuntor automático).
- O interruptor do pólo de protecção utilizado para a ligação deve ser facilmente acessível quando o aparelho é instalado.

## Ligação de água

- A temperatura máxima da água não deve exceder os 30 °C.
- A pressão da água deve estar entre 100 e 200 kPa (1-2 bar). Se a pressão exceder 2 bar, instale um redutor de pressão a montante do aparelho. Se a pressão for inferior a 1 bar, utilize a bomba para aumentar o valor da pressão.
- A dureza da água deve estar entre 0,5 °F e 3 °F. O aparelho tem de ser instalado com amaciador de água para reduzir a formação de calcário.
- A drenagem da água deve ser ligada através de um colector adequado. Se o tubo de drenagem for transportado para um piso aberto, a distância entre o tubo e o ponto de descarga deve ter intervalos de 25-30 mm. A descarga montada na parede também é permitida desde que o tubo de drenagem mantenha a inclinação estável de 4-5%.

## Preparação antes da utilização

- Remova todas as embalagens e películas ou fitas de protecção.
- Verifique se o dispositivo está em boas condições e com todos os acessórios. Em caso de entrega incompleta ou danificada, contacte imediatamente o fornecedor. Neste caso, não utilize o dispositivo.
- Limpe os acessórios e o aparelho antes da utilização (Consulte ==> Limpeza e manutenção).
- Certifique-se de que o aparelho está completamente seco.
- Coloque o aparelho numa superfície horizontal, estável e resistente ao calor que seja segura contra salpicos de água. Nivele o aparelho com os pés ajustáveis. Não desmonte os



pés. Coloque o aparelho apenas num suporte adequado - não o coloque no chão.

- Guarde a embalagem se pretender guardar o seu aparelho no futuro.
- Guarde o manual do utilizador para consulta futura.

**NOTA!** Devido a resíduos de fabrico, o aparelho pode emitir um odor ligeiro durante as primeiras utilizações. Isto é normal e não indica qualquer defeito ou perigo. Certifique-se de que o aparelho está bem ventilado. Recomenda-se a execução de um ciclo vazio durante 40/50 minutos a uma temperatura de 220/230 °C. Desta forma, todos os odores desagradáveis, mas totalmente normais, devido ao aquecimento do isolamento térmico que envolve a câmara de cozedura e o silicone utilizado para a sua selagem externa são dissipados.

## Instruções de funcionamento

- **ATENÇÃO!** Evite uma permanência prolongada nas superfícies de aço de alimentos que contenham substâncias ácidas (sumo de limão, vinagre, sal, etc.) que causem deterioração da corrosão.
- Pré-aqueça o aparelho sempre antes de cozinhar para obter o melhor desempenho.
- Evite adicionar sal aos alimentos na câmara de cozedura.

### Funcionamento BÁSICO

- Para ligar o aparelho [depois de ligar a alimentação eléctrica], coloque o botão na posição "ON". O botão é colocado no lado esquerdo do aparelho sob a base [Fig.9A na página 5] e está marcado com uma placa especial [Fig.9B]. Em primeiro lugar, o visor apresenta os códigos do computador e, em seguida, a Data, Hora e o símbolo LIGAR/DESLIGAR [Fig.1A] acende-se - o visor fica em modo de espera.
- Para reativar o visor, toque no símbolo ON/OFF - no visor será apresentado o ecrã inicial [Fig.2B].
- Para ativar novamente o modo de espera, toque no símbolo ON/OFF. O modo de espera também é ativado automaticamente se o aparelho não funcionar durante mais de 10 minutos. O visor apresenta apenas a data, a hora e o símbolo ON/OFF [Fig.2A].
- Para escolher os parâmetros de funcionamento principais, toque no símbolo do aparelho [Fig.1C]. Será apresentado o ecrã dos parâmetros principais [Fig.3]. Para alterar o valor do parâmetro de funcionamento principal, toque em dígitos relacionados com o parâmetro desejado. Para voltar ao ecrã inicial, toque no símbolo da casa [Fig.1E].
- Para escolher e definir parâmetros adicionais, toque no símbolo do menu [Fig.3F] - será apresentado o ecrã de parâmetros adicionais [Fig.4]. Para regressar ao ecrã de parâmetros de funcionamento, toque no símbolo "voltar" [Fig.1D].
- Para alterar as definições gerais, como a data, hora, etc., toque no símbolo de definições [Fig.2F] no ecrã inicial.

### Definição de TEMPO

- A partir do ecrã de parâmetros de funcionamento [Fig.3], toque em dígitos relacionados com o símbolo de hora [3A] - será apresentado o ecrã de definição de hora [3G].
- Altere o valor utilizando o teclado apresentado. Para definir o tempo infinito (ciclo contínuo), toque no símbolo ∞.
- Para confirmar o valor, toque no símbolo ✓ [Fig.1B].
- Durante o ciclo, o visor mostrará o tempo restante da fase actual [se definido mais do que uma] e o tempo restante de todo o ciclo.

### Definição da TEMPERATURA

- No ecrã de parâmetros de funcionamento [Fig.3], toque em dígitos relacionados com o símbolo de temperatura [3B] - o ecrã de definição de temperatura será apresentado [3H].
- Altere o valor utilizando o teclado apresentado.
- Para confirmar o valor, toque no símbolo ✓ [Fig.1B].
- Durante o ciclo, o visor apresenta a temperatura actual da câmara e a temperatura definida para cada fase/ciclo.

### HUMIDIFICAÇÃO / Definição VAPOR

- No ecrã de parâmetros de funcionamento [Fig.3], toque em dígitos relacionados com o símbolo de humificação [3C] e altere o valor tocando nos símbolos "+" ou "-" [Fig.1H-I].
- Para confirmar o valor, toque no símbolo ✓ [Fig.1B].

### Definição da VELOCIDADE DA VENTONHA

- A partir do ecrã de parâmetros de funcionamento [Fig.3], toque nos dígitos 1 ou 2 relacionados com o símbolo da ventoinha [3D] - a velocidade seleccionada acende-se.

### Definição dos PASSOS DO CICLO

- Para adicionar o próximo passo no ciclo, depois de definir os valores desejados dos parâmetros de funcionamento para o primeiro passo [Fase 1], toque no dígito correspondente ao número de fase seguinte [Fig.3E] - todos os parâmetros de funcionamento poderão ser definidos para o novo passo.
- No ecrã adicional, o número do passo (fase) será apresentado no canto inferior esquerdo.
- Durante o ciclo, o visor apresenta o número da fase activa e o número inteiro de fases.

### Definição INÍCIO ATRASADO

- A partir do ecrã de parâmetros de funcionamento [Fig.3], toque no símbolo de menu adicional [3F] - será apresentado o ecrã de parâmetros adicionais [Fig.4].
- Toque em dígitos relacionados com o símbolo de início diferido [4A] - o ecrã de definição será apresentado [4E].
- Altere o valor utilizando o teclado apresentado.
- Para confirmar o valor, toque no símbolo ✓ [Fig.1B].
- Durante o início retardado activado, o tempo restante para o ciclo de início será apresentado no modo de contagem decrescente [Fig.4F]. O fim da contagem será informado através do sinal acústico e do símbolo "CONCLUÍDO" [Fig.1J].

**ATENÇÃO:** O início diferido pode ser definido no máximo para 23 h 59 min. Para desactivar a função, defina o valor 00:00.

### Definição de PRÉ-AQUECIMENTO

- A partir do ecrã de parâmetros adicionais [Fig.4], toque em dígitos relacionados com o símbolo de pré-aquecimento [4B] - o ecrã de definição será apresentado [4G]; altere o valor utilizando o teclado apresentado. O valor de pré-aquecimento é sempre adicionado à temperatura principal [por exemplo, se a temperatura for definida para 180 °C e o pré-aquecimento para 50 °C, a temperatura na câmara atingirá 230 °C].
- Para confirmar o valor, toque no símbolo ✓ [Fig.1B].
- Para desactivar a função, defina o valor 0 °C.
- Durante a fase de pré-aquecimento activada, a temperatura actual da câmara será apresentada com a temperatura de pré-aquecimento definida visível [Fig.4H].
- A temperatura atingida será informada através do sinal sonoro e do símbolo "CONCLUÍDO" [Fig.1J]. Abra a porta para desativar o alarme. Feche a porta - o ciclo principal inicia automaticamente.



**ATENÇÃO:** A temperatura de pré-aquecimento não pode exceder os 260 °C (em soma).

### Definição da TEMPERATURA CENTRAL

- A partir do ecrã de parâmetros adicionais [Fig.4], toque no símbolo de activação de DESLIGADO para LIGADO (Fig.1F-G) relacionado com o símbolo da sonda nuclear [Fig.4C].
- Para confirmar a definição, toque no símbolo ✓ [Fig.1B].
- O ecrã dos parâmetros de funcionamento será alterado: o valor da hora será alterado para o valor da temperatura interior [Fig.4I]; toque nos dígitos correspondentes ao símbolo da sonda interior - será apresentado o ecrã de definição da temperatura interior [Fig.4J].
- Altere o valor utilizando o teclado apresentado.
- Para confirmar o valor, toque no símbolo ✓ [Fig.1B].
- Durante o ciclo, o visor apresenta a temperatura interior atual e a temperatura interior definida para cada fase/ciclo.

**ATENÇÃO:** Se a temperatura interior estiver definida, a definição de tempo está excluída. O passo de ciclo/corrente (se for superior a 1) termina até ser atingida a temperatura de núcleo definida.

**ATENÇÃO:** Durante esta definição, a sonda nuclear é utilizada no interior dos alimentos. Evite o contacto com os ossos. O cabo da sonda deve passar através da junta da porta na parte inferior. Se o ciclo for definido sem os parâmetros acima, a sonda nuclear deve ser colocada numa tomada específica. Caso contrário, o ecrã apresentará um erro.

### INICIAR ou PARAR o ciclo

- Para iniciar o ciclo, depois de definir todos os parâmetros, toque no símbolo ✓ [Fig.1B]. Dependendo do tipo de ciclo (sem ou com sonda nuclear), será apresentado o ecrã correspondente (Fig.5A-B).
- Para interromper o ciclo activo em qualquer altura, toque em qualquer área do ecrã e, em seguida, toque e preste o símbolo "X" (Fig.1C) durante 3 segundos.
- Quando o ciclo terminar, o alarme sonoro é activado durante 1 minuto.
- Durante o ciclo, todos os parâmetros podem ser alterados tocando nos dígitos correspondentes. Para voltar ao ecrã do ciclo activado, toque no símbolo "VOLTAR" [Fig.1D].

### LIVRO DE RECEITAS

O aparelho tem um livro de receitas onde podem ser armazenados programas até 100.

- Para introduzir a lista de programas predefinida, toque no símbolo do livro de receitas [Fig.2E]; o visor apresenta os números das receitas - iluminados a branco (números vazios) e números escurecidos (números tomados) - Fig.6A.
- Para seleccionar qualquer programa, toque no número correspondente - o número será marcado pela moldura vermelha [Fig.6B]. Toque em "eliminar" para repor o número retirado (o programa guardado sob o número seleccionado será eliminado).
- Para guardar um novo programa com novos parâmetros de funcionamento, seleccione o menu adicional [Fig.3F] e, em seguida, toque em "guardar" no ecrã de parâmetros adicionais [Fig.4D] - o visor mostrará os números do programa [Fig.6C]. Escolha o número pretendido e toque novamente em "guardar".

**ATENÇÃO:** Se escolher um número escurecido (algum programa já existe sob este número), o novo programa substituirá o existente (o programa antigo será substituído).

### Função de REFRIGERAÇÃO

- A partir do ecrã inicial [Fig.2B], toque no símbolo para a função de arrefecimento [Fig.2D]. A temperatura atual da câmara será apresentada no ecrã da função de arrefecimento [Fig.7]. Para iniciar o arrefecimento, abra a porta.
- A função pode ser cancelada a qualquer momento tocando no símbolo "VOLTAR" [Fig.1D]; caso contrário, é automaticamente desactivada quando a temperatura no interior da câmara diminui para 40 °C.

**ATENÇÃO:** Função de refrigeração ativada com a porta aberta - não toque em nenhum elemento no interior da câmara. RISCO DE QUEIMADURAS.

### Definição de DATA E HORA

- No ecrã de definições gerais [Fig.8], toque no símbolo relacionado com o calendário/relógio [Fig.8A]. Será apresentado o ecrã de definição da data e hora [Fig.8G].
- Toque no dígito pretendido para alterar o valor (os dígitos começarão a piscar). Altere a data ou a hora tocando nos símbolos "+" ou "-".
- Para confirmar o valor, toque no símbolo ✓ [Fig.1B]. Para sair sem guardar, toque no símbolo "VOLTAR" [Fig.1D].

### Mudar entre °C/F

- No ecrã de definições gerais [Fig.8], toque no símbolo relacionado com °C/F [Fig.8B]. Será apresentado o ecrã Alterar unidades [Fig.8H].
- A unidade °C está definida como predefinição, pelo que a unidade F está definida com o símbolo na posição "OFF" [Fig.1G]. Para colocar o símbolo do interruptor da unidade °F na posição LIGADO [Fig. 1F].
- Para confirmar o valor, toque no símbolo ✓ [Fig.1B].

### Programas de IMPORTAÇÃO/EXPORTAÇÃO via USB

- A porta USB está localizada no lado esquerdo do painel de controlo.
- Para importar novos programas da unidade USB, depois de ligar a unidade, toque no símbolo USB [Fig.8C] a partir do ecrã de definições gerais. Será apresentado o ecrã Importar/exportar [Fig.8I] - toque em "importar"; será emitido um alarme sonoro como confirmação.
- Para exportar programas: toque em "exportar" a partir do ecrã de importação/exportação [8I] - será emitido um alarme sonoro como confirmação.

### INFORMAÇÃO DO SISTEMA

- No ecrã de definições gerais [Fig.8], toque no símbolo "i" [Fig.8E]. Escreva a palavra-passe "1234" e toque no símbolo ✓ [Fig.1B] para confirmar.

### Função HACCP

- Para utilizar a função HACCP para monitorizar constantemente os dados do ciclo, a unidade USB tem de estar ligada ao aparelho.
- Para ativar a função, no ecrã de definições gerais [Fig.8] toque no símbolo relacionado com a função HACCP [Fig.8F].
- No ecrã apresentado [Fig.8J] comute o símbolo de activação da posição "OFF" para a posição "ON" [Fig.1F-G].

### Limpeza e manutenção

- **ATENÇÃO!** Desligue sempre o aparelho da fonte de alimentação e arrefeça antes de armazenar, limpar e fazer a manutenção.



- Não utilize jacto de água ou produto de limpeza a vapor para limpar e não empurre o aparelho debaixo de água, uma vez que as peças ficarão molhadas e poderá resultar em choque eléctrico.
- Se o aparelho não for mantido em bom estado de limpeza, tal pode afectar adversamente a vida útil do aparelho e resultar numa situação perigosa.
- Os resíduos de alimentos devem ser limpos regularmente e removidos do aparelho. Se o aparelho não for limpo correctamente, reduzirá a sua vida útil e pode resultar em condições perigosas durante a utilização.

### Limpeza manual

- Limpe a superfície exterior e interior arrefecida com um pano ou esponja ligeiramente humedecida com uma solução de sabão suave.
- Por motivos de higiene, o aparelho deve ser limpo antes e depois da utilização.
- Evite que a água entre em contacto com os componentes eléctricos.
- Nunca mergulhe o aparelho em água ou outros líquidos.
- Nunca utilize agentes de limpeza agressivos, esponjas abrasivas ou agentes de limpeza que contenham cloro. Não utilize palha-de-aço, utensílios metálicos ou quaisquer objetos afiados ou pontiagudos para limpar. Não utilize gasolina ou solventes!
- Nenhuma peça pode ser lavada na máquina de lavar loiça.
- Limpe a ventoinha com detergentes de descalcificação adequados para garantir a criação de calcário.
- Retire a junta da porta e lave-a separadamente com água morna com sabão e, em seguida, enxagúe e seque com um pano macio.

### Limpeza semiautomática

- Aplique um detergente adequado nas paredes da câmara, nas tampas da ventoinha e no vidro interior da porta. Deixe atuar durante cerca de 20 minutos.
- Defina a temperatura para cerca de 100-120 °C e o nível de humificação para a posição 5. Defina o tempo para 15 minutos.
- Após o fim do ciclo, abra a porta e aguarde que o aparelho arrefeça. Enxague com água.
- Para secar a câmara, defina o ciclo para 10 minutos e a temperatura para cerca de 180-200 °C (repita o ciclo, se necessário).
- Após a limpeza, deixe a porta ligeiramente aberta.

### Manutenção

- Verifique o funcionamento do aparelho regularmente para evitar acidentes graves.
- Se verificar que o aparelho não está a funcionar correctamente ou que existe um problema, pare de o utilizar, desligue-o e contacte o fornecedor.
- Todos os trabalhos de manutenção, instalação e reparação devem ser realizados por técnicos especializados e autorizados, ou recomendados pelo fabricante.

### Transporte e armazenamento

- Antes de armazenar, certifique-se sempre de que o aparelho foi desligado da fonte de alimentação e arrefecido completamente.
- Guarde o aparelho num local fresco, limpo e seco.
- Nunca coloque objectos pesados sobre o aparelho, pois isso

pode danificá-lo.

- Não desloque o aparelho enquanto este estiver em funcionamento. Desligue o aparelho da fonte de alimentação quando o deslocar e mantenha-o na parte inferior.

## Resolução de problemas

Se o aparelho não funcionar correctamente, verifique a solução na tabela abaixo. Se continuar a não conseguir resolver o problema, contacte o fornecedor/prestador de serviços.

Problemas	Causa possível	Solução possível
O aparelho não funciona (painel de controlo totalmente desligado).	Falha na ligação à rede elétrica.	Verifique a ligação à rede elétrica.
	Falta de tensão.	Restaura a tensão da fonte de alimentação.
	Fusível de proteção da placa eletrónica queimado.	Contacte a assistência técnica.
Ciclo de cozedura ativo - o aparelho não funciona.	Porta aberta.	Feche a porta correctamente.
	Sensor da porta danificado.	Contacte a assistência técnica.
A humificação/produção de vapor não funciona.	Falha na ligação da água.	Verifique a ligação à rede de abastecimento de água.
	Válvula de água fechada.	Abra a válvula.
	Filtro de entrada de água obstruído.	Limpe o filtro.
	Válvula solenóide de entrada de água danificada.	Contacte a assistência técnica.
Porta fechada. Fuga de vapor através da junta.	Junta montada incorrectamente.	Verifique o conjunto da junta.
	Junta danificada.	Contacte a assistência técnica.
	Manípulo ajustado incorrectamente.	Contacte a assistência técnica.
Cozinhar de forma não uniforme.	Um dos motores está avariado ou funciona a baixa velocidade.	Contacte a assistência técnica.
	Os motores não invertem a direção.	Contacte a assistência técnica.
	Elementos de aquecimento danificados.	Contacte a assistência técnica.
A lâmpada interna não funciona.	Lâmpada danificada	Substitua a lâmpada.
Proteção térmica de segurança ativada continuamente.	Proteção térmica danificada.	Contacte a assistência técnica.
	Termóstato de controlo danificado.	Contacte a assistência técnica.

## Identificação do código de erro

Códigos de erro	Causa possível	Solução possível
E01: Sonda da câmara não detetada.	Ligação interrompida entre a sonda e a placa eletrónica.	Contacte a assistência técnica.
	Sonda da câmara danificada.	



E02: Sonda nuclear não detetada.	Ligação interrompida entre a sonda e a placa eletrónica.	Contacte a assistência técnica.
	Sonda interior danificada.	
E03: Corte da fonte de alimentação.	Falta de energia principal em período de tempo.	Ciclo interrompido reativo.
E04: Erro USB	USB não detetado/ legível/ danificado.	Substitua a unidade USB.
	Interrompeu a ligação entre a placa USB e a placa eletrónica.	Contacte a assistência técnica.

## Garantia

Qualquer defeito que afete a funcionalidade do aparelho que se torne aparente no prazo de um ano após a compra será reparado através de reparação ou substituição gratuita, desde que o aparelho tenha sido utilizado e mantido de acordo com as instruções e não tenha sido utilizado de forma abusiva ou indevida. Os seus direitos legais não são afetados. Se o aparelho for reclamado ao abrigo da garantia, indique onde e quando foi comprado e inclua um comprovativo de compra (por exemplo, recibo).

De acordo com a nossa política de desenvolvimento contínuo de produtos, reservamo-nos o direito de alterar as especificações do produto, embalagem e documentação sem aviso prévio.

## Eliminação e ambiente



Ao desativar o aparelho, o produto não deve ser eliminado juntamente com outros resíduos domésticos. Em vez disso, é da sua responsabilidade eliminar os seus resíduos de equipamento entregando-os num ponto de recolha designado.

O incumprimento desta regra pode ser penalizado de acordo com os regulamentos aplicáveis sobre eliminação de resíduos. A recolha e reciclagem separadas dos seus equipamentos residuais no momento da eliminação ajudarão a conservar os recursos naturais e a garantir que são reciclados de forma a proteger a saúde humana e o ambiente.

Para mais informações sobre onde pode depositar os seus resíduos para reciclagem, contacte a sua empresa local de recolha de resíduos. Os fabricantes e importadores não assumem a responsabilidade pela reciclagem, tratamento e eliminação ecológica, quer diretamente quer através de um sistema público.

## ESPAÑOL

Estimado cliente:

Gracias por comprar este electrodoméstico **Hendi**. Lea atentamente este manual del usuario, prestando especial atención a las normativas de seguridad descritas a continuación, antes de instalar y utilizar este aparato por primera vez.

## Instrucciones de seguridad

- Utilice el aparato únicamente para el fin previsto para el que fue diseñado, tal como se describe en este manual.
- El fabricante no se hace responsable de ningún daño causado por un funcionamiento incorrecto y un uso inadecuado.



**¡PELIGRO! RIESGO DE DESCARGA ELÉCTRICA** No intente reparar el aparato usted mismo. No sumerja

las piezas eléctricas del aparato en agua u otros líquidos. Nunca sostenga el aparato bajo el agua corriente.



- **¡NUNCA UTILICE UN APARATO DAÑADO!** Compruebe periódicamente si hay daños en las conexiones eléctricas y el cable. Si está dañado, desconecte el aparato de la fuente de alimentación. Las reparaciones solo deben ser realizadas por un proveedor o persona cualificada para evitar peligros o lesiones.
- **¡ADVERTENCIA!** Al colocar el aparato, coloque el cable de alimentación de forma segura si es necesario para evitar tirones involuntarios, daños, contacto con la superficie térmica o riesgo de tropiezo.
- **¡ADVERTENCIA!** Mientras el enchufe esté en la toma de corriente, el aparato estará conectado a la fuente de alimentación.
- **¡ADVERTENCIA!** Apague SIEMPRE el aparato antes de desconectarlo de la fuente de alimentación, de la limpieza, del mantenimiento o del almacenamiento.
- Conecte el aparato únicamente a una toma de corriente con la tensión y frecuencia mencionadas en la etiqueta del aparato.
- No toque el enchufe/conexiones eléctricas con las manos húmedas o mojadas.
- Mantenga el aparato y el enchufe/las conexiones eléctricas alejados del agua y otros líquidos. Si el aparato cae al agua, retire inmediatamente las conexiones de la fuente de alimentación. No utilice el aparato hasta que haya sido revisado por un técnico certificado. Si no se siguen estas instrucciones, se producirán riesgos potencialmente mortales.
- Conecte la fuente de alimentación a una toma de corriente de fácil acceso para poder desconectar el aparato inmediatamente en caso de emergencia.
- Asegúrese de que el cable no entre en contacto con objetos afilados o calientes y manténgalo alejado del fuego abierto. Nunca tire del cable de alimentación para desenchufarlo de la toma; tire siempre del enchufe en su lugar.
- No lleve nunca el aparato por el cable.
- Nunca intente abrir la carcasa del aparato usted mismo.
- No introduzca objetos en la carcasa del aparato.
- No deje nunca el aparato desatendido durante su uso.
- Este aparato debe ser utilizado por personal formado en la cocina del restaurante, comedores o personal del bar, etc.
- Este aparato no debe ser utilizado por personas con capacidades físicas, sensoriales o mentales reducidas, ni por personas que carezcan de experiencia y conocimientos.
- Este aparato no debe ser utilizado por niños bajo ninguna circunstancia.
- Mantenga el aparato y sus conexiones eléctricas fuera del alcance de los niños.
- Nunca utilice accesorios ni dispositivos adicionales que no sean los suministrados con el aparato o recomendados por el fabricante. De lo contrario, podría suponer un riesgo para la seguridad del usuario y dañar el aparato. Utilice únicamente piezas y accesorios originales.
- No utilice este aparato mediante un temporizador externo o un sistema de control remoto.
- No coloque el aparato sobre un objeto calefactor (gasolina, electricidad, cocina de carbón, etc.).
- No cubra el aparato en funcionamiento.
- No coloque ningún objeto encima del aparato.
- No utilice el aparato cerca de llamas abiertas, materiales



explosivos o inflamables. Utilice siempre el aparato sobre una superficie horizontal, estable, limpia, resistente al calor y seca.

- El aparato no es adecuado para su instalación en zonas en las que se pueda utilizar un chorro de agua.
- Deje un espacio de al menos 20 cm alrededor del aparato para la ventilación durante el uso.
- **¡ADVERTENCIA!** Mantenga todas las aberturas de ventilación del aparato libres de obstrucciones.

## Instrucciones especiales de seguridad

- No utilice el aparato para preparar alimentos o líquidos en un recipiente cerrado, ya que el recipiente podría explotar.
- No se deben cocinar alimentos que contengan sustancias fácilmente inflamables, como alimentos a base de alcohol; pueden producirse fenómenos de autocombustión que provoquen incendios y explosiones en la cámara de cocción.
- **¡ATENCIÓN!** El aparato debe instalarse debajo de la campana de escape para garantizar que todo el vapor y otros vapores producidos durante el trabajo funcionen libremente.
-  **¡PRECAUCIÓN! RIESGO DE QUEMADURAS SUPERFICIES CALIENTES** La temperatura de las superficies accesibles es muy alta durante el uso. Toque solo el panel de control, las asas, los interruptores, los mandos de control del temporizador o los mandos de control de temperatura, etc.
- **¡PRECAUCIÓN! RIESGO DE QUEMADURAS** Preste atención a la manipulación de recipientes de alimentos durante y después de la cocción: pueden estar muy calientes. Use ropa térmica de protección adecuada para evitar quemaduras.
- Durante el funcionamiento, con la puerta abierta, no retire la cubierta del ventilador; no toque los ventiladores en movimiento ni las resistencias que aún estén calientes.
-  **¡ADVERTENCIA!** Para evitar quemaduras, no utilice recipientes cargados con líquidos o productos de cocina que se vuelvan fluidos calentándolos en estantes situados a niveles superiores a 1,6 m del suelo.
- **¡ADVERTENCIA!** Al abrir la puerta del compartimento de cocción, puede salir vapor caliente.
- No sobrecargue los estantes interiores. La carga máxima se menciona en "Especificaciones técnicas".
- El aparato debe conectarse a un sistema equipotencial cuya eficacia debe evaluarse adecuadamente de acuerdo con las normativas aplicables. Esta conexión debe configurarse entre aparatos a través del terminal adecuado, marcado con el símbolo . El conductor equipotencial debe tener una sección mínima de 2,5 mm<sup>2</sup>.
- Si el cable de alimentación está dañado, debe ser reemplazado por el fabricante, su agente de servicio o personas cualificadas para evitar riesgos.
- Los nuevos juegos de mangueras suministrados con el aparato deben utilizarse y los juegos de mangueras antiguos no deben reutilizarse.
- Conecte siempre el aparato al suministro de agua potable.
- No utilice el tirador de la puerta para mover el aparato (posible rotura del vidrio).

## Uso previsto

- Este aparato está diseñado para uso profesional, también para aplicaciones comerciales, por ejemplo, en cocinas de restaurantes, cafeterías, hospitales y empresas comerciales como panaderías, butcherías, etc., pero no para la produc-

ción masiva continua de alimentos

- El aparato está diseñado solo para cocinar alimentos (para todo tipo de repostería, productos horneados y alimentos): frescos y congelados; para reacondicionar alimentos fríos y congelados, para cocinar al vapor carnes, pescados y verduras, etc. Cualquier otro uso puede provocar daños en el aparato o lesiones personales.
- El uso del aparato para cualquier otro fin se considerará un uso indebido del dispositivo. El usuario será el único responsable del uso indebido del dispositivo.

## Instalación de conexión a tierra

Este aparato está clasificado como **protección de clase I** y debe conectarse a una toma de tierra protectora. La conexión a tierra reduce el riesgo de descarga eléctrica al proporcionar un cable de escape para la corriente eléctrica.

Este aparato está equipado con un cable de alimentación con enchufe de conexión a tierra o conexiones eléctricas con cable de conexión a tierra. Las conexiones deben estar correctamente instaladas y conectadas a tierra.

## Panel de control.

**Símbolos principales (Fig. 1 de la página 3)**

- A. ENCENDIDO/APAGADO
- B. CONFIRMAR/INICIAR
- C. DETENER/CANCELAR
- D. Espalda
- E. Pantalla de inicio
- F. Función activa (activada)
- G. Desactivar función (desactivado)
- H. Aumento del valor
- I. Disminución del valor
- J. Precalentamiento/arranque diferido completado

**Pantallas generales (Fig. 2 de la página 3)**

- A. Modo de espera
- B. Pantalla de inicio
- C. Parámetros de funcionamiento
- D. Función de refrigeración
- E. Libro de recetas (programas)
- F. Configuración general

**Pantalla de parámetros de funcionamiento (Fig. 3 en la página 3)**

- A. Tiempo
- B. Temperatura
- C. Humidificación
- D. Velocidad del ventilador
- E. Número de fase
- F. Parámetros adicionales
- G. Pantalla de ajuste de tiempo
- H. Pantalla de ajuste de temperatura

**Pantalla de parámetros adicionales (Fig. 4 en la página 4)**

- A. Inicio diferido
- B. Precalentamiento
- C. Ciclo con sonda central
- D. Almacenamiento del programa
- E. Pantalla de configuración de inicio diferido
- F. Pantalla de inicio diferido activado
- G. Pantalla de configuración de precalentamiento
- H. Pantalla de precalentamiento activado



- I. Parámetros de funcionamiento con sonda central activada
- J. Pantalla de ajuste de temperatura central

### Pantallas del ciclo activado (Fig. 5 de la página 4)

- A. Ciclo estándar
- B. Ciclo con sonda central

### Libro de recetas (Fig. 6 de la página 4)

- A. Elección del número de programa
- B. Elección del programa: número seleccionado
- C. Pantalla de guardado de programas

### Función de refrigeración

(Fig. 7 en la página 5)

### Pantalla de ajustes generales (Fig. 8 de la página 5)

- A. Fecha y hora
- B. Cambio de las unidades de temperatura mostradas
- C. USB - Importar/Exportar
- D. Proofer (opcional)
- E. Información del sistema
- F. Función HACCP
- G. Pantalla de configuración de fecha y hora
- H. Pantalla de cambio de unidades °C / F
- I. Pantalla de exportación/importación
- J. Pantalla de activación de la función HACCP

### Parámetros de funcionamiento

- 1. Tiempo de cocción (Fig.3A/3G): de 1 minuto a 11 horas 59 minutos o tiempo infinito (∞)
- 2. Temperatura de cocción (Fig.3B/3H) - 30 °C-260 °C ( 86 F - 518 F)
- 3. Temperatura interna (Fig. 4C/4J) - 1 °C-99 °C (33 F - 210 F)
- 4. Humidificación (Fig. 3C): de OFF al 100 % (intervalos del 10 %)
- 5. Velocidad del ventilador (Fig.3D) - 1 o 2

### Conexión eléctrica

(Fig. 10 de la página 6)

- En la conexión permanente a la red eléctrica, se debe instalar un interruptor de polo de protección entre el aparato y la red eléctrica con apertura mínima entre los contactos de la categoría de sobretensión III (4000 V), dimensionado para la carga y que cumpla con las regulaciones aplicables (disyuntor automático).
- El interruptor de la barra de protección utilizado para la conexión debe ser fácilmente accesible cuando se instala el aparato.

### Conexión de agua

- La temperatura máxima del agua no debe superar los 30 °C.
- La presión del agua debe estar entre 100 y 200 kPa (1-2 bar). Si la presión supera los 2 bar, instale un reductor de presión aguas arriba del aparato. Si la presión es inferior a 1 bar, utilice la bomba para aumentar el valor de presión.
- La dureza del agua debe estar entre 0,5 °f y 3 °f. El aparato debe instalarse con descalcificador de agua para reducir la formación de cal.
- El drenaje de agua debe conectarse a través de una trampa adecuada. Si el tubo de drenaje se transporta a una distancia de drenaje de suelo abierto entre el tubo y el punto de descarga, debe tener unas ligas de 25-30 mm. También se permite la descarga montada en la pared siempre que el tubo de drenaje mantenga una pendiente constante del 4-5 %.

### Preparación antes del uso

- Retire todo el embalaje protector y las láminas o cintas.
- Compruebe que el dispositivo está en buenas condiciones y con todos los accesorios. En caso de entrega incompleta o dañada, póngase en contacto con el proveedor inmediatamente. En este caso, no utilice el dispositivo.
- Limpie los accesorios y el aparato antes de utilizarlos (consulte ==> Limpieza y mantenimiento).
- Asegúrese de que el aparato esté completamente seco.
- Coloque el aparato sobre una superficie horizontal, estable y resistente al calor que sea segura contra salpicaduras de agua. Nivele el aparato con patas ajustables. No desmonte las patas. Coloque el aparato solo en un soporte adecuado; no lo coloque en el suelo.
- Conserve el embalaje si desea guardar su electrodoméstico en el futuro.
- Guarde el manual del usuario para futuras consultas.

**¡NOTA!** Debido a los residuos de fabricación, el aparato puede emitir un ligero olor durante los primeros usos. Esto es normal y no indica ningún defecto o peligro. Asegúrese de que el aparato esté bien ventilado. Se recomienda ejecutar un ciclo vacío durante 40/50 minutos a una temperatura de 220/230 °C. De esta manera, se disipan todos los olores desagradables y a la vez totalmente normales debido al calentamiento del aislamiento térmico que envuelve la cámara de cocción y la silicona utilizada para su sellado externo.

### Instrucciones de funcionamiento

- **¡ATENCIÓN!** Evite la permanencia prolongada en las superficies de acero de alimentos que contengan sustancias ácidas (jugo de limón, vinagre, sal, etc.) que causen deterioro por corrosión.
- Precaliente el aparato cada vez antes de cocinar para obtener el máximo rendimiento.
- Evite añadir sal a los alimentos en la cámara de cocción.

### Funcionamiento BÁSICO

- Para encender el aparato (después de conectarlo a la fuente de alimentación eléctrica), coloque el botón en la posición "ON". El botón está situado en el lado izquierdo del aparato debajo de la base (Fig.9A en la página 5) y está marcado con una placa especial (Fig.9B). En primer lugar, la pantalla mostrará los códigos del ordenador y, a continuación, la fecha, la hora y el símbolo ON/OFF (Fig. 1A) se iluminarán y se mostrarán en modo de espera.
- Para reactivar la pantalla, toque el símbolo ON/OFF; en la pantalla aparecerá la pantalla de inicio (Fig.2B).
- Para volver a activar el modo de espera, toque el símbolo ON/OFF. El modo de espera también se activará automáticamente si el aparato no funciona durante más de 10 minutos. La pantalla solo mostrará la fecha, la hora y el símbolo de encendido/apagado (Fig.2A).
- Para elegir los parámetros de funcionamiento principales, toque el símbolo del aparato (Fig.1C). Se mostrará la pantalla principal de parámetros que aparecen (Fig. 3). Para cambiar el valor del parámetro de funcionamiento principal, toque los dígitos relacionados con el parámetro deseado. Para volver a la pantalla de inicio, toque el símbolo de casa (Fig.1E).
- Para elegir y establecer parámetros adicionales, toque el símbolo del menú (Fig.3F); se mostrará la pantalla de parámetros adicionales (Fig.4). Para volver a la pantalla de pará-



metros de funcionamiento, toque el símbolo "atrás" (Fig.1D).

- Para cambiar los ajustes generales, como la fecha, la hora, etc., toque el símbolo de ajustes (Fig.2F) en la pantalla de inicio.

#### Ajuste de TIEMPO

- En la pantalla de parámetros de funcionamiento (Fig.3), toque los dígitos relacionados con el símbolo de tiempo (3A); se mostrará la pantalla de ajuste de tiempo (3G).
- Cambie el valor con el teclado mostrado. Para establecer un tiempo infinito (ciclo continuo), toque el símbolo ∞.
- Para confirmar el valor, toque el símbolo ✓ (Fig.1B).
- Durante el ciclo, la pantalla mostrará el tiempo restante de la fase actual (si se establece más de uno) y el tiempo restante de todo el ciclo.

#### Ajuste de TEMPERATURA

- En la pantalla de parámetros de funcionamiento (Fig.3) se muestran los dígitos táctiles relacionados con el símbolo de temperatura (3B); se mostrará la pantalla de ajuste de temperatura (3H).
- Cambie el valor con el teclado mostrado.
- Para confirmar el valor, toque el símbolo ✓ (Fig.1B).
- Durante el ciclo, la pantalla mostrará la temperatura actual de la cámara y ajustará la temperatura para cada fase/ciclo.

#### Configuración de HUMIDIFICACIÓN / VAPOR

- En la pantalla de parámetros de funcionamiento (Fig.3), toque los dígitos relacionados con el símbolo de humidificación (3C) y cambie el valor tocando los símbolos "+" o "-" (Fig.1H-I).
- Para confirmar el valor, toque el símbolo ✓ (Fig.1B).

#### Ajuste de VELOCIDAD DEL VENTILADOR

- En la pantalla de parámetros de funcionamiento (Fig.3), toque los dígitos 1 o 2 relacionados con el símbolo del ventilador (3D), la velocidad elegida se iluminará.

#### Configuración de PASOS DE CICLO

- Para añadir el siguiente paso del ciclo, después de establecer los valores deseados de los parámetros de funcionamiento para el primer paso (fase 1), toque el dígito correspondiente al siguiente número de fase (Fig. 3E); todos los parámetros de funcionamiento podrán establecerse para el nuevo paso.
- En una pantalla adicional, el número de paso (fase) se mostrará en la esquina inferior izquierda.
- Durante el ciclo, la pantalla mostrará el número de fase activa y el número entero de fases.

#### Configuración de INICIO RETRASADO

- En la pantalla de parámetros de funcionamiento (Fig.3), toque el símbolo de menú adicional (3F); se mostrará la pantalla de parámetros adicionales (Fig.4).
- Dígitos táctiles relacionados con el símbolo de inicio diferido (4A) - se mostrará la pantalla de configuración (4E).
- Cambie el valor con el teclado mostrado.
- Para confirmar el valor, toque el símbolo ✓ (Fig.1B).
- Durante el inicio diferido activado, el tiempo restante para iniciar el ciclo se mostrará en modo de cuenta atrás (Fig. 4F). El final del recuento se informará mediante una señal acústica y el símbolo "DONE" (Fig.1J).

NOTA: El inicio diferido se puede establecer como máximo en 23 h 59 min. Para desactivar el valor de ajuste de función 00:00.

#### Ajuste PRECALENTAMIENTO

- Desde la pantalla de parámetros adicionales (Fig. 4) toque los dígitos relacionados con el símbolo de precalentamiento (4B); se mostrará la pantalla de configuración (4G); cambie el valor utilizando el teclado mostrado. El valor de precalentamiento siempre se añade a la temperatura principal (por ejemplo, si la temperatura se ajusta en 180 °C y el precalentamiento en 50 °C, la temperatura en la cámara alcanzará los 230 °C).
- Para confirmar el valor, toque el símbolo ✓ (Fig.1B).
- Para desactivar el valor de ajuste de función 0 °C.
- Durante la fase de precalentamiento activada, la temperatura actual de la cámara se mostrará con la temperatura de precalentamiento ajustada visible (Fig. 4H).
- La temperatura alcanzada se informará mediante señal acústica y el símbolo "DONE" (Fig.1J). Abra la puerta para desactivar la alarma. Cierre la puerta: el ciclo principal se iniciará automáticamente.

NOTA: La temperatura de precalentamiento no puede superar los 260 °C (en suma).

#### Ajuste de TEMPERATURA DEL NÚCLEO

- En la pantalla de parámetros adicionales (Fig.4), toque el símbolo de activación de OFF a ON (Fig.1F-G) relacionado con el símbolo de la sonda central (Fig.4C).
- Para confirmar el ajuste, toque el símbolo ✓ (Fig.1B).
- Se cambiará la pantalla de parámetros de funcionamiento: el valor de tiempo cambiará al valor de temperatura central (Fig.4I); toque los dígitos que corresponden al símbolo de la sonda central; se mostrará la pantalla de ajuste de temperatura central (Fig.4J).
- Cambie el valor con el teclado mostrado.
- Para confirmar el valor, toque el símbolo ✓ (Fig.1B).
- Durante el ciclo, la pantalla mostrará la temperatura central actual y ajustará la temperatura central para cada fase/ciclo.

NOTA: Si se ajusta la temperatura central, se excluye el ajuste de tiempo. El paso de ciclo/corriente (si es más de 1) finaliza hasta que se alcanza la temperatura central ajustada.

ATENCIÓN: Durante este ajuste, la sonda central se utiliza dentro de los alimentos. Evite el contacto con los huesos. El cable de la sonda debe pasar a través de la junta de la puerta en la parte inferior. Si el ciclo se ajusta sin los parámetros anteriores, la sonda central debe colocarse en una toma específica. Si no es así, la pantalla mostrará un error.

#### INICIO o PARADA del ciclo

- Para iniciar el ciclo, después de ajustar todos los parámetros, toque el símbolo ✓ (Fig.1B). Dependiendo del tipo de ciclo (sin o con sonda central), se mostrará la pantalla correspondiente (Fig.5A-B).
- Para interrumpir el ciclo activo en cualquier momento, toque cualquier área de la pantalla y, a continuación, toque y pulse el símbolo "X" (Fig.1C) durante 3 segundos.
- Cuando finalice el ciclo, la alarma acústica se activará durante 1 minuto.
- Durante el ciclo, todos los parámetros se pueden cambiar tocando los dígitos correspondientes. Para volver a la pantalla de ciclo activado, toque el símbolo "ATRÁS" (Fig. 1D).

#### LIBRO DE RECETAS

El aparato tiene un libro de recetas donde se pueden almacenar hasta 100 programas.

ES



- Para entrar en la lista de programación predeterminada, toque el símbolo del libro de recetas (Fig. 2E); la pantalla mostrará los números de receta - iluminados en blanco (números vacíos) y oscurecidos (números tomados) - Fig. 6A.
- Para seleccionar cualquier programa, toque el número correspondiente - el número se marcará con un marco rojo (Fig.6B). Toque "eliminar" para restablecer el número tomado (se eliminará el programa guardado bajo el número seleccionado).
- Para guardar un nuevo programa con nuevos parámetros de funcionamiento, seleccione el menú adicional (Fig.3F) y, a continuación, toque "guardar" en la pantalla de parámetros adicionales (Fig.4D); la pantalla mostrará los números de programa (Fig.6C). Elija el número de deseo y toque "guardar" de nuevo.

NOTA: Si elige un número oscurecido (algún programa ya existe bajo este número), el nuevo programa reemplazará al existente (el programa antiguo se sobrescribirá).

### **Función de REFRIGERACIÓN**

- Desde la pantalla de inicio (Fig.2B) toque el símbolo para la función de refrigeración (Fig.2D). La temperatura actual de la cámara se mostrará en la pantalla de la función de refrigeración (Fig.7). Para empezar a enfriar, abra la puerta.
- La función se puede cancelar en cualquier momento tocando el símbolo "BACK" (Fig.1D); de lo contrario, se desactiva automáticamente cuando la temperatura interior de la cámara disminuye a 40 °C.

NOTA: Función de refrigeración activada con la puerta abierta: no toque ningún elemento dentro de la cámara. RIESGO DE QUEMADURAS.

### **Configuración de FECHA Y HORA**

- En la pantalla de ajustes generales (Fig.8), toque el símbolo relacionado con el calendario/reloj (Fig.8A). Se mostrará la pantalla de ajuste de fecha y hora (Fig. 8G).
- Toque el dígito deseado para cambiar el valor (los dígitos comenzarán a parpadear). Cambie la fecha u hora tocando los símbolos "+" o "-".
- Para confirmar el valor, toque el símbolo ✓ (Fig.1B). Para salir sin guardar, toque el símbolo "BACK" (Fig.1D).

### **Cambio entre °C/ F**

- En la pantalla de ajustes generales (Fig.8), toque el símbolo relacionado con °C/F (Fig.8B). Aparecerá la pantalla Cambiar unidades (Fig.8H).
- La unidad °C se establece como predeterminada, por lo que la unidad F se establece con el símbolo en la posición "OFF" (Fig.1G). Para colocar el símbolo del interruptor °F de la unidad en la posición ON (Fig.1F).
- Para confirmar el valor, toque el símbolo ✓ (Fig.1B).

### **Programas de IMPORTACIÓN/EXPORTACIÓN a través de USB**

- El puerto USB se encuentra en el lado izquierdo del panel de control.
- Para importar nuevos programas desde la unidad USB, después de conectar la unidad, toque el símbolo USB (Fig.8C) desde la pantalla de configuración general. Se mostrará la pantalla de importación/exportación (Fig.8I): toque "importar"; se emitirá una alarma de activación como confirmación.
- Para exportar programas: toque "exportar" desde la pantalla de importación/exportación (8I): se emitirá una alarma de activación como confirmación.

### **INFORMACIÓN DEL SISTEMA**

- En la pantalla de ajustes generales (Fig.8), toque el símbolo "i" (Fig.8E). Escriba la contraseña "1234" y toque el símbolo ✓ (Fig.1B) para confirmar.

### **Función HACCP**

- Para utilizar la función HACCP para supervisar constantemente los datos de la unidad USB de ciclo, debe conectarse al aparato.
- Para activar la función, desde la pantalla de ajustes generales (Fig.8) toque el símbolo relacionado con la función HACCP (Fig.8F).
- En la pantalla mostrada (Figura 8J), cambie el símbolo de activación de la posición "OFF" a la posición "ON" (Figura 1F-G).

### **Limpieza y mantenimiento**

- ¡ATENCIÓN! Desconecte siempre el aparato de la fuente de alimentación y enfríe antes de guardarlo, limpiarlo y realizar tareas de mantenimiento.
- No utilice chorros de agua ni limpiadores de vapor para la limpieza y no empuje el aparato bajo el agua, ya que las piezas se mojarán y podrían producirse descargas eléctricas.
- Si el aparato no se mantiene en buen estado de limpieza, esto puede afectar negativamente a su vida útil y provocar una situación peligrosa.
- Los residuos de alimentos deben limpiarse y eliminarse regularmente del aparato. Si el aparato no se limpia correctamente, reducirá su vida útil y puede resultar en una condición peligrosa durante su uso.

### **Limpieza manual**

- Limpie la superficie exterior e interior enfriada con un paño o esponja ligeramente humedecido con una solución jabonosa suave.
- Por razones de higiene, el aparato debe limpiarse antes y después de su uso.
- Evite que el agua entre en contacto con los componentes eléctricos.
- Nunca sumerja el aparato en agua u otros líquidos.
- No utilice nunca productos de limpieza agresivos, esponjas abrasivas ni productos de limpieza que contengan cloro. No utilice lana de acero, utensilios metálicos ni objetos afilados o puntiagudos para la limpieza. ¡No utilice gasolina ni disolventes!
- Ninguna pieza puede lavarse en el lavavajillas.
- Limpie el ventilador con detergentes descalcificadores adecuados para asegurarse de crear cal.
- Retire la junta de la puerta y lávela por separado con agua jabonosa tibia, luego enjuague y seque con un paño suave.

### **Limpieza semiautomática**

- Aplique un detergente adecuado a las paredes de la cámara, las cubiertas del ventilador y el cristal interior de la puerta. Deje actuar durante unos 20 minutos.
- Ajuste la temperatura a unos 100-120 °C y el nivel de humidificación a la posición 5. Ajuste el tiempo a 15 minutos.
- Una vez finalizado el ciclo, abra la puerta y espere a que el aparato se enfríe. Enjuague con agua.
- Para secar la cámara, ajuste el ciclo a 10 minutos y la temperatura a unos 180-200 °C (repita el ciclo si es necesario).
- Después de la limpieza, deje la puerta ligeramente abierta.



## Mantenimiento

- Compruebe periódicamente el funcionamiento del aparato para evitar accidentes graves.
- Si ve que el aparato no funciona correctamente o que hay un problema, deje de usarlo, apáguelo y póngase en contacto con el proveedor.
- Todos los trabajos de mantenimiento, instalación y reparación deben ser realizados por técnicos especializados y autorizados, o recomendados por el fabricante.

## Transporte y almacenamiento

- Antes de guardarlo, asegúrese siempre de que el aparato se ha desconectado de la fuente de alimentación y se ha enfriado por completo.
- Guarde el aparato en un lugar fresco, limpio y seco.
- Nunca coloque objetos pesados sobre el aparato, ya que podría dañarlo.
- No mueva el aparato mientras esté en funcionamiento. Desconecte el aparato de la fuente de alimentación cuando lo mueva y manténgalo en la parte inferior.

## Resolución de problemas

Si el aparato no funciona correctamente, compruebe la solución en la tabla siguiente. Si sigue sin poder resolver el problema, póngase en contacto con el proveedor/proveedor de servicios.

Problemas	Causa posible	Posible solución
El aparato no funciona (panel de control totalmente apagado).	Conexión defectuosa a la red eléctrica.	Compruebe la conexión a la red eléctrica.
	Falta de tensión.	Restablezca la tensión de la fuente de alimentación.
	Fusible de protección de la placa electrónica fundido.	Póngase en contacto con el servicio técnico.
Ciclo de cocción activo: el aparato no funciona.	Puerta abierta.	Cierre la puerta correctamente.
	Sensor de puerta dañado.	Póngase en contacto con el servicio técnico.
La humidificación/producción de vapor no funciona.	Conexión de agua defectuosa.	Compruebe la conexión a la red de agua.
	Válvula de agua cerrada.	Abra la válvula.
	Filtro de entrada de agua obstruido.	Limpie el filtro.
	Válvula de solenoide de entrada de agua dañado.	Póngase en contacto con el servicio técnico.
Puerta cerrada. Escape de vapor a través de la junta.	La junta no está montada correctamente.	Compruebe el conjunto de la junta.
	Junta dañada. Mango ajustado incorrectamente.	Póngase en contacto con el servicio técnico.
Cocción no uniforme.	Uno de los motores está defectuoso o funciona a baja velocidad.	Póngase en contacto con el servicio técnico.
	Los motores no invierten la dirección.	
	Elementos térmicos dañados.	

La lámpara interna no funciona.	Lámpara dañada	Sustituya la bombilla.
Protección térmica de seguridad activada continuamente.	Protección térmica dañada.	Póngase en contacto con el servicio técnico.
	Termostato de control dañado.	Póngase en contacto con el servicio técnico.

## Identificación del código de error

Códigos de error	Causa posible	Posible solución
E01: No se ha detectado la sonda de la cámara.	Conexión interrumpida entre la sonda y la placa electrónica.	Póngase en contacto con el servicio técnico.
	Sonda de la cámara dañada.	
E02: No se ha detectado la sonda central.	Conexión interrumpida entre la sonda y la placa electrónica.	Póngase en contacto con el servicio técnico.
	Sonda central dañada.	
E03: Desconexión de la fuente de alimentación.	Falta de alimentación principal en un periodo de tiempo.	Ciclo interrumpido reactivo.
E04: Error USB	USB no detectado/legible/dañado.	Sustituya la unidad USB.
	Conexión interrumpida entre el puerto USB y la placa electrónica.	Póngase en contacto con el servicio técnico.

## Garantía

Cualquier defecto que afecte a la funcionalidad del aparato que se haga evidente en el plazo de un año desde la compra se reparará o sustituirá gratuitamente siempre que el aparato se haya utilizado y mantenido de acuerdo con las instrucciones y no se haya abusado o utilizado indebidamente de ninguna manera. Sus derechos legales no se ven afectados. Si el aparato se reclama bajo garantía, indique dónde y cuándo se compró e incluya la prueba de compra (p. ej., recibo).

De acuerdo con nuestra política de desarrollo continuo de productos, nos reservamos el derecho de cambiar las especificaciones del producto, el embalaje y la documentación sin previo aviso.

## Descarte y medio ambiente



Al desmontar el aparato, el producto no debe desecharse junto con otros residuos domésticos. En su lugar, es su responsabilidad desechar el equipo de desecho entregándolo a un punto de recogida designado. El incumplimiento de esta norma puede ser penalizado de acuerdo con las normativas aplicables sobre eliminación de residuos. La recogida y el reciclaje separados de sus equipos de desecho en el momento de su eliminación ayudarán a conservar los recursos naturales y garantizarán que se reciclen de una manera que proteja la salud humana y el medio ambiente.

Para obtener más información sobre dónde puede depositar sus residuos para su reciclaje, póngase en contacto con su empresa local de recogida de residuos. Los fabricantes e importadores no asumen responsabilidad alguna por el reciclaje, el tratamiento y la eliminación ecológica, ya sea directamente o a través de un sistema público.



## Vážený zákazník,

Ďakujeme, že ste si zakúpili tento spotrebič Hendi. Pred inštaláciou a prvým použitím spotrebiča si pozorne prečítajte tento návod na použitie, pričom osobitnú pozornosť venujte bezpečnostným predpisom uvedeným nižšie.

## Bezpečnostné pokyny

- Spotrebič používajte iba na určený účel, na ktorý bol navrhnutý, ako je opísané v tomto návode.
- Výrobca nezodpovedá za žiadne škody spôsobené nesprávnou prevádzkou a nesprávnym použitím.

**NEBEZPEČENSTVO! RIZIKO ZÁSAHU ELEKTRICKÝM PRÚDOM!**



Nepokúšajte sa spotrebič opraviť sami. Neponárajte elektrické časti spotrebiča do vody ani iných tekutín. Spotrebič nikdy nedržte pod tečúcou vodou.

- NIKDY NEPOUŽÍVAJTE POŠKODENÝ SPOTREBIČ!** Pravidelne kontrolujte elektrické pripojenia a kábel, či nie sú poškodené. Ak je spotrebič poškodený, odpojte ho od elektrickej siete. Všetky opravy smie vykonávať iba dodávateľ alebo kvalifikovaná osoba, aby sa predišlo nebezpečenstvu alebo zraneniu.
- VAROVANIE!** Pri umiestňovaní spotrebiča v prípade potreby bezpečne vedte napájací kábel, aby ste predišli neúmyselnému ťahaniu, poškodeniu, kontaktu s vyhrievacím povrchom alebo nebezpečenstvu zakopnutia.
- VAROVANIE!** Kým je zástrčka v zásuvke, spotrebič je pripojený k zdroju napájania.
- VAROVANIE!** Pred odpojením od napájania, čistením, údržbou alebo uskladnením spotrebič **VŽDY** vypnite.
- Spotrebič pripájajte k elektrickej zásuvke iba s napätím a frekvenciou uvedenou na štítku spotrebiča.
- Nedotýkajte sa konektorov/elektrických spojov mokrymi alebo vlhkými rukami.
- Spotrebič a elektrický zástrčku/pripojenia uchovávajte mimo dosahu vody a iných tekutín. Ak spotrebič spadne do vody, okamžite odpojte prípojky napájania. Spotrebič nepoužívajte, kým ho neskontroluje certifikovaný technik. Nedodržanie týchto pokynov bude mať za následok život ohrožujúce riziká.
- Pripojte napájanie do ľahko dostupnej elektrickej zásuvky, aby ste v prípade núdze mohli spotrebič okamžite odpojiť.
- Dbajte na to, aby sa kábel nedostal do kontaktu s ostrými alebo horúcimi predmetmi a nepribližujte ho k otvorenému ohňu. Nikdy nefahajte za napájací kábel, aby ste ho odpojili od zásuvky, vždy ťahajte za zástrčku.
- Spotrebič nikdy neprenášajte za kábel.
- Nikdy sa nepokúšajte otvoriť kryt spotrebiča sami.
- Do krytu spotrebiča nekladajte žiadne predmety.
- Počas používania nenechávajte spotrebič bez dozoru.
- Tento spotrebič by mal obsluhovať vyškolený personál v kuchyni reštaurácie, jedálne, bary atď.
- Tento spotrebič by nemali obsluhovať osoby so zníženými fyzickými, zmyslovými alebo duševnými schopnosťami, ani osoby s nedostatočnými skúsenosťami a vedomosťami.
- Tento spotrebič by za žiadnych okolností nemali používať deti.
- Spotrebič a jeho elektrické pripojenia uchovávajte mimo dosahu detí.
- Nikdy nepoužívajte príslušenstvo ani žiadne ďalšie zariadenia okrem tých, ktoré sa dodávajú so spotrebičom alebo ktoré odporúča výrobca. V opačnom prípade by mohlo dôjsť k bezpečnostnému riziku pre používateľa a k poškodeniu spotrebiča.

Používajte iba originálne diely a príslušenstvo.

- Spotrebič nepoužívajte s externým časovačom alebo diaľkovým ovládaním.
- Spotrebič neumiestňujte na vykurovací predmet (benzín, elektrina, sporák s dreveným uhlím atď.).
- Spotrebič nezakrývajte v prevádzke.
- Na spotrebič nekladte žiadne predmety.
- Spotrebič nepoužívajte v blízkosti otvoreného ohňa, výbušných alebo horľavých materiálov. Spotrebič vždy prevádzkujte na vodorovnom, stabilnom, čistom, teplvozbornom a suchom povrchu.
- Spotrebič nie je vhodný na inštaláciu na mieste, kde by sa dal použiť vodný prúd.
- Počas používania nechajte okolo spotrebiča priestor minimálne 20 cm na vetranie.
- VAROVANIE!** Všetky vetracie otvory na spotrebiči udržiavajte bez prekážok.

## Špeciálne bezpečnostné pokyny

- Spotrebič nepoužívajte na prípravu jedla alebo tekutín v uzavretej nádobe, pretože nádoba môže vybuchnúť.
- Žiadne potraviny, ktoré obsahujú ľahko zápalné látky, sa nesmú variť, ako sú potraviny na báze alkoholu. V varnej komore sa môžu vyskytnúť samospalovacie javy vedúce k požiaru a výbuchom.
- POZOR!** Spotrebič musí byť nainštalovaný pod odsávačom pár, aby sa zabezpečila voľná para a iné pary vznikajúce počas práce.
-  **UPOZORNENIE! RIZIKO PRUHU! HORÚCE PОВRCHY!** Teplota prístupných povrchov je počas používania veľmi vysoká. Dotknite sa iba ovládacieho panela, ručkovití, spínačov, ovládačov časovača alebo ovládačov teploty atď.
- UPOZORNENIE! RIZIKO PRUŽINY!** Dávajte pozor na manipuláciu s nádobami na potraviny počas varenia a po ňom: môžu byť veľmi horúce. Používajte vhodný ochranný tepelný odev, aby ste predišli popáleninám.
- Počas prevádzky, keď sú dvierka otvorené, neodstraňujte kryt ventilátora; nedotýkajte sa pohyblivých sa ventilátorova a odporov, ktoré sú ešte horúce.
-  **VAROVANIE!** Aby ste predišli tvorbe vodného kameňa, nepoužívajte naplnené nádoby s kvapalinami alebo s jedlom, ktoré sa stávajú tekutými, a to ohrievaním na policiach umiestnených na úrovniach vyšších ako 1,6 m nad podlahou.
- VAROVANIE!** Pri otváraní dvierok varného priestoru môže vychádzať horúca para.
- Núťorné police nepreťažujte. Maximálne zaťaženie je uvedené v „Technickej špecifikácii“.
- Spotrebič musí byť pripojený k ekvipotenciálnemu systému, ktorého účinnosť musí byť vhodne posúdená podľa platných predpisov. Toto pripojenie musí byť nastavené medzi spotrebičmi cez vhodnú svorku, ktorá je označená symbolom . Ekvipotenciálny vodič musí mať minimálnu časť 2,5 mm<sup>2</sup>.
- Ak je napájací kábel poškodený, musí ho vymeniť výrobca, jeho servisný zástupca alebo podobne kvalifikované osoby, aby sa predišlo nebezpečenstvu.
- Nové súpravy hadíc dodávané so spotrebičom sa musia používať a staré súpravy hadíc sa nesmú používať opakovane.
- Spotrebič vždy pripájajte k prívodu pitnej vody.
- Rukoväť dvierok nepoužívajte na premiestňovanie spotrebiča (možné rozbitie skla).





## Určené použitie

- Tento spotrebič je určený na profesionálne použitie, ako aj na komerčné použitie, napríklad v kuchyniach reštaurácií, jedálňach, nemocniciach a komerčných podnikoch, ako sú pekárne, mäsiarne atď., ale nie na nepretržitú masovú výrobu potravín
- Spotrebič je určený iba na varenie potravín (na všetky druhy pečenia pečiva, pečených potravín a potravín): čerstvých a mrazených; na obnovu chladených a mrazených potravín, na pečenie mäsa, rýb a zeleniny v pare atď. Akékoľvek iné použitie môže viesť k poškodeniu spotrebiča alebo zraneniu osôb.
- Prevádzka spotrebiča na akýkoľvek iný účel sa považuje za nesprávne použitie zariadenia. Používateľ nesie výhradnú zodpovednosť za nesprávne používanie zariadenia.

## Uzemnenie

Tento spotrebič je klasifikovaný ako **ochranná trieda I** a musí byť pripojený k ochrannému uzemneniu. Uzemnenie znižuje riziko zásahu elektrickým prúdom zabezpečením únikového drôtu pre elektrický prúd.

Tento spotrebič je vybavený napájacím káblom s uzemňovacou zástrčkou alebo elektrickými pripojeniami s uzemňovacím vodičom. Prípojky musia byť správne nainštalované a uzemnené.

## Ovládací panel

### Hlavné symboly (obr. 1 na strane 3)

- A. ZAP./VYP.
- B. POTVRDIŤ/ŠTART
- C. ZASTAVENIE/ZRUŠENIE
- D. Späť
- E. Domovská obrazovka
- F. Aktívna funkcia (zapnutá)
- G. Deaktivovaná funkcia (vypnutá)
- H. Zvýšenie hodnoty
- I. Zníženie hodnoty
- J. Skomplikovaný predohrev/oneskorený štart

### Všeobecné obrazovky (obr. 2 na strane 3)

- A. Pohotovostný režim
- B. Domovská obrazovka
- C. Prevádzkové parametre
- D. Funkcia chladenia
- E. Kniha receptov (programy)
- F. Všeobecné nastavenia

### Obrazovka prevádzkových parametrov (obr. 3 na strane 3)

- A. Čas
- B. Teplota
- C. Zvlhčovanie
- D. Rýchlosť ventilátora
- E. Číslo fázy
- F. Ďalšie parametre
- G. Nastavenie obrazovky času
- H. Obrazovka nastavenia teploty

### Obrazovka ďalších parametrov (obr. 4 na strane 4)

- A. Oneskorený štart
- B. Predhrievanie
- C. Cyklus s jadrovou sondou
- D. Uloženie programu
- E. Obrazovka nastavenia posunutého štartu
- F. Obrazovka aktivovaného posunutého štartu

- G. Obrazovka nastavenia predhrievania
- H. Obrazovka aktivovaného predhrievania
- I. Prevádzkové parametre s aktivovanou teplotnou sondou
- J. Obrazovka nastavenia vnútornej teploty

### Obrazovky aktivovaného cyklu (obr. 5 na strane 4)

- A. Štandardný cyklus
- B. Cyklus s jadrovou sondou

### Kniha receptov (obr. 6 na strane 4)

- A. Výber čísla programu
- B. Výber programu – vybrané číslo
- C. Obrazovka uloženia programu

### Funkcia chladenia (obr. 7 na strane 5)

### Obrazovka všeobecných nastavení (obr. 8 na strane 5)

- A. Dátum a čas
- B. Zmena jednotiek zobrazenej teploty
- C. USB – import/export
- D. Dôkazník (voliteľný)
- E. Informácie o systéme
- F. Funkcia HACCP
- G. Obrazovka nastavenia dátumu a času
- H. Obrazovka meniacich sa jednotiek °C / F
- I. Obrazovka exportu/dovozu
- J. Obrazovka aktivácie funkcie HACCP

### Prevádzkové parametre

1. Doba prípravy (obr. 3A/3G) – od 1 minúty do 11 hodín, 59 minút alebo nekonečný čas (∞)
2. Teplota pečenia (Obr. 3B/3H) – 30 °C – 260 °C (86 F – 518 F)
3. Vnútorňa teplota (obr. 4C/4J) – 1 °C – 99 °C (33 F – 210 F)
4. Zvlhčovanie (obr. 3C) – od OFF po 100 % (10 % intervaly)
5. Otáčky ventilátora (obr. 3D) – 1 alebo 2

## Elektrické pripojenie

### (obr. 10 na strane 6)

- Pri trvalom zapojení do elektrickej siete musí byť medzi spotrebičom a sieťou nainštalovaný ochranný pólový vypínač s minimálnym otvorom medzi kontaktmi kategórie prepätia III (4000 V), dimenzovanými pre záťaž a v súlade s platnými predpismi (automatický istič).
- Ochranný pólový spínač používaný na pripojenie musí byť po nainštalovaní spotrebiča ľahko prístupný.

## Pripojenie vody

- Maximálna teplota vody by nemala prekročiť 30 °C.
- Tlak vody musí byť medzi 100 a 200 kPa (1 – 2 bary). Ak tlak prekročí 2 bary, nainštalujte redukčný tlakový ventil pred spotrebičom. Ak je tlak nižší ako 1 bar, použite čerpadlo na zvýšenie hodnoty tlaku.
- Tvrdosť vody by mala byť medzi 0,5°f a 3°f. Spotrebič musí byť nainštalovaný s zmäčkovačom vody, aby sa znížila tvorba vodného kameňa.
- Odtok vody musí byť pripojený cez adekvátny odľučovač. Ak je odtokové potrubie odvezené do otvorenej vzdialenosti odtoku medzi potrubím a vypúšťacím bodom, malo by mať pri vodách 25 – 30 mm. Vypúšťanie namontované na stenu je tiež povolené, pokiaľ si odtokové potrubie udržuje stabilný sklon 4 – 5 %.



## Príprava pred použitím

- Odstráňte všetky ochranné obaly a fóliu alebo pásky.
- Skontrolujte, či je zariadenie v dobrom stave a so všetkými príslušenstvom. V prípade neúplného alebo poškodeného doručenia okamžite kontaktujte dodávateľa. V takom prípade zariadenie nepoužívajte.
- Pred použitím príslušenstvo a spotrebič vyčistite (pozrite ==> Čistenie a údržba).
- Skontrolujte, či je spotrebič úplne suchý.
- Spotrebič umiestnite na vodorovný, stabilný a teplovzdorný povrch, ktorý je bezpečný proti postriekaniu vodou. Spotrebič vyrovnajte pomocou nastaviteľných nožičiek. Nožičky nerozoberajte. Spotrebič položte iba na vhodný stojan – nekladte ho na podlahu.
- Obal si uschovajte, ak plánujete spotrebič v budúcnosti uskladniť.
- Používateľskú príručku si odložte na budúce použitie.

**POZNÁMKA!** Z dôvodu zvyškov z výroby môže spotrebič počas prvých niekoľkých použití uvoľňovať mierny zápach. Je to normálne a neznamená to žiadnu chybu ani nebezpečenstvo. Uistite sa, že je spotrebič dobre vetraný. Odporúča sa spustiť prázdny cyklus 40/50 minút pri teplote 220/230 °C. Týmto spôsobom sa rozptýlia všetky nepríjemné, ale úplne normálne pachy z dôvodu zahrievania tepelnej izolácie, ktorá obklopuje varnú komoru a silikón používaný na jej vonkajšie utesnenie.

## Prevádzkové pokyny

- **POZOR!** Zabráňte dlhodobému pôsobeniu na ocele povrchy potravín s obsahom kyslých látok (cisárová šťava, ocot, soľ atď.), ktoré spôsobujú poškodenie korózie.
- Spotrebič pred každým pečením predhrejte, aby ste dosiahli maximálny výkon.
- Do varnej komory nepridávajte soľ.

## ZÁKLADNÁ prevádzka

- Ak chcete spotrebič zapnúť (po zapojení do elektrickej siete), nastavte tlačidlo do polohy „ZAP“. Tlačidlo je umiestnené na ľavej strane spotrebiča pod základňou (obr. 9A na strane 5) a je označené špeciálnou platňou (obr. 9B). Najprv sa na displeji zobrazia počítačové kódy, potom sa zobrazí dátum, čas a symbol ZAP/VYP (obr. 1A) sa rozsvieti - zobrazí sa v pohotovostnom režime.
- Ak chcete znovu aktivovať displej, dotknite sa symbolu ZAP/VYP - na displeji sa zobrazí domovská obrazovka (obr. 2B).
- Ak chcete znovu zapnúť pohotovostný režim, dotknite sa symbolu ZAP/VYP. Ak spotrebič nebude pracovať dlhšie ako 10 minút, automaticky sa zapne pohotovostný režim. Na displeji sa zobrazí iba dátum, čas a symbol ZAP/VYP (obr. 2A).
- Ak chcete vybrať hlavné prevádzkové parametre, dotknite sa symbolu spotrebiča (Obr. 1C). Zobrazí sa obrazovka s hlavnými parametrami (obr. 3). Ak chcete zmeniť hodnotu hlavného prevádzkového parametra, dotknite sa číslíc súvisiacich s požadovaným parametrom. Ak sa chcete vrátiť na domovskú obrazovku, dotknite sa symbolu domu (obr. 1E).
- Ak chcete vybrať a nastaviť ďalšie parametre, dotknite sa symbolu ponuky (obr. 3F) - zobrazí sa obrazovka s ďalšími parametrami (obr. 4). Ak sa chcete vrátiť na obrazovku prevádzkových parametrov, dotknite sa symbolu „späť“ (obr. 1D).
- Ak chcete zmeniť všeobecné nastavenia, napríklad dátum, čas atď., dotknite sa symbolu nastavení (obr. 2F) na domovskej obrazovke.

## Nastavenie ČASU

- Na obrazovke prevádzkových parametrov (obr. 3) sa zobrazia dotykové čísllice súvisiace so symbolom času (3A) - zobrazí sa obrazovka nastavenia času (3G).
- Pomocou zobrazenej klávesnice zmeňte hodnotu. Ak chcete nastaviť nekonečný čas (kontinuálny cyklus), dotknite sa symbolu ∞.
- Ak chcete potvrdiť hodnotu, dotknite sa symbolu ✓ (obr. 1B).
- Počas cyklu sa na displeji zobrazí zostávajúci čas aktuálnej fázy (ak je nastavený viac ako jeden) a zostávajúci čas celého cyklu.

## Nastavenie TEPLOTY

- Na obrazovke prevádzkových parametrov (obr. 3) sa dotknite číslíc súvisiacich so symbolom teploty (3B) - zobrazí sa obrazovka nastavenia teploty (3H).
- Pomocou zobrazenej klávesnice zmeňte hodnotu.
- Ak chcete potvrdiť hodnotu, dotknite sa symbolu ✓ (obr. 1B).
- Počas cyklu sa na displeji zobrazí aktuálna teplota komory a nastavená teplota pre každú fázu/cyklu.

## Nastavenie VLHKOSTI/PARU

- Na obrazovke prevádzkových parametrov (obr. 3) sa dotknite číslíc súvisiacich so symbolom zvlhčovania (3C) a zmeňte hodnotu dotykovo symbolov „+“ alebo „-“ (obr. 1H-I).
- Ak chcete potvrdiť hodnotu, dotknite sa symbolu ✓ (obr. 1B).

## Nastavenie RÝCHLOSTI VENTILÁTORA

- Na obrazovke prevádzkových parametrov (obr. 3) sa dotknite číslíc 1 alebo 2 súvisiacich so symbolom ventilátora (3D) - nastavená rýchlosť sa rozsvieti.

## Nastavenie KROKOV CYKLU

- Ak chcete pridať ďalší krok v cykle, po nastavení hodnôt želaných prevádzkových parametrov pre prvý krok (fáza 1) sa dotknite čísllice zodpovedajúcej číslu ďalšej fázy (obr. 3E) - všetky prevádzkové parametre budú môcť nastaviť pre nový krok.
- Na ďalšej obrazovke sa v ľavom dolnom rohu zobrazí číslo kroku (fázy).
- Počas cyklu sa na displeji zobrazí číslo aktívnej fázy a celý počet fáz.

## Nastavenie ODLOŽENÉHO ŠTARTU

- Na obrazovke prevádzkových parametrov (obr. 3) sa dotknite symbolu ďalšej ponuky (3F) - zobrazí sa obrazovka ďalších parametrov (obr. 4).
- Dotknite sa číslíc súvisiacich so symbolom odloženého štartu (4A) - zobrazí sa obrazovka nastavenia (4E).
- Pomocou zobrazenej klávesnice zmeňte hodnotu.
- Ak chcete potvrdiť hodnotu, dotknite sa symbolu ✓ (obr. 1B).
- Počas aktivovaného posunutého štartu sa v režime odpočítavania zobrazí zostávajúci čas do spustenia (obr. 4F). Koniec odpočítavania bude informovaný zvukovým signálom a symbolom „HOTOVO“ (Obr. 1J).

**POZNÁMKA:** Posunutý štart je možné nastaviť maximálne na 23 h 59 min. Ak chcete funkciu vypnúť, nastavte hodnotu 00:00.

## Nastavenie PREDHRIEVANIA

- Na obrazovke s ďalšími parametrami (obr. 4) sa zobrazia dotykové čísllice súvisiace so symbolom predhrievania (4B) - obrazovka s nastavením (4G). Pomocou zobrazenej klávesnice zmeňte hodnotu. Hodnota predhrievania sa vždy pridáva k hlavnej teplote (napríklad ak bude teplota nastavená na 180 °C a predhrievanie na 50 °C, teplota v komore dosiahne 230 °C).



- Ak chcete potvrdiť hodnotu, dotknite sa symbolu ✓ [obr. 1B].
- Ak chcete funkciu vypnúť, nastavte hodnotu 0 °C.
- Počas aktívnej fázy predhrievania sa zobrazí aktuálna teplota komory s viditeľnou nastavenou teplotou predhrievania [obr. 4H].
- Dosiahnutá teplota bude informovaná zvukovým signálom a symbolom „HOTOVO“ [Obr. 1J]. Alarm vypnete otvorením dveriek. Zatvorte dvierka – hlavný cyklus sa spustí automaticky.

POZNÁMKA: Teplota predhrievania nesmie prekročiť 260 °C (súhrnne).

### Nastavenie TEPLoty JADRA

- Na obrazovke s ďalšími parametrami [obr. 4] sa dotknite aktivačného symbolu z VYP. na ZAP. [obr. 1F-G] podľa symbolu sondy jadra [obr. 4C].
- Ak chcete potvrdiť nastavenie, dotknite sa symbolu ✓ [obr. 1B].
- Obrazovka prevádzkových parametrov sa zmení: hodnota času sa zmení na hodnotu vnútornej teploty [obr. 4I]; dotknite sa číslíc, ktoré zodpovedajú symbolu hlavnej sondy – zobrazí sa obrazovka nastavenia vnútornej teploty [obr. 4J].
- Pomocou zobrazenej klávesnice zmeňte hodnotu.
- Ak chcete potvrdiť hodnotu, dotknite sa symbolu ✓ [obr. 1B].
- Počas cyklu sa na displeji zobrazí aktuálna teplota vnútri mäsa a nastavená teplota vnútri mäsa pre každú fázu/cyklus.

POZNÁMKA: Ak je nastavená vnútorná teplota, nastavenie času sa zruší. Cyklus/aktuálny krok [ak je väčší ako 1] sa skončia, kým sa nedosiahne nastavená teplota jadra.

POZOR: Počas tohto nastavenia sa teplotná sonda používa vo vnútri jedla. Zabráňte kontaktu s kosťami. Kábel sondy musí prejsť cez tesnenie dverí v spodnej časti. Ak je cyklus nastavený bez vyššie uvedených parametrov, sonda jadra sa musí zasunúť do príslušnej zásuvky. Ak nie, na displeji sa zobrazí chyba.

### SPUSTENIE alebo ZASTAVENIE cyklu

- Ak chcete spustiť cyklus, po nastavení všetkých parametrov sa dotknite symbolu ✓ [obr. 1B]. V závislosti od typu cyklu (bez alebo s teplotnou sondou) sa zobrazí príslušná obrazovka [obr. 5A-B].
- Aktívny cyklus prerušíte tak, že sa dotknete ktorejkoľvek oblasti obrazovky a potom sa na 3 sekundy dotknete a zobrazí sa symbol „X“ [obr. 1C].
- Po skončení cyklu sa na 1 minútu aktivuje zvukový alarm.
- Počas cyklu je možné meniť všetky parametre dotykom na príslušné číslice. Ak sa chcete vrátiť späť na obrazovku aktivovaného cyklu, dotknite sa symbolu „SPÁŤ“ [obr. 1D].

### PRÍJEMNÁ KNIHA

Spotrebič má knihu receptov, kde možno uložiť programy až do 100.

- Ak chcete prejsť do predvoleného zoznamu programov, dotknite sa symbolu knihy receptov [obr. 2E]. Na displeji sa zobrazia čísla receptov – rozsvietené sa nabelo (prázdne čísla) a stmavnú čísla (získané čísla) – obr. 6A.
- Ak chcete vybrať akýkoľvek program, dotknite sa príslušného čísla – číslo bude označené červeným rámečkom [obr. 6B]. Dotykom na položku „Odstrániť“ vynuluje číslo odberu (uložený program pod vybraným číslom sa odstráni).
- Ak chcete uložiť nový program s novými prevádzkovými parametrami, vyberte ďalšiu ponuku [obr. 3F] a potom sa dotknite položky „Uložiť“ na obrazovke ďalších parametrov [obr. 4D] –

na displeji sa zobrazia čísla programov [obr. 6C]. Vyberte číslo želania a znova sa dotknite položky „Uložiť“.

POZNÁMKA: Ak vyberiete zatemnené číslo (niektorý program už existuje pod týmto číslom), nový program nahradí existujúce číslo (starý program sa prepíše).

### Funkcia CHLADENIA

- Na domovskej obrazovke [obr. 2B] sa dotknite symbolu funkcie chladenia [obr. 2D]. Aktuálna teplota komory sa zobrazí na obrazovke funkcie chladenia [obr. 7]. Ak chcete spustiť chladenie, otvorte dvierka.
- Funkciu možno kedykoľvek zrušiť dotykom na symbol „SPÁŤ“ [obr. 1D]. V opačnom prípade sa automaticky vypne, keď sa teplota vo vnútri komory zníži na 40 °C.

POZNÁMKA: Funkcia chladenia je aktivovaná s otvorenými dvierkami – nedotýkajte sa žiadneho prvku vo vnútri komory. RIZIKO PRUŽINY.

### Nastavenie DÁTUMU A ČASU

- Na obrazovke s všeobecnými nastaveniami [obr. 8] sa dotknite symbolu súvisiaceho s kalendárom/hodinami [obr. 8A]. Zobrazí sa obrazovka nastavenia dátumu a času [obr. 8G].
- Dotknite sa tlačidla želania zmeniť hodnotu (čísllice začnú blikať). Zmeňte dátum alebo čas dotknutím sa symbolov „+“ alebo „-“.
- Ak chcete potvrdiť hodnotu, dotknite sa symbolu ✓ [obr. 1B]. Ukončenie bez uloženia dotykového symbolu „BACK“ [obr. 1D].

### Prepínanie medzi °C/F

- Na obrazovke s všeobecnými nastaveniami [obr. 8] sa dotknite symbolu súvisiaceho s °C/F [obr. 8B]. Zobrazí sa obrazovka zmeny jednotiek [obr. 8H].
- Jednotka °C je nastavená ako predvolená, takže jednotka F je nastavená so symbolom v polohe „VYPNUTÉ“ [obr. 1G]. Nastavenie symbolu spínača jednotky °F do polohy ZAP [obr. 1F].
- Ak chcete potvrdiť hodnotu, dotknite sa symbolu ✓ [obr. 1B].

### Programy IMPORT/EXPORT cez USB

- Port USB sa nachádza na ľavej strane ovládacieho panela.
- Ak chcete importovať nové programy z jednotky USB, po pripojení jednotky sa dotknite symbolu USB [obr. 8C] na obrazovke všeobecného nastavenia. Zobrazí sa obrazovka importu/exportu [obr. 8I] – dotknite sa položky „import“. Ako potvrdenie sa spustí alarm.
- Export programov: dotknite sa položky „exportovať“ na obrazovke importu/exportu [8I] – ako potvrdenie sa spustí alarm.

### INFORMÁCIE O SYSTÉME

- Na obrazovke s všeobecnými nastaveniami [obr. 8] sa dotknite symbolu „i“ [obr. 8E]. Na potvrdenie zadajte heslo „1234“ a dotknite sa symbolu ✓ [obr. 1B].

### Funkcia HACCP

- Ak chcete používať funkciu HACCP na nepretržité monitorovanie údajov cyklu jednotky USB, musíte k spotrebiču pripojiť .
- Ak chcete funkciu zapnúť, na obrazovke všeobecných nastavení [obr. 8] sa dotknite symbolu súvisiaceho s funkciou HACCP [obr. 8F].
- Na zobrazenej obrazovke [obr. 8J] symbol aktivácie spínača z polohy „VYP“ do polohy „ZAP“ [obr. 1F-G].



## Čistenie a údržba

- **POZOR!** Pred uskladnením, čistením a údržbou vždy odpojte spotrebič od elektrickej siete a nechajte ho vychladnúť.
- Na čistenie nepoužívajte prúd vody ani parný čistič a netlačte spotrebič pod vodu, pretože diely sa namočia a môže dôjsť k zásahu elektrickým prúdom.
- Ak spotrebič nie je v dobrom stave čistoty, môže to nepriaznivo ovplyvniť jeho životnosť a spôsobiť nebezpečnú situáciu.
- Zvyky jedla by sa mali pravidelne čistiť a odstraňovať zo spotrebiča. Ak spotrebič nie je správne vyčistený, skráti jeho životnosť a môže spôsobiť nebezpečné podmienky počas používania.

### Manuálne čistenie

- Ochladený vonkajší a vnútorný povrch vyčistite handričkou alebo špongiou mierne navlhčenou jemným mydlovým roztokom.
- Z hygienických dôvodov je potrebné spotrebič pred použitím a po ňom vyčistiť.
- Zabráňte kontaktu elektrických komponentov s vodou.
- Spotrebič nikdy neponárajte do vody ani iných tekutín.
- Nikdy nepoužívajte agresívne čistiace prostriedky, abrazívne špongie ani čistiace prostriedky s obsahom chlóru. Na čistenie nepoužívajte ocelovú vlnu, kovové pomôcky ani žiadne ostré alebo špicaté predmety. Nepoužívajte benzín ani rozpúšťadlá!
- Nie sú vhodné do umývačky riadu.
- Ventilátor vyčistite vhodnými odvápnovacími čistiacimi prostriedkami, aby ste zabezpečili tvorbu vodného kameňa.
- Odstráňte tesnenie dvierok a umyte ho samostatne teplou mydlovou vodou, potom opláchnite a vysušte mäkkou handričkou.

### Poloautomatické čistenie

- Na steny komory, kryty ventilátora a vnútorné sklo dvierok naneste vhodný čistiaci prostriedok. Nechajte pôsobiť približne 20 minút.
- Teplotu nastavte na približne 100 – 120 °C a úroveň zvlhčovania nastavte do polohy 5. Nastavte čas na 15 minút.
- Po skončení cyklu otvorte dvierka a počkajte, kým spotrebič nevychladne. Opláchnite vodou.
- Ak chcete komoru vysušiť, nastavte cyklus na 10 minút a teplotu na približne 180 – 200 °C (v prípade potreby cyklus zopakujte).
- Po čistení nechajte dvierka mierne otvorené.

### Údržba

- Pravidelne kontrolujte činnosť spotrebiča, aby ste predišli vážnym nehodám.
- Ak zistíte, že spotrebič nefunguje správne alebo že sa vyskytol problém, prestaňte ho používať, vypnite ho a kontaktujte dodávateľa.
- Všetku údržbu, inštaláciu a opravy musia vykonávať špecializovaní a oprávnení technici alebo musí ich odporúčať výrobca.

### Preprava a skladovanie

- Pred uskladnením sa vždy uistite, že spotrebič je odpojený od napájania a úplne vychladnutý.
- Spotrebič skladujte na chladnom, čistom a suchom mieste.
- Nikdy nekladte na spotrebič ťažké predmety, pretože by sa mohli poškodiť.
- Spotrebič nepremiestňujte, keď je v prevádzke. Pri presúvaní odpojte spotrebič od napájania a podržte ho naspodku.

## Riešenie problémov

Ak spotrebič nefunguje správne, skontrolujte nižšie uvedenú tabuľku pre roztok. Ak problém stále nedokážete vyriešiť, obráťte sa na dodávateľa/poskytovateľa služieb.

Problémy	Možná príčina	Možné riešenie
Spotrebič nefunguje (kontrolný panel je úplne vypnutý).	Chybné pripojenie k elektrickej sieti.	Skontrolujte pripojenie k elektrickej sieti.
	Nedostatočné napätie.	Obnovte napájacie napätie.
	Vypálená poistka na ochranu elektronickej dosky.	Kontaktujte technický servis.
Cyklus varenia je aktívny – spotrebič nefunguje.	Dvere sú otvorené.	Dvierka riadne zatvorte.
	Snímač dverí je poškodený.	Kontaktujte technický servis.
Zvlhčovanie/výroba pary nefunguje.	Chybné pripojenie vody.	Skontrolujte pripojenie k vodovodnej sieti.
	Ventil uzavretej vody.	Otvorte ventil.
	Prerušený vstupný filter vody.	Vyčistite filter.
	Poškodený elektromagnetický ventil prívodu vody.	Kontaktujte technický servis.
Dvere zatvorené. Cez tesnenie uniká para.	Tesnenie nie je namontované správne.	Skontrolujte zostavu tesnenia.
	Poškodené tesnenie.	Kontaktujte technický servis.
	Rukoväť je nastavená nesprávne.	Kontaktujte technický servis.
Nerovnomerné varenie.	Jeden z motorov je chybný alebo pracuje pri nízkych otáčkach.	Kontaktujte technický servis.
	Motory neotčia smer.	Kontaktujte technický servis.
	Ohrievacie prvky sú poškodené.	Kontaktujte technický servis.
Vnútorné osvetlenie nefunguje.	Lampa poškodená	Vymeňte žiarovku.
Bezpečnostná tepelná ochrana je nepretržite aktivovaná.	Poškodená tepelná ochrana.	Kontaktujte technický servis.
	Ovládací termostat je poškodený.	Kontaktujte technický servis.

## Identifikácia kódu chyby

Chybové kódy	Možná príčina	Možné riešenie
E01: Sonda komory sa nezisťila.	Prerušené spojenie medzi sondou a elektronicou platňou.	Kontaktujte technický servis.
	Poškodená sonda komory.	
E02: Jadrová sonda sa nezisťila.	Prerušené spojenie medzi sondou a elektronicou platňou.	Kontaktujte technický servis.
	Poškodená teplotná sonda.	
E03: Zatemnenie napájania.	Nedostatok hlavného napájania v časovom období.	Reaktívny prerušený cyklus.



E04: Chyba USB	USB nie je rozpoznané/ čitateľné/poškodené.	Vymeňte jednotku USB.
	Prerušené pripojenie medzi portom USB a elektronickou platňou.	Kontaktujte tech- nický servis.

## Záruka

Všetky chyby ovplyvňujúce funkčnosť spotrebiča, ktoré sa ob-  
javia do jedného roka po zakúpení, budú opravené bezplatnou  
opravou alebo výmenou za predpokladu, že spotrebič bol pou-  
žitý a udržiavaný v súlade s pokynmi a že nebol nijakým spôso-  
bom zneužitý ani nesprávne použitý. Vaše zákonné práva nie sú  
ovplyvnené. Ak sa na spotrebič vzťahuje záruka, uveďte, kde a  
kedy bol zakúpený a uveďte doklad o kúpe (napr. potvrdenie).  
V súlade s našimi zásadami neustáleho vývoja produktov si vy-  
hradzuje právo zmeniť špecifikácie produktu, balenia a do-  
kumentácie bez predchádzajúceho upozornenia.

## Likvidácia a životné prostredie



Pri vyradovaní spotrebiča z prevádzky sa výrobok  
nesmie likvidovať s iným komunálnym odpadom.  
Namiesto toho je vaša zodpovednosťou zlikvido-  
vať odpadové zariadenie jeho odovzdaním na ur-  
čenom zbernom mieste. Nedodržanie tohto pra-  
vidla môže byť penalizované v súlade s platnými predpismi o  
likvidácii odpadu. Separovaný zber a recyklácia vášho odpado-  
vého zariadenia v čase jeho likvidácie pomôže chrániť prírodné  
zdroje a zabezpečiť, aby bolo recyklované spôsobom, ktorý chrá-  
ni ľudské zdravie a životné prostredie.

Ďalšie informácie o tom, kde môžete odovzdať svoj odpad na  
recykláciu, získate od miestnej spoločnosti na zber odpadu. Vý-  
robcovia a dovozci nenesú zodpovednosť za recykláciu, spracov-  
vanie a ekologickú likvidáciu, a to ani priamo, ani prostred-  
níctvom verejného systému.

## DANSK

Kære kunde

Tak, fordi du købte dette Hendi-apparat. Læs denne bruger-  
vejledning omhyggeligt, og vær især opmærksom på de  
sikkerhedsbestemmelser, der er beskrevet nedenfor, før du  
installerer og bruger dette apparat første gang.

## Sikkerhedsanvisninger

- Brug kun apparatet til det tilsigtede formål, det er designet til, som beskrevet i denne vejledning.
- Producenten er ikke ansvarlig for skader forårsaget af forkert betjening og forkert brug.
-  **FARE! RISIKO FOR ELEKTRISK STØD!** Forsøg ikke selv at reparere apparatet. Apparats elektriske dele må ikke nedsænkes i vand eller andre væsker. Hold aldrig apparatet under rindende vand.
- **BRUG ALDRIG ET BESKADIGET APPARAT!** Kontrollér de elektriske forbindelser og ledningen regelmæssigt for skader. Når apparatet er beskadiget, skal det frakobles strømforsyningen. Reparationer må kun udføres af en leverandør eller en kvalificeret person for at undgå fare eller personskade.
- **ADVARSEL!** Når apparatet placeres, skal strømkablet føres sikkert, hvis det er nødvendigt, for at undgå utilsigtet træk, beskadigelse, kontakt med varmeoverfladen eller snublefare.



- **ADVARSEL!** Så længe stikket er i stikkontakten, er apparatet tilsluttet strømforsyningen.
- **ADVARSEL!** Sluk ALTID for apparatet, før du frakobler strømforsyningen, rengøringen, vedligeholdelsen eller opbevaringen.
- Tilslut kun apparatet til en stikkontakt med den spænding og frekvens, der er angivet på apparatets mærkat.
- Rør ikke ved stikket/elektriske forbindelser med våde eller fugtige hænder.
- Hold apparatet og det elektriske stik/forbindelser væk fra vand og andre væsker. Hvis apparatet falder i vand, skal strømforsyningsforbindelserne straks fjernes. Brug ikke apparatet, før det er blevet kontrolleret af en certificeret tekniker. Manglende overholdelse af disse instruktioner vil medføre livstruende risici.
- Tilslut strømforsyningen til en let tilgængelig stikkontakt, så du straks kan frakoble apparatet i nødstilfælde.
- Sørg for, at ledningen ikke kommer i kontakt med skarpe eller varme genstande, og hold den væk fra åben ild. Træk aldrig i netledningen for at tage stikket ud af stikkontakten, og træk altid i stedet i stikket.
- Bær aldrig apparatet i ledningen.
- Forsøg aldrig selv at åbne apparatets kabinet.
- Indsæt ikke genstande i apparatets kabinet.
- Efterlad aldrig apparatet uden opsyn under brug.
- Dette apparat skal betjenes af uddannet personale i restaurantens køkken, kantiner eller barpersonale osv.
- Dette apparat må ikke betjenes af personer med nedsatte fysiske, sensoriske eller mentale evner eller personer med manglende erfaring og viden.
- Dette apparat må under ingen omstændigheder bruges af børn.
- Opbevar apparatet og dets elektriske forbindelser utilgængeligt for børn.
- Brug aldrig andet tilbehør eller andet udstyr end det, der følger med apparatet eller anbefales af producenten. Undladelse af dette kan udgøre en sikkerhedsrisiko for brugeren og kan beskadige apparatet. Brug kun originale dele og tilbehør.
- Brug ikke dette apparat ved hjælp af en ekstern timer eller fjernbetjening.
- Anbring ikke apparatet på en varmegenstand (benzin, el, kul-komfur osv.).
- Tildæk ikke apparatet i drift.
- Anbring ikke genstande oven på apparatet.
- Brug ikke apparatet i nærheden af åben ild, eksplosive eller brandfarlige materialer. Brug altid apparatet på en vandret, stabil, ren, varmebestandig og tør overflade.
- Apparatet er ikke egnet til installation i et område, hvor der kan bruges en vandstråle.
- Lad der være mindst 20 cm plads omkring apparatet til ventilation under brug.
- **ADVARSEL!** Hold alle ventilationsåbninger på apparatet fri for forhindringer.

DK

## Særlige sikkerhedsanvisninger

- Brug ikke apparatet til at tilberede mad eller væsker i en lukket beholder, da beholderen kan eksplodere.
- Der må ikke tilberedes fødevarer, der indeholder letantændelige stoffer, f.eks. alkoholbaserede fødevarer. Der kan opstå selvforbrændingsfænomener, der kan føre til brande og eksplosioner i madlavningskammeret.



- **BEMÆRKNING!** Apparatet skal installeres under emhætten for at sikre, at al damp og anden damp, der produceres under arbejdet, kører frit.
-  **FORSIGTIG! RISIKO FOR BURNS! VARME OVERFLADER!** Temperaturen på de tilgængelige overflader er meget høj under brug. Berør kun kontrolpanelet, håndtag, kontakter, timerkontrolknapper eller temperaturkontrolknapper osv.
- **FORSIGTIG! RISIKO FOR BURNS!** Vær opmærksom på håndtering af madbeholdere under og efter madlavning: de kan være meget varme. Bær passende beskyttende termisk tøj for at forhindre forbrændinger.
- Under drift må ventilatordækslet ikke fjernes, når døren er åben. Rør ikke ved de bevægelige ventilatorer og modstande, der stadig er varme.
-  **ADVARSEL!** For at undgå skoldning må du ikke bruge fyldte beholdere med væsker eller madlavningsvarer, der bliver til væske, ved at opvarme dem på hylder, der er placeret i niveauer, der er højere end 1,6 m over gulvet.
- **ADVARSEL!** Når lågen til tilberedningsrummet åbnes, kan der komme varm damp ud.
- Overbelast ikke de indvendige hylder. Den maksimale belastning er nævnt i "Teknisk specifikation".
- Apparatet skal tilsluttes et ækvipotentialet system, hvis effektivitet skal vurderes på passende vis i henhold til gældende bestemmelser. Denne forbindelse skal opsættes mellem apparatet gennem den passende terminal, der er mærket med symbolet . Den ækvipotentiale leder skal have en minimumssekktion på 2,5 mm<sup>2</sup>.
- Hvis netledningen er beskudiget, skal den udskiftes af producenten, dennes servicerepræsentant eller tilsvarende kvalificerede personer for at undgå fare.
- De nye slangesæt, der følger med apparatet, skal bruges, og gamle slangesæt må ikke genbruges.
- Tilslut altid apparatet til drikkevandsforsyningen.
- Brug ikke dørhåndtaget til at flytte apparatet (muligt glasbrud).

## Tilsluttet brug

- Dette apparat er beregnet til professionel brug, også til kommercielle anvendelser, f.eks. i køkkener på restauranter, kantiner, hospitaler og i kommercielle virksomheder som bagerier, støberier osv., men ikke til kontinuerlig masseproduktion af fødevarer
- Apparatet er kun beregnet til tilberedning af mad (til alle typer bagning af kager, bagværk og mad): friske og frosne; til renovering af kølede og frosne fødevarer, til tilberedning af dampkød, fisk og grøntsager osv. Enhver anden brug kan føre til beskadigelse af apparatet eller personskade.
- Betjening af apparatet til andre formål anses for at være misbrug af apparatet. Brugeren er eneansvarlig for forkert brug af enheden.

## Installation af jordforbindelse

Dette apparat er klassificeret som **beskyttelsesklasse I** og skal tilsluttes en beskyttende jordforbindelse. Jordforbindelse reducerer risikoen for elektrisk stød ved at levere en flugtlejning til den elektriske strøm.

Dette apparat er udstyret med en netledning med jordstik eller elektriske forbindelser med jordledning. Forbindelserne skal være korrekt installeret og jordforbundet.

## Kontrolpanel

### Hovedsymbole (fig. 1 på side 3)

- ÆND/SLUK
- BEKRÆFT/START
- STOP/ANNULLER
- Tilbage
- Startskærm
- Aktiv funktion (til)
- Desaktiv funktion (fra)
- Stigende værdi
- Faldende værdi
- Forvarmning/udskudt start kompileret

### Generelle skærbilleder (fig. 2 på side 3)

- Standby-tilstand
- Startskærm
- Driftsparametre
- Kølefunktion
- Opskriftsbog (programmer)
- Generelle indstillinger

### Skærbillede af driftsparametre (fig. 3 på side 3)

- Tidspunkt
- Temperatur
- Befugtning
- Blæserhastighed
- Fasenummer
- Yderligere parametre
- Skærbillede af tidsindstilling
- Skærbillede af temperaturindstilling

### Skærbillede af yderligere parametre (fig. 4 på side 4)

- Forsinket start
- Forvarmning
- Cyklus med kerneprobe
- Gemning af program
- Skærbillede for indstilling af udskudt start
- Skærbillede af aktiveret udskudt start
- Skærbillede af forvarmningsindstilling
- Skærbillede af aktiveret forvarmning
- Driftsparametre med aktiveret kerneprobe
- Skærm af kernetemperaturindstilling

### Skærbilleder af aktiveret cyklus (fig. 5 på side 4)

- Standard cyklus
- Cyklus med kerneprobe

### Opskriftsbog (fig. 6 på side 4)

- Valg af programnummer
- Valg af program - valgt nummer
- Skærbillede af programlagring

### Kølefunktion

#### (Fig. 7 på side 5)

### Skærbillede af generelle indstillinger (fig. 8 på side 5)

- Dato og tidspunkt
- Ændring af enheder for vist temperatur
- USB - Import/eksport
- Proofer (valgfrigt)
- Systemoplysninger
- HACCP-funktion
- Skærbillede af indstilling af dato og klokkeslæt
- Skærbillede for ændring af enheder °C / F

- I. Skærbillede for eksport/import
- J. Skærbillede for aktivering af HACCP-funktion

### Driftsparametre

1. Tilberedningstid (fig. 3A/3G) - fra 1 minut til 11 timer 59 minutter eller uendelig tid (∞)
2. Tilberedningstemperatur (fig. 3B/3H) - 30 °C-260 °C (86F-518F)
3. Kernetemperatur (fig. 4C/4J) - 1 °C-99 °C (33 F - 210 F)
4. Befugtning (fig. 3C) - fra FRA til 100 % (10 % intervaller)
5. Blæserhastighed (fig. 3D) - 1 eller 2

### Elektrisk forbindelse

(Fig. 10 på side 6)

- I den permanente forbindelse til lysnettet skal der installeres en beskyttelsespolkontakt mellem apparatet og lysnettet med minimal åbning mellem kontakterne i overspændingskategori III (4000 V), som er dimensioneret til belastningen, og som overholder gældende regler (automatisk afbryder).
- Den beskyttelsespolkontakt, der bruges til forbindelsen, skal være let tilgængelig, når apparatet installeres.

### Vandtilslutning

- Den maksimale vandtemperatur må ikke overstige 30 °C.
- Vandtrykket skal være mellem 100 og 200 kPa (1-2 bar). Hvis trykket overstiger 2 bar, skal der installeres en trykreduktionsventil opstrøms fra apparatet. Hvis trykket er lavere end 1 bar, skal du bruge pumpen til at hæve trykværdien.
- Vandets hårdhed skal være mellem 0,5<sup>o</sup>f og 3<sup>o</sup>f. Apparatet skal installeres med blødgøringsmiddel for at reducere kalkdannelse.
- Vandafløbet skal tilsluttes gennem en passende fælde. Hvis afløbsrøret transporteres til en åben gulv afløbsafstand mellem røret og udlødningspunktet, skal det have en hældning på 25-30 mm. Vægmonteret afladning er også tilladt, så længe afløbsrøret opretholder en stabil hældning på 4-5 %.

### Klargøring før brug

- Fjern al beskyttende emballage og folie eller tape.
- Kontrollér, at apparatet er i god stand og med alt tilbehør. I tilfælde af ufuldstændig eller beskadiget levering bedes du straks kontakte leverandøren. I dette tilfælde må enheden ikke anvendes.
- Rengør tilbehøret og apparatet før brug (se ==> Rengøring og vedligeholdelse).
- Sørg for, at apparatet er helt tørt.
- Anbring apparatet på en vandret, stabil og varmebestandig overflade, der er sikker mod vandstæn. Niveau apparatet med justerbare fødder. Undlad at adskille fødderne. Anbring kun apparatet på et passende stativ - læg det ikke på gulvet.
- Behold emballagen, hvis du vil opbevare dit apparat i fremtiden.
- Gem brugervejledningen til fremtidig reference.

**BEMÆRK!** På grund af produktionsrester kan apparatet udsende en let lugt under de første få anvendelser. Dette er normalt og angiver ikke nogen defekt eller fare. Sørg for, at apparatet er godt ventileret. Det anbefales at køre en tom cyklus i 40/50 minutter ved en temperatur på 220/230 °C. På denne måde spredes alle ubehagelige, men helt normale lugte på grund af opvarmning af varmeisoleringen, der omslutter tilberedningskammeret, og silikonen, der bruges til den eksterne forsegling.

### Betjeningsvejledning

- **BEMÆRKNING!** Undgå langvarig permanens på ståloverfladerne på fødevarer, der indeholder sure stoffer (lemonsaft, eddike, salt osv.), som forårsager korrosionsforringelse.
- Forvarm apparatet hver gang før tilberedning for at opnå den bedste ydelse.
- Undgå at tilsætte salt til maden i tilberedningskammeret.

### GRUNDLÆGENDE betjening

- For at tænde for apparatet (efter tilslutning til elektrisk strømforsyning) skal du sætte knappen på positionen "ON". Knappen sidder på venstre side af apparatet under bunden (fig. 9A på side 5) og er markeret med en specialplade (fig. 9B). Displayet viser først computerkoder, derefter dato, klokkeslæt, og symbolet TIL/FRA (fig. 1A) lyser - displayet i standby-tilstand.
- For at genaktivere displayet skal du trykke på ON/OFF-symbolet - på displayet vises startskærmen (fig. 2B).
- Tryk på symbolet TIL/FRA for at aktivere standby-tilstand igen. Standbyfunktionen aktiveres også automatisk, hvis apparatet ikke fungerer i mere end 10 minutter. Displayet viser kun dato, klokkeslæt og ON/OFF-symbol (fig. 2A).
- Tryk på apparatets symbol (fig. 1C) for at vælge de primære driftsparametre. Skærmen Primære operatormenueparametre vises (fig. 3). For at ændre hoveddriftsparameterværdien skal du trykke på cifre relateret til ønskeparameter. For at vende tilbage til startskærmen skal du trykke på hussymbolet (fig. 1E).
- For at vælge og indstille yderligere parametre skal du trykke på menusymbolet (Fig. 3F) - skærmen Yderligere parametre vises (Fig. 4). For at gå tilbage til driftsparameterskærmen skal du trykke på symbolet "tilbage" (fig. 1D).
- Tryk på indstillingssymbolet (Fig. 2F) på startskærmen for at ændre generelle indstillinger, f.eks. dato, klokkeslæt osv.

### Indstilling af TID

- På skærmen med driftsparametre (fig. 3) vises berøringscifre relateret til tidssymbolet (3A) - tidsindstillingsskærmen (3G).
- Skift værdi ved hjælp af det viste tastatur. Tryk på symbolet ∞ for at indstille uendelig tid (kontinuerlig cyklus).
- For at bekræfte værdien skal du trykke på symbolet ✓ (Fig. 1B).
- Under programvisningen vises den resterende tid af den aktuelle fase (hvis indstillet til mere end én) og den resterende tid af hele programmet.

### Indstilling af TEMPERATUR

- På skærmen med driftsparametre (fig. 3) vises berøringscifrene, der er relateret til temperatursymbolet (3B) - skærmen med temperaturindstilling (3H).
- Skift værdi ved hjælp af det viste tastatur.
- For at bekræfte værdien skal du trykke på symbolet ✓ (Fig. 1B).
- Under programdisplayet vises den aktuelle kammeretemperatur og den indstillede temperatur for hver fase/cyklus.

### UMIDIFICERING/STEAM-indstilling

- På skærmen med driftsparametre (fig. 3) skal du trykke på cifre relateret til befugtningssymbolet (3C) og ændre værdien ved at berøre symbolerne "+" eller "-" (fig. 1H-I).
- For at bekræfte værdien skal du trykke på symbolet ✓ (Fig. 1B).

DK





## Indstilling af FAN SPEED

- På skærmen med driftsparametre (fig. 3) skal du trykke på cifrene 1 eller 2 i forbindelse med blæsersymbolet (3D) – den valgte hastighed lyser.

## Indstilling af CYKLUSTRIN

- For at tilføje næste trin i cyklusen, efter indstilling af ønskede værdier for driftsparametre for første trin (fase 1), skal du trykke på det tal, der svarer til næste fasenummer (fig. 3E) – alle driftsparametre vil kunne indstilles til nyt trin.
- På den ekstra skærm vises trinnummeret (fase) i nederste venstre hjørne.
- Under programmet vil displayet vise det aktive fasenummer og hele antallet af faser.

## DELAYED START-indstilling

- På skærmen med driftsparametre (fig. 3) skal du trykke på det ekstra menusymbol (3F) – skærmen med yderligere parametre vises (fig. 4).
- Berøringscifre relateret til symbolet for udskudt start (4A) – indstillingsskærmen vises (4E).
- Skift værdi ved hjælp af det viste tastatur.
- For at bekræfte værdien skal du trykke på symbolet ✓ (Fig.1B).
- Under aktiveret udskudt start vises den resterende tid til at starte programmet i nedtællingstilstand (fig. 4F). Slutningen af tællingen vil blive informeret af lydsignalet og symbolet "DONE" (fig. 1J).

BEMÆRK: Forsinket start kan indstilles til maksimalt 23 t 59 min. For at deaktivere funktionen skal du indstille værdien 00:00.

## PRÆ-HEATING-indstilling

- Fra skærmen med yderligere parametre (fig. 4) vil berøringscifre relateret til forvarmings symbolet (4B) – indstillingsskærmen vises (4G); skift værdi ved hjælp af det viste tastatur. Værdien for forvarmning er altid højere end hovedtemperaturen (hvis f.eks. temperaturen indstilles til 180 °C og forvarmningen til 50 °C, vil temperaturen i kammeret nå 230 °C).
- For at bekræfte værdien skal du trykke på symbolet ✓ (Fig.1B).
- For at deaktivere funktionen skal du indstille værdien 0°C.
- Under den aktiverede forvarmingsfase vises den aktuelle kammeretemperatur med synlig indstillet forvarmningstemperatur (fig. 4H).
- Den opnåede temperatur informeres af lydsignalet og symbolet "DONE" (fig. 1J). Åbn døren for at deaktivere alarmer. Luk lågen – hovedprogrammet starter automatisk.

BEMÆRK: Forvarmningstemperaturen må ikke overstige 260 °C (i summen).

## Indstilling af CORE TEMPERATUR

- På skærmen med yderligere parametre (fig. 4) trykkes på aktiverings symbolet FRA til TIL (fig. 1F-G) i forbindelse med kernesondesymbolet (fig. 4C).
- Sådan bekræftes indstillingsberørings symbolet ✓ (fig. 1B).
- Skærmen med driftsparametre ændres: Tidsværdien ændres til kernetemperaturværdien (fig. 4I). Tryk på cifrene svarer til kernesondesymbolet – skærmen til indstilling af kernetemperatur vises (fig. 4J).
- Skift værdi ved hjælp af det viste tastatur.
- For at bekræfte værdien skal du trykke på symbolet ✓ (Fig.1B).

- Under programdisplayet vises den aktuelle kernetemperatur og den indstillede kernetemperatur for hver fase/cyklus.

BEMÆRK: Hvis kernetemperaturen er indstillet, udledes tid-indstillingen. Cyklus-/strømtrin (hvis mere end 1) slutter, indtil den indstillede kernetemperatur er nået.

BEMÆRKNING: Under denne indstilling anvendes kernetermometeret i maden. Undgå kontakt med knogler. Probekablet skal passere gennem dørpakningen i bunden. Hvis cyklusen indstilles uden ovenstående parametre, skal kerneproben placeres i en specifik stikkontakt. Hvis ikke, viser displayet fejl.

## START eller STOP AF cyklusen

- Når du har indstillet alle parametre, skal du trykke på symbolet ✓ (Fig.1B) for at starte en cyklus. Afhængigt af cyklostypen (uden eller med kerneproben) vises det tilsvarende skærmbillede (fig. 5A-B).
- For at afbryde den aktive cyklus når som helst skal du trykke på et hvilket som helst område af skærmen og derefter trykke på symbolet "X" (fig. 1C) og trykke på det og trykke på det på forhånd i 3 sekunder.
- Når programmet er slut, aktiveres akustisk alarm i 1 minut.
- Under cyklusen kan alle parametre ændres ved at trykke på de tilsvarende cifre. For at gå tilbage til den aktiverede cyklus skærm skal du trykke på symbolet "BACK" (fig.1D).

## RECIPE BOOK

Apparatet har opskriftsbog, hvor der kan gemmes programmer på op til 100.

- For at gå ind på standardprogramlisten skal du trykke på symbolet for opskriftsbogen (fig. 2E). Displayet viser opskriftsnumrene – lyser hvidt (tomme tal) – mørkere tal (tagne tal) – fig. 6A.
- For at vælge et program skal du trykke på det tilsvarende nummer – nummeret markeres med en rød ramme (fig. 6B). Tryk på "slet" for at nulstille det valgte nummer (gemt program under det valgte nummer slettes).
- Hvis du vil gemme et nyt program med nye driftsparametre, skal du vælge yderligere menu (fig. 3F) og derefter trykke på "gem" på skærmen med yderligere parametre (fig. 4D) – displayet viser programnumre (fig. 6C). Vælg ønsket nummer, og tryk på "gem" igen.

BEMÆRK: Hvis du vælger et mørkt nummer (der findes allere-de et program under dette nummer), erstatter det nye program det eksisterende (det gamle program overskrives).

## KØLEfunktion

- Fra startskærmen (fig. 2B) berørings symbol for kølefunktion (fig. 2D). Den aktuelle kammeretemperatur vises på kølefunktionsskærmen (fig. 7). Åbn lågen for at starte afkølingen.
  - Funktionen kan til enhver tid annulleres ved at trykke på symbolet "BACK" (fig. 1D). Ellers deaktiveres den automatisk, når temperaturen inde i kammeret falder til 40 °C.
- BEMÆRK: Kølefunktion aktiveret med åben dør – rør ikke ved noget element inde i kammeret. RISIKO FOR BURNS.

## Indstilling af DATO OG TID

- Fra skærmen med generelle indstillinger (fig. 8) skal du trykke på symbolet for kalender/ur (fig. 8A). Skærmbilledet Indstilling af dato og klokkeslæt vises (fig. 8G).
- Tryk på det ønskede ciffer for at ændre værdien (cifrene begynder at blinke). Skift dato eller klokkeslæt ved at trykke på symbolerne "+" eller "-".





- For at bekræfte værdien skal du trykke på symbolet ✓ (Fig.1B). For at afslutte uden at gemme tryksymbolet "BACK" (fig. 1D).

#### Skift mellem °C/F

- På skærmen med generelle indstillinger (fig. 8) trykkes der på symbolet for °C/F (fig. 8B). Skærbilledet Ændring af enheder vises (fig. 8H).
- Enheden °C er indstillet som standard, så enheden F er indstillet med symbolet i positionen "OFF" (fig.1G). For at sætte enhedens °F-kontaktsymbol i positionen ON (fig. 1F).
- For at bekræfte værdien skal du trykke på symbolet ✓ (Fig.1B).

#### IMPORT-/EKSPORTprogrammer via USB

- USB-porten er placeret på venstre side af kontrolpanelet.
- For at importere nye programmer fra USB-drevet skal du efter tilslutning af drevet trykke på USB-symbolet (Fig.8C) fra skærmen for generel indstilling. Skærbilledet Import/eksport vises (fig. 8) – tryk på "import". Der udsendes en alarm som bekræftelse.
- For at eksportere programmer: Tryk på "eksport" fra import-/eksportskærmen (8) – der udsendes en alarm som bekræftelse.

#### SYSTEM-INFO

- Fra skærmen med generelle indstillinger (fig. 8) trykkes på symbolet "i" (fig. 8E). Indtast adgangskoden "1234" og tryk på symbolet ✓ (fig.1B) for at bekræfte.

#### HACCP-funktion

- For at bruge HACCP-funktionen til konstant overvågning af data for programmet skal USB-drevet være tilsluttet apparatet.
- For at aktivere funktionen skal du trykke på symbolet for HACCP-funktionen (fig. 8F) på skærmen for generelle indstillinger (fig. 8F).
- På den viste skærm (Fig.8J) skifter aktiveringssymbolet fra positionen "OFF" til positionen "ON" (fig.1F-G).

#### Rengøring og vedligeholdelse

- **BEMÆRKNING!** Afbryd altid apparatet fra strømforsyningen, og afkøl det før opbevaring, rengøring og vedligeholdelse.
- Brug ikke vandstråle eller damprenser til rengøring, og skub ikke apparatet under vandet, da delene bliver våde, og der kan opstå elektrisk stød.
- Hvis apparatet ikke holdes i en god renlighedstilstand, kan det påvirke apparatets levetid negativt og resultere i en farlig situation.
- Madrester skal regelmæssigt rengøres og fjernes fra apparatet. Hvis apparatet ikke rengøres korrekt, vil det reducere dets levetid og kan resultere i en farlig tilstand under brug.

#### Manuel rengøring

- Rengør det afkølede ydre og indre overflade med en klud eller svamp, der er let fugtet med en mild sæbeopløsning.
- Af hygiejnehensyn skal apparatet rengøres før og efter brug.
- Undgå, at vand kommer i kontakt med de elektriske komponenter.
- Nedsænk aldrig apparatet i vand eller andre væsker.
- Brug aldrig aggressive rengøringsmidler, slibesvampe eller rengøringsmidler, der indeholder klor. Brug ikke ståluld, metalredskaber eller skarpe eller spidse genstande til rengøring.

- Brug ikke benzin eller opløsningsmidler!
- Ingen dele tåler opvaskemaskine.
- Rengør blæseren med passende afkalkningsmidler for at sikre, at der dannes kalk.
- Fjern dørpakningen, vask den separat med varmt sæbevand, skyl og tør den derefter med en blød klud.

#### Halvautomatisk rengøring

- Påfør et egnet rengøringsmiddel på kammervæggene, blæserdækslerne og det indvendige dørglas. Lad det sidde i ca. 20 minutter.
- Indstil temperaturen til ca. 100-120 °C, og befugtningssniveauet til position 5. Indstil tiden til 15 minutter.
- Når programmet er færdigt, skal du åbne lugen og vente på, at apparatet køler af. Skyl med vand.
- Kammeret tøres ved at indstille programmet til 10 minutter og temperaturen til ca. 180-200 °C (gentag om nødvendigt programmet).
- Lad døren stå lidt åben efter rengøring.

#### Vedligeholdelse

- Kontrollér apparatets drift regelmæssigt for at forhindre alvorlige ulykker.
- Hvis du ser, at apparatet ikke fungerer korrekt, eller at der er et problem, skal du stoppe med at bruge det, slukke det og kontakte leverandøren.
- Alt vedligeholdelses-, installations- og reparationsarbejde skal udføres af specialiserede og autoriserede teknikere eller anbefales af producenten.

#### Transport og opbevaring

- Før opbevaring skal du altid sørge for, at apparatet er blevet frakoblet strømforsyningen og helt afkølet.
- Opbevar apparatet på et køligt, rent og tørt sted.
- Anbring aldrig tunge genstande på apparatet, da det kan beskadige det.
- Flyt ikke apparatet, mens det er i drift. Afbryd apparatet fra strømforsyningen, når du flytter det, og hold det nede i bunden.

#### Fejlfinding

Hvis apparatet ikke fungerer korrekt, skal du tjekke nedenstående tabel for løsninger. Hvis du stadig ikke kan løse problemet, bedes du kontakte leverandøren/tjenesteudbyderen.

Problemer	Mulig årsag	Mulig løsning
Apparatet virker ikke (kontrolpanelet er helt slukket).	Fejl ved tilslutning til elnettet.	Kontrollér tilslutningen til elnettet.
	Manglende spænding.	Gendan strømforsyningsspændingen.
	Blæst elektronisk kortbeskyttelses-sikring.	Kontakt til teknisk service.
Tilberedningsprogram aktivt - apparatet virker ikke.	Dør åben.	Luk døren korrekt.
	Dørsensor beskadiget.	Kontakt til teknisk service.
Befugtning/dampproduktion virker ikke.	Defekt vandtilslutning.	Kontrollér forbindelsen til vandforsyningen.
	Ventil til lukket vand.	Åbn ventilen.
	Blokeret vandindløbsfilter.	Rengør filteret.
	Beskadiget magnetventil til vandindløb.	Kontakt til teknisk service.

DK



Dør lukket. Dampen slipper ud gennem pakningen.	Pakning monteret ikke korrekt.	Kontrollér paknings-samlingen.
	Beskadiget pakning.	Kontakt til teknisk service.
	Håndtaget er justeret forkert.	Kontakt til teknisk service.
Ikke ensartet tilberedning.	En af motoren er defekt eller kører ved lav hastighed.	Kontakt til teknisk service.
	Motorerne skifter ikke retning.	Kontakt til teknisk service.
	Varmelegemer beskadiget.	Kontakt til teknisk service.
Den indvendige lampe virker ikke.	Lampe beskadiget	Udskift pæren.
Sikkerhedstermisk beskyttelse aktiveres kontinuerligt.	Beskadiget termisk beskyttelse.	Kontakt til teknisk service.
	Kontroltermosat beskadiget.	Kontakt til teknisk service.

## Identifikation af fejlkode

Fejlkoder	Mulig årsag	Mulig løsning
E01: Kammerprobe ikke registreret.	Afbrudt forbindelse mellem probe og elektronisk plade.	Kontakt til teknisk service.
	Kammerprobe beskadiget.	
E02: Kerneprobe ikke detekteret.	Afbrudt forbindelse mellem probe og elektronisk plade.	Kontakt til teknisk service.
	Kerneprobe beskadiget.	
E03: Strømafbrudelse.	Mangel på magt i en periode.	Reaktiv afbrudt cyklus.
E04: USB-fejl	USB ikke registreret/læsbart/beskadiget.	Udskift USB-drevet.
	Afbrudt forbindelse mellem USB-port og elektronisk plade.	Kontakt til teknisk service.

## Garanti

Enhver defekt, der påvirker apparatets funktion, og som bliver synlig inden for et år efter købet, vil blive repareret gratis, forudsat at apparatet er blevet brugt og vedligeholdt i overensstemmelse med anvisningerne og ikke er blevet misbrugt eller misbrugt på nogen måde. Dine lovbestemte rettigheder påvirkes ikke. Hvis apparatet er dækket af garantien, skal du angive, hvor og hvornår det blev købt og inkludere købsbevis (f.eks. kvittering).

I overensstemmelse med vores politik om kontinuerlig produktudvikling forbeholder vi os ret til at ændre produkt-, emballage- og dokumentationsspecifikationer uden varsel.

## Kassering og miljø



Når apparatet tages ud af drift, må produktet ikke bortskaffes sammen med andet husholdningsaffald. Det er i stedet dit ansvar at bortskaffe dit affaldsudstyr ved at aflevere det til et udpeget indsamlingssted. Manglende overholdelse af denne regel kan straffes i overensstemmelse med gældende regler

for bortskaffelse af affald. Den separate indsamling og genbrug af dit affaldsudstyr på bortskaffelsestidspunktet vil bidrage til at bevare naturressourcerne og sikre, at det genbruges på en måde, der beskytter menneskers sundhed og miljøet.

For yderligere oplysninger om, hvor du kan aflevere dit affald til genbrug, bedes du kontakte dit lokale affaldsselskab. Producenterne og importørerne tager ikke ansvar for genbrug, behandling og økologisk bortskaffelse, hverken direkte eller gennem et offentligt system.

## SUOMALAINEN

### Hyvä asiakas,

**Kiitos, että osit tämän Hendi-laitteen. Lue tämä käyttöopas huolellisesti ja kiinnitä erityistä huomiota alla oleviin turvallisuusmääräyksiin ennen laitteen ensimmäistä asennusta ja käyttöä.**



### Turvallisuusohjeet

- Käytä laitetta vain siihen tarkoitukseen, johon se on suunniteltu, tässä oppaassa kuvatulla tavalla.
- Valmistaja ei ole vastuussa mistään vahingoista, jotka johtuvat virheellisestä käytöstä tai virheellisestä käytöstä.
-  **VAARA! SÄHKÖISKUN VAARA!** Älä yritä korjata laitetta itse. Älä upota laitteen sähköisiä osia veteen tai muihin nesteisiin. Älä koskaan pidä laitetta juoksevan veden alla.
- **ÄLÄ KOSKAAN KÄYTÄ VAURIOITUNUTTA LAITETTA!** Tarkista sähköliitännät ja johto säännöllisesti vaurioiden varalta. Jos laite on vaurioitunut, irrota se virtalähteestä. Ainoastaan toimittaja tai pätevä henkilö saa tehdä korjauksia vaaratilanteiden ja loukkaantumisten välttämiseksi.
- **VAROITUS!** Kun sijoitat laitteen paikalleen, reititä virtajohto tarvittaessa turvallisesti, jotta vältetään tahaton vetäminen, vaurioituminen, kosketus lämmityspintaan tai kompastumisvaara.
- **VAROITUS!** Laite on kytketty virtalähteeseen niin kauan kuin pistoke on pistorasiassa.
- **VAROITUS!** Sammuta AINA laite ennen sen irrottamista virtalähteestä, puhdistuksesta, kunnossapidosta tai varastoinnista.
- Kytke laite pistorasiaan vain laitteen kilvessä mainitulla jännitteellä ja taajuudella.
- Älä kosketa pistoketta/sähköliitäntöjä märillä tai kosteilla käsillä.
- Pidä laite ja sähköpistoke/-liitännät poissa vedestä ja muista nesteistä. Jos laite putoaa veteen, irrota virransyöttöliitännät välittömästi. Älä käytä laitetta, ennen kuin vaiuutettu teknikko on tarkistanut sen. Näiden ohjeiden noudattamatta jättäminen aiheuttaa hengenvaarallisia riskejä.
- Kytke virtalähde helposti saavutettavaan pistorasiaan, jotta voit irrottaa laitteen välittömästi hätätilanteessa.
- Varmista, että johto ei joudu kosketuksiin terävien tai kuumien esineiden kanssa, ja pidä johto poissa avotulen läheisyydestä. Älä koskaan irrota virtajohtoa pistorasiasta vetämällä, vaan vedä sen sijaan aina pistokkeesta.
- Älä koskaan kanna laitetta sen johdosta.
- Älä koskaan yritä avata laitteen koteloa itse.
- Älä työnnä esineitä laitteen koteloon.
- Älä koskaan jätä laitetta ilman valvontaa käytön aikana.
- Tätä laitetta saa käyttää vain koulutettu henkilökunta ravintolan keittiössä, ruokaloissa tai baarissa jne.



- Tätä laitetta eivät saa käyttää henkilöt, joiden fyysiset, aistinvaraiset tai henkiset kyvyt ovat rajoittuneet, tai henkilöt, joilla ei ole tarvittavaa kokemusta tai tietoa.
- Lapset eivät saa missään tapauksessa käyttää tätä laitetta.
- Pidä laite ja sen sähköliitännät poissa lasten ulottuvilta.
- Älä koskaan käytä muita kuin laitteen mukana toimitettuja tai valmistajan suosittelemia lisävarusteita tai lisälaitteita. Muussa tapauksessa vaarana voi olla käyttäjän turvallisuus ja laitteen vaurioituminen. Käytä vain alkuperäisiä osia ja lisävarusteita.
- Älä käytä tätä laitetta ulkoisen ajastimen tai kauko-ohjausjärjestelmän avulla.
- Älä aseta laitetta lämmityskohteen päälle (bensiniin, sähkö, hiililiesi jne.).
- Älä peitä käytössä olevaa laitetta.
- Älä aseta mitään esineitä laitteen päälle.
- Älä käytä laitetta avotulen, räjähtävien tai tulenarkojen materiaalien läheisyydessä. Käytä laitetta aina vaakasuoralla, vakaalla, puhtaalla, lämmönkestävällä ja kuivalla pinnalla.
- Laite ei sovi asennettavaksi paikkaan, jossa voidaan käyttää vesisuihkua.
- Jätä laitteen ympärille vähintään 20 cm tilaa ilmanvaihtoa varten käytön aikana.
- **VAROITUS!** Pidä laitteen kaikki tuuletusaukot esteettöminä.

## Erityiset turvallisuusohjeet

- Älä käytä laitetta ruoan tai nesteiden valmistamiseen suljetussa astiassa, sillä astia voi räjähtää.
- Helposti syttyviä aineita sisältäviä elintarvikkeita, kuten alkoholi-pohjaisia elintarvikkeita, ei saa kypsentää. Itsesyttyviä ilmiöitä voi esiintyä, mikä voi johtaa tulipaloihin ja räjähdyksiin uunitilassa.
- **HUOMIO!** Laite on asennettava liesituulettimen alle, jotta kaikki työn aikana syntyvä höyry ja muu höyry pääsee virtaamaan vapaasti.
-  **HUOMIO! PALOVAMMOJEN RISKI! KUUMIA PINTOJA!** Saavutettavien pintojen lämpötila on käytön aikana erittäin korkea. Kosketa vain käyttöpaneelia, kahvoja, kytkimiä, ajastimen vääntimiä tai lämpötilan vääntimiä jne.
- **HUOMIO! PALOVAMMORISKI!** Kiinnitä huomiota ruoka-astioiden käsittelyyn kypsennyksen aikana ja sen jälkeen: ne voivat olla erittäin kuumia. Käytä asianmukaisia lämpövaatteita palovammojen estämiseksi.
- Älä irrota tuuletin suojasta käytön aikana, kun luukku on auki. Älä koske edelleen kuumiin liikkuviin tuulettimiin ja vastuksiin.
-  **VAROITUS!** Älä käytä nesteitä sisältäviä täytettyjä säiliöitä tai nestemäisiä ruokia lämmittämällä hyllyillä, jotka on sijoitettu yli 1,6 metrin korkeudelle lattiasta, jotta ne eivät pilaannu.
- **VAROITUS!** Kun avaat uunitilan luukun, uunita voi tulla kuumaa höyryä.
- Älä ylikuormita sisähyllyjä. Maksimikuormitus on mainittu kohdassa "Tekniset tiedot".
- Laite on kytkettävä potentiaalintasausjärjestelmään, jonka tehokkuus on arvioitava soveltuvien määräysten mukaisesti. Tämä liittäntä on asennettava laitteiden välille sopivan liittimen kautta, joka on merkitty symbolilla . Tasapotentiaalijohtimen vähimmäislohkon on oltava 2,5 mm<sup>2</sup>.
- Jos virtajohto vaurioituu, sen saa vaaratilanteiden välttämiseksi vaihtaa vain valmistaja, huoltoliike tai vastaava ammattitaitoinen henkilö.

taitoinen henkilö.

- Laitteen mukana toimitettuja uusia letkusarjoja tulee käyttää vanhoja letkusarjoja ei saa käyttää uudelleen.
- Liitä laite aina juomavesilähteeseen.
- Älä käytä luukun kahvaa laitteen siirtämiseen (lasin rikkoutuminen).

## Käyttötarkoitus

- Tämä laite on tarkoitettu ammattikäyttöön, myös kaupallisiin soveluksiin, esimerkiksi ravintoloiden, ruokaloiden, sairaaloiden ja kaupallisten yritysten, kuten leipomoiden, butcheriesin jne. keittiöihin, mutta ei jatkuvaan ruoan masuatuotantoon
- Laite on tarkoitettu ainoastaan ruokien kypsentämiseen (kaikkien leivonnaisten, leivonnaisten ja ruokien leivontaan): tuoreet ja pakastetut, jäähdtyettyjen ja pakastettujen elintarvikkeiden kunnostamiseen, lihojen, kalan ja vihannesten höyrykypsennykseen jne. Muu käyttö voi vahingoittaa laitetta tai aiheuttaa henkilövahinkoja.
- Laitteen käyttö muihin tarkoituksiin katsotaan laitteen väärinkäytöksi. Käyttäjä on yksin vastuussa laitteen virheellisestä käytöstä.

## Maadoituksen asennus

Tämä laite on luokiteltu **suojausluokan I** laitteeksi, ja se on kytkettävä suojamaadoitukseen. Maadoitus vähentää sähköiskun vaaraa antamalla sähkövirralle pakajohtimen.

Tässä laitteessa on virtajohto, jossa on maadoituspistoke, tai sähköliitännät, joissa on maadoitusjohto. Liitännät on asennettava ja maadoitettava asianmukaisesti.

## Ohjauspaneeli

### Pääasialliset symbolit (kuva 1 sivulla 3)

- PÄÄLLE/POIS
- VAHVISTA/KÄYNNISTÄ
- PYSÄYTÄ/PERUUTA
- Takaisin
- Aloitusnäyttö
- Aktiivinen toiminto (päällä)
- Desaktiive-toiminto (pois päältä)
- Arvon lisääminen
- Arvon pienentäminen
- Esilämmitys / ajastettu käynnistys valmis

### Yleiset näytöt (kuva 2 sivulla 3)

- Valmiustila
- Aloitusnäyttö
- Käyttöparametrit
- Jäähdystoiminto
- Reseptikirja [ohjelmat]
- Yleiset asetukset

### Käyttöparametrien näyttö (kuva 3 sivulla 3)

- Aika
- Lämpötila
- Kostutus
- Puhallimen nopeus
- Vaiheen numero
- Lisäparametrit
- Aika-asetuksen näyttö
- Lämpötila-asetuksen näyttö



## Lisäparametrien näyttö (kuva 4 sivulla 4)

- A. Viivästetty käynnisty
- B. Esilämmitys
- C. Sykli ydinanturilla
- D. Ohjelman tallennus
- E. Ajustetun käynnistyksen asetuksen näyttö
- F. Aktivoitujen ajastimen näyttö
- G. Esilämmitysasetuksen näyttö
- H. Aktivoitujen esilämmityksen näyttö
- I. Käyttöparametrit aktivoitulla ydinanturilla
- J. Ydinlämpötila-asetuksen näyttö

## Aktivoitujen syklin näytöt (kuva 5 sivulla 4)

- A. Vakio-ohjelma
- B. Sykli ydinanturilla

## Reseptikirja (kuva 6 sivulla 4)

- A. Ohjelman numeron valitseminen
- B. Ohjelman valitseminen - valittu numero
- C. Ohjelman tallennusnäyttö

## Jäähdytystoiminto

(Kuva 7 sivulla 5)

## Yleisten asetusten näyttö (kuva 8 sivulla 5)

- A. Päivämäärä ja kellonaika
- B. Näytetyn lämpötilan yksiköiden muuttaminen
- C. USB - tuonti/vienti
- D. Oikomislaite (valinnainen)
- E. Järjestelmän tiedot
- F. HACCP-toiminto
- G. Päivämäärän ja kellonajan asetusnäyttö
- H. Muuttuvien yksiköiden näyttö °C/F
- I. Vienti-/tuontinäyttö
- J. HACCP-toiminnon aktivoinnin näyttö

## Käyttöparametrit

- 1. Kypsennusaika (kuva 3A/3G) - 1 minuutista 11 tuntiin 59 minuuttiin tai äärettömään aikaan (∞)
- 2. Kypsennyslämpötila (kuva 3B/3H) - 30–260 °C (86–518 F)
- 3. Ydinlämpötila (kuva 4C/4J) - 1–99 °C (33–210 F)
- 4. Kostutus (kuva 3C) - OFF-tilasta 100 %:iin [10 %:n välein]
- 5. Tuuletin nopeus (kuva 3D) - 1 tai 2

## Sähköliitäntä

(Kuva 10 sivulla 6)

- Pysyvässä verkkoyhteydessä laitteen ja sähköverkon väliin on asennettava suojaarkitykin, jossa on vähimmäisaukko kuorman kokoisten ylijänniteluokkien III [4 000 V] kontaktien välillä ja joka on soveltuvin määräysten mukainen (automaattinen katkaisija).
- Liitännässä käytettävän suojaavan tankokytimen on oltava helposti saatavilla, kun laite asennetaan.

## Vesiliitäntä

- Veden enimmäislämpötila ei saa olla yli 30 °C.
- Vedenpaineen on oltava 100–200 kPa (1–2 bar). Jos paine ylittää 2 baria, asenna paineenalennin laitteen ylävirtaan. Jos paine on alle 1 baria, nosta paineeroa pumpun avulla.
- Veden kovuuden tulee olla 0,5–3 °f. Vedenpehmentimen kanssa asennettava laite kalkin muodostumisen vähentämiseksi.
- Vedenpoisto on liitettävä riittävän lukan kautta. Jos viemä-

riputki kuljetetaan avolattiakaivoon putken ja poistopisteen välisellä etäisyydellä, sen tulee olla 25–30 mm:n luskoissa. Seinään asennettava poisto on myös sallittu, kunhan tyhjenysputki säilyttää tasaisen 4–5 %:n kaltevuuden.

## Valmistelu ennen käyttöä

- Poista kaikki suojaakkaukset ja foliot tai teipit.
- Tarkista, että laite on hyvässä kunnossa ja että se sisältää kaikki lisävarusteet. Jos toimitus on puutteellinen tai vahingoittunut, ota välittömästi yhteyttä toimittajaan. Tässä tapauksessa laitetta ei saa käyttää.
- Puhdista lisävarusteet ja laite ennen käyttöä (katso ==> Puhdistus ja huolto).
- Varmista, että laite on täysin kuiva.
- Aseta laite vaakasuoralle, vakaalle ja lämmönkestävälle alustalle, joka on turvallinen vesiroiskeita vastaan. Tasaa laite säädettävillä jaloilla. Älä pura jalkoja. Aseta laite vain sopivalle alustalle – älä aseta sitä lattialle.
- Säilytä pakkaus, jos aiot säilyttää laitteesi tulevaisuudessa.
- Säilytä käyttöopas myöhemmäksi tarvetta varten.

**HUOMAUTUS!** Valmistusjäämien vuoksi laitteesta voi lähteä kevyt haju ensimmäisten käyttökertojen aikana. Tämä on normaalia, eikä se merkitse mitään vikaa tai vaaraa. Varmista, että laite on hyvin tuuletettu. Tyhjä ohjelma on suositeltavaa suorittaa 40/50 minuutin ajan lämpötilassa 220/230 °C. Tällä tavoin kaikki epämiellyttävät, mutta täysin normaalit hajut, jotka johtuvat lämpöeristyksen lämmittämisestä, joka ympäröi unnikammion ja sen ulkoiseen tiivistämiseen käytettyjen silikoniin, häviävät.

## Käyttöohjeet

- **HUOMIO!** Vältä pitkäaikaista pysyvyyttä happamia aineita sisältävien elintarvikkeiden (esim. sitruunamehu, etikka, suola) teräspinoilla, jotka aiheuttavat syöpmisen heikkenemistä.
- Esikuumenna laite joka kerta ennen kypsennystä huipputehon saavuttamiseksi.
- Vältä suolan lisäämistä ruokaan unitilassa.

## PERUSkäyttö

- Kytke laite päälle (sähkövirransyötön kytkemisen jälkeen) asettamalla painike ON-asentoon. Painike on laitteen vasemmalla puolella alustan alla (kuva 9A sivulla 5) ja se on merkitty erikoislevyllä (kuva 9B). Ensin näytössä näkyy tietokonekoodit, sitten päivämäärä, aika ja symboli ON/OFF (kuva 1A) sytyttyä - näkyy valmistilassa.
- Aktivoi näyttö uudelleen koskettamalla ON/OFF-symbolia - näytössä näkyy aloitusnäyttö (kuva 2B).
- Kytke valmistila uudelleen päälle koskettamalla symbolia ON/OFF. Valmistila aktivoituu automaattisesti myös silloin, kun laite ei toimi yli 10 minuuttia. Näytössä näkyy vain päivämäärä, kellonaika ja ON/OFF-symboli (kuva 2A).
- Valitse tärkeimmät käyttöparametrit koskettamalla laitteen symbolia (kuva 1C). Näkyviin tulee käyttöparametrien päänäyttö (kuva 3). Voit muuttaa pääkäyttöparametrien arvoa koskettamalla haluamaasi parametriin liittyviä numeroita. Palaa aloitusnäyttöön koskettamalla talon symbolia (kuva 1E).
- Voit valita ja asettaa lisäparametreja koskettamalla valikkosymbolia (kuva 3F) - lisäparametrinäyttö tulee näkyviin (kuva 4). Palaa käyttöparametrinäyttöön koskettamalla takaisin-symbolia (kuva 1D).



- Voit muuttaa yleisiä asetuksia, kuten päivämäärää, aikaa jne. koskettamalla aloitusnäytön asetussymbolia (kuva 2F).

#### AIKA-asetus

- Käyttöparametrien näytöstä [kuva 3] aikasyntymäliiniin (3A) liittyvät kosketusnumerot - aika-asetusnäyttö tulee näkyviin (3G).
- Muuta arvoa näytössä olevalla näppäimistöllä. Aseta ääretön aika [jatkuva jaksot] koskettamalla symbolia ∞.
- Vahvista arvo koskettamalla symbolia ✓ [kuva 1B].
- Ohjelman aikana näytössä näkyy nykyisen vaiheen jäljellä oleva aika [jos asetettu useampaan kuin yhteen] ja koko syklin jäljellä oleva aika.

#### LÄMPÖTILA-asetus

- Käyttöparametrien näytöstä [kuva 3] lämpötilasyntymäliiniin (3B) liittyvät kosketusnumerot - lämpötila-asetusnäyttö tulee näkyviin (3H).
- Muuta arvoa näytössä olevalla näppäimistöllä.
- Vahvista arvo koskettamalla symbolia ✓ [kuva 1B].
- Syklin aikana näytössä näkyy kammion nykyinen lämpötila ja asetettu lämpötila kullekin vaiheelle/jaksolle.

#### KOSTEUTTAMISEN/HÖYRYN asetukset

- Käyttöparametrien näytöstä [kuva 3] voit koskettaa kostutus-symboliin (3C) liittyviä numeroita ja muuttaa arvoa koskettamalla symboleja "+" tai "-" [kuva 1H-I].
- Vahvista arvo koskettamalla symbolia ✓ [kuva 1B].

#### TUULETTIMEN NOPEUS-asetus

- Käyttöparametrien näytöstä [kuva 3] tulee näkyviin puhaltimen symboliin (3D) liittyvät numerot 1 tai 2 - valittu nopeus sytty.

#### OHJELMAN VAIHEET -asetus

- Kun olet asettanut käyttöparametrien arvot ensimmäistä vaihetta varten (vaihe 1), lisää seuraava vaihe koskettamalla numeroa, joka vastaa seuraavaan vaiheeseen numeroa [kuva 3E] - kaikki käyttöparametrit voidaan asettaa uutta vaihetta varten.
- Lisänäytössä vaiheen (vaiheen) numero näkyy vasemmassa alakulmassa.
- Ohjelman aikana näytössä näkyy aktiivisen vaiheen ohjelman ja vaiheiden kokonaismäärä.

#### VIIVÄSTYNYT KÄYNNISTYS -asetus

- Kosketa käyttöparametrien näytöstä [kuva 3] lisävalikon symbolia (3F) - lisäparametrien näyttö tulee näkyviin [kuva 4].
- Kosketa ajastimen symboliin (4A) liittyviä numeroita - asetusnäyttö tulee näkyviin (4E).
- Muuta arvoa näytössä olevalla näppäimistöllä.
- Vahvista arvo koskettamalla symbolia ✓ [kuva 1B].
- Ajastetun käynnistymisen aikana ohjelman käynnistymiseen jäljellä oleva aika näkyy lähtölaskentatilassa [kuva 4F]. Laskennan loppumisesta ilmoitetaan äänimerkillä ja symbolilla "VALMIS" [kuva 1J].

HUOMAUTUS: Ajastettu käynnistys voidaan asettaa enintään arvoon 23 h 59 min. Toiminnon kytkeminen pois päältä asettaa arvoksi 00:00.

#### LÄMMITYSTÄ EDELTÄVÄ asetukset

- Lisäparametrien näytöstä [kuva 4] näkyy esilämmityssymboliin (4B) liittyviä kosketusnumeroita - asetusnäyttö (4G) ja muuta arvoa näytetyllä näppäimistöllä. Esilämmitysarvo lisätään aina päälämpötilaan [jos esimerkiksi lämpötila asetetaan 180 °C:seen ja esilämmitys 50 °C:seen, kammion

lämpötila nousee 230 °C:seen).

- Vahvista arvo koskettamalla symbolia ✓ [kuva 1B].
  - Kytke toiminto pois päältä asettamalla arvoksi 0 °C.
  - Aktivoidun esilämmitysvaiheen aikana kammion nykyinen lämpötila näkyy näkyvästi asetetussa esilämmityslämpötilassa [kuva 4H].
  - Saavutettava lämpötilasta ilmoitetaan äänimerkillä ja symbolilla "VALMIS" [kuva 1J]. Poista hälytys käytöstä avaamalla ovi. Sulje luukku - pääohjelma käynnistyy automaattisesti.
- HUOMAUTUS: Esilämmityslämpötila ei saa olla yli 260 °C (summana).

#### CORE-LÄMPÖTILA-asetus

- Kosketa lisäparametrien näytöstä [kuva 4] aktivointisymbolia OFF-tilasta ON-asettoon [kuva 1F-G], joka liittyy ydinanturin symboliin [kuva 4C].
- Vahvista asetukset koskettamalla symbolia ✓ [kuva 1B].
- Käyttöparametrien näyttö muuttuu: aika-arvo muuttuu ydinlämpötila-arvoksi [kuva 4I]; kosketa numeroita, jotka vastaavat ydinanturin symbolia - ydinlämpötila-asetusnäyttö tulee näkyviin [kuva 4J].
- Muuta arvoa näytössä olevalla näppäimistöllä.
- Vahvista arvo koskettamalla symbolia ✓ [kuva 1B].
- Ohjelman aikana näytössä näkyy nykyinen paistolämpömittarin lämpötila ja kullekin vaiheelle/ohjelmalle asetetaan sisälämpötila.

HUOMAUTUS: Jos ydinlämpö on asetettu, aika-asetus poistuu. Jakson/nykyisen vaiheen [jos enemmän kuin 1] loppu, kunnes asetettu ydinlämpötila saavutetaan.

HUOMIO: Tämän asetuksen aikana paistolämpömittaria käytetään ruoan sisällä. Vältä ne koskettamista luihin. Anturin kaapelin on kuljettava luukun tiivisteiden läpi pohjassa. Jos työkierto asetetaan ilman parametrien ylittäviä arvoja, ydinanturi on asetettava tiettyyn liitäntään. Jos näin ei ole, näytössä näkyy virhe.

#### Ohjelman KÄYNNISTÄMINEN tai LOPETTAMINEN

- Käynnistä ohjelma kaikkien parametrien asettamisen jälkeen koskettamalla symbolia ✓ [kuva 1B]. Syklin tyypistä riippuen ilman ydinanturia tai yhdessä ydinanturin kanssa vastaava näyttö tulee näkyviin (kuvat 5A-B).
- Jos haluat keskeyttää aktiivisen jakson milloin tahansa, kosketa mitä tahansa näytön kohtaa ja kosketa sitten symbolia "X" [kuva 1C] ja esisytöä sitä 3 sekunnin ajan.
- Kun ohjelma päättyy, äänimerkki aktivoituu 1 minuutin ajaksi.
- Syklin aikana kaikkia parametreja voidaan muuttaa koskettamalla vastaavia numeroita. Palaa aktivoidun syklin näyttöön koskettamalla "TAKAISIN"-symbolia [kuva 1D].

#### VASTAANOTA VARAUS

Laitteessa on reseptikirja, johon voidaan tallentaa jopa 100 ohjelmaa.

- Voit siirtä ohjelmaluetteloon koskettamalla reseptikirjan symbolia [kuva 2E]. Näytössä näkyy ohjenumero - jotka on valaistu valkoisella [tyhjtät numerot] ja tummennetut numerot [tunnistenumero] - kuva 6A.
- Valitse mikä tahansa ohjelma koskettamalla vastaavaa numeroa - numero merkitään punaisella cheyksellä [kuva 6B]. Nollaa otettu numero painamalla "delete" [valitun numeron alle tallennettu ohjelma poistetaan].
- Jos haluat tallentaa uuden ohjelman uusilla käyttöparametreilla, valitse lisävalikko [kuva 3F] ja kosketa sitten "tallenna" lisäparametrien näytöllä [kuva 4D] - näytössä näkyy ohjel-



manumerot (kuva 6C). Valitse haluamasi numero ja kosketa uudelleen "tallenna".

**HUOMAUTUS:** Jos valitset tummennetun numeron (jokin ohjelma on jo olemassa tämän numeron alla), uusi ohjelma korvaa olemassa olevan (vanha ohjelma korvataan).

### JÄÄHDYTYSTOIMINTO

- Kosketa aloitusnäytöstä (kuva 2B) jäähdystoiminnon symbolia (kuva 2D). Säiliön nykyinen lämpötila näkyy jäähdystoiminnon näytössä (kuva 7). Käynnistä jäähdystys avaamalla luukku.
- Toiminto voidaan peruuttaa milloin tahansa koskettamalla symbolia "TAKAISIN" (kuva 1D). Muussa tapauksessa toiminto poistuu automaattisesti käytöstä, kun lämpötila kammion sisällä laskee 40 °C:seen.

**HUOMAUTUS:** Jäähdystoiminto on aktivoitu oven ollessa auki – älä koske mihinkään säiliön sisällä olevaan elementtiin. **PA-LOVAMMOJEN RISKI!**

### PÄIVÄMÄÄRÄ JA AIKA -asetus

- Yleisten asetusten näytöstä (kuva 8) kalenteriin/kelloon liitetyt kosketussymboli (kuva 8A). Päivämäärän ja kellonajan asetusnäyttö tulee näkyviin (kuva 8G).
- Muuta arvoa koskettamalla haluttua numeroa (numerot alkavat vilkkua). Muuta päivämäärää tai aikaa koskettamalla symboleja "+" tai "-".
- Vahvista arvo koskettamalla symbolia ✓ (kuva 1B). Poistu tallentamatta koskettamalla symbolia "TAKAISIN" (kuva 1D).

### Vaihtaminen °C/F välillä

- Yleisten asetusten näytöstä (kuva 8) °C/F:een liittyvä kosketussymboli (kuva 8B). Yksiköiden vaihtaminen -näyttö tulee näkyviin (kuva 8H).
- Yksikkö °C on asetettu oletusarvoksi, joten yksikkö F on asetettu symbolilla "OFF"-asettoon (kuva 1G). Laitteen °F-kytkimen symbolin asettaminen ON-asettoon (kuva 1F).
- Vahvista arvo koskettamalla symbolia ✓ (kuva 1B).

### TUO/VIE ohjelmat USB:n kautta

- USB-portti sijaitsee ohjauspaneelin vasemmalla puolella.
- Tuo uusia ohjelmia USB-asemalta koskettamalla USB-symbolia (kuva 8C) yleisestä asetusnäytöstä. Tuonti-/vientinäyttö tulee näkyviin (kuva 8I) – kosketa "tuonti"-painiketta, jolloin vahvistuksena annetaan vaimennushälytys.
- Ohjelmien vienti: kosketa "viennin" tuonti-/vientinäytöstä (8I) - vaimennushälytys annetaan vahvistuksena.

### JÄRJESTELMÄN TIEDOT

- Kosketa yleisasetusten näytöstä (kuva 8) symbolia "i" (kuva 8E). Vahvista salasanalla 1234 ja koskettamalla symbolia ✓ (kuva 1B).

### HACCP-toiminto

- Jotta HACCP-toimintoa voidaan käyttää jatkuvasti USB-muistitikun tietojen valvontaan, se on kytkettävä laitteeseen.
- Kytke toiminto päälle koskettamalla yleisasetusnäytöstä (kuva 8) HACCP-toimintoon liittyvää symbolia (kuva 8F).
- Näytöllä näkyvällä näytöllä (kuva 8J) kytkimen aktivointisymboli "OFF"-asennosta "ON"-asettoon (kuva 1F-G).

### Puhdistus ja huolto

- **HUOMIO!** Irrota laite aina virtalähteestä ja jäähdytät ennen varastointia, puhdistusta ja huoltoa.
- Älä käytä vesi- tai höyrypesuria puhdistukseen äläkä työssä

laitetta veden alle, sillä osat kastuvat ja seurauksena voi olla sähköisku.

- Jos laitetta ei pidetä hyvässä kunnossa, se voi vaikuttaa haitallisesti laitteen käyttöikään ja aiheuttaa vaaratilanteen.
- Elintarvikkeet on puhdistettava säännöllisesti ja poistettava laitteesta. Jos laitetta ei puhdisteta kunnolla, sen käyttöikä lyhenee ja se voi aiheuttaa vaaratilanteen käytön aikana.

### Manuaalinen puhdistus

- Puhdista jäähdystetty ulko- ja sisäpinta mietoon saippualluokseen kostutetulla liinalla tai sienellä.
- Hygieniasyistä laite on puhdistettava ennen käyttöä ja käytön jälkeen.
- Vältä veden joutumista kosketuksiin sähkökomponenttien kanssa.
- Älä koskaan upota laitetta veteen tai muihin nesteisiin.
- Älä koskaan käytä voimakkaita puhdistusaineita, hankaavia sieniä tai klooripitoisia puhdistusaineita. Älä käytä teräsviljaa, metallisia välineitä tai teräviä tai teräväkärkisiä esineitä puhdistukseen. Älä käytä bensiiniä tai liuottimia!
- Mitään osia ei voi pestä astianpesukoneessa.
- Puhdista tuuletin asianmukaisilla kalkinpoistoaineilla kalkan muodostumisen varmistamiseksi.
- Irrota oven tiiviste ja pese se erikseen lämpimällä saippuvedellä. Huuhtele ja kuivaa pehmeällä liinalla.

### Puoliautomaattinen puhdistus

- Levitä sopivaa pesuainetta kammion seinille, tuuletin suojuksille ja luukun sisälasille. Anna vaikuttaa noin 20 minuuttia.
- Aseta lämpötilaksi noin 100–120 °C ja kostutustasoksi 5. Aseta ajaksi 15 minuuttia.
- Kun ohjelma on päättynyt, avaa luukku ja odota, että laite jäähtyy. Huuhtele vedellä.
- Säiliö kuivataan asettamalla ohjelma 10 minuuttiin ja lämpötila noin 180–200 °C:seen (toista ohjelmaa tarvittaessa).
- Jätä luukku hiukan auki puhdistuksen jälkeen.

### Kunnossapito

- Tarkista laitteen toiminta säännöllisesti vakavien onnettomuuksien välttämiseksi.
- Jos huomaat, että laite ei toimi kunnolla tai että siinä on ongelmaa, lopeta sen käyttö, sammuta se ja ota yhteys toimittajaan.
- Kaikki huolto-, asennus- ja korjaustyöt on annettava erikoistuneiden ja valtuutettujen teknikoiden tehtäväksi tai valmistajan suosittelemaksi.

### Kuljetus ja varastointi

- Varmista aina ennen säilytystä, että laite on irrotettu virtalähteestä ja että se on täysin jäähtynyt.
- Säilytä laitetta viileässä, puhtaassa ja kuivassa paikassa.
- Älä koskaan aseta raskaita esineitä laitteen päälle, sillä ne voivat vahingoittaa laitetta.
- Älä siirrä laitetta sen ollessa käynnissä. Irrota laite virtalähteestä, kun siirrät sitä, ja pidä sitä alhaalla.

### Vianetsintä

Jos laite ei toimi kunnolla, tarkista ratkaisu alla olevasta taulukosta. Jos et vieläkään pysty ratkaisemaan ongelmaa, ota yhteyttä toimittajaan/palveluntarjoajaan.



Ongelmat	Mahdollinen syy	Mahdollinen ratkaisu
Laitte ei toimi (ohjauspaneeli kokonaan pois päältä).	Viallinen liitäntä sähköverkkoon.	Tarkista liitäntä sähköverkkoon.
	Jännitteen puute.	Palauta virtalähteen jännite.
	Palanut elektroninen piirilevyn suojasulake.	Ota yhteyttä tekniseen palveluun.
Kypsennys-toiminto on aktiivinen - laite ei toimi.	Ovi auki.	Sulje luukku kunnolla.
	Oven anturi vaurioitunut.	Ota yhteyttä tekniseen palveluun.
Kostutus / höyryntuotto ei toimi.	Viallinen vesiliitäntä.	Tarkista liitäntä vesijohtoverkkoon.
	Suljettu vesiventtiili.	Avaa venttiili.
	Tukkeutunut veden tulosuodatin.	Puhdista suodatin.
	Vaurioitunut veden tulon solenoidiventtiili.	Ota yhteyttä tekniseen palveluun.
Ovi kiinni. Höyryä vuotaa tiivisteen läpi.	Tiivistettä ei ole asennettu oikein.	Tarkista tiivistekokoonpano.
	Vaurioitunut tiiviste.	Ota yhteyttä tekniseen palveluun.
	Kahva säädetty väärin.	Ota yhteyttä tekniseen palveluun.
Ei-tasainen kypsennys.	Jokin moottori on viallinen tai toimii alhaisella nopeudella.	Ota yhteyttä tekniseen palveluun.
	Moottorit eivät vaihda suuntaa.	Ota yhteyttä tekniseen palveluun.
	Lämmityselementit vaurioituneet.	Ota yhteyttä tekniseen palveluun.
Sisäinen lampu ei toimi.	Lamppu vaurioitunut	Vaihda polttimo.
Lämpösuojaus aktivoituu jatkuvasti.	Vaurioitunut lämpösuoja.	Ota yhteyttä tekniseen palveluun.
	Säätötermostaatti vaurioitunut.	Ota yhteyttä tekniseen palveluun.

## Virhekoodin tunnistus

Virhekoodit	Mahdollinen syy	Mahdollinen ratkaisu
E01: Säiliön anturia ei havaittu.	Anturin ja elektronisen levyn välinen keskeytynyt liitäntä.	Ota yhteyttä tekniseen palveluun.
	Säiliön anturi vaurioitunut.	
E02: Ydinanturia ei havaittu.	Anturin ja elektronisen levyn välinen keskeytynyt liitäntä.	Ota yhteyttä tekniseen palveluun.
	Ydinanturi vaurioitunut.	
E03: Virtalähteen katkos.	Päävirran puute ajan kuluessa.	Reaktiivinen keskeytetty sykli.
E04: USB-virhe	USB:tä ei havaittu/luettava/vaurioitunut.	Vaihda USB-asema.
	USB-portin ja elektronisen levyn välinen keskeytynyt liitäntä.	Ota yhteyttä tekniseen palveluun.

## Takuu

Kaikki laitteen toimintaan vaikuttavat viat, jotka ilmenevät vuoden kuluessa ostopäivästä, korjataan tai vaihdetaan maksutta edellyttäen, että laitetta on käytetty ja huollettu ohjeiden mukaisesti eikä sitä ole käytetty väärin tai väärin. Tämä ei vaikuta lakisääntöihin oikeuksiisi. Jos laite on takuun alainen, ilmoita mistä ja milloin se on ostettu ja liitä mukaan ostopositie (esim. kuitti). Pidätämme oikeuden muuttaa tuote-, pakkaus- ja dokumentointitietoja ilman erillistä ilmoitusta tuotekehityksen jatkuvan menettelytavan mukaisesti.

## Hävittäminen ja ympäristö



Kun poistat laitteen käytöstä, tuotetta ei saa hävittää muun kotitalousjätteen mukana. Sen sijaan on sinun vastuullasi hävittää jätelaiteostosi luovuttamalla se määrättylle keräyspisteelle. Tämän säännön noudattamatta jättämisestä voidaan rangaista soveltuvien jätteiden hävittämistä koskevien määräysten mukaisesti. Jätelaiteoston erillinen keräys ja kierrätys hävittämisen yhteydessä auttaa säästämään luonnonvaroja ja varmistamaan, että se kierrätetään tavalla, joka suojaaa ihmisten terveyttä ja ympäristöä.

Lisätietoja siitä, mihin jäte voidaan viedä kierrätettäväksi, saat ottamalla yhteyttä paikalliseen jätteenkeräysyhtiöön. Valmistajat ja maahantuojat eivät ota vastuuta kierrätyksestä, käsitteystä ja ekologisesta hävittämisestä joko suoraan tai julkisen järjestelmän kautta.

## NORSK

### Kjære kunde,

Takk for at du kjøpte dette Hendi-produktet. Les denne bruksanvisningen nøye, og vær spesielt oppmerksom på sikkerhetsforskriftene som er beskrevet nedenfor, før du installerer og bruker dette apparatet for første gang.

### Sikkerhetsinstruksjoner

- Bruk apparatet kun til det tiltenkte formålet det ble konstruert for, som beskrevet i denne håndboken.
- Produsenten er ikke ansvarlig for skader forårsaket av feil drift og feil bruk.
- **⚠ FARE! RISIKO FOR ELEKTRISK STØT!** Ikke forsøk å reparere produktet selv. Ikke senk de elektriske delene av apparatet ned i vann eller andre væsker. Hold aldri apparatet under rennende vann.
- **ALDRI BRUK ET SKADET APPARAT!** Kontroller de elektriske koblingene og ledningen regelmessig for eventuelle skader. Koble produktet fra strømforsyningen når det er skadet. Eventuelle reparasjoner skal kun utføres av en leverandør eller kvalifisert person for å unngå fare eller skade.
- **ADVARSEL!** Når du plasserer produktet, skal du om nødvendig føre strømkabelen trygt frem for å unngå utilsiktet trekking, skade, komme i kontakt med varmeflaten eller forårsake snublefare.
- **ADVARSEL!** Så lenge støpselet er i stikkkontakten, er apparatet koblet til strømforsyningen.
- **ADVARSEL!** Slå ALDRI av apparatet før du kobler det fra strømforsyningen, rengjøring, vedlikehold eller oppbevaring.
- Koble apparatet kun til en stikkontakt med spenningen og frekvensen som er nevnt på produktets etikett.



- Ikke berør plugg/elektriske koblinger med våte eller fuktige hender.
- Hold apparatet og elektriske støpsel/tilkoblinger unna vann og andre væsker. Hvis produktet faller i vann, må du umiddelbart fjerne strømforsyningstilkoblingene. Ikke bruk produktet før det er kontrollert av en sertifisert tekniker. Hvis disse instruksjonene ikke følges, vil det føre til livstruende risikoer.
- Koble strømforsyningen til en lett tilgjengelig stikkontakt slik at du kan koble fra produktet umiddelbart i nødstilfeller.
- Sørg for at ledningen ikke kommer i kontakt med skarpe eller varme gjenstander, og hold den unna åpen ild. Trekk aldri i strømledningen for å koble den fra kontakten, trekk alltid i støpselet i stedet.
- Bær aldri apparatet etter ledningen.
- Prøv aldri å åpne apparatets hus selv.
- Ikke sett gjenstander inn i apparatets hus.
- La aldri apparatet være uten tilsyn under bruk.
- Dette apparatet skal brukes av opplært personell på kjøkkenet i restauranter, kantiner eller barpersonale osv.
- Dette apparatet skal ikke brukes av personer med reduserte fysiske, sensoriske eller mentale evner, eller personer som mangler erfaring og kunnskap.
- Dette apparatet skal under ingen omstendigheter brukes av barn.
- Oppbevar apparatet og dets elektriske tilkoblinger utilgjengelig for barn.
- Bruk aldri tilbehør eller andre enheter enn de som følger med produktet eller anbefales av produsenten. Unnlattelse av å gjøre dette kan utgjøre en sikkerhetsrisiko for brukeren og kan skade produktet. Bruk kun originale deler og tilbehør.
- Ikke bruk dette apparatet ved hjelp av en ekstern timer eller et fjernkontrollsystem.
- Ikke plasser apparatet på et varmeobjekt (bensin, elektrisk, kullkoker osv.).
- Ikke dekk til produktet som er i bruk.
- Ikke plasser gjenstander oppå produktet.
- Ikke bruk apparatet i nærheten av åpen ild, eksplosive eller brennbare materialer. Bruk alltid apparatet på en horisontal, stabil, ren, varmebestandig og tørr overflate.
- Produktet er ikke egnet for montering i et område der en vannstråle kan brukes.
- La det være en avstand på minst 20 cm rundt produktet for ventilasjon under bruk.
- **ADVARSEL!** Hold alle ventilasjonsåpninger på produktet fri for hindringer.
- **FORSIKTIG! RISIKO FOR BURNS!** Vær oppmerksom på håndtering av matbeholdere under og etter matlaging: de kan være veldig varme. Bruk egnede verneklær for å unngå brannskader.
- Under drift, med døren åpen, ikke fjern viftedekeleet; ikke berør de bevegelige viftene og motstandene som fortsatt er varme.
-  **ADVARSEL!** For å unngå skålding må du ikke bruke ladede beholdere med væsker eller matvarer som blir flytende ved oppvarming i hyller som er plassert i nivå-er høyere enn 1,6 m over gulvet.
- **ADVARSEL!** Når du åpner døren til kokerommet, kan varm damp komme ut.
- Ikke overbelast de innvendige hyllene. Maksimal belastning er nevnt i "Teknisk spesifikasjon".
- Produktet må kobles til et ekvipotensialsystem hvis effektivitet må vurderes hensiktsmessig i henhold til gjeldende forskrifter. Denne tilkoblingen må settes opp mellom apparatet gjennom den egnede terminalen som er merket med symbolet . Ekvipotensiallederen må ha en minimumssekasjon på 2,5 mm<sup>2</sup>.
- Hvis strømledningen er skadet, må den skiftes ut av produsenten, dennes serviceagent eller tilsvarende kvalifiserte personer for å unngå fare.
- De nye slangesettene som følger med produktet skal brukes, og de gamle slangesettene skal ikke gjenbrukes.
- Koble alltid apparatet til drikkevannstilførselen.
- Ikke bruk dørhåndtaket til å flytte produktet (mulig glassbrudd).

## Tiltent bruk

- Dette apparatet er ment for profesjonell bruk, også for kommersielle bruksområder, for eksempel på kjøkken i restauranter, kantiner, sykehus og i kommersielle virksomheter som bakerier, slakter osv., men ikke for kontinuerlig masseproduksjon av mat
- Produktet er kun beregnet for matlaging av mat (for alle typer bakverk, bakevarer og mat): ferske og frosne; for gjenvinning av avkjølt og frossen mat, for dampkoking av kjøtt, fisk og grønnsaker osv. All annen bruk kan føre til skade på apparatet eller personskade.
- Bruk av apparatet til andre formål skal anses som misbruk av apparatet. Brukeren skal alene være ansvarlig for feil bruk av enheten.

## Installasjon av jording

Dette apparatet er klassifisert som beskyttelsesklasse I og må kobles til en beskyttende jording. Jording reduserer risikoen for elektrisk støt ved å gi en rømningsledning for den elektriske strømmen.

Dette apparatet er utstyrt med en strømledning med jordingsstøpsel eller elektriske koblinger med jordingsledning. Tilkoblingene må være riktig installert og jordat.

## Kontrollpanel

Hovedsymboler (fig. 1 på side 3)

- PÅ/AV
- BEKREFT/START
- STOPP/AVBRYT
- Tilbake
- Startskjerm

## Spesielle sikkerhetsinstruksjoner

- Ikke bruk apparatet til å tilberede mat eller væsker i en lukket beholder, da beholderen kan eksplodere.
- Ingen matvarer som inneholder lett antennelige stoffer må tilberedes, for eksempel alkoholbaserte matvarer; selvforbrenningsfenomener kan oppstå som fører til branner og eksplosjoner i kokekammeret.
- **OBS!** Produktet må monteres under avtrekkshetten for å sikre at all damp og annen damp som produseres under arbeidet, kjøres fritt.
-  **FORSIKTIG! RISIKO FOR BURNS! VARME OVERFLATER!** Temperaturen på de tilgjengelige overflatene er svært høy under bruk. Berør bare kontrollpanelet, håndtakene, bryterne, tidsur-kontrollknappene eller temperaturkontrollbryterne osv.





- F. Aktiv funksjon (på)
- G. Desaktiv funksjon (av)
- H. Økende verdi
- I. Redusert verdi
- J. Forvarming / forsinket start fullført

#### Generelle skjermbilder (fig. 2 på side 3)

- A. Standby-modus
- B. Startskjerm
- C. Driftsparametere
- D. Kjøliefunksjon
- E. Oppskriftsbok (programmer)
- F. Generelle innstillinger

#### Skjerm bilde av driftsparametere (fig. 3 på side 3)

- A. Tid
- B. Temperatur
- C. Fukting
- D. Viftehastighet
- E. Fasenummer
- F. Ytterligere parametere
- G. Skjerm bilde av tidsinnstilling
- H. Skjerm for temperaturinnstilling

#### Skjerm bilde av ytterligere parametere (fig. 4 på side 4)

- A. Forsinket start
- B. Forvarming
- C. Syklus med kjerneprobe
- D. Programlagring
- E. Skjerm bilde av utsatt start-innstilling
- F. Skjerm bilde av aktivert forsinket start
- G. Skjerm bilde av forvarmingsinnstilling
- H. Skjerm bilde av aktivert forvarming
- I. Driftsparametere med aktivert kjerneprobe
- J. Skjerm av kjernetemperaturinnstilling

#### Skjerm bilder av aktivert syklus (fig. 5 på side 4)

- A. Standard syklus
- B. Syklus med kjerneprobe

#### Oppskriftsbok (fig. 6 på side 4)

- A. Velge programnummer
- B. Velge program – valgt nummer
- C. Skjerm bilde av programlagring

#### Kjøliefunksjon

##### (Fig.7 på side 5)

#### Skjerm med generelle innstillinger (fig. 8 på side 5)

- A. Dato og klokkeslett
- B. Endre enheter for vist temperatur
- C. USB – Importer/eksporter
- D. Korrekturfiler (valgfritt)
- E. Systeminformasjon
- F. HACCP-funksjon
- G. Skjerm for innstilling av dato og klokkeslett
- H. Skjerm av endrede enheter °C / F
- I. Skjerm bilde av eksport/import
- J. Skjerm for aktivering av HACCP-funksjon

#### Driftsparametere

1. Tilberedningstid (fig. 3A/3G) – fra 1 minutt til 11 timer 59 minutter eller uendelig tid (∞)
2. Matlagingstemperatur (fig. 3B/3H) – 30–260 °C ( 86–518 F)
3. Kjernetemperatur (fig.4C/4J) – 1 °C–99 °C (33–210 F)

4. Fukting (fig. 3C) – fra AV til 100 % (10 % intervaller)
5. Viftehastighet (fig. 3D) – 1 eller 2

## Elektrisk tilkobling

### (Fig. 10 på side 6)

- I den permanente tilkoblingen til strømmettet må det installeres en beskyttende polbryter mellom apparatet og strømmettet med minimums åpning mellom kontaktene i overspenningskategori III (4000 V), størrelse for lasten og i samsvar med gjeldende forskrifter (automatisk effektbryter).
- Beskyttelsespolbryteren som brukes for tilkoblingen må være lett tilgjengelig når produktet er installert.

## Vanntilkobling

- Maksimal vanntemperatur må ikke overstige 30 °C.
- Vanntrykket må være mellom 100 og 200 kPa (1-2 bar). Hvis trykket overstiger 2 bar, må du installere en trykkreduksjon oppstrøms for produktet. Hvis trykket er lavere enn 1 bar, bruk pumpen til å øke trykkverdien.
- Vannhardheten skal være mellom 0,5 °f og 3 °f. Apparatet må installeres med vannmykner for å redusere kalkdannelse.
- Vannavløp må kobles gjennom en tilstrekkelig felle. Hvis avløpsrøret transporteres til et åpent gulv, skal dreneringsavstanden mellom rør og utløpspunkt ha 25-30 mm i strekninger. Veggmontert utløp er også tillatt så lenge avløpsrøret opprettholder en jevn helling på 4-5 %.

## Klargjøring før bruk

- Fjern all beskyttende emballasje og folie eller tape.
- Kontroller at enheten er i god stand og med alt tilbehør. Ved ufullstendig eller skadet levering, ta kontakt med leverandøren umiddelbart. I dette tilfellet må du ikke bruke enheten.
- Rengjør tilbehøret og produktet før bruk (se ==> Rengjøring og vedlikehold).
- Sørg for at produktet er helt tørt.
- Plasser produktet på en horisontal, stabil og varmebestandig overflate som er trygg mot vannsprut. Juster apparatet med justerbare føtter. Ikke demonter føttene. Plasser apparatet kun på et egnet stativ – ikke plasser det på gulvet.
- Ta vare på emballasjen hvis du har tenkt å oppbevare produktet i fremtiden.
- Ta vare på brukerhåndboken for fremtidig referanse.

**MERK!** På grunn av produksjonsrester kan apparatet avgi en lett lukt i løpet av de første bruksområdene. Dette er normalt og indikerer ingen defekt eller fare. Sørg for at produktet er godt ventilert. Det anbefales å kjøre en tom syklus i 40/50 minutter ved en temperatur på 220/230 °C. På denne måten forsvinner alle ubehagelige, men helt normale lukter på grunn av oppvarming av den termiske isolasjonen som omslutter kokekammeret og silikonet som brukes til den eksterne forseglingen.

## Bruksanvisning

- **OBS!** Unngå langvarig varighet på ståloverflatene til matvarer som inneholder sure stoffer (sitronsaft, eddik, salt osv.) som forårsaker korrosjonsforringelse.
- Forvarm produktet hver gang før matlaging for å oppnå topp ytelse.
- Unngå å tilsette salt i maten i kokekammeret.



## GRUNNLEGGENDE drift

- For å slå på produktet (etter at det er koblet til elektrisk strømforsyning), still knappen til "PÅ"-posisjon. Knappen er plassert på venstre side av produktet under bunnen (fig. 9A på side 5) og er merket med spesialplate (fig. 9B). For det første viser displayet datakoder, deretter vil dato, klokkeslett og symbolet PÅ/AV (fig. 1A) lyse – vises i standby-modus.
- Trykk på PÅ/AV-symbolet på displayet for å reaktivere displayet. Skjermen vises på startskjermen (fig. 2B).
- Trykk på symbolet PÅ/AV for å aktivere standby-modus igjen. Ventemodus aktiveres også automatisk hvis produktet ikke går i mer enn 10 minutter. Displayet viser kun dato, klokkeslett og PÅ/AV-symbol (fig. 2A).
- For å velge hoveddriftsparametere, berør produksysmblolet (fig. 1C). Hovedskjerm bildet for parametere som vises, vises (fig. 3). Hvis du vil endre hovedverdien for driftsparameteren, trykker du på sifre relatert til ønsket parameter. Berør husysmblolet (fig. 1E) for å gå tilbake til startskjermen.
- Berør meny symbolet (fig. 3F) for å velge og stille inn flere parametere – flere parametere vises (fig. 4). Trykk på «tilbake»-symbolet (fig. 1D) for å gå tilbake til skjerm bildet for driftsparametere.
- Hvis du vil endre generelle innstillinger, som dato, klokkeslett osv., trykker du på innstillingssymbolet (fig. 2F) på startskjermen.

## TID-innstilling

- Fra skjerm bildet for driftsparametere (fig. 3) trykker du på sifre relatert til tidssymbolet (3A) – skjerm bildet for tidsinnstilling vises (3G).
- Endre verdi ved hjelp av tastaturet som vises. Berør symbolet ∞ for å stille inn uendelig tid (fortsett sykklus).
- Berør symbolet ✓ (fig. 1B) for å bekrefte verdien.
- Under sykklusvisningen vises gjenværende tid for gjeldende fase (hvis angitt mer enn én) og gjenværende tid for hele sykklusen.

## TEMPERATUR-innstilling

- Fra skjerm bildet for driftsparametere (fig. 3) trykker du på sifre relatert til temperatursymbol (3B) – skjerm bildet for temperaturinnstilling vises (3H).
- Endre verdi ved hjelp av tastaturet som vises.
- Berør symbolet ✓ (fig. 1B) for å bekrefte verdien.
- Under sykklusvisningen vises gjeldende kammer temperatur og innstilt temperatur for hver fase/sykklus.

## FUKTIGHET/DAMP-innstilling

- På skjerm bildet for driftsparametere (fig. 3) trykker du på sifre relatert til fuktessymbol (3C) og endrer verdien ved å berøre symbolene "+" eller "-" (fig. 1H-I).
- Berør symbolet ✓ (fig. 1B) for å bekrefte verdien.

## Innstilling for FAN SPEED

- Fra skjerm bildet for driftsparametere (fig. 3) trykker du på sifre 1 eller 2 relatert til viftesymbol (3D) – valgt hastighet vil lyse.

## SYKLUS TRINN-innstilling

- For å legge til neste trinn i sykklusen, etter å ha stilt inn ønskede verdier for driftsparametere for første trinn (fase 1), trykker du på sifferet som tilsvarer neste fasenummer (fig. 3E) – alle driftsparametere kan stilles inn for nytt trinn.
- På tilleggsskjermen vises trinnummeret (fasenummeret)

nederst til venstre.

- Under sykklus vil displayet vise aktivt fasenummer og hele antall faser.

## FORSINKET START-innstilling

- På skjerm bildet for driftsparametere (fig. 3) trykker du på ekstras meny symbol (3F) – flere parametere vises (fig. 4).
  - Berørings sifre relatert til forsinket start-symbol (4A) – innstillingsskjermen vises (4E).
  - Endre verdi ved hjelp av tastaturet som vises.
  - Berør symbolet ✓ (fig. 1B) for å bekrefte verdien.
  - Under aktivert utsatt start vises gjenværende tid for startsyklusen i nedtellingssmodus (fig. 4F). Slutt på tellingen vil bli informert av lydsignalet og symbolet «FULLFØRT» (fig. 1J).
- MERK: Utsatt start kan settes til maksimalt 23 t 59 min. For å deaktivere funksjonen, still verdien 00:00.

## Innstilling for FOROPPHETING

- Fra skjerm bildet for flere parametere (fig. 4) trykker du på sifre relatert til forvarmingsymbol (4B) – innstillingsskjermen vises (4G); endre verdi ved hjelp av tastaturet som vises. Forvarmingsverdien legges alltid til hovedtemperaturen (hvis temperaturen for eksempel stilles på 180 °C og forvarming på 50 °C, vil temperaturen i kammeret nå 230 °C).
  - Berør symbolet ✓ (fig. 1B) for å bekrefte verdien.
  - For å deaktivere funksjonen, still verdien 0 °C.
  - Under den aktiverte forvarmingsfasen vises gjeldende kammer temperatur med synlig innstilt forvarmingstemperatur (fig. 4H).
  - Oppnådd temperatur vil bli informert av lydsignalet og symbolet «FULLFØRT» (fig. 1J). Åpne døren for å deaktivere alarmen. Lukk døren – hovedsyklusen starter automatisk.
- MERK: Forvarmingstemperaturen kan ikke overstige 260 °C (i sum).

## Innstilling for KJERNETEMPERATUR

- På skjerm bildet for ytterligere parametere (fig. 4) trykker du på aktiveringssymbol fra AV til PÅ (fig. 1F-G) relatert til kjerneprobesymbol (fig. 4C).
- Berør symbolet ✓ (fig. 1B) for å bekrefte innstillingen.
- Skjermen for driftsparametere vil bli endret: tidsverdien vil bli endret til kjernetemperaturverdi (fig. 4I); trykk på sifrenes kjerne svar til kjerneprobesymbol – skjerm bildet for kjerne temperaturinnstilling vises (fig. 4J).
- Endre verdi ved hjelp av tastaturet som vises.
- Berør symbolet ✓ (fig. 1B) for å bekrefte verdien.
- Under sykklusvisningen vises gjeldende kjernetemperatur og innstilt kjernetemperatur for hver fase/sykklus.

MERK: Hvis kjernetemperaturen er innstilt, er tidsinnstillingen ekskludert. Syklus-/gjeldende trinn (hvis mer enn 1) avsluttes til innstilt kjernetemperatur er nådd.

OBS: Under denne innstillingen brukes kjerneproben inne i maten. Unngå kontakt med bein. Probekabelen må passere gjennom dørpakningen nedest. Hvis sykklusen innstilles uten ovennevnte parametere, må kjerneproben plasseres i en spesi fikk kontakt. Hvis ikke, viser displayet en feil.

## STARTE eller STOPPE sykklusen

- For å starte sykklusen, etter å ha stilt inn alle parametere, berør symbolet ✓ (fig. 1B). Avhengig av type sykklus (uten eller med kjerneprobe) vises tilsvarende skjerm bilde (fig. 5A-B).
- For å avbryte den aktive sykklusen når som helst, berør et



område på skjermen og berør og forhåndsinnstill deretter symbolet «X» (fig. 1C) i 3 sekunder.

- Når syklusen er ferdig, aktiveres lydalarmer i 1 minutt.
- Under syklusen kan alle parametere endres ved å trykke på tilsvarende sifre. Trykk på «BACK»-symbolet (fig. 1D) for å gå tilbake til den aktiverte syklus skjermen.

## MOTTAKSBOK

Produktet har en oppskriftsbok hvor det kan lagres programmer opptil 100.

- For å gå til standard programliste, berør symbolet på oppskriftsboken (fig. 2E); displayet viser oppskriftsnumre – lyser hvitt (tomt tall) og mørklagte tall (tatte tall) – Fig. 6A.
- For å velge et program, trykk på tilsvarende nummer – tallet vil markeres med rød ramme (fig. 6B). Trykk på «slett» for å tilbakestille nummeret som er tatt (lagret program under valgt nummer vil bli slettet).
- Hvis du vil lagre nytt program med nye driftsparametere, velger du tilleggsmeny (fig. 3F) og trykker deretter på Lagre på ytterligere parameterskjerm (fig. 4D) – skjermen viser programnumre (fig. 6C). Velg ønsket nummer og trykk på «lagre» igjen.

MERK: Hvis du velger mørklagt nummer (noe program finnes allerede under dette nummeret), vil det nye programmet erstatte eksisterende (gammelt program vil bli overskrevet).

## KJØLE-funksjon

- Berør symbolet for kjølefunksjon (fig.2D) på startskjerm (fig.2B). Gjeldende kammeretemperatur vises på kjølefunksjonsskjermen (fig. 7). Åpne døren for å starte kjølingen.
- Funksjonen kan avbrytes når som helst ved å trykke på symbolet «BACK» (fig. 1D). Ellers deaktiveres den automatisk når temperaturen inne i kammeret reduseres til 40 °C.

MERK: Kjølefunksjon aktivert med døren åpen – ikke berør noe element inne i kammeret. RISIKO FOR BURNS.

## Innstilling av DATO OG TID

- Fra skjerm (fig. 8) trykker du på symbolet relatert til kalender/klokke (fig. 8A). Skjerm (fig. 8B) for innstilling av dato og klokkeslett vises (fig. 8G).
- Trykk på ønsket siffer for å endre verdi (tallene begynner å blinke). Endre dato eller klokkeslett ved å trykke på symbolene «+» eller «-».
- Berør symbolet ✓ (fig. 1B) for å bekrefte verdien. For å avslutte uten å lagre, trykk på symbolet «BACK» (fig. 1D).

## Veksle mellom °C/F

- Berør symbolet relatert til °C/F (fig.8B) på skjerm (fig.8B). Skjerm (fig.8H) for endring av enheter vises (fig. 8H).
- Enheten °C er satt som standard, så enheten F er satt med symbolet «AV» (fig. 1G). For å sette enhetens °F-brytersymbol i PÅ-posisjon (fig. 1F).
- Berør symbolet ✓ (fig. 1B) for å bekrefte verdien.

## IMPORT-/EKSPORT-programmer via USB

- USB-porten er plassert på venstre side av kontrollpanelet.
  - For å importere nye programmer fra USB-stasjonen, etter at du har koblet til stasjonen, trykker du på USB-symbolet (fig.8C) fra skjerm (fig. 8) trykker du på symbolet relatert til kalender/klokke (fig. 8A). Skjerm (fig. 8B) for innstilling av dato og klokkeslett vises (fig. 8G).
  - Trykk på ønsket siffer for å endre verdi (tallene begynner å blinke). Endre dato eller klokkeslett ved å trykke på symbolene «+» eller «-».
  - Berør symbolet ✓ (fig. 1B) for å bekrefte verdien.
- MERK: Hvis du velger mørklagt nummer (noe program finnes allerede under dette nummeret), vil det nye programmet erstatte eksisterende (gammelt program vil bli overskrevet).

port-/eksportskjermen (8I) – en aktiveringsalarm vil bli sendt ut som bekreftelse.

## SYSTEM INFO

- Fra skjerm (fig. 8) trykker du på symbolet «i» (fig. 8E). Skriv inn passordet «1234» og trykk på symbolet ✓ (fig.1B) for å bekrefte.

## HACCP-funksjon

- For å bruke HACCP-funksjonen til kontinuerlig overvåking av data på syklusen må USB-stasjonen være koblet til produktet.
- For å aktivere funksjonen trykker du på symbolet relatert til HACCP-funksjonen (fig. 8F) fra skjerm (fig. 8) trykker du på symbolet relatert til kalender/klokke (fig. 8A). Skjerm (fig. 8B) for innstilling av dato og klokkeslett vises (fig. 8G).
- På skjermen (Fig.8J) vises aktiveringssymbolet for bryteren fra «AV»-posisjon til «PÅ»-posisjon (fig. 1F-G).

## Rengjøring og vedlikehold

- **OBST!** Koble alltid apparatet fra strømforsyningen og avkjøl før oppbevaring, rengjøring og vedlikehold.
- Ikke bruk vannstråle eller damprenser til rengjøring og ikke skyv apparatet under vann, da delene vil bli våte og elektrisk støt kan oppstå.
- Hvis produktet ikke holdes i god stand, kan dette påvirke produktets levetid negativt og føre til en farlig situasjon.
- Matrester bør rengjøres og fjernes regelmessig fra produktet. Hvis produktet ikke rengjøres riktig, vil det redusere levetiden og kan føre til en farlig tilstand under bruk.

## Manuell rengjøring

- Rengjør den avkjølte utvendige og innvendige overflaten med en klut eller svamp som er lett fuktet med en mild såpeoppløsning.
- Av hygieniske årsaker bør apparatet rengjøres før og etter bruk.
- Unngå at vann kommer i kontakt med de elektriske komponentene.
- Senk aldri apparatet ned i vann eller andre væsker.
- Bruk aldri aggressive rengjøringsmidler, slipende svamper eller rengjøringsmidler som inneholder klor. Ikke bruk ståull, metallredskaper eller skarpe eller spisse gjenstander til rengjøring. Ikke bruk bensin eller løsemidler!
- Ingen deler kan vaskes i oppvaskmaskin.
- Rengjør viften med egnede avkalkingsmidler for å sikre at det dannes kalkavleiringer.
- Fjern dørpakningen og vask den separat med varmt såpevann, skyll og tørk med en myk klut.

## Halvautomatisk rengjøring

- Påfør et egnet rengjøringsmiddel på kammerveggene, vifte-dekslene og det indre dør glasset. La virke i ca. 20 minutter.
- Still temperaturen til ca. 100–120 °C og fuktenivået til posisjon 5. Sett tiden til 15 minutter.
- Når syklusen er ferdig, åpner du døren og venter til produktet er avkjølt. Skyll med vann.
- For å tørke kammeret, still syklusen til 10 minutter og temperaturen til ca. 180–200 °C (gjenta syklusen om nødvendig).
- Etter rengjøring lar du døren stå litt åpen.

## Vedlikehold

- Kontroller bruken av produktet regelmessig for å unngå alvorlige ulykker.

NO



- Hvis du ser at produktet ikke fungerer som det skal eller at det er et problem, må du slutte å bruke det, slå det av og kontakte leverandøren.
- Alt vedlikeholds-, installasjons- og reparasjonsarbeid må utføres av spesialiserte og autoriserte teknikere, eller anbefales av produsenten.

### Transport og oppbevaring

- Før oppbevaring må du alltid sørge for at produktet er koblet fra strømforsyningen og fullstendig avkjølt.
- Oppbevar produktet på et kjølig, rent og tørt sted.
- Plasser aldri tunge gjenstander på apparatet, da dette kan skade det.
- Ikke flytt produktet mens det er i bruk. Koble produktet fra strømforsyningen når du flytter og hold det nederst.

### Feilsøking

Hvis produktet ikke fungerer som det skal, sjekk tabellen nedenfor for løsningen. Hvis du fortsatt ikke kan løse problemet, ta kontakt med leverandøren/tjenesteleverandøren.

Problemer	Mulig årsak	Mulig løsning
Apparatet fungerer ikke (kontrollpanelet er helt av).	Feilaktig tilkobling til strømmettet.	Kontroller tilkoblingen til strømmettet.
	Mangel på spenning.	Gjenoppsett spenningen i strømforsyningen.
	Sikring for blåst elektronisk kortbeskyttelse.	Kontakt med teknisk service.
Tilberednings-syklusen er aktiv – produktet fungerer ikke.	Dør åpen.	Lukk døren ordentlig.
	Dørsensor skadet.	Kontakt med teknisk service.
Fukting/dampproduksjon fungerer ikke.	Feil vann tilkobling.	Kontroller tilkoblingen til vannettet.
	Stengt vannventil.	Åpne ventilene.
	Blokkert vanninntaksfilter.	Rengjør filteret.
	Skadet vanninntak magnetventil.	Kontakt med teknisk service.
Dør lukket. Damp slipper ut gjennom pakningen.	Pakningen er ikke montert riktig.	Sjekk pakningens-heten.
	Skadet pakning.	Kontakt med teknisk service.
	Håndtaket er feil justert.	Kontakt med teknisk service.
Ujevn tilberedning.	En av motorene er defekt eller fungerer ved lav hastighet.	Kontakt med teknisk service.
	Motorene reverserer ikke retningen.	Kontakt med teknisk service.
	Varmeelementer skadet.	Kontakt med teknisk service.
Den innvendige lampen fungerer ikke.	Lampen er skadet	Skift ut lyspæren.
Termisk sikkerhetsbeskyttelse aktivert kontinuerlig.	Skadet termisk beskyttelse.	Kontakt med teknisk service.
	Kontrolltermostat skadet.	Kontakt med teknisk service.

### Identifisering av feilkode

Feilkoder	Mulig årsak	Mulig løsning
E01: Kammerprobe ikke oppdaget.	Avbrutt forbindelse mellom sonde og elektronisk plate.	Kontakt med teknisk service.
	Kammerprobe skadet.	
E02: Kjerneprobe ikke oppdaget.	Avbrutt forbindelse mellom sonde og elektronisk plate.	Kontakt med teknisk service.
	Kjerneproben er skadet.	
E03: Strømforsyning blackout.	Mangel på makt over tid.	Reaktiv avbrutt syklus.
E04: USB-feil	USB ikke oppdaget/lesbar/skadet.	Skift ut USB-stasjonen.
	Avbrutt tilkobling mellom USB-port og elektronisk plate.	Kontakt med teknisk service.

### Garanti

Enhver feil som påvirker funksjonaliteten til produktet som blir synlig innen ett år etter kjøp, vil bli reparert ved gratis reparasjon eller erstatning, forutsatt at apparatet har blitt brukt og vedlikeholdt i henhold til instruksjonene og ikke har blitt misbrukt eller misbrukt på noen måte. Dine lovbestemte rettigheter påvirkes ikke. Hvis apparatet kreves under garanti, oppgi hvor og når det ble kjøpt og inkluder kjøpsbevis (f.eks. kvittering).

I tråd med våre retningslinjer for kontinuerlig produktutvikling forbeholder vi oss retten til å endre produkt-, emballasje- og dokumentasjonsspesifikasjoner uten varsel.

### Kassering og miljø



Når produktet tas ut av drift, må det ikke kastes sammen med annet husholdningsavfall. I stedet er det ditt ansvar å kaste avfallet ved å levere det til et angitt innsamlingssted. Manglende overholdelse av denne regelen kan straffes i henhold til gjeldende forskrifter for avfallshåndtering.

Den separate innsamlingen og resirkuleringen av avfallsutstyret på kasseringstidspunktet vil bidra til å bevare naturressurser og sikre at det resirkuleres på en måte som beskytter menneskers helse og miljøet.

For mer informasjon om hvor du kan levere avfall for resirkulering, ta kontakt med ditt lokale avfallsinnsamlingssekskap. Produsentene og importørene tar ikke ansvar for resirkulering, behandling og miljøvennlig avhending, verken direkte eller gjennom et offentlig system.

## SLOVENŠČINA

### Spoštovana stranka,

Zahvalujemo se vam za nakup naprave Hendi. Pred prvo namestitvijo in uporabo naprave natančno preberite ta navodila za uporabo, pri tem pa bodite še posebej pozorni na spodaj opisane varnostne predpise.

### Varnostna navodila

- Napravo uporabljajte samo za predvideni namen, za katerega je bila zasnovana, kot je opisano v tem priročniku.
- Proizvajalec ni odgovoren za morebitno škodo, ki je nastala



zaradi nepravilnega delovanja in nepravilne uporabe.



**NEVARNOST! TVEGANJE ZA ELEKTRIČNI UDAR!** Naprave ne poskušajte popraviti sami. Električnih delov naprave ne potaplajte v vodo ali druge tekočine. Naprave nikoli ne držite pod tekočo vodo.

**NIKOLI NE UPORABLJAJTE POŠKODOVANE NAPRAVE!**

Redno preverjajte električne priključke in kabel glede morebitnih poškodb. Ko je naprava poškodovana, jo odklopite iz napajanja. Vsa popravila lahko izvede samo dobavitelj ali usposobljena oseba, da se izogne nevarnosti ali poškodbam.

**OPOZORILO!** Ko nameščate napravo, napajalni kabel po potrebi varno napeljite, da preprečite nenamerno vlečenje, poškodbe, stik z grelno površino ali nevarnost spotikanja.

**OPOZORILO!** Dokler je vtič v vtičnici, je naprava priključena na napajanje.

**OPOZORILO!** Pred odklopom iz električnega omrežja, čiščenjem, vzdrževanjem ali shranjevanjem napravo VEDNO izklopite.

Napravo priključite samo na električno vtičnico z napetostjo in frekvenco, navedeno na nalepki naprave.

Vtiča/električnih priključkov se ne dotikajte z mokrimi ali vlažnimi rokami.

Napravo in električni vtič/priključke hranite stran od vode in drugih tekočin. Če naprava pade v vodo, takoj odstranite napajalne priključke. Naprave ne uporabljajte, dokler je ne preveri pooblaščen tehnik. Neupoštevanje teh navodil bo povzročilo življenjsko nevarna tveganja.

Napajalnik priključite v lahko dostopno električno vtičnico, tako da lahko napravo takoj izključite v nujnih primerih.

Prepričajte se, da kabel ne pride v stik z ostrimi ali vročimi predmeti in ga hranite stran od odprtega ognja. Nikoli ne vlecite napajalnega kabla, da ga odklopite iz vtičnice, vedno povlecite vtič.

Naprave nikoli ne nosite s kablom.

Nikoli ne poskušajte sami odpreti ohišja naprave.

Ne vstavljajte predmetov v ohišje naprave.

Med uporabo naprave nikoli ne puščajte brez nadzora.

Napravo mora upravljati usposobljena oseba v kuhinji restavracije, menzah ali baru itd.

Naprave ne smejo uporabljati osebe z zmanjšanimi telesnimi, čutnimi ali duševnimi sposobnostmi ali osebe s pomanjkanjem izkušenj in znanja.

V nobenem primeru tega aparata ne smejo uporabljati otroci.

Napravo in njene električne priključke hranite zunaj dosega otrok.

Nikoli ne uporabljajte dodatne opreme ali drugih naprav, razen tistih, ki so priložene napravi ali jih priporoča proizvajalec. V nasprotnem primeru lahko predstavlja varnostno tveganje za uporabnika in lahko poškoduje napravo. Uporabljajte samo originalne dele in dodatke.

Naprave ne uporabljajte prek zunanjega časovnika ali sistema za daljinsko upravljanje.

Naprave ne postavljajte na grelni predmet (bencin, električni, štedilnik z ogljem itd.).

Naprave ne pokrivajte med delovanjem.

Ne postavljajte predmetov na vrh naprave.

Naprave ne uporabljajte v bližini odprtega ognja, eksplozivnih ali vnetljivih materialov. Napravo vedno uporabljajte na vodoravni, stabilni, čisti, toplotno odporni in suhi površini.

Naprava ni primerna za namestitve na območju, kjer je mogoče uporabiti vodni curek.

Med uporabo pustite okoli naprave vsaj 20 cm prostora za prezračevanje.

**OPOZORILO!** Vse prezračevalne odprtine na napravi naj ne ovirajo.

## Posebna varnostna navodila

Naprave ne uporabljajte za pripravo hrane ali tekočin v zaprti posodi, saj lahko posoda eksplodira.

Živila, ki vsebujejo lahko vnetljive snovi, ne smete kuhati, kot so živila na osnovi alkohola; lahko pride do samozogrevanja, ki vodi do požarov in eksplozij v komori za kuhanje.

**POZOR!** Naprava mora biti nameščena pod izpušno napo, da zagotovite prosto delovanje vse pare in drugih hlapov med delom.



**POZOR! TVEGANJE ZA BURNS! VROČE POVRŠINE!**

Temperatura dostopnih površin je med uporabo zelo visoka. Dotaknite se samo upravljalne plošče, ročajev, stikal, gumbov programske ure ali gumbov za nadzor temperature itd.

**POZOR! TVEGANJE ZA BURNS!** Bodite pozorni na ravnanje s posodami za hrano med in po kuhanju: lahko so zelo vroče. Nosite ustrezna zaščitna toplotna oblačila, da preprečite opekline.

Med delovanjem z odprtimi vrati ne odstranite pokrova ventilatorja; ne dotikajte se premikajočih se ventilatorjev in uporov, ki so še vedno vroči.



**OPOZORILO!** Da bi se izognili luščanju, ne uporabljajte naloženih posod s tekočinami ali kuhinjskimi izdelki, ki postanejo fluidni, tako da se segrejejo na policah, ki so višje od 1,6 m nad tlemi.

**OPOZORILO!** Pri odpiranju vrat predelka za kuhanje lahko pride do vročih para.

Ne preobremenjujte notranjih polic. Največja obremenitev je navedena v »Tehnični specifikaciji«.

Naprava mora biti priključena na sistem enakovrednosti, katerega učinkovitost je treba ustrezno oceniti v skladu z veljavnimi predpisi. To povezavo je treba med napravami vzpostaviti prek ustreznega priključka, ki je označen s simbolom . Ekvipotencialni prevodnik mora imeti najmanjši del 2,5 mm<sup>2</sup>.

Če je napajalni kabel poškodovan, ga mora zamenjati proizvajalec, njegov serviser ali podobno usposobljena oseba, da se prepreči nevarnost.

Uporabljajte nove kompletne cevi, ki so priložene napravi, in stare kompletne cevi ne smete ponovno uporabiti.

Napravo vedno priključite na dovod pitne vode.

Za premikanje naprave ne uporabljajte ročaja vrat (možno lomljenje stekla).

## Predvidena uporaba

Ta naprava je namenjena profesionalni uporabi, tudi za komercialne namene, na primer v kuhinjah restavracij, menzah, bolnišnicah in komercialnih podjetjih, kot so pekarnice, mesarstvo itd., vendar ne za stalno množično proizvodnjo hrane.

Naprava je zasnovana samo za kuhanje hrane (za vse vrste peke peciva, pečenega blaga in hrane): sveža in zamrznjena; za obnovno ohlajene in zamrznjene hrane, za kuhanje v sopari, ribe in zelenjavo itd. Kakršna koli druga uporaba lahko povzroči poškodbe naprave ali telesne poškodbe.

Uporaba naprave za kateri koli drug namen se šteje za zlorabo naprave. Uporabnik je izključno odgovoren za nepravilno uporabo naprave.



## Namestitev ozemljitve

Ta naprava je razvrščena kot **zaščitni razred I** in mora biti priključena na zaščitno podlago. Ozemljitev zmanjšuje tveganje električnega udara z zagotavljanjem ubežne žice za električni tok.

Ta naprava je opremljena z napajalnim kablom z ozemljitvenim vtičem ali električnimi priključki z ozemljitveno žico. Priključki morajo biti pravilno nameščeni in ozemljeni.

## Nadzorna plošča

### Glavni simboli (slika 1 na strani 3)

- A. VKLOP/IZKLOP
- B. POTRDI/ZAČETEK
- C. ZAUSTAVITEV/PREKLJUČU
- D. Nazaj
- E. Začetni zaslon
- F. Aktivna funkcija (vklop)
- G. Deaktivna funkcija (izklopljeno)
- H. Povečanje vrednosti
- I. Zmanjšanje vrednosti
- J. Predgrevanje/zapozneli začetek je komplimentiran

### Splošni zasloni (slika 2 na strani 3)

- A. Način pripravljenosti
- B. Začetni zaslon
- C. Parametri delovanja
- D. Funkcija hlajenja
- E. Knjiga receptov (programi)
- F. Splošne nastavitve

### Zaslon parametrov delovanja (slika 3 na strani 3)

- A. Čas
- B. Temperatura
- C. Ustrahovanje
- D. Hitrost ventilatorja
- E. Številka faze
- F. Dodatni parametri
- G. Zaslon za nastavitve časa
- H. Zaslon nastavitve temperature

### Zaslon dodatnih parametrov (slika 4 na strani 4)

- A. Zakasnen zagon
- B. Predgrevanje
- C. Cikel s sondo jedra
- D. Shranjevanje programa
- E. Zaslon nastavitve zamika vklopa
- F. Zaslon aktiviranega zamika vklopa
- G. Zaslon nastavitve predgrevanja
- H. Zaslon aktivnega predgrevanja
- I. Parametri delovanja z aktivirano sondo jedra
- J. Zaslon nastavitve temperature jedra

### Zasloni aktiviranega cikla (slika 5 na strani 4)

- A. Standardni cikel
- B. Cikel s sondo jedra

### Knjiga receptov (slika 6 na strani 4)

- A. Izbira številke programa
- B. Izbira programa – izbrana številka
- C. Zaslon za shranjevanje programa

### Funkcija hlajenja

(Slika 7 na strani 5)

### Zaslon splošnih nastavitev (slika 8 na strani 5)

- A. Datum in čas
- B. Spreminjanje enot prikazane temperature
- C. USB – uvoz/izvoz
- D. Preverjevalnik (izbirno)
- E. Informacije o sistemu
- F. Funkcija HACCP
- G. Zaslon za nastavitve datuma in časa
- H. Zaslon spreminjajočih se enot °C / F
- I. Zaslon izvoza/uvoza
- J. Zaslon aktivacije funkcije HACCP

### Parametri delovanja

- 1. Čas kuhanja (slika 3A/3G) - od 1 minute do 11 ur 59 minut ali čas neskončnosti (∞)
- 2. Temperatura kuhanja (slika 3B/3H) – 30 °C–260 °C [86 F–518 F]
- 3. Temperatura jedra (slika 4C/4J) – 1 °C–99 °C [33 F–210 F]
- 4. Vlaženje (slika 3C) – od OFF do 100 % [10 % intervali]
- 5. Hitrost ventilatorja (slika 3D) – 1 ali 2

## Električna povezava

### (Slika 10 na strani 6)

- Pri stalni priključitvi na električno omrežje je treba med napravo in električno omrežje namestiti zaščitno stikalo z najmanjšo napetostno kategorije III (4000 V), ki so primerni za obremenitev in v skladu z veljavnimi predpisi (avtomatski odklopnik).
- Stikalo zaščitnega droga, ki se uporablja za priključitev, mora biti lahko dostopno, ko je naprava nameščena.

## Priključitev vode

- Najvišja temperatura vode ne sme presežati 30 °C.
- Tlak vode mora biti med 100 in 200 kPa (1–2 bara). Če tlak presega 2 bara, namestite reduktor tlaka navzgor od naprave. Če je tlak nižji od 1 bara, s črpalko zvišajte vrednost tlaka.
- Trdota vode mora biti med 0,5 °f in 3 °f. Naprava mora biti nameščena z mehčalcem vode, da zmanjšate nastajanje vodnega kamna.
- Odtok vode mora biti povezan z ustrezno pastjo. Če je odtočna cev prenesena na odprto razdaljo odtokanja tal med cevjo in izpustnim mestom, mora biti pri skokih 25–30 mm. Stensko praznjenje je dovoljeno tudi, če odtočna cev ohranja enakomerno naklon 4–5%.

## Priprava pred uporabo

- Odstranite vso zaščitno embalažo in folijo ali trakove.
- Preverite, ali je naprava v dobrem stanju in z vsemi dodatki. V primeru nepopolne ali poškodovane dostave se nemudoma obrnite na dobavitelja. V tem primeru naprave ne uporabljajte.
- Pred uporabo očistite dodatno opremo in napravo (glejte ==> Čiščenje in vzdrževanje).
- Prepričajte se, da je naprava popolnoma suha.
- Napravo postavite na vodoravno, stabilno in toplotno odporno površino, ki je varna pred brizganjem vode. Napravo izravnajte z nastavljivimi nogami. Stopal ne razstavlajte. Napravo postavite samo na ustrezno stojalo - ne polagajte je na tla.
- Shranite embalažo, če nameravate napravo shraniti v prihodnosti.
- Shranite uporabniški priročnik za prihodnjo uporabo.

**OPOMBA!** Zaradi ostankov iz proizvodnje lahko naprava v prvih nekaj uporabah oddaja lahek vonj. To je normalno in ne kaže na kakršno koli napako ali nevarnost. Prepričajte se, da je naprava dobro prezračevana. Priporočljivo je, da se prazen cikel izvaja 40/50 minut pri temperaturi 220/230 °C. Na ta način se odstranijo vsi neprijetni, a povsem normalni vonji zaradi ogrevanja toplotne izolacije, ki obdaja kuhinjsko komoro in slikoni, ki se uporablja za zunanje tesnjenje.

## Navodila za uporabo

- **POZOR!** Izogibajte se dolgotrajni trajnosti na jeklenih površinah živil, ki vsebujejo kisle snovi (limonin sok, kis, sol itd.), ki povzročajo poslabšanje korozije.
- Napravo pred pečenjem predhodno segrevajte, da dosežete najvišjo učinkovitost.
- Izogibajte se dodajanju soli živilom v kuhinjsko komoro.

## OSNOVNO delovanje

- Za vklop naprave (po priključitvi na električno napajanje) nastavite gumb v položaj »VKLOP«. Gumb je nameščen na levi strani naprave pod podnožjem (slika 9A na strani 5) in je označen s posebno ploščo (slika 9B). Najprej se na zaslonu prikažejo računalniške kode, nato datum, čas, simbol VKLOP/IZKLOP (slika 1A) pa zasveti – prikaže se v načinu pripravljenosti.
- Za ponovno aktivacijo prikazovalnika se dotaknite simbola za VKLOP/IZKLOP - na prikazovalniku se prikaže domači zaslon (slika 2B).
- Za ponovno vklop načina pripravljenosti se dotaknite simbola VKLOP/IZKLOP. Način pripravljenosti se vklopi tudi samodejno, če naprava ne deluje več kot 10 minut. Na prikazovalniku se prikažejo samo datum, čas in simbol za VKLOP/IZKLOP (slika 2A).
- Za izbiro glavnih parametrov delovanja se dotaknite simbola naprave (slika 1C). Prikazal se bo glavni zaslon parametrov operatinga (slika 3). Če želite spremeniti vrednost glavnega parametra delovanja, se dotaknite števil, povezanih s parametrom želje. Za vrnitev na domači zaslon se dotaknite simbola hiše (slika 1E).
- Če želite izbrati in nastaviti dodatne parametre, se dotaknite simbola menija (slika 3F) - prikazal se bo zaslon z dodatnimi parametri (slika 4). Za vrnitev na zaslon z delovnimi parametri se dotaknite simbola »nazaj« (slika 1D).
- Če želite spremeniti splošne nastavitve, kot so datum, čas itd., se na domačem zaslonu dotaknite simbola za nastavitve (slika 2F).

## Nastavitev časa

- Na zaslonu z delovnimi parametri (slika 3) se dotaknite števil, povezanih s časovnim simbolom (3A) - prikazal se bo zaslon za nastavitve časa (3G).
- Spremenite vrednost s prikazano tipkovnico. Za nastavitve neskončnega časa (celinski cikel) se dotaknite simbola ∞.
- Za potrditev vrednosti se dotaknite simbola ✓ (slika 1B).
- Med prikazom programa se prikaže preostali čas trenutne faze (če je nastavljen več) in preostali čas celotnega programa.

## Nastavitev temperature

- Na zaslonu z delovnimi parametri (slika 3) se dotaknite števil, povezanih s simbolom temperature (3B) - prikazal se bo zaslon za nastavitve temperature (3H).

- Spremenite vrednost s prikazano tipkovnico.
- Za potrditev vrednosti se dotaknite simbola ✓ (slika 1B).
- Med prikazom programa se prikaže trenutna temperatura komore in nastavljena temperatura za vsako fazo/cikel.

## Nastavitev HUMIDIFIKACIJE / PARA

- Na zaslonu z delovnimi parametri (slika 3) se dotaknite števil, povezanih s simbolom za vlaženje (3C), in spremenite vrednost, ki se dotika simbolov »< ali »>« (slika 1H-I).
- Za potrditev vrednosti se dotaknite simbola ✓ (slika 1B).

## Nastavitev HITROSTI FAN

- Na zaslonu z delovnimi parametri (slika 3) se dotaknite števil 1 ali 2, povezanih s simbolom ventilatorja (3D) - izbrana hitrost bo zasvetila.

## Nastavitev ZAPIRANJE CIKLA

- Če želite dodati naslednji korak v ciklu, se po nastavitvi vrednosti želja parametrov delovanja za prvi korak (faza 1) dotaknite številke, ki ustreza številki naslednje faze (slika 3E) - vsi obratovni parametri bodo lahko nastavljeni za nov korak.
- Na dodatnem zaslonu bo v levem spodnjem kotu prikazana številka koraka (faza).
- Med programom se na prikazovalniku prikaže aktivno število faz in celotno število faz.

## Nastavitev ZAMUDLJENEGA ZAGONA

- Na zaslonu z delovnimi parametri (slika 3) se dotaknite dodatnega simbola menija (3F) - prikazal se bo zaslon z dodatnimi parametri (slika 4).
- Dotaknite se števil, povezanih s simbolom za zamik vklopa (4A) - prikazal se bo zaslon za nastavitve (4E).
- Spremenite vrednost s prikazano tipkovnico.
- Za potrditev vrednosti se dotaknite simbola ✓ (slika 1B).
- Med vklopom zamika vklopa se v načinu odštevanja (slika 4F) prikaže preostali čas do začetka cikla. Konec štetja se obvesti z zvočnim signalom in simbolom »DONE« (slika 1J).

OPOMBA: Zamik vklopa lahko nastavite na največ 23 ur 59 minut. Za izklop funkcije nastavite vrednost 00:00.

## Nastavitev PREDHEATING

- Iz zaslona z dodatnimi parametri (slika 4) se dotaknite števil, povezanih s simbolom za predgrevanje (4B) - prikazal se bo zaslon z nastavitvami (4G); spremenite vrednost s prikazano tipkovnico. Vrednost predgrevanja se vedno doda glavni temperaturi (na primer, če bo temperatura nastavljena na 180 °C in predgrevanje na 50 °C, bo temperatura v komori dosegla 230 °C).
  - Za potrditev vrednosti se dotaknite simbola ✓ (slika 1B).
  - Za izklop nastavljenih vrednosti funkcije 0 °C.
  - Med aktivirano fazo predgrevanja se prikaže trenutna temperatura komore z vidno nastavljeno temperaturo predgrevanja (slika 4H).
  - Dosežena temperatura bo obveščena z zvočnim signalom in simbolom »DONE« (slika 1J). Odprite vrata, da izklopite alarm. Zaprite vrata - glavni program se samodejno zažene.
- OPOMBA: Temperatura predgrevanja ne sme presegati 260 °C (v vsoti).

## Nastavitev TEMPERATURA CORE

- Zaslona z dodatnimi parametri (slika 4) se dotaknite simbola za aktivacijo od IZKLOP do VKLOP (slika 1F-G), ki je povezan s simbolom sonde jedra (slika 4C).
- Za potrditev nastavitve se dotaknite simbola ✓ (slika 1B).



- Zaslon z delovnimi parametri se bo spremenil: časovna vrednost se bo spremenila v vrednost temperature jedra (slika 4I); dotaknite se številke, ki ustrežajo simbolu sonde za jedro – prikazal se bo zaslon za nastavitve temperature jedra (slika 4J).
- Spremenite vrednost s prikazano tipkovnico.
- Za potrditev vrednosti se dotaknite simbola ✓ (slika 1B).
- Med prikazom programa se prikaže trenutna temperatura jedra in nastavljena temperatura jedra za vsako fazo/cikel.

OPOMBA: Če je nastavljena temperatura jedra, se časovna nastavitve izključi. Korak cikla/tokov (če je več kot 1) se konča, dokler ni dosežena nastavljena temperatura jedra.

POZOR: Med to nastavitvijo se sonda jedra uporablja v hrani. Izogibajte se stiku s kostmi. Kabel sonde mora skozi tesnilo vrtati na dnu. Če je cikel nastavljen brez zgornjih parametrov, morate sondo za jedro namestiti v določeno vtičnico. V nasprotnem primeru se na prikazovalniku prikaže napaka.

#### ZAČETEK ali ZAUSTAVITEV cikla

- Za začetek cikla se po nastavitvi vseh parametrov dotaknite simbola ✓ (slika 1B). Glede na vrsto cikla (brez sonde jedra ali z njo) se bo prikazal ustrezen zaslon (slika 5A-B).
- Če želite kadar koli prekiniti aktivni program, se dotaknite katerega koli območja zaslona, nato pa se tri sekunde dotaknite simbola »X« (slika 1C) in ga predhodno pripravite.
- Ko se program konča, se za 1 minuto vklopi zvočni signal.
- Med ciklom lahko vse parametre spremenite z dotikom ustreznih številke. Za vrnitev na zaslon za aktivirani program se dotaknite simbola »BACK« (slika 1D).

#### Knjiga ZAVRNITEV

Naprava ima knjigo receptov, kjer lahko shranite programe do 100.

- Za vnos na privzeti seznam programov se dotaknite simbola knjige receptov (slika 2E); na prikazovalniku se prikažejo številke receptov - osvetljene v beli barvi (prazne številke) in zatemnjene številke (zavzete številke) - slika 6A.
- Če želite izbrati kateri koli program, se dotaknite ustrezne številke - številka bo označena z rdečim okvirjem (slika 6B). Dotaknite se možnosti »Izbrisi«, da ponastavite sprejeto številko (izbrisal se bo shranjen program pod izbrano številko).
- Če želite shraniti nov program z novimi delovnimi parametri, izberite dodaten meni (slika 3F) in nato na zaslonu z dodatnimi parametri (slika 4D) pritisnite »Shrani« - na prikazovalniku se prikažejo številke programa (slika 6C). Izberite številko želje in se ponovno dotaknite možnosti »Shrani«.

OPOMBA: Če izberete zatemnjeno številko (nekateri programi že obstajajo pod to številko), bo novi program nadomestil obstoječo (stari program bo prepisan).

#### Funkcija HLAJENJA

- Na domačem zaslonu (slika 2B) simbol na dotik za funkcijo hlajenja (slika 2D). Na zaslonu funkcije hlajenja se prikaže trenutna temperatura komore (slika 7). Za začetek hlajenja odprite vrata.
- Funkcijo lahko kadar koli preključite tako, da se dotaknete simbola »BACK« (slika 1D); sicer se samodejno izklopi, ko se temperatura v komori zniža na 40 °C.

OPOMBA: Funkcija hlajenja je vklopljena z odprtimi vrati - ne dotikajte se nobenega elementa v komori. TVEGANJE ZA BURNS.

#### Nastavitve DATUMA IN ČASA

- Na zaslonu s splošnimi nastavitvami (slika 8) se dotaknite simbola, povezanega s koledarjem/uro (slika 8A). Prikaže se zaslon za nastavitve datuma in časa (slika 8G).
- Dotaknite se številke želje, da spremenite vrednost (številke začnejo utripati). Spremenite datum ali čas tako, da se dotaknete simbolov »+« ali »-«.
- Za potrditev vrednosti se dotaknite simbola ✓ (slika 1B). Za izhod brez shranjevanja se dotaknite simbola »BACK« (slika 1D).

#### Preklapljanje med °C/F

- Na zaslonu s splošnimi nastavitvami (slika 8) simbol na dotik, povezan s °C/F (slika 8B). Prikazal se bo zaslon za spremeni- nje enot (slika 8H).
- Enota °C je privzeto nastavljena, zato je enota F nastavljena s simbolom v položaju »OFF« (slika 1G). Za nastavitve simbola stikala enote °F v položaj VKLOP (slika 1F).
- Za potrditev vrednosti se dotaknite simbola ✓ (slika 1B).

#### Programi IMPORT / EXPORT prek USB

- Vrata USB se nahajajo na levi strani nadzorne plošče.
- Če želite uvoziti nove programe iz pogona USB, se po priklju- čitvi pogona dotaknite simbola USB (slika 8C) s splošnega za- slona za nastavitve. Prikazal se bo zaslon za uvoz/izvoz (slika 8I) - dotaknite se možnosti »uvoz«; kot potrditev se bo sprožil zvočni alarm.
- Če želite izvoziti programe: dotaknite se možnosti »Izvoz« z zaslona za uvoz/izvoz (8I) - kot potrditev bo sprožen zvočni alarm.

#### INFO O SISTEMU

- Na zaslonu s splošnimi nastavitvami (slika 8) se dotaknite simbola »i« (slika 8E). Za potrditev vnesite geslo »1234« in simbol na dotik ✓ (slika 1B).

#### Funkcija HACCP

- Za uporabo funkcije HACCP za stalno spremljanje podatkov pogona USB programa morate priključiti na napravo.
- Za vklop funkcije se na zaslonu s splošnimi nastavitvami (slika 8I) dotaknite simbola, povezanega s funkcijo HACCP (slika 8F).
- Na prikazanem zaslonu (Flg.8J) simbol za aktivacijo stikala iz položaja »IZKLOP« v položaj »VKLUJUČENO« (slika 1F-G).

#### Čiščenje in vzdrževanje

- **POZOR!** Pred shranjevanjem, čiščenjem in vzdrževanjem napravo vedno izključite iz napajanja in se ohladite.
- Za čiščenje ne uporabljajte vodnega curka ali čistila za paro in naprave ne potiskajte pod vodo, saj se deli zmočijo in lahko pride do električnega udara.
- Če naprava ni v dobrem stanju čistosti, lahko to negativno vpliva na življenjsko dobo naprave in povzroči nevarno stanje.
- Ostanke hrane je treba redno čistiti in odstranjevati iz naprave. Če naprava ni pravilno očiščena, bo skrajšala njeno življenjsko dobo in lahko med uporabo povzroči nevarno stanje.

#### Ročno čiščenje

- Ohlajeno zunanjo in notranjo površino očistite s krpo ali gobico, rahlo navlaženo z blago milnico.
- Zaradi higiene je treba napravo očistiti pred in po uporabi.
- Preprečite stik vode z električnimi komponentami.
- Naprave nikoli ne potapljajte v vodo ali druge tekočine.
- Nikoli ne uporabljajte agresivnih čistilnih sredstev, abrazivnih gobic ali čistilnih sredstev, ki vsebujejo klor. Za čiščenje ne





uporabljajte jeklene volne, kovinskih pripomočkov ali ostrih ali koničastih predmetov. Ne uporabljajte bencina ali topil.

- Nobeni deli niso varni za pomivalni stroj.
- Ventilator očistite z ustreznimi detergenti za odstranjevanje vodnega kamna, da zagotovite nastanek vodnega kamna.
- Odstranite tesnilo vrat in ga operite ločeno s toplo milnico, nato sperite in posušite z mehko krpo.

### Polavtomatsko čiščenje

- Na stene komore, pokrove ventilatorja in notranje steklo vrat nanesite ustrezno pralno sredstvo. Pustite približno 20 minut.
- Temperaturo nastavite na približno 100–120 °C, raven vlažnosti pa na položaj 5. Čas nastavite na 15 minut.
- Po koncu programa odprite vrata in počakajte, da se naprava ohladi. Sperite z vodo.
- Za sušenje komore nastavite program na 10 minut in temperaturo na približno 180–200 °C (po potrebi ponovite cikel).
- Po čiščenju pustite vrata rahlo odprta.

### Vzdrževanje

- Redno preverjajte delovanje naprave, da preprečite resne nesreče.
- Če opazite, da naprava ne deluje pravilno ali da pride do težave, jo prenehajte uporabljati, izklopite in se obrnite na dobavitelja.
- Vsa vzdrževalna dela, instalacije in popravila morajo izvajati specializirani in pooblašteni tehniki ali jih priporoča proizvajalec.

### Prevoz in skladiščenje

- Pred shranjevanjem se vedno prepričajte, da je bila naprava odklopljena iz napajanja in popolnoma ohlajena.
- Napravo shranjujte na hladnem, čistem in suhem mestu.
- Na napravo nikoli ne postavljajte težkih predmetov, saj bi to lahko poškodovalo napravo.
- Naprave ne premikajte med delovanjem. Med premikanjem napravo izključite iz napajanja in jo držite na dnu.

### Odpravljanje težav

Če naprava ne deluje pravilno, preverite spodnjo tabelo za raztopino. Če težave še vedno ne morete odpraviti, se obrnite na dobavitelja/ponudnika storitev.

Težave	Možni vzrok	Možna rešitev
Naprava ne deluje (kontrolna plošča je popolnoma izklopljena).	Okvarjen priključek na električno omrežje.	Preverite povezavo z električnim omrežjem.
	Pomanjkanje napetosti.	Obnovite napetost napajanja.
	Varovalka za zaščito elektronske plošče.	Stik s tehnično službo.
Aktivni program kuhanja - naprava ne deluje.	Vrata so odprta.	Pravilno zaprite vrata.
	Senzor vrat je poškodovan.	Stik s tehnično službo.
Vlaženje/proizvodnja pare ne deluje.	Okvarjen priključek za vodo.	Preverite povezavo z vodo.
	Zaprta ventil za vodo.	Odprite ventil.
	Zamašen filter za dovod vode.	Očistite filter.
	Poškodovan selenični ventil za dovod vode.	Stik s tehnično službo.

Vrata so zaprta. Izstop pare skozi tesnilo.	Gasketa ni pravilno nameščena.	Preverite sklop tesnila.
	Poškodovano tesnilo.	Stik s tehnično službo.
	Ročaj je nepravilno nastavljen.	Stik s tehnično službo.
Neenakomerno kuhanje.	Eden od motorjev je okvarjen ali deluje pri nizki hitrosti.	Stik s tehnično službo.
	Motorji se ne obračajo v nasprotno smer.	Stik s tehnično službo.
	Ogrevalni elementi so poškodovani.	Stik s tehnično službo.
Notranja svetilka ne deluje.	Lučka je poškodovana	Zamenjajte žarnico.
Varnostna toplotna zaščita se neprekinjeno aktivira.	Poškodovana toplotna zaščita.	Stik s tehnično službo.
	Kontrolni termostat je poškodovan.	Stik s tehnično službo.

### Identifikacija kode napake

Kode napak	Možni vzrok	Možna rešitev
E01: Sonda komore ni zaznana.	Prekinitev povezave med sondo in elektronsko ploščo.	Stik s tehnično službo.
	Sonda komore je poškodovana.	
E02: Sonda jedra ni zaznana.	Prekinitev povezave med sondo in elektronsko ploščo.	Stik s tehnično službo.
	Sonda jedra je poškodovana.	
E03: Izklop napajanja.	Pomanjkanje glavne moči v časovnem obdobju.	Reaktivni prekinjeni cikel.
E04: Napaka USB	USB ni zaznan/berljiv/poškodovan.	Zamenjajte pogon USB.
	Prekinitev povezave med vrati USB in elektronsko ploščo.	Stik s tehnično službo.

### Garancija

Okvare, ki vplivajo na funkcionalnost naprave in se pojavijo v enem letu po nakupu, se popravijo s brezplačnim popravilom ali zamenjavo, če je bila naprava uporabljena in se je ohranila v skladu z navodili in ni bila zlorabljena ali napačno uporabljena. To ne vpliva na vaše zakonske pravice. Če je za napravo veljala garancija, navedite, kje in kdaj je bila kupljena, in priložite dokazilo o nakupu (npr. račun).

Skladno z našo politiko nenehnega razvoja izdelkov si pridržujemo pravico do spremembe izdelka, embalaže in specifikacij dokumentacije brez predhodnega obvestila.

### Odstranjevanje in okolje

Med odstranjevanjem naprave ne odvrzite izdelka skupaj z drugimi gospodinjstskimi odpadki. Namesto tega ste sami odgovorni, da odpadno opremo odvrzete na ustrezno zbirno mesto. Neupoštevanje tega pravila lahko kaznuje v skladu z veljavnimi predpisi o odlaganju odpadkov. Ločeno zbiranje in recikliranje vaše odpadne opreme v času odlaganja bo poma-



galo ohraniti naravne vire in zagotoviti, da se reciklira na način, ki varuje zdravje ljudi in okolje.

Za več informacij o tem, kam lahko odložite svoje odpadke za recikliranje, se obrnite na lokalno komunalno podjetje. Proizvajalci in uvozniki ne prevzemajo odgovornosti za recikliranje, obdelavo in ekološko odstranjevanje, bodisi neposredno bodisi prek javnega sistema.

## SVENSKA

### Bästa kund,

Tack för att du köper denna apparat från Hendi. Läs denna bruksanvisning noggrant och var särskilt uppmärksam på de säkerhetsföreskrifter som anges nedan, innan du installerar och använder produkten för första gången.

### Säkerhetsinstruktioner

- Använd endast produkten för det avsedda ändamål den är avsedd för, enligt beskrivningen i denna handbok.
- Tillverkaren ansvarar inte för skador som orsakas av felaktig drift och felaktig användning.
-  **FARA! RISK FÖR ELEKTRISK STÖT!** Försök inte reparera produkten själv. Sänk inte ned apparatens elektriska delar i vatten eller andra vätskor. Håll aldrig produkten under rinnande vatten.
- **ANVÄND ALDRIG EN SKADAD APPARAT!** Kontrollera de elektriska anslutningarna och sladden regelbundet för eventuella skador. Koppla bort produkten från strömförsörjningen när den är skadad. Reparationer får endast utföras av en leverantör eller kvalificerad person för att undvika fara eller skada.
- **WARNING!** När du placerar produkten ska du dra strömka-beln säkert om det behövs för att undvika oavsiktlig dragnig, skador, kontakt med värmeytan eller snubblingsrisk.
- **WARNING!** Så länge kontakten är i uttag är produkten ansluten till strömförsörjningen.
- **WARNING!** Stäng ALLTID av apparaten innan du kopplar bort den från strömförsörjningen, rengöring, underhåll eller förvaring.
- Anslut endast produkten till ett uttag med den spänning och frekvens som anges på produktens etikett.
- Vidrör inte kontakten/elektriska anslutningar med våta eller fuktiga händer.
- Håll apparaten och elkontakten/anslutningarna borta från vatten och andra vätskor. Om produkten faller i vatten ska du omedelbart ta bort strömförsörjningsanslutningarna. Använd inte produkten förrän den har kontrollerats av en certifierad tekniker. Underlåtenhet att följa dessa instruktioner kommer att orsaka livshotande risker.
- Anslut strömförsörjningen till ett lättillgängligt uttag så att du kan koppla bort produkten omedelbart i en nödsituation.
- Se till att sladden inte kommer i kontakt med vassa eller heta föremål och håll den borta från öppen eld. Dra aldrig i nätsladden för att dra ut den ur uttaget, dra alltid i kontakten istället.
- Bär aldrig apparaten i sladden.
- Försök aldrig öppna produktens hölje själv.
- För inte in föremål i produktens hölje.
- Lämna aldrig apparaten utan uppsikt under användning.
- Denna apparat ska användas av utbildad personal i köket på restauranger, matsalar eller barpersonal osv.

- Denna apparat får inte användas av personer med nedsatt fysisk, sensorisk eller mental förmåga eller personer som saknar erfarenhet och kunskap.
- Denna apparat får under inga omständigheter användas av barn.
- Förvara apparaten och dess elektriska anslutningar utom räckhåll för barn.
- Använd aldrig tillbehör eller andra extra enheter än de som medföljer produkten eller som rekommenderas av tillverkaren. Underlåtenhet att göra detta kan utgöra en säkerhetsrisk för användaren och kan skada produkten. Använd endast originaldelar och tillbehör.
- Använd inte produkten med hjälp av en extern timer eller ett fjärrkontrollsystem.
- Placera inte apparaten på ett värmeobjekt (bensin, el, kolspis osv.).
- Täck inte över produkten under drift.
- Placera inga föremål ovanpå produkten.
- Använd inte apparaten i närheten av en Eld, explosiva eller brandfarliga material. Använd alltid produkten på en horisontell, stabil, ren, värmebeständig och torr yta.
- Produkten är inte lämplig för installation i ett område där vattenstråle kan användas.
- Lämna ett utrymme på minst 20 cm runt produkten för ventilation under användning.
- **WARNING!** Håll alla ventilationsöppningar på produkten fria från hinder.

### Särskilda säkerhetsanvisningar

- Använd inte produkten för att förbereda mat eller vätskor i en sluten behållare eftersom behållaren kan explodera.
- Inga livsmedel som innehåller lättantändliga ämnen får tillagras, t.ex. alkohobaserade livsmedel. Självförbränningsfenomen kan uppstå som leder till bränder och explosioner i matlagningsskammaren.
- **OBSERVERA!** Produkten måste installeras under utloppshuven för att säkerställa att all ånga och annan ånga som produceras under arbetet körs fritt.
-  **FÖRSIKTIGHET! RISK FÖR BRÄNSKADOR! HETA YTOR!** Temperaturen på de åtkomliga ytorna är mycket hög under användning. Vidrör endast kontrollpanelen, handtagen, brytarna, timerkontrollvreden eller temperaturkontrollvreden osv.
- **FÖRSIKTIGHET! RISK FÖR BRÄNSKADOR!** Var uppmärksam på hantering av matbehållare under och efter tillagning: de kan vara mycket varma. Använd lämpliga skyddande termiska kläder för att förhindra brännskador.
- Ta inte bort fläktkåpan när luckan är öppen. Rör inte vid de rörliga fläktarna och motstånden som fortfarande är varma.
-  **WARNING!** Undvik skållning genom att inte använda laddade behållare med vätskor eller matgods som blir flytande genom att värma upp hyllorna på nivåer som är högre än 1,6 m över golvet.
- **WARNING!** När luckan till tillagningsfacket öppnas kan varm ånga komma ut.
- Överbelasta inte de inre hyllorna. Den maximala belastningen nämns i "Teknisk specifikation".
- Produkten måste anslutas till ett ekvipotentialsystem vars effektivitet måste bedömas på lämpligt sätt enligt gällande bestämmelser. Denna anslutning måste upprättas mellan apparater via lämplig terminal som är märkt med symbolen



 Den ekvipotentiala ledaren måste ha en minsta sektion på 2,5 mm<sup>2</sup>.

- Om nätsladden är skadad måste den bytas ut av tillverkaren, dess serviceombud eller liknande kvalificerade personer för att undvika fara.
- De nya slangseten som medföljer produkten ska användas och gamla slangset ska inte återanvändas.
- Anslut alltid apparaten till dricksvattenförsörjningen.
- Använd inte luckhandtaget för att flytta produkten (eventuellt glasbrott).

## Avsedd användning

- Denna produkt är avsedd att användas för professionellt bruk, även för kommersiella tillämpningar, till exempel i kök på restauranger, matsalar, sjukhus och kommersiella företag som bagerier, slakterier osv., men inte för kontinuerlig massproduktion av livsmedel
- Produkten är endast avsedd för matlagning (för alla typer av bakning av bakverk, bakverk och mat): färsk och fryst; för re-konditionering av kylda och frysta livsmedel, för ångkokning av kött, fisk och grönsaker etc. All annan användning kan leda till skador på produkten eller personskador.
- Användning av produkten för något annat ändamål ska anses vara missbruk av produkten. Användaren är ensam ansvarig för felaktig användning av enheten.

## Installation av jordning

Denna produkt är klassificerad som **skyddsklass I** och måste anslutas till en skyddsjord. Jordning minskar risken för elektriska stötar genom att tillhandahålla en utrymningskabel för den elektriska strömmen.

Denna apparat är utrustad med en nätsladd med jordkontakt eller elektriska anslutningar med jordkabel. Anslutningarna måste vara korrekt installerade och jordade.

## Kontrollpanel

**Huvudsymboler (Fig. 1 på sidan 3)**

- A. PÅ/AV
- B. BEKRÄFTA/STARTA
- C. STOPP/AVBRYT
- D. Tillbaka
- E. Startskärm
- F. Aktiv funktion (på)
- G. Desaktiv funktion (av)
- H. Ökande värde
- I. Minskande värde
- J. Förvärmning/fördröjd start klar

**Allmänna skärmar (Fig. 2 på sidan 3)**

- A. Standby-läge
- B. Startskärm
- C. Driftparametrar
- D. Kylfunktion
- E. Receptbok (program)
- F. Allmänna inställningar

**Skärm för driftsparametrar (Fig. 3 på sidan 3)**

- A. Tid
- B. Temperatur
- C. Befuktning
- D. Fläkthastighet
- E. Fasnummer

- F. Ytterligare parametrar
- G. Skärm för tidsinställning
- H. Skärm för temperaturinställning

**Skärm med ytterligare parametrar (Fig. 4 på sidan 4)**

- A. Fördröjd start
- B. Förvärmning
- C. Cykla med kärnsönd
- D. Spara program
- E. Skärm för inställning av fördröjd start
- F. Skärm för aktiverad fördröjd start
- G. Skärm för förvärmningsinställning
- H. Skärm för aktiverad förvärmning
- I. Driftparametrar med aktiverad kärnprob
- J. Skärm för kärntemperaturinställning

**Skärmar för aktiverad cykel (Fig. 5 på sidan 4)**

- A. Standardcykel
- B. Cykla med kärnsönd

**Receptbok (Fig. 6 på sidan 4)**

- A. Välja programnummer
- B. Välja program - valt nummer
- C. Skärm för programbesparing

**Kylfunktion**

**(Fig. 7 på sidan 5)**

**Skärm med allmänna inställningar (Fig. 8 på sidan 5)**

- A. Datum och tid
- B. Ändra enheter för visad temperatur
- C. USB - Importera/exportera
- D. Kontrollenhet (tillval)
- E. Systeminformation
- F. HACCP-funktion
- G. Skärm för inställning av datum och tid
- H. Skärm för ändring av enheter °C/F
- I. Skärm för export/import
- J. Skärm för aktivering av HACCP-funktionen

**Driftparametrar**

- 1. Tillagningstid (fig. 3A/3G) – från 1 minut till 11 timmar 59 minuter eller oändlighetstid (∞)
- 2. Tillagningstemperatur (fig. 3B/3H) – 30 °C–260 °C (86 F–518 F)
- 3. Kärntemperatur (fig. 4C/4J) – 1 °C–99 °C (33 F–210 F)
- 4. Befuktning (fig. 3C) – från AV till 100 % (10 % intervall)
- 5. Fläkthastighet (fig. 3D) – 1 eller 2

## Elektrisk anslutning

**(Fig. 10 på sidan 6)**

- I den permanenta anslutningen till elnätet måste en skyddspolbrytare installeras mellan produkten och elnätet med minimal öppning mellan kontaktarna i överspänningskategori III (4 000 V), dimensionerad för lasten och i enlighet med tillämpliga bestämmelser (automatisk krets-brytare).
- Skyddspolbrytaren som används för anslutningen måste vara lättillgänglig när produkten är installerad.

## Vattenanslutning

- Maximal vattentemperatur får inte överstiga 30 °C.
- Vattentrycket måste vara mellan 100 och 200 kPa (1–2 bar). Om trycket överstiger 2 bar, installera en tryckreducerare uppströms från produkten. Om trycket är lägre än 1 bar, an-



vänd pumpen för att höja tryckvärdet.

- Vattnets hårdhet bör vara mellan 0,5 °f och 3 °f. Apparaten måste installeras med vattenavhårdare för att minska kalkbildning.
- Vattenavloppet måste anslutas genom en lämplig fälla. Om avloppsröret transporteras till ett öppet golvvaploppsavstånd mellan röret och utloppspunkten ska det ha 25–30 mm lopp. Vägghöjningsurladdning är också tillåten så länge avloppsröret bibehåller den stadiga lutningen på 4–5%.

## Föberedelse före användning

- Ta bort alla skyddsförpackningar och folie eller tejp.
- Kontrollera att apparaten är i gott skick och med alla tillbehör. Vid ofullständig eller skadad leverans, kontakta leverantören omedelbart. Använd i så fall inte enheten.
- Rengör tillbehören och produkten före användning (se ==> Rengöring och underhåll).
- Se till att produkten är helt torr.
- Placera produkten på en horisontell, stabil och värmebeständig yta som är säker mot vattenstänk. Nivåjustera apparaten med justerbara fötter. Ta inte isär fötterna. Placera produkten endast på lämpligt stativ – placera den inte på golvet.
- Behåll förpackningen om du tänker förvara produkten i framtiden.
- Behåll användarhandboken för framtida referens.

**OBS!** På grund av tillverkningsrester kan produkten avge en lätt lukt under de första användningarna. Detta är normalt och indikerar inte någon defekt eller fara. Se till att produkten är väl ventilerad. Vi rekommenderar att du kör en tom cykel i 40/50 minuter vid en temperatur på 220/230 °C. På detta sätt försvinner alla obehagliga men helt normala lukter på grund av uppvärmning av värmeisoleringen som omsluter matlagingskammaren och silikonet som används för dess yttre tätning.

## Bruksanvisning

- **OBSERVERA!** Undvik långvarig beständighet på stålytor av livsmedel som innehåller sura ämnen (citronjuice, vinäger, salt, etc.) som orsakar korrosionsförsämring.
- Förvärm produkten varje gång före tillagning för att uppnå bästa prestanda.
- Undvik att tillsätta salt i maten i matlagingskammaren.

## GRUNDLÄGGANDE drift

- För att slå på produkten (efter att ha anslutit till elnätet) ska du ställa in knappen på "PÅ". Knappen är placerad på produktens vänstra sida under basen (fig. 9A på sidan 5) och är märkt med specialplatta (fig. 9B). Först visas datorkoder, sedan visas datum, tid och symbolen PÅ/AV (fig.1A) tänds – visas i standby-läge.
- För att återaktivera displayen, tryck på PÅ/AV-symbolen - på displayen visas startskärmen (Fig. 2B).
- Aktivera standby-läget igen genom att trycka på symbolen PÅ/AV. Standby-läget aktiveras också automatiskt om produkten inte går längre än 10 minuter. Displayen visar endast datum, tid och PÅ/AV-symbol (fig. 2A).
- För att välja huvudparametrar, tryck på produktens symbol (fig. 1C). Huvudskärmen för parametrar som visas visas (fig. 3). För att ändra huvudparametervärdet, tryck på siffror relaterade till önskad parameter. För att återgå till startskärmen, tryck på hussymbolen (Fig.1E).
- Om du vill välja och ställa in ytterligare parametrar visas

touchemensymbolen (Fig.3F) - skärmen för ytterligare parametrar visas (Fig.4). Tryck på symbolen "tillbaka" (fig. 1D) för att återgå till skärmen för driftsparametrar.

- Ändra allmänna inställningar, t.ex. datum, tid osv. genom att trycka på inställningssymbolen (fig. 2F) på startskärmen.

## Inställning av TID

- Från skärmen för driftsparametrar (Fig. 3) trycker du på siffror relaterade till tidsymbolen (3A) – skärmen för tidsinställning visas (3G).
- Ändra värdet med det tangentbord som visas. För att ställa in oändlig tid (kontinuerlig cykel), tryck på symbolen ∞.
- Bekräfta värdet genom att trycka på symbolen ✓ (fig. 1B).
- Under cykelvisningen visas återstående tid för aktuell fas (om inställd på mer än en) och återstående tid för hela cykeln.

## TEMPERATUR-inställning

- Från skärmen för driftsparametrar (Fig. 3) trycker du på siffrorna för temperatursymbolen (3B) – skärmen för temperaturinställning visas (3H).
- Ändra värdet med det tangentbord som visas.
- Bekräfta värdet genom att trycka på symbolen ✓ (fig. 1B).
- Under cykelvisningen visas aktuell kammartemperatur och inställd temperatur för varje fas/cykel.

## FKTIGHET/STEAM-inställning

- Från skärmen för driftsparametrar (fig. 3) trycker du på siffror som är relaterade till befuktningssymbolen (3C) och ändrar värdet genom att trycka på symbolerna "+" eller "-" (fig.1H-1I).
- Bekräfta värdet genom att trycka på symbolen ✓ (fig. 1B).

## Inställning för FLÅKTHASTIGHET

- På skärmen för driftsparametrar (fig. 3) trycker du på siffrorna 1 eller 2 för fläktsymbolen (3D) – den valda hastigheten tänds.

## Inställning av CYKELSTEG

- Om du vill lägga till nästa steg i cykeln efter att ha ställt in önskade värden för driftsparametrar för det första steget (fas 1) trycker du på siffran som motsvarar nästa fasnummer (fig. 3E). Alla driftsparametrar kan ställas in för ett nytt steg.
- På ytterligare skärm visas stegnummer (fas) i det nedre vänstra hörnet.
- Under cykeln visar displayen aktivt fasnummer och heltal faser.

## FÖRDRÖJD START-inställning

- På skärmen för driftsparametrar (Fig. 3) trycker du på ytterligare menysymbol (3F) – skärmen för ytterligare parametrar visas (Fig. 4).
- Tryck på siffror relaterade till symbolen för fördröjd start (4A) – inställningsskärmen visas (4E).
- Ändra värdet med det tangentbord som visas.
- Bekräfta värdet genom att trycka på symbolen ✓ (fig. 1B).
- Vid aktiverad fördröjd start visas återstående tid för att starta cykeln i nedräkningsläge (fig. 4F). Slutet av räkningen informeras med ljudsignal och symbol "KLAR" (fig. 1J).

**OBSERVERA:** Fördröjd start kan ställas in på högst 23 timmar och 59 minuter. För att avaktivera funktionen, ställ in värdet 00:00.

## Inställning för FÖRVÄRMNING

- Från skärmen med ytterligare parametrar (Fig. 4) trycker du



på siffror som är relaterade till förvärmningssymbolen (4B) – inställningsskärmen visas (4G); ändra värde med hjälp av tangentbordet som visas. Förvärmningsvärdet läggs alltid till huvudtemperaturen (om temperaturen till exempel ställs in på 180 °C och förvärmning på 50 °C kommer temperaturen i kammaren att nå 230 °C).

- Bekräfta värdet genom att trycka på symbolen ✓ (fig. 1B).
- För att avaktivera funktionen, ställ in värdet 0 °C.
- Under den aktiverade förvärmningsfasen visas aktuell kammar-temperatur med synlig inställd förvärmningstemperatur (fig. 4H).
- Den uppnådda temperaturen informeras med en ljudsignal och symbolen "KLAR" (fig. 1J). Öppna luckan för att avaktivera larmet. Stäng luckan - huvudprogrammet startar automatiskt.

OBSERVERA: Förvärmningstemperaturen får inte överstiga 260 °C (totalt).

### Inställning av CORE-TEMPERATUR

- Från skärmen för ytterligare parametrar (Fig.4) trycker du på aktiveringssymbolen från AV till PÅ (Fig.1F-G) som är relaterad till kärnprobsymbolen (Fig.4C).
- Bekräfta inställningen genom att trycka på symbolen ✓ (fig. 1B).
- Skärmen för driftsparametrar ändras: tidsvärdet ändras till kärntemperaturvärdet (Fig.4I); tryck på siffrorna som motsvarar kärnprobens symbol - skärmen för inställning av kärntemperatur visas (Fig.4J).
- Ändra värdet med det tangentbord som visas.
- Bekräfta värdet genom att trycka på symbolen ✓ (fig. 1B).
- Under cykelvisningen visas aktuell kärntemperatur och inställd kärntemperatur för varje fas/cykel.

OBSERVERA: Om kärntemperaturen är inställd är tidsinställningen utesluten. Cykel-/strömsteg (om mer än 1) avslutas tills inställd innetemperatur har uppnåtts.

OBSERVERA: Under denna inställning används kärnsonden inuti maten. Undvik kontakt med ben. Sondkabeln måste passera genom dörrpackningen längst ned. Om cykeln ställs in utan ovanstående parametrar måste kärnsonden placeras i ett specifikt uttag. Om inte, visar displayen fel.

### STARTA eller STOPPA cykeln

- När du har ställt in alla parametrar trycker du på symbolen ✓ (fig. 1B). Beroende på typ av cykel (utan eller med kärnsond) visas motsvarande skärm (fig. 5A-B).
- För att avbryta den aktiva cykeln när som helst trycker du på valfritt område på skärmen och trycker sedan på och trycker på symbolen "X" (fig. 1C) i 3 sekunder.
- När programmet är klart aktiveras ljudlarmet i 1 minut.
- Under cykeln kan alla parametrar ändras genom att trycka på motsvarande siffror. För att återgå till skärmen för aktiverad cykel trycker du på symbolen "TILLBAKA" (fig.1D).

### MOTTAGARBOKA

Produkten har receptbok där kan lagras program upp till 100.

- För att gå in i standardprogramlistan, tryck på symbolen för receptboken (fig. 2E). Displayen visar receptnummer - upp-lysta i vitt (tomma siffror) och mörklagda nummernummer (upptagna siffror) - fig. 6A.
- Välj ett program genom att trycka på motsvarande nummer - numret markeras med röd ram (fig. 6B). Tryck på "radera" för att återställa det tagna numret (sparat program under valt

nummer kommer att raderas).

- För att spara ett nytt program med nya driftsparametrar väljer du ytterligare meny (fig. 3F) och trycker sedan på "spara" på skärmen med ytterligare parametrar (fig. 4D) - displayen visar programnummer (fig. 6C). Välj önskat nummer och tryck på "spara" igen.

OBSERVERA: Om du väljer mörklagt nummer (vissa program finns redan under detta nummer) kommer ett nytt program att ersätta ett befintligt (gamalt program kommer att skrivas över).

### KYLNING-funktion

- Från startskärmen (fig. 2B) touchsymbol för kylfunktion (fig. 2D). Aktuell kammar-temperatur visas på kylfunktionsskärmen (fig. 7). Öppna luckan för att starta kylningen.
- Funktionen kan avbrytas när som helst genom att trycka på symbolen "BACK" (fig.1D). Annars inaktiveras den automatiskt när temperaturen inuti kammaren sjunker till 40 °C.

OBSERVERA: Kylfunktion aktiverad med öppen dörr - vidrör inte något element inuti kammaren. RISK FÖR BRÄNSKA-DÖR.

### Inställning av DATUM OCH TID

- Från skärmen för allmänna inställningar (fig. 8) trycker du på symbolen för kalender/klocka (fig. 8A). Skärmen för inställning av datum och tid visas (fig. 8G).
- Tryck på önskad siffra för att ändra värde (siffrorna börjar blinka). Ändra datum eller tid genom att trycka på symbolerna "+" eller "-".
- Bekräfta värdet genom att trycka på symbolen ✓ (fig. 1B). För att avsluta utan att spara, tryck på symbolen "BACK" (fig.1D).

### Växla mellan °C/F

- På skärmen för allmänna inställningar (fig. 8) trycker du på symbolen för °C/F (fig. 8B). Skärmen Ändra enheter visas (fig. 8H).
- Enheten °C är inställd som standard, så enheten F är inställd med symbolen i läget "OFF" (fig. 1G). För att ställa enhetens °F-brytarsymbol i läget PÅ (fig. 1F).
- Bekräfta värdet genom att trycka på symbolen ✓ (fig. 1B).

### IMPORT/EXPORT-program via USB

- USB-porten sitter på kontrollpanelens vänstra sida.
- Om du vill importera nya program från USB-enheten trycker du på USB-symbolen (fig. 8C) från skärmen för allmän inställning efter att du har anslutit enheten. Skärmen Import/export visas (Fig.8I) - tryck på "importera". Ett akustiskt larm avges som bekräftelse.
- För att exportera program: tryck på "exportera" från import-/export-skärmen (8I) - ett uppsagningslarm avges som bekräftelse.

### SYSTEMINFÖ

- Från skärmen för allmänna inställningar (fig. 8) trycker du på symbolen "i" (fig. 8E). Skriv in lösenordet "1234" och tryck på symbolen ✓ (fig. 1B) för att bekräfta.

### HACCP-funktion

- För att använda HACCP-funktionen för att ständigt övervaka data för programmet måste USB-enheten vara ansluten till produkten.
- Aktivera funktionen genom att från skärmen för allmänna inställningar (fig. 8) trycka på symbolen för HACCP-funktionen (fig. 8F).



- På skärmen som visas (Fig.8J) växlar du aktiveringsymbolen från läget "AV" till läget "PÅ" (fig.1F-G).

## Rengöring och underhåll

- **OBSERVERA!** Koppla alltid bort produkten från strömförsörjningen och låt den svalna före förvaring, rengöring och underhåll.
- Använd inte vattenstråle eller ångtvätt för rengöring och tryck inte apparaten under vatnet eftersom delarna blir våta och elektriska stötar kan uppstå.
- Om produkten inte hålls ren kan detta påverka produktens livslängd negativt och leda till en farlig situation.
- Livsmedelsrester ska rengöras regelbundet och tas bort från produkten. Om produkten inte rengörs ordentligt minskar den livslängden och kan leda till ett farligt tillstånd under användning.

### Manuell rengöring

- Rengör den kylda utvändiga och invändiga ytan med en trasa eller svamp lätt fuktad med en mild tvålösning.
- Av hygieniskäl ska produkten rengöras före och efter användning.
- Undvik att vatten kommer i kontakt med de elektriska komponenterna.
- Sänk aldrig ned apparaten i vatten eller andra vätskor.
- Använd aldrig aggressiva rengöringsmedel, slipande svampar eller rengöringsmedel som innehåller klor. Använd inte stålull, metallredskap eller vassa eller spetsiga föremål för rengöring. Använd inte bensin eller lösningsmedel!
- Inga delar kan diskas i diskmaskin.
- Rengör fläkten med lämpliga avkalkningsmedel för att säkerställa att kalkavlagringar bildas.
- Ta bort dörrpackningen och tvätta den separat med varmt tvålatten, skölj sedan och torka med en mjuk trasa.

### Halvautomatisk rengöring

- Applicera lämpligt rengöringsmedel på kammarväggarna, fläktkåporna och innerdörrglaset. Låt verka i ca 20 minuter.
- Ställ in temperaturen på ca 100-120 °C och befuktningnivån på läge 5. Ställ in tiden på 15 minuter.
- När programmet är klart öppnar du luckan och väntar på att produkten ska svalna. Skölj med vatten.
- För att torka kammaren, ställ in programmet på 10 minuter och temperaturen på ca 180-200 °C (upprepa programmet om det behövs).
- Lämna luckan något öppen efter rengöring.

### Underhåll

- Kontrollera att produkten fungerar regelbundet för att förhindra allvarliga olyckor.
- Om du ser att produkten inte fungerar korrekt eller att det finns ett problem, sluta använda den, stäng av den och kontakta leverantören.
- Allt underhåll, installation och reparationsarbete måste utföras av specialiserade och auktoriserade tekniker, eller rekommenderas av tillverkaren.

### Transport och förvaring

- Se alltid till att produkten har kopplats bort från strömförsörjningen och svalnat helt före förvaring.
- Förvara produkten på en sval, ren och torr plats.
- Placera aldrig tunga föremål på produkten eftersom det kan skada den.

- Flytta inte produkten när den är i drift. Koppla bort produkten från strömförsörjningen när den rör sig och håll den i botten.

## Felsökning

Om produkten inte fungerar korrekt, kontrollera nedanstående tabell för lösningen. Om du fortfarande inte kan lösa problemet, kontakta leverantören/tjänsteleverantören.

Problem	Möjlig orsak	Möjlig lösning
Apparaten fungerar inte (kontrollpanelen är helt avstängd).	Felaktig anslutning till elnätet.	Kontrollera anslutningen till elnätet.
	Brist på spänning.	Återställ strömförsörjningsspänningen.
	Skyddsåskärm för elektronikort.	Kontakt med teknisk service.
Tillagningscykeln är aktiv - produkten fungerar inte.	Dörr öppen.	Stäng luckan ordentligt.
	Dörrsensorn är skadad.	Kontakt med teknisk service.
Befuktning/ångproduktion fungerar inte.	Felaktig vattenanslutning.	Kontrollera anslutningen till vattennätet.
	Stängd vattenventil.	Öppna ventilen.
	Blockerat vatteninloppsfilter.	Rengör filtret.
	Skadad magnetventil för vatteninlopp.	Kontakt med teknisk service.
Dörr stängd. Ångutsläpp genom packningen.	Packningen är inte korrekt monterad.	Kontrollera packningen.
	Skadad packning.	Kontakt med teknisk service.
	Handtaget har justerats felaktigt.	Kontakt med teknisk service.
Ojämn tillagning.	En av motorerna är defekt eller går på låg hastighet.	Kontakt med teknisk service.
	Motorerna går inte i motsatt riktning.	Kontakt med teknisk service.
	Värmeelementen är skadade.	Kontakt med teknisk service.
Den inre lampan fungerar inte.	Lampan är skadad	Byt ut glödlampan.
Termiskt säkerhetsskydd aktiveras kontinuerligt.	Skadat termiskt skydd.	Kontakt med teknisk service.
	Styrtermostaten är skadad.	Kontakt med teknisk service.

## Identifiering av felkod

Felkoder	Möjlig orsak	Möjlig lösning
E01: Kammarsond ej detekterad.	Avbruten anslutning mellan sond och elektronisk platta.	Kontakt med teknisk service.
	Kammarsonden är skadad.	
E02: Kärnsond ej detekterad.	Avbruten anslutning mellan sond och elektronisk platta.	Kontakt med teknisk service.
	Kärnsonden är skadad.	



E03: Ström-tillförseln är blackout.	Brist på makt i tiden.	Reaktiv avbruten cykel.
E04: USB-fel	USB ej detekterad/läsbar/skadad.	Byt ut USB-enheten.
	Avbruten anslutning mellan USB-port och elektronisk platta.	Kontakt med teknisk service.

## Garanti

Alla defekter som påverkar produktens funktion och som blir uppenbara inom ett år efter inköpet kommer att repareras genom kostnadsfri reparation eller utbyte, förutsatt att produkten har använts och underhållits i enlighet med instruktionerna och inte har missbrukats eller missbrukats på något sätt. Dina lagstadgade rättigheter påverkas inte. Om produkten omfattas av garantin ska du ange var och när den köptes och inkludera inköpsbevis (t.ex. kvitto).

I enlighet med vår policy för kontinuerlig produktutveckling förbehåller vi oss rätten att ändra specifikationerna för produkt, förpackning och dokumentation utan föregående meddelande.

## Kassering och miljö



När produkten tas ur bruk får den inte kasseras tillsammans med annat hushållsavfall. Istället är det ditt ansvar att kassera din avfallsutrustning genom att lämna över den till en utsedd uppsamlingsplats. Underlåtenhet att följa denna regel kan bestraffas i enlighet med gällande bestämmelser om avfallshandling. Separat insamling och återvinning av din avfallsutrustning vid tidpunkten för kassering kommer att bidra till att bevara naturresurser och säkerställa att den återvinns på ett sätt som skyddar människors hälsa och miljö.

För mer information om var du kan lämna in ditt avfall för återvinning, kontakta ditt lokala återvinningsföretag. Tillverkarna och importörerna tar inte ansvar för materialåtervinning, behandling och ekologiskt bortskaffande, varken direkt eller genom ett offentligt system.

## БЪЛГАРСКИ

Уважаеми клиенти,

Благодарим Ви, че закупихте този уред Hendi. Прочетете внимателно това ръководство за потребителя, като обърнете особено внимание на правилата за безопасност, описани по-долу, преди да инсталирате и използвате този уред за първи път.

## Инструкции за безопасност

- Използвайте уреда само по предназначение, за което е предназначен, както е описано в това ръководство.
- Производителят не носи отговорност за щети, причинени от неправилна работа и неправилна употреба.
-  **ОПАСНО! РИСК ОТ ЕЛЕКТРИЧЕСКИ УДАР!** Не се опитвайте да ремонтирате уреда сами. Не потапяйте електрическите части на уреда във вода или други течности. Никога не дръжте уреда под течаща вода.
- **НИКОГА НЕ ИЗПОЛЗВАЙТЕ ПОВРЕДЕН УРЕД!** Проверявайте редовно електрическите връзки и кабели за повреди. Когато е повреден, изключете уреда от електрозахранването. Всички ремонти трябва да се извършват само от

доставчик или квалифицирано лице, за да се избегне опасност или нараняване.



- **ПРЕДУПРЕЖДЕНИЕ!** Когато позиционирате уреда, прокарайте захранващия кабел безопасно, ако е необходимо, за да избегнете неволно дърпане, повреда, контакт с нагревателната повърхност или опасност от преплъване.
- **ПРЕДУПРЕЖДЕНИЕ!** Докато щепселът е в гнездото, уредът е свързан към захранването.
- **ПРЕДУПРЕЖДЕНИЕ!** ВИНАГИ изключвайте уреда, преди да го изключите от захранването, почистването, поддръжката или съхранението.
- Свържете уреда към електрически контакт само с напрежението и честотата, посочени на етикета на уреда.
- Не докосвайте щепсела/електрическите връзки с мокри или влажни ръце.
- Дръжте уреда и електрическите щепсели/връзки далеч от вода и други течности. Ако уредът попадне във вода, незабавно извадете връзките на захранването. Не използвайте уреда, докато не бъде проверен от сертифициран техник. Неспазването на тези инструкции ще доведе до животозастрашаващи рискове.
- Свържете захранването към лесно достъпен електрически контакт, така че да можете да изключите уреда незабавно в случай на спешност.
- Уверете се, че кабелът не влиза в контакт с остри или горещи предмети и го дръжте далеч от открит огън. Никога не дърпайте захранващия кабел, за да го изключите от контакта, а винаги дърпайте щепсела вместо това.
- Никога не носете уреда за кабели му.
- Никога не се опитвайте да отваряте корпуса на уреда сами.
- Не вкарвайте предмети в корпуса на уреда.
- Никога не оставяйте уреда без надзор по време на употреба.
- Този уред трябва да се управлява от обучен персонал в кухнята на ресторанта, столовете или бара и др.
- Този уред не трябва да се използва от лица с намалени физически, сетивни или умствени възможности или лица, които нямат опит и познания.
- Този уред при никакви обстоятелства не трябва да се използва от деца.
- Съхранявайте уреда и неговите електрически връзки на място, недостъпно за деца.
- Никога не използвайте аксесоари или допълнителни устройства, различни от доставените с уреда или препоръчани от производителя. Неспазването на това може да представлява риск за безопасността на потребителя и да повреди уреда. Използвайте само оригинални части и аксесоари.
- Не работете с този уред чрез външен таймер или система за дистанционно управление.
- Не поставяйте уреда върху нагревателен предмет (бензин, електричество, печка с въглен и др.).
- Не покривайте уреда в експлоатация.
- Не поставяйте предмети върху уреда.
- Не използвайте уреда в близост до открит пламък, експлозивни или запалими материали. Винаги работете с уреда на хоризонтална, стабилна, чиста, топлоустойчива и суха повърхност.
- Уредът не е подходящ за монтаж в зона, където може да се използва водна струя.
- Оставете пространство от най-малко 20 см около уреда за



вентилация по време на употреба.

- **ПРЕДУПРЕЖДЕНИЕ!** Пазете всички вентилационни отвори на уреда от препятствия.

## Специални инструкции за безопасност

- Не използвайте уреда за приготвяне на храна или течности в затворен контейнер, тъй като контейнерът може да експлодира.
- Не трябва да се готвят храни, съдържащи лесно запалими вещества, като например храни на алкохолна основа; може да се появят явления на самозапалване, водещи до пожари и експлозии в камерата за готвене.
- **ВНИМАНИЕ!** Уредът трябва да се монтира под аспиратора, за да се гарантира, че цялата пара и други пари, произведени по време на работа, работят свободно.
-  **ВНИМАНИЕ! РИСК ОТ ИЗГАРЯНИЯ! ГОРЕЩИ ПОВЪРХНОСТИ!** Температурата на достъпните повърхности е много висока по време на употреба. Докоснете само контролния панел, дръжките, превключвателите, копчетата за управление на таймера или копчетата за управление на температурата и т.н.
- **ВНИМАНИЕ! РИСК ОТ ИЗГАРЯНИЯ!** Обърнете внимание на боравенето с контейнери за храна по време на и след готвене: те могат да бъдат много горещи. Носете подходящо защитно термично облекло, за да предотвратите изгаряния.
- По време на работа, с отворена врата, не сваляйте капака на вентилатора; не докосвайте движещите се вентилатори и резистори, които все още са горещи.
-  **ПРЕДУПРЕЖДЕНИЕ!** За да избегнете олющване, не използвайте заредени съдове с течности или готварски стоки, които се оцветяват чрез нагряване в рафтове, разположени на нива, по-високи от 1,6 м над пода.
- **ПРЕДУПРЕЖДЕНИЕ!** Когато отваряте вратата на отделениято за готвене, може да излезе гореща пара.
- Не претоварвайте вътрешните рафтове. Максималният товар е споменат в „Техническа спецификация“.
- Уредът трябва да бъде свързан към система за еквипотенциални продукти, чиято ефективност трябва да бъде оценена по подходящ начин в съответствие с приложимите разпоредби. Тази връзка трябва да бъде настроена между уредите през подходящия терминал, който е маркиран със символа . Еквипотенциалният проводник трябва да има минимална секция от 2,5 mm<sup>2</sup>.
- Ако захранващият кабел е повреден, той трябва да бъде заменен от производителя, неговия сервизен агент или лица с подобна квалификация, за да се избегне опасност.
- Новите комплекти маркучи, доставени с уреда, трябва да се използват и старите комплекти маркучи не трябва да се използват повторно.
- Винаги свързвайте уреда към водоснабдяването с питейна вода.
- Не използвайте дръжката на вратата за преместване на уреда (възможно счупване на стъкло).

## Предназначение

- Този уред е предназначен за професионална употреба, както и за търговски приложения, например в кухни на ресторанти, столове, болници и търговски предприятия като пекарни, месари и др., но не и за непрекъснато масо-

во производство на храна

- Уредът е предназначен само за готвене на храна (за всички видове печене на сладкиши, печива и храна): прясна и замразена; за възстановяване на охладена и замразена храна, за готвене на пара на месо, риба и зеленчуци и др. Всяка друга употреба може да доведе до повреда на уреда или до нараняване.
- Работата с уреда за каквато и да е друга цел се счита за злоупотреба с устройството. Потребителят носи цялата отговорност за неправилна употреба на устройството.

## Заземяваща инсталация

Този уред е класифициран като **защитен клас I** и трябва да бъде свързан към защитно заземяване. Заземяването намалява риска от токов удар, като осигурява изходен проводник за електрическия ток.

Този уред е снабден със захранващ кабел със заземяващ щепсел или електрически връзки със заземяващ проводник. Връзките трябва да бъдат правилно монтирани и заземени.

## Контролен панел

Основни символи (Фиг. 1 на страница 3)

- A. ВКЛ./ИЗКЛ.
- B. ПОТВЪРЖДЕНИЕ / СТАРТ
- C. СПИРАНЕ / ОТМЯНА
- D. Назад
- E. Начален екран
- F. Активна функция (вкл.)
- G. Дезактивна функция (изключена)
- H. Увеличаване на стойността
- I. Намаляване на стойността
- J. Предварително загряване / комплициран отложен старт

Общи екрани (Фиг. 2 на страница 3)

- A. Режим на готовност
- B. Начален екран
- C. Работни параметри
- D. Функция за охлаждане
- E. Книга с рецепти (програми)
- F. Общи настройки

Екран на работните параметри (Фиг. 3 на страница 3)

- A. Време
- B. Температура
- C. Овлажняване
- D. Скорост на вентилатора
- E. Номер на фаза
- F. Допълнителни параметри
- G. Настройка на екрана на времето
- H. Екран за настройка на температурата

Екран на допълнителни параметри (Фиг. 4 на страница 4)

- A. Отложен старт
- B. Предварително загряване
- C. Цикъл с сонда за ядро
- D. Запаване на програма
- E. Екран на настройката за отложен старт
- F. Екран на активиран отложен старт
- G. Екран на настройката за предварително загряване
- H. Екран на активирано предварително загряване
- I. Работни параметри с активирана сонда за ядро
- J. Екран на настройката на температурата в сърцевината





## Екрани на активиран цикъл (Фиг. 5 на страница 4)

- A. Стандартен цикъл
- B. Цикъл с сонда за ядро

## Книга с рецепти (Фиг. 6 на страница 4)

- A. Избор на номер на програма
- B. Избор на програма - избран номер
- C. Екран за запазване на програма

## Функция за охлаждане (Фиг. 7 на страница 5)

## Екран на общите настройки (Фиг. 8 на страница 5)

- A. Дата и час
- B. Промяна на единиците на показаната температура
- C. USB - Импортиране/експортиране
- D. Коректор (по избор)
- E. Информация за системата
- F. Функция НАССР
- G. Екран с настройка на дата и час
- H. Екран на променящите се единици °C / F
- I. Екран на износ/импорт
- J. Екран за активиране на функцията НАССР

## Работни параметри

- 1. Време за готвене (Фиг. 3A/3G) - от 1 минута до 11 часа 59 минути или време за безкрайност (∞)
- 2. Температура на готвене (Фиг. 3B/3H) - 30°C-260°C | 86 F - 518 F
- 3. Температура на сърцевината (Фиг. 4C/4J) - 1°C-99°C [33 F - 210 F]
- 4. Овлажняване (Фиг. 3C) - от ИЗКЛ. до 100% (10% интервали)
- 5. Скорост на вентилатора (фиг. 3D) - 1 или 2

## Електрическа връзка

### (Фиг. 10 на страница 6)

- В постоянната връзка към електрическата мрежа трябва да се монтира защитен превключвател на полюсите между уреда и мрежата с минимален отвор между контактите от категория III на свръхнапрежение (4000V), оразмерен за товара и отговарящ на приложимите разпоредби (автоматичен автоматичен прекъсвач).
- Превключвателят на защитния полюс, използван за свързването, трябва да бъде лесно достъпен, когато уредът е инсталиран.

## Свързване с вода

- Максималната температура на водата не трябва да надвишава 30°C.
- Налиягането на водата трябва да бъде между 100 и 200 kPa (1-2 bar). Ако налягането надвишава 2 bar, инсталирайте редуктор на налягането над уреда. Ако налягането е пониско от 1 bar, използвайте помпата, за да повишите стойността на налягането.
- Твърдостта на водата трябва да бъде между 0,5°f и 3°f. Уредът трябва да се монтира с омекотител за вода, за да се намали образуването на котлен камък.
- Изтичането на вода трябва да се свърже през подходящ уловител. Ако тръбата за източване е транспортирана до открито разстояние за източване на пода между тръбата и точката на изпускане, трябва да има на лета 25-30 mm. Разрядът, монтиран на стена, също е позволен, стига тръбата за източване да поддържа стабилен наклон от 4-5%.

## Подготовка преди употреба

- Отстранете всички защитни опаковки и фолио или ленти.
- Проверете дали устройството е в добро състояние и с всички аксесоари. В случай на непълна или повредена доставка, моля, свържете се незабавно с доставчика. В този случай не използвайте устройството.
- Почистете принадлежностите и уреда преди употреба (вижте ==> Почистване и поддръжка).
- Уверете се, че уредът е напълно сух.
- Поставете уреда върху хоризонтална, стабилна и топлоустойчива повърхност, която е безопасна срещу пръски вода. Изравнете уреда с регулируемите крачета. Не разглобявайте краката. Поставете уреда само на подходяща стойка - не го поставяйте на пода.
- Съхранявайте опаковката, ако възнамерявате да съхранявате уреда си в бъдеще.
- Запазете ръководството за потребителя за бъдещи справки.

**ЗАБЕЛЕЖКА!** Поради остатъци от производството, уредът може да излъчва лек мирис по време на първите няколко употреби. Това е нормално и не показва никакъв дефект или опасност. Уверете се, че уредът е добре вентилиран. Препоръчва се да се изпълнява празен цикъл за 40/50 минути при температура 220/230°C. По този начин всички неприятни, но напълно нормални мириса, дължащи се на нагряването на топлоизолацията, обгръщаща камерата за готвене и силикона, използван за външното ѝ запечатване, се разсейват.

## Инструкции за работа

- **ВНИМАНИЕ!** Избягвайте продължителната трайност върху стоманените повърхности на храна, съдържащи киселинни вещества (лимонов сок, оцет, сол и др.), които причиняват разрушаване на корозията.
- Загрейте предварително уреда всеки път преди готвене, за да постигнете най-добри резултати.
- Избягвайте добавяне на сол към храната в камерата за готвене.

## ОСНОВНА РАБОТА

- За включване на уреда (след конектиране към електрическо захранване) настройте бутон на позиция „ВКЛ.“. Бутонът е поставен от лявата страна на уреда под основата (Фиг. 9A на страница 5) и е маркиран със специална плоча (Фиг. 9B). Първо дисплей ще покаже компютърни кодове, след това дата, час и символът ВКЛ./ИЗКЛ. (фиг. 1A) ще светне - ще се покаже в режим на готовност.
- За да активирате отново дисплея, докоснете символа ВКЛ./ИЗКЛ. - на дисплея ще се покаже началния екран (фиг. 2B).
- За да активирате отново режима на готовност, докоснете символа ВКЛ./ИЗКЛ. Режимът на готовност също ще се активира автоматично, ако уредът не работи повече от 10 минути. Дисплей ще показва само символ за дата, час и ВКЛ./ИЗКЛ. (Фиг. 2A).
- За да изберете основните работни параметри, докоснете символа на уреда (Фиг. 1C). Ще се покаже екранът с основните параметри на работата (Фиг. 3). За да промените стойността на основния работен параметър, докоснете цифрите, свързани с параметъра на желанието. За да се върнете към началния екран, докоснете символа на къщата (Фиг. 1E).



- За да изберете и зададете допълнителни параметри, докоснете символа на менюто (Фиг.3F) - ще се покаже екранът за допълнителни параметри (Фиг.4). За да се върнете към екрана с работни параметри, докоснете символа „назад“ (Фиг. 1D).
- За да промените общите настройки, като дата, час и т.н., докоснете символа за настройки (Фиг.2F) на началния екран.

### Настройка на ВРЕМЕТО

- От екрана с работни параметри (Фиг. 3) сензорни цифри, свързани със символа за време (3A) - ще се покаже екранът за настройка на времето (3G).
- Променете стойността с помощта на показаната клавиатура. За да зададете безкрайно време (непрекъснат цикъл), докоснете символа ∞.
- За да потвърдите стойността, докоснете символа ✓ (Фиг. 1B).
- По време на цикъла ще се покаже оставащото време от текущата фаза (ако е зададено повече от едно) и оставащото време от целия цикъл.

### Настройка на ТЕМПЕРАТУРАТА

- От екрана с работни параметри (Фиг. 3) сензорни цифри, свързани със символа за температура (3B) - ще се покаже екранът за настройка на температурата (3H).
- Променете стойността с помощта на показаната клавиатура.
- За да потвърдите стойността, докоснете символа ✓ (Фиг. 1B).
- По време на цикъла ще се показва текущата температура на камерата и зададената температура за всяка фаза/цикъл.

### Настройка за ВЪЗДУШНОСТ / ЕКИП

- От екрана с работни параметри (Фиг. 3) сензорни цифри, свързани със символа за овлажняване (3C) и промяна на стойността, докосваща символите „+“ или „-“ (Фиг. 1H-I).
- За да потвърдите стойността, докоснете символа ✓ (Фиг. 1B).

### Настройка на FAN SPEED

- От екрана с работни параметри (Фиг. 3) сензорни цифри 1 или 2, свързани със символа на вентилатора (3D) - избраната скорост ще светне.

### Настройка на СТЪПКИ НА ЦИКЪЛА

- За да добавите следващата стъпка в цикъла, след задаване на стойностите на желанието за работни параметри за първата стъпка (Фаза 1), докоснете цифрата съответства на следващия номер на фазата (Фиг.3E) - всички работни параметри ще могат да се зададат за нова стъпка.
- На допълнителен екран номерът на стъпка (фаза) ще се покаже в долния ляв ъгъл.
- По време на цикъла на дисплея ще се показват активния номер на фазата и целия брой фази.

### Забавена настройка за СТАРТ

- От екрана с работни параметри (Фиг. 3) докоснете допълнителен символ на менюто (3F) - ще се покаже екран с допълнителни параметри (Фиг. 4).
- Докоснете цифри, свързани със символа за отложен старт (4A) - ще се покаже екранът за настройка (4E).
- Променете стойността с помощта на показаната клавиатура.

- За да потвърдите стойността, докоснете символа ✓ (Фиг. 1B).
- По време на активиран отложен старт оставащото време за стартиране на цикъла ще се показва в режим на обратно броене (Фиг. 4F). Край на броенето ще бъде информиран чрез звуков сигнал и символ „Готово“ (Фиг.1J).

**ЗАБЕЛЕЖКА:** Забавеният старт може да бъде настроен на максимум 23 часа и 59 минути. За да деактивирате функцията, задайте стойност 00:00.

### Настройка за ПРЕДВАРИТЕЛНО НАГРЯВАНЕ

- От екрана с допълнителни параметри (Фиг. 4) сензорните цифри, свързани със символа за предварително загряване (4B) - екранът за настройка ще се покаже (4G); променете стойността с помощта на показаната клавиатура. Стойността за предварително загряване винаги се добавя към основната температура (например, ако температурата ще бъде зададена на 180°C, а предварителното загряване на 50°C, температурата в камерата ще достигне 230°C).
- За да потвърдите стойността, докоснете символа ✓ (Фиг. 1B).
- За да деактивирате функцията, задайте стойност 0°C.
- По време на активираната фаза на предварително загряване, текущата температура на камерата ще се показва с видима зададена температура на предварително загряване (Фиг. 4H).
- Достигнатата температура ще бъде информирана чрез звуков сигнал и символ „Готово“ (Фиг. 1J). Отворете вратата, за да деактивирате алармата. Затворете вратата - основният цикъл ще започне автоматично.

**ЗАБЕЛЕЖКА:** Температурата на предварително загряване не може да надвишава 260°C (в сума).

### Настройка за ТЕМПЕРАТУРА НА КОРЕТА

- От екрана с допълнителни параметри (Фиг. 4) докоснете символа за активирани от ИЗКЛ. до ВКЛ. (Фиг. 1F-G), свързан със символа на сондата за ядро (Фиг. 4C).
- За да потвърдите настройката, докоснете символа ✓ (Фиг. 1B).
- Екранът с работните параметри ще бъде променен: стойността на времето ще бъде променена в стойността на температурата в сърцевината (Фиг.4I); докоснете цифрите, съответстващи на символа на сондата в сърцевината - ще се покаже екранът за настройка на температурата в сърцевината (Фиг.4J).
- Променете стойността с помощта на показаната клавиатура.
- За да потвърдите стойността, докоснете символа ✓ (Фиг. 1B).
- По време на показването на цикъла ще се показва текущата температура в сърцевината и зададената температура в сърцевината за всяка фаза/цикъл.

**ЗАБЕЛЕЖКА:** Ако е зададена температурата в сърцевината, настройката на времето се изключва. Цикълът/текущата стъпка (ако е повече от 1) приключва, докато се достигне зададената температура в сърцевината.

**ВНИМАНИЕ:** По време на тази настройка сондата на сърцевината се използва в храната. Избягвайте контакт с костите. Кабелът на сондата трябва да премине през уплътнението на вратата в долната част. Ако цикълът е зададен без горните параметри, сондата на сърцевината трябва да бъде поставена в конкретно гнездо. Ако не, дисплей ще покаже грешка.



## СТАРТИРАНЕ или СПИРАНЕ на цикъла

- За да стартирате цикъла, след задаване на всички параметри, докоснете символа ✓ (Фиг.1В). В зависимост от типа на цикъла (без или със сонда в сърцевината) ще се покаже съответният екран (Фиг.5А-В).
- За да прекъснете активния цикъл по всяко време, докоснете която и да е област на екрана и след това докоснете и предложете символа „Х“ (Фиг.1С) за 3 секунди.
- Когато цикълът приключи, звуковата аларма ще се активира за 1 минута.
- По време на цикъла всички параметри могат да се променят чрез докосване на съответните цифри. За да се върнете към екрана с активиран цикъл, докоснете символа „НАЗАД“ (Фиг.1D).

## КНИГА ЗА ПОЛУЧАВАНЕ

Уредът има книга с рецепти, където могат да се съхраняват програми до 100.

- За да влезете в списъка с програми по подразбиране, докоснете символа на книгата с рецепти (Фиг.2Е); дисплеят ще покаже номерата на рецептите - осветени в бяло (празни номера) и затъмнени номера (взети номера) - Фиг.6А.
- За да изберете програма, докоснете съответния номер - номерът ще бъде маркиран с червена рамка (Фиг. 6В). Докоснете „изтриване“, за да нулирате взетия номер (запазената програма под изборния номер ще бъде изтрита).
- За да запишете нова програма с нови работни параметри, изберете допълнително меню (Фиг.3F) и след това докоснете „запазване“ на екрана за допълнителни параметри (Фиг.4D) - дисплеят ще покаже номерата на програмите (Фиг.6С). Изберете номер на желание и докоснете отново „Запазване“.

**ЗАБЕЛЕЖКА:** Ако изберете затъмнен номер (някаква програма вече съществува под този номер), новата програма ще замени съществуващата (старата програма ще бъде презаписана).

## Функция ОХЛАЖДАНЕ

- От началния екран (Фиг. 2В) докоснете символа за функция за охлаждане (Фиг. 2D). Текущата температура на камерата ще се покаже на екрана на функцията за охлаждане (Фиг. 7). За да започнете да охлаждате, отворете вратата.
- Функцията може да бъде отменена по всяко време чрез докосване на символа „НАЗАД“ (Фиг.1D); в противен случай се деактивира автоматично, когато температурата вътре в камерата спадне до 40°C.

**ЗАБЕЛЕЖКА:** Функцията за охлаждане е активирана при отворена врата - не докосвайте никой елемент в камерата. РИСК ОТ ИЗГАРЯНИЯ.

## Настройка на дата и час

- От екрана с общи настройки (Фиг. 8) докоснете символа, свързан с календара/часовника (Фиг. 8А). Ще се покаже екранът за настройка на дата и час (Фиг. 8С).
- Докоснете цифрата на желанието, за да промените стойността (цифровите цифри ще започнат да мигат). Променете датата или часа, като докоснете символите „+“ или „-“.
- За да потвърдите стойността, докоснете символа ✓ (Фиг. 1В). За да излезете, без да запазвате, докоснете символа „НАЗАД“ (Фиг. 1D).

## Превключване между °C/F

- От екрана с общи настройки (Фиг. 8) докоснете символа,

свързан с °C/F (Фиг. 8В). Ще се покаже екранът за промяна на единиците (Фиг. 8Н).

- Единица °C е зададена по подразбиране, така че единица F е зададена със символ в положение "ИЗКЛ." (Фиг. 1G). За да зададете символа на превключвателя за °F на позиция ВКЛ. (Фиг.1F).
- За да потвърдите стойността, докоснете символа ✓ (Фиг. 1В).

## Програми за ВНОС/ЕКСПОРТ чрез USB

- USB портът се намира от лявата страна на командното табло.
- За да импортирате нови програми от USB устройство, след свързване на устройството, докоснете USB символа (Фиг. 8С) от екрана за обща настройка. Ще се покаже екранът за импортиране/експорт (Фиг. 8I) - докоснете „внос“; като потвърждение ще се издаде звукова аларма.
- За да експортирате програми: докоснете „експорт“ от екрана за импортиране/експорт (8I) - като потвърждение ще се издаде звукова аларма.

## ИНФО НА СИСТЕМАТА

- От екрана с общи настройки (Фиг. 8) докоснете символа „i“ (Фиг. 8Е). Въведете парола „1234“ и докоснете символа ✓ (Фиг.1В), за да потвърдите.

## Функция НАССР

- За да използвате функцията НАССР за постоянно наблюдение на данните от цикъла, USB устройството трябва да бъде свързано към уреда.
- За да активирате функцията, от екрана с общи настройки (Фиг. 8) докоснете символа, свързан с функцията НАССР (Фиг. 8F).
- На показания екран (Фиг.8J) символът за активиране на превключвателя от позиция "OFF" до позиция "ON" (Фиг.1F-G).

## Почистване и поддръжка

- **ВНИМАНИЕ!** Винаги изключвайте уреда от електрозахранването и охлаждайте преди съхранение, почистване и поддръжка.
- Не използвайте водна струя или пароструйка за почистване и не натискайте уреда под водата, тъй като частите ще се намокрят и може да се получи токов удар.
- Ако уредът не се поддържа в добро състояние на чистота, това може да повлияе неблагоприятно на живота на уреда и да доведе до опасна ситуация.
- Остатъците от храна трябва редовно да се почистват и отстраняват от уреда. Ако уредът не е почистен правилно, това ще намали неговия експлоатационен живот и може да доведе до опасно състояние по време на употреба.

## Ръчно почистване

- Почистете охладената външна и вътрешна повърхност с кърпа или гъба, леко навлажнена с мек сапунен разтвор.
- По хигиенни причини уредът трябва да се почисти преди и след употреба.
- Избягвайте контакт на вода с електрическите компоненти.
- Никога не потапяйте уреда във вода или други течности.
- Никога не използвайте агресивни почистващи препарати, абразивни гъби или почистващи препарати, съдържащи хлор. Не използвайте стоманена вълна, метални прибори или остри или остри предмети за почистване. Не използвал-



вайте бензин или разтворители!

- Никакви части не са безопасни за съдомиялна машина.
- Почистете вентилатора с подходящи препарати за отстраняване на котлен камък, за да се гарантира създаването на котлен камък.
- Свалете уплътнението на вратата и го измийте отделно с топла сапунена вода, след това изплакнете и подсушете с мека кърпа.

#### Полуавтоматично почистване

- Нанесете подходящ препарат върху стените на камерата, капачице на вентилатора и вътрешното стъкло на вратата. Оставете за около 20 минути.
- Задайте температурата на около 100-120°C, а нивото на овлажняване на позиция 5. Задайте времето на 15 минути.
- След като цикълът приключи, отворете вратичката и изчакайте уредът да се охлади. Изплакнете с вода.
- За да изсушите камерата, задайте цикъла на 10 минути, а температурата на около 180-200°C (повторете цикъла, ако е необходимо).
- След почистване оставете вратата леко отворена.

#### Поддръжка

- Проверявайте редовно работата на уреда, за да предотвратите сериозни инциденти.
- Ако видите, че уредът не работи правилно или че има проблем, спрете да го използвате, изключете го и се свържете с доставчика.
- Всички дейности по поддръжка, монтаж и ремонт трябва да се извършват от специализирани и упълномощени техници или да се препоръчат от производителя.

#### Транспортиране и съхранение

- Преди съхранение винаги се уверявайте, че уредът е изключен от електрозахранването и е напълно охладен.
- Съхранявайте уреда на хладно, чисто и сухо място.
- Никога не поставяйте тежки предмети върху уреда, тъй като това може да го повреди.
- Не местете уреда, докато работи. Изключете уреда от електрозахранването, когато се движите, и го задръжте в долната част.

#### Отстраняване на неизправности

Ако уредът не работи правилно, моля, проверете таблицата по-долу за разтвора. Ако все още не можете да разрешите проблема, моля, свържете се с доставчика/доставчика на услуги.

Проблеми	Възможна причина	Възможно решение
Уредът не работи (контролният панел е напълно изключен).	Неизправно свързване към електрическата мрежа.	Проверете връзката към електрическата мрежа.
	Липса на напрежение.	Възстановете напрежението на захранването.
	Изгорял предпазител за електронна плочка.	Свържете се с техническата служба.
Цикълът на готвене е активен - уредът не работи.	Вратата е отворена.	Затворете вратата правилно.
	Сензорът на вратата е повреден.	Свържете се с техническата служба.

Овлажняването / производството на пара не работи.	Неизправна връзка с вода.	Проверете връзката към водопровода.
	Затворен вентил за вода.	Отворете клапана.
	Затруднен входен филтър за вода.	Почистете филтъра.
	Повреден електромагнитен вентил за подаване на вода.	Свържете се с техническата служба.
Вратата е затворена. През уплътнението излиза пара.	Уплътнението не е монтирано правилно.	Проверете комплекта на уплътнението.
	Повредено уплътнение.	Свържете се с техническата служба.
	Дръжката е регулирана неправилно.	Свържете се с техническата служба.
Неравномерно готвене.	Един от моторите е неизправен или работи на ниска скорост.	Свържете се с техническата служба.
	Двигателите не обръщат посоката.	Свържете се с техническата служба.
	Повредени нагревателни елементи.	Свържете се с техническата служба.
Вътрешната лампа не работи.	Повредена лампа	Сменете крушката.
Термичната защита за безопасност се активира непрекъснато.	Повредена термична защита.	Свържете се с техническата служба.
	Повреден термостат за управление.	Свържете се с техническата служба.

#### Идентификация на код за грешка

Кодове за грешки	Възможна причина	Възможно решение
E01: Сондата на камерата не е открита.	Прекъсната връзка между сондата и електронната плочка.	Свържете се с техническата служба.
	Сондата на камерата е повредена.	
E02: Не е открита сонда на ядрото.	Прекъсната връзка между сондата и електронната плочка.	Свържете се с техническата служба.
	Повредена сонда на ядрото.	
E03: Изключване на електрозахранването.	Липса на основна мощност за определен период от време.	Реактивно прекъснат цикъл.
E04: Грешка в USB	USB не е открит/челив/повреден.	Сменете USB устройството.
	Прекъсване на връзката между USB порта и електронната плочка.	Свържете се с техническата служба.

#### Гаранция

Всеки дефект, засягащ функционалността на уреда, който се вижда в рамките на една година след покупката, ще бъде ремонтиран чрез безплатен ремонт или замяна, при условие че уредът е бил използван и поддържан в съответствие с инструкциите и не е бил злоупотребяван или употребяван по никакъв начин. Вашите законови права не са засегнати. Ако



се изиска гаранция на уреда, посочете къде и кога е закупен и добавете доказателство за покупка (напр. разписка). В съответствие с нашата политика за непрекъснато разработване на продукти ние си запазваме правото да променяме без предизвестие спецификациите на продукта, опаковката и документацията.

## Изхвърляне и околна среда



При извеждане от употреба на уреда, продуктът не трябва да се изхвърля заедно с други битови отпадъци. Вместо това, Вашо отговорност е да изхвърлите оборудването за отпадъци, като го предадете на определен пункт за събиране. Неспазването на това правило може да бъде санкционирано в съответствие с приложимите разпоредби за изхвърляне на отпадъци. Разделното събиране и рециклиране на Вашето оборудване за отпадъци по време на изхвърлянето ще помогне за запазването на природните ресурси и за гарантиране на рециклирането им по начин, който защитава човешкото здраве и околната среда.

За повече информация за това къде можете да оставите отпадъците си за рециклиране, моля, свържете се с местната компания за събиране на отпадъци. Производителите и вносителите не носят отговорност за рециклиране, третиране и изхвърляне на околната среда, нито директно, нито чрез обществена система.

## РУССКИЙ

### Уважаемый клиент!

Благодарим вас за покупку этого прибора **Hendi**. Внимательно прочитайте данное руководство пользователя, уделяя особое внимание приведенным ниже правилам техники безопасности, прежде чем устанавливать и использовать прибор в первый раз.



## Инструкции по технике безопасности

- Используйте прибор только по назначению, для которого он предназначен, как описано в данном руководстве.
- Производитель не несет ответственности за любые повреждения, вызванные неправильной эксплуатацией и неправильным использованием.
-  **ОПАСНО! РИСК ПОРАЖЕНИЯ ЭЛЕКТРИЧЕСКИМ ТОКОМ!** Не пытайтесь самостоятельно отремонтировать прибор. Не погружайте электрические части прибора в воду или другие жидкости. Никогда не держите прибор под проточной водой.
- НИКОГДА НЕ ИСПОЛЬЗУЙТЕ ПОВРЕЖДЕННЫЙ ПРИБОР!** Регулярно проверяйте электрические соединения и шнур на наличие повреждений. Если прибор поврежден, отсоедините его от источника питания. Любые ремонтные работы должны выполняться только поставщиком или квалифицированным специалистом во избежание опасности или травм.
- ПРЕДУПРЕЖДЕНИЕ!** При размещении прибора проложите кабель питания безопасно, если это необходимо, чтобы избежать непреднамеренного вытягивания, повреждения, контакта с нагревательной поверхностью или возникновения опасности спотыкания.
- ПРЕДУПРЕЖДЕНИЕ!** Пока вилка находится в розетке, прибор подключен к источнику питания.

- ПРЕДУПРЕЖДЕНИЕ! ВСЕГДА** выключайте прибор перед отключением от источника питания, очисткой, техническим обслуживанием или хранением.
- Подключайте прибор к электрической розетке только с напряжением и частотой, указанными на этикетке прибора.
- Не прикасайтесь влажными или влажными руками к штепсельным/электрическим соединениям.
- Держите прибор и электрические вилки/соединители вдали от воды и других жидкостей. Если прибор упадет в воду, немедленно отсоедините соединения источника питания. Не используйте прибор до тех пор, пока он не будет проверен сертифицированным техническим специалистом. Несоблюдение этих инструкций может привести к опасным для жизни рискам.
- Подключите источник питания к легкодоступной электрической розетке, чтобы вы могли немедленно отсоединить прибор в случае чрезвычайной ситуации.
- Убедитесь, что шнур не контактирует с острыми или горячими предметами и храните его вдали от открытого огня. Никогда не тяните за шнур питания, чтобы отсоединить его от розетки, а всегда тяните за вилку.
- Никогда не переносите прибор за шнур.
- Никогда не пытайтесь самостоятельно открыть корпус прибора.
- Не вставляйте предметы в корпус прибора.
- Никогда не оставляйте прибор без присмотра во время использования.
- Прибор должен эксплуатироваться обученным персоналом на кухне ресторана, столовых, бара и т. д.
- Данный прибор не должен эксплуатироваться лицами с ограниченными физическими, сенсорными или умственными способностями, а также лицами с недостаточным опытом и знаниями.
- Данный прибор ни при каких обстоятельствах не должен использоваться детьми.
- Храните прибор и его электрические соединения в недоступном для детей месте.
- Никогда не используйте принадлежности или какие-либо дополнительные устройства, кроме поставляемых вместе с прибором или рекомендованных производителем. Несоблюдение этого требования может представлять угрозу для безопасности пользователя и привести к повреждению прибора. Используйте только оригинальные детали и принадлежности.
- Не эксплуатируйте прибор с помощью внешнего таймера или системы дистанционного управления.
- Не устанавливайте прибор на нагревательный предмет (бензин, электроплиту, угольную плиту и т. д.).
- Не закрывайте прибор во время работы.
- Не кладите какие-либо предметы на прибор.
- Не используйте прибор вблизи открытого огня, взрывчатых или легковоспламеняющихся материалов. Всегда эксплуатируйте прибор на горизонтальной, устойчивой, чистой, теплостойкой и сухой поверхности.
- Прибор не предназначен для установки в местах, где можно использовать водяной жиклер.
- Во время использования оставьте вокруг прибора пространство не менее 20 см для вентиляции.
- ПРЕДУПРЕЖДЕНИЕ!** Не допускайте засорения всех вентиляционных отверстий прибора.



## Специальные инструкции по технике безопасности

- Не используйте прибор для приготовления пищи или жидкостей в закрытой емкости, так как емкость может взорваться.
- Запрещается готовить продукты, содержащие легковоспламеняющиеся вещества, такие как продукты на спиртовой основе; могут возникнуть явления самосгорания, приводящие к пожарам и взрывам в камере приготовления.
- **ВНИМАНИЕ!** Прибор должен быть установлен под вытяжным шкафом, чтобы обеспечить свободный поток пара и других паров, образующихся во время работы.
-  **ОСТОРОЖНО! РИСК ОЖОГОВ! ГОРЯЧИЕ ПОВЕРХНОСТИ!** Температура доступных поверхностей очень высока во время использования. Прикасайтесь только к панели управления, ручкам, переключателям, ручкам таймера или ручкам регулировки температуры и т. д.
- **ОСТОРОЖНО! РИСК ОЖОГОВ!** Обращайте внимание на обращение с контейнерами с пищевыми продуктами во время и после приготовления: они могут быть очень горячими. Для предотвращения ожогов надевайте соответствующую защитную термоодежду.
- Во время работы при открытой дверце не снимайте крышку вентилятора; не прикасайтесь к подвижным вентиляторам и резисторам, которые все еще горячие.
-  **ПРЕДУПРЕЖДЕНИЕ!** Во избежание накипи не используйте загруженные контейнеры с жидкостями или кухонными товарами, которые становятся жидкостями, нагревая их на полках, расположенных на высоте более 1,6 м над полом.
- **ПРЕДУПРЕЖДЕНИЕ!** При открытии дверцы рабочей камеры может выходить горячий пар.
- Не перегружайте внутренние полки. Максимальная нагрузка указана в разделе «Технические характеристики».
- Прибор должен быть подключен к эквипотенциальной системе, эффективность которой должна быть надлежащим образом оценена в соответствии с применимыми правилами. Данное соединение должно быть установлено между приборами через соответствующую клемму, отмеченную символом . Эквипотенциальный проводник должен иметь сечение не менее 2,5 мм<sup>2</sup>.
- Если шнур питания поврежден, он должен быть заменен изготовителем, его агентом по обслуживанию или лицами с аналогичной квалификацией во избежание опасности.
- Следи использовать новые комплекты шлангов, поставляемые вместе с прибором, и не использовать старые комплекты шлангов повторно.
- Всегда подключайте прибор к источнику питьевой воды.
- Не используйте ручку дверцы для перемещения прибора (возможно, стеклянная полочка).

## Целевое использование

- Данный прибор предназначен для профессионального использования, а также для коммерческого применения, например, на кухнях ресторанов, столовых, в больницах и коммерческих предприятиях, таких как пекарни, мясные лавки и т. д., но не для непрерывного массового производства продуктов питания
- Прибор предназначен только для приготовления пищи (для всех видов выпечки, выпечки и продуктов): свежей и замороженной; для восстановления охлажденной и замороженной пищи, для приготовления мяса, рыбы и овощей

на пару и т. д. Любое другое использование может привести к повреждению прибора или травме.

- Эксплуатация прибора в любых других целях считается неправильным использованием прибора. Пользователь несет единоличную ответственность за ненадлежащее использование устройства.

## Установка заземления

Данный прибор относится к классу защиты I и должен быть подключен к защитному заземлению. Заземление снижает риск поражения электрическим током за счет использования отводящего провода для электрического тока.

Прибор оснащен шнуром питания с вилкой заземления или электрическими соединениями с проводом заземления. Соединения должны быть правильно установлены и заземлены.

## Панель управления

### Основные символы (рис. 1 на стр. 3)

- A. ВКЛ/ВЫКЛ
- B. ПОДТВЕРДИТЬ / НАЧАТЬ
- C. ОСТАНОВКА / ОТМЕНА
- D. Сзади
- E. Главный экран
- F. Активная функция (вкл.)
- G. Функция деактивации (выкл.)
- H. Увеличение ценности
- I. Уменьшающееся значение
- J. Предварительный нагрев / задержка пуска выполнены

### Общие экраны (рис. 2 на стр. 3)

- A. Режим ожидания
- B. Главный экран
- C. Рабочие параметры
- D. Функция охлаждения
- E. Книга рецептов (программы)
- F. Общие настройки

### Экран рабочих параметров (рис. 3 на стр. 3)

- A. Время
- B. Температура
- C. Увлажнение
- D. Скорость вентилятора
- E. Номер фазы
- F. Дополнительные параметры
- G. Экран настройки времени
- H. Экран настройки температуры

### Экран дополнительных параметров (рис. 4 на стр. 4)

- A. Отсрочка пуска
- B. Предварительный нагрев
- C. Цикл с сердцевинным зондом
- D. Сохранение программы
- E. Экран настройки отсроченного пуска
- F. Экран активированного отсроченного пуска
- G. Экран настройки предварительного нагрева
- H. Экран активированного предварительного нагрева
- I. Рабочие параметры с активированным зондом сердечника
- J. Экран настройки температуры внутри продукта

### Экраны активированного цикла (рис. 5 на стр. 4)

- A. Стандартный цикл
- B. Цикл с сердцевинным зондом



## Книга рецептов (рис. 6 на стр. 4)

- A. Выбор номера программы
- B. Выбор программы - выбранный номер
- C. Экран сохранения программы

## Функция охлаждения

(Рис. 7 на стр. 5)

## Экран общих настроек (рис. 8 на стр. 5)

- A. Дата и время
- B. Изменение единиц измерения отображаемой температуры
- C. USB — импорт/экспорт
- D. Проверяющее устройство (опция)
- E. Информация о системе
- F. Функция НАССР
- G. Экран настройки даты и времени
- H. Экран изменения единиц измерения °C / F
- I. Экран экспорта/импорта
- J. Экран активации функции НАССР

## Рабочие параметры

- 1. Время приготовления (Рис. 3A/3G) — от 1 минуты до 11 часов 59 минут или бесконечность (∞)
- 2. Температура приготовления (Рис. 3B/3H) - 30°C-260°C ( 86 F - 518 F)
- 3. Температура ядра (Рис. 4C/4J) - 1°C-99°C (33 F - 210 F)
- 4. Увлажнение (рис. 3C) — от ВыКЛ до 100 % (10 % интервалы)
- 5. Скорость вентилятора (рис. 3D) — 1 или 2

## Электрическое соединение

(Рис. 10 на стр. 6)

- При постоянном подключении к электросети между прибором и электросетью должен быть установлен защитный полюсный выключатель с минимальным размыканием между контактами категории перенапряжения III (4000 В), рассчитанный на нагрузку и соответствующий применимым нормам (автоматический автоматический выключатель).
- При установке прибора должен быть легко доступен защитный полюсный выключатель, используемый для подключения.

## Подключение воды

- Максимальная температура воды не должна превышать 30 °C.
- Давление воды должно составлять от 100 до 200 кПа (1–2 бар). Если давление превышает 2 бар, установите редуктор давления перед прибором. Если давление ниже 1 бар, используйте насос для повышения значения давления.
- Твердость воды должна составлять от 0,5°f до 3°f. Для уменьшения образования известкового налета необходимо установить прибор с смягчителем для воды.
- Слив воды должен быть соединен через соответствующую ловушку. Если сливная труба транспортируется на открытое дно, расстояние между трубой и точкой нагнетания должно составлять 25-30 мм. Настенный выпуск также допускается, если сливная труба поддерживает устойчивый наклон 4-5%.

## Подготовка перед использованием

- Снимите всю защитную упаковку и фольгу или ленты.
- Убедитесь, что устройство находится в хорошем состоянии

и со всеми принадлежностями. В случае неполной или поврежденной доставки немедленно свяжитесь с поставщиком. В этом случае не используйте устройство.

- Перед использованием очистите принадлежности и прибор (см. => Очистка и техническое обслуживание).
- Убедитесь, что прибор полностью сухой.
- Поместите прибор на горизонтальную, устойчивую и термостойкую поверхность, которая безопасна для брызг воды. Выровняйте прибор с помощью регулируемых ножек. Не разбирайте ножи. Устанавливая прибор только на подходящую подставку — не ставьте его на пол.
- Сохраните упаковку, если планируете хранить прибор в будущем.
- Сохраните руководство пользователя для дальнейшего использования.

**ПРИМЕЧАНИЕ!** Из-за производственных остатков прибор может излучать легкий запах во время первых нескольких применений. Это нормально и не указывает на какой-либо дефект или опасность. Убедитесь, что прибор хорошо вентилируется. Рекомендуется выполнять пустой цикл в течение 40/50 минут при температуре 220/230 °C. Таким образом, все неприятные, но полностью нормальные запахи из-за нагрева теплоизоляции, охватывающей камеру приготовления, и силикона, используемого для ее внешнего уплотнения, рассеиваются.

## Инструкции по эксплуатации

- **ВНИМАНИЕ!** Избегайте длительного контакта со стальными поверхностями продуктов, содержащих кислые вещества (лимонный сок, уксус, соль и т. д.), которые вызывают ухудшение коррозии.
- Каждый раз перед приготовлением нагревайте прибор до достижения максимальной производительности.
- Не добавляйте соль в продукты в камере приготовления.

## ОСНОВНАЯ работа

- Для включения прибора (после подключения к источнику электропитания) установите кнопку в положение «ВКЛ». Кнопка расположена на левой стороне прибора под основанием (рис. 9A на стр. 5) и отмечена специальной пластиной (рис. 9B). Во-первых, на дисплее отображаются компьютерные коды, затем загораются дата, время и символ ВКЛ/ВЫКЛ (Рис. 1A) — дисплей в режиме ожидания.
- Для повторной активации дисплея коснитесь символа ВКЛ/ВЫКЛ - на дисплее появится главный экран (Рис. 2B).
- Чтобы снова включить режим ожидания, коснитесь символа ВКЛ/ВЫКЛ. Режим ожидания также включается автоматически, если прибор работает не более 10 минут. На дисплее отображаются только дата, время и символ ВКЛ/ВЫКЛ (Рис. 2A).
- Для выбора основных рабочих параметров коснитесь символа прибора (рис. 1C). Появится экран основных параметров работы (рис. 3). Для изменения значения основного рабочего параметра коснитесь цифр, связанных с нужным параметром. Чтобы вернуться к главному экрану, коснитесь символа дома (Рис. 1E).
- Чтобы выбрать и задать дополнительные параметры, нажмите символ меню (Рис. 3F) — появится экран дополнительных параметров (Рис. 4). Чтобы вернуться к экрану рабочих параметров, коснитесь символа «назад» (рис. 1D).
- Чтобы изменить общие настройки, такие как дата, время и т. д., коснитесь символа настроек (Рис. 2F) на главном экране.





## Настройка ВРЕМЕНИ

- На экране рабочих параметров (рис. 3) сенсорные цифры, относящиеся к символу времени (3A) — отображается экран настройки времени (3G).
- Измените значение с помощью отображаемой клавиатуры. Чтобы установить бесконечное время (непрерывный цикл), коснитесь символа ∞.
- Для подтверждения значения коснитесь символа ✓ (рис. 1B).
- На дисплее во время цикла будет отображаться оставшееся время текущей фазы (если задано несколько значений) и оставшееся время всего цикла.

## Настройка ТЕМПЕРАТУРЫ

- На экране рабочих параметров (Рис. 3) сенсорные цифры, относящиеся к символу температуры (3B) — появится экран настройки температуры (3H).
- Измените значение с помощью отображаемой клавиатуры.
- Для подтверждения значения коснитесь символа ✓ (рис. 1B).
- Во время цикла на дисплее будет отображаться текущая температура в камере и заданная температура для каждой фазы/цикла.

## УВЛАЖНЕНИЕ / настройка ПАРА

- На экране рабочих параметров (рис. 3) коснитесь цифр, относящихся к символу увлажнения (3C), и измените значение, касаясь символов «+» или «-» (рис. 1H-I).
- Для подтверждения значения коснитесь символа ✓ (рис. 1B).

## Настройка СКОРОСТИ ВЕНТИЛЯТОРА

- На экране рабочих параметров (Рис. 3) коснитесь цифр 1 или 2, относящихся к символу вентилятора (3D), при этом загорится выбранная скорость.

## Настройка ШАГОВ ЦИКЛА

- Чтобы добавить следующий шаг в цикл, после установки необходимых значений рабочих параметров для первого шага [фаза 1], коснитесь цифры, соответствующей следующему номеру фазы (рис. 3E) — все рабочие параметры смогут установить для нового шага.
- На дополнительном экране в левом нижнем углу появится номер шага [фазы].
- Во время цикла на дисплее будет отображаться номер активной фазы и целое число фаз.

## Настройка ЗАДЕРЖКА ПУСКА

- На экране рабочих параметров (Рис. 3) коснитесь символа дополнительного меню (3F) — появится экран дополнительных параметров (Рис. 4).
  - Сенсорные цифры, относящиеся к символу отсроченного пуска (4A) — появится экран настройки (4E).
  - Измените значение с помощью отображаемой клавиатуры.
  - Для подтверждения значения коснитесь символа ✓ (рис. 1B).
  - Во время активированного отсроченного пуска время, оставшееся до начала цикла, будет отображаться в режиме обратного отсчета (Рис. 4F). При окончании подсчета будет выдан звуковой сигнал и символ «ГОТОВО» (рис. 1J).
- ПРИМЕЧАНИЕ: Отложенный пуск можно установить максимум на 23 ч 59 мин. Для отключения функции установите значение 00:00.

## Настройка ПРЕДВАРИТЕЛЬНОГО НАГРЕВА

- На экране дополнительных параметров (Рис. 4) сенсорные цифры, относящиеся к символу предварительного нагрева (4B) — на экране настройки отображается (4G); измените значение с помощью отображаемой клавиатуры. Значение предварительного нагрева всегда добавляется к основной температуре (например, если температура будет установлена на 180 °С, а предварительный нагрев — на 50 °С, температура в камере достигнет 230 °С).
- Для подтверждения значения коснитесь символа ✓ (рис. 1B).
- Для отключения функции установите значение 0°С.
- Во время активированной фазы предварительного нагрева на дисплее будет отображаться температура в камере тока с видимой установленной температурой предварительного нагрева (Рис. 4H).
- Достигнутая температура будет обозначена звуковым сигналом и символом «ГОТОВО» (рис. 1J). Откройте дверцу, чтобы отключить сигнализацию. Закройте дверцу — основной цикл запустится автоматически.

ПРИМЕЧАНИЕ: Температура предварительного нагрева не может превышать 260 °С (в сумме).

## Настройка ОСНОВНОЙ ТЕМПЕРАТУРЫ

- На экране дополнительных параметров (Рис. 4) коснитесь символа активации от OFF до ON (Рис. 1F-G), связанного с символом зонда сердечника (Рис. 4C).
- Для подтверждения настройки коснитесь символа ✓ (рис. 1B).
- Экран рабочих параметров будет изменен: значение времени будет изменено на значение температуры внутри продукта (Рис. 4I); коснитесь цифр, соответствующих символу датчика внутри продукта — появится экран настройки температуры внутри продукта (Рис. 4J).
- Измените значение с помощью отображаемой клавиатуры.
- Для подтверждения значения коснитесь символа ✓ (рис. 1B).
- Во время цикла на дисплее будет отображаться текущая температура внутри продукта и заданная температура внутри продукта для каждой фазы/цикла.

ПРИМЕЧАНИЕ: Если задана температура внутри продукта, установка времени исключается. Цикл/текущий этап (если более 1) заканчивается до достижения заданной температуры внутри продукта.

ВНИМАНИЕ! Во время этой настройки зонд сердечника используется внутри пищевых продуктов. Избегайте контакта с костями. Кабель зонда должен проходить через прокладку дверцы в нижней части. Если цикл установлен без вышеуказанных параметров, зонд сердечника должен быть помещен в специальное гнездо. В противном случае на дисплее отобразится ошибка.

## НАЧАЛО или ОСТАНОВКА цикла

- Чтобы начать цикл, после установки всех параметров коснитесь символа ✓ (рис. 1B). В зависимости от типа цикла (без базового датчика или с ним) на экране появится соответствующий экран (рис. 5A-B).
- Чтобы прервать активный цикл в любое время, коснитесь любой области экрана, а затем коснитесь и удерживайте символ «X» (рис. 1C) в течение 3 секунд.
- По окончании цикла в течение 1 минуты включается звуковой сигнал.





- Во время цикла все параметры можно изменить, коснувшись соответствующих цифр. Чтобы вернуться к экрану активированного цикла, нажмите на символ «НАЗАД» (рис. 1D).

## КНИГА РЕЦЕПТОВ

Прибор имеет книгу рецептов, в которой можно хранить до 100 программ.

- Чтобы перейти в список программ по умолчанию, коснитесь символа книги рецептов (Рис. 2E); на дисплее отобразятся номера рецептов, выделенные белым цветом (пустые числа) и затемненные номера (захваченные числа) - Рис. 6A.
- Чтобы выбрать любую программу, коснитесь соответствующего номера — номер будет отмечен красной рамкой (Рис. 6B). Нажмите «Удалить», чтобы сбросить принятый номер (сохраненная программа под выбранным номером будет удалена).
- Чтобы сохранить новую программу с новыми рабочими параметрами, выберите дополнительное меню (Рис. 3F), а затем нажмите «Сохранить» на экране дополнительных параметров (Рис. 4D). На дисплее отобразятся номера программ (Рис. 6C). Выберите номер желаяния и нажмите «Сохранить» еще раз.

**ПРИМЕЧАНИЕ:** Если вы выберете затемненный номер (некоторая программа уже существует под этим номером), новая программа заменит существующую (старая программа будет перезаписана).

## Функция ОХЛАЖДЕНИЯ

- На главном экране (рис. 2B) коснитесь символа функции охлаждения (рис. 2D). Текущая температура камеры будет отображаться на экране функции охлаждения (рис. 7). Чтобы начать охлаждение, откройте дверцу.
- Функцию можно отменить в любое время, коснувшись символа «НАЗАД» (Рис. 1D); в противном случае она отключается автоматически при снижении температуры внутри камеры до 40°C.

**ПРИМЕЧАНИЕ:** Функция охлаждения активирована при открытой дверце — не прикасайтесь к элементам внутри камеры. РИСК ОЖОГОВ.

## Установка ДАТЫ И ВРЕМЕНИ

- На экране общих настроек (рис. 8) коснитесь символа, связанного с календарем/часами (рис. 8A). Появится экран настройки даты и времени (рис. 8G).
- Нажмите цифру желаяния, чтобы изменить значение (цифры начнут мигать). Измените дату или время, коснувшись символов «+» или «-».
- Для подтверждения значения коснитесь символа ✓ (рис. 1B). Для выхода без сохранения нажмите символ «НАЗАД» (рис. 1D).

## Переключение между °C/F

- На экране общих настроек (рис. 8) коснитесь символа, связанного с °C/F (рис. 8B). Появится экран изменения единицы измерения (рис. 8H).
- Единица °C установлена по умолчанию, поэтому единица F установлена с символом в положении «ВЫКЛ» (Рис. 1G). Установка символа переключателя °F в положение ВКЛ (Рис. 1F).
- Для подтверждения значения коснитесь символа ✓ (рис. 1B).

## Программы ИМПОРТА/ЭКСПОРТА через USB

- USB-порт расположен в левой части панели управления.
- Чтобы импортировать новые программы с USB-накопителя, после подключения к нему коснитесь символа USB (рис. 8C) на экране общих настроек. Появится экран импорта/экспорта (Рис. 8I) — нажмите «импорт»; в качестве подтверждения будет выдан звуковой сигнал.
- Для экспорта программ: нажмите «экспорт» на экране импорта/экспорта (8I) — в качестве подтверждения будет выдан акустический сигнал.

## ИНФОРМАЦИЯ О СИСТЕМЕ

- На экране общих настроек (рис. 8) коснитесь символа «i» (рис. 8E). Введите пароль «1234» и нажмите символ ✓ (рис. 1B) для подтверждения.

## Функция НАССР

- Чтобы использовать функцию НАССР для постоянного мониторинга данных на USB-накопителе цикла, необходимо подключить к прибору.
- Чтобы активировать функцию, на экране общих настроек (рис. 8) коснитесь символа, связанного с функцией НАССР (рис. 8F).
- На дисплее (рис. 8J) установите символ активации переключателя из положения «ВЫКЛ» в положение «ВКЛ» (рис. 1F-G).

## Очистка и техническое обслуживание

- **ВНИМАНИЕ!** Всегда отключайте прибор от источника питания и охлаждайте его перед хранением, очисткой и техническим обслуживанием.
- Не используйте водяной циклер или пароочиститель для очистки и не толкайте прибор под водой, так как детали могут намокнуть, что может привести к поражению электрическим током.
- Если прибор не находится в хорошем состоянии, это может негативно сказаться на сроке службы прибора и привести к опасной ситуации.
- Осадки продуктов следует регулярно очищать и удалять из прибора. Если прибор не очищен должным образом, он сократит срок его службы и может привести к опасному состоянию во время использования.

## Ручная очистка

- Очистите охлажденную внешнюю и внутреннюю поверхность тканью или губкой, слегка смоченной в мягком мыльном растворе.
- В целях соблюдения гигиены прибор следует чистить до и после использования.
- Избегайте попадания воды на электрические компоненты.
- Никогда не погружайте прибор в воду или другие жидкости.
- Никогда не используйте агрессивные чистящие средства, абразивные губки или чистящие средства, содержащие хлор. Не используйте для очистки стальную шерсть, металлические принадлежности или любые острые или заостренные предметы. Не используйте бензин или растворители!
- Ни одна деталь не подходит для мытья в посудомоечной машине.
- Очистите вентилятор подходящими моющими средствами для удаления накипи, чтобы обеспечить образование накипи.
- Снимите прокладку дверцы и промойте ее отдельно теплой мыльной водой, затем промойте и высушите мягкой тканью.



## Полуавтоматическая очистка

- Нанесите подходящее моющее средство на стенки камеры, крышки вентиляторов и внутреннее стекло дверцы. Оставьте примерно на 20 минут.
- Установите температуру приблизительно 100–120 °С, а уровень увлажнения — в положение 5. Установите время на 15 минут.
- После завершения цикла откройте дверцу и подождите, пока прибор остынет. Промойте водой.
- Для высыхания камеры установите цикл на 10 минут и температуру примерно на 180–200 °С (при необходимости повторите цикл).
- После очистки оставьте дверцу слегка открытой.

## Техническое обслуживание

- Регулярно проверяйте работу прибора во избежание серьезных несчастных случаев.
- Если вы видите, что прибор не работает должным образом или что возникла проблема, прекратите его использование, выключите его и обратитесь к поставщику.
- Все работы по техническому обслуживанию, установке и ремонту должны выполняться специализированными и уполномоченными техническими специалистами или рекомендованы производителем.

## Транспортировка и хранение

- Перед хранением всегда проверяйте, что прибор отключен от источника питания и полностью остыл.
- Храните прибор в прохладном, чистом и сухом месте.
- Никогда не кладите тяжелые предметы на прибор, так как это может повредить его.
- Не перемещайте прибор во время работы. При перемещении отключайте прибор от источника питания и удерживайте его в нижней части.

## Поиск и устранение неисправностей

Если прибор не работает должным образом, проверьте рас-твор в таблице ниже. Если вы все еще не можете решить эту проблему, обратитесь к поставщику/поставщику услуг.

Проблемы	Возможная причина	Возможное решение
Прибор не работает (панель управления полностью выключена).	Неисправное подключение к сети электропитания.	Проверьте подключение к сети электропитания.
	Отсутствие напряжения.	Восстановите напряжение.
	Перегорел предохранитель защиты электронной платы.	Обратитесь в службу технической поддержки.
Активен цикл приготовления — прибор не работает.	Дверь открыта.	Закройте дверцу надлежащим образом.
	Датчик двери поврежден.	Обратитесь в службу технической поддержки.
Увлажнение / производство пара не работает.	Неисправен водопровод.	Проверьте подключение к водопроводу.
	Закрыт водяной клапан.	Откройте клапан.
	Закупоренный впускной фильтр для воды.	Очистите фильтр.
	Поврежден впускной электромагнитный клапан для воды.	Обратитесь в службу технической поддержки.

Дверь закрыта. Пар выходит через прокладку.	Прокладка установлена неправильно.	Проверьте прокладку в сборе.
	Повреждена прокладка.	Обратитесь в службу технической поддержки.
	Неправильно отрегулирована рукоятка.	
Неравномерное приготовление.	Один из двигателей неисправен или работает на низкой скорости.	Обратитесь в службу технической поддержки.
	Двигатели не меняют направление движения.	
	Повреждены нагревательные элементы.	
Внутренняя лампа не работает.	Лампа повреждена	Замените лампу.
Защита от перегрева включается непрерывно.	Поврежденная тепло-вая защита.	Обратитесь в службу технической поддержки.
	Термостат управления поврежден.	Обратитесь в службу технической поддержки.

## Идентификация кода ошибки

Коды ошибок	Возможная причина	Возможное решение
E01: Датчик камеры не обнаружен.	Прерванное соединение между датчиком и электронной пластиной.	Обратитесь в службу технической поддержки.
	Зонд камеры поврежден.	
E02: Датчик ядра не обнаружен.	Прерванное соединение между датчиком и электронной пластиной.	Обратитесь в службу технической поддержки.
	Поврежден зонд ядра.	
E03: Отключение питания.	Недостаток электроэнергии в течение определенного периода времени.	Реактивный прерванный цикл.
E04: Ошибка USB	USB-накопитель не обнаружен/не читается/поврежден.	Замените USB-накопитель.
	Прерванное соединение между USB-портом и электронной платой.	Обратитесь в службу технической поддержки.

## Гарантия

Любые дефекты, влияющие на функциональность прибора, которые становятся очевидными в течение одного года после покупки, будут устранены путем бесплатного ремонта или замены при условии, что прибор был использован и обслуживался в соответствии с инструкциями, а также не использовался не по назначению или не по назначению. Ваши законные права не затрагиваются. Если на прибор распространяется гарантия, укажите, где и когда он был приобретен, и приложите подтверждение покупки (например, квитанцию).

В соответствии с нашей политикой непрерывной разработки продукции мы оставляем за собой право изменять спецификации продукции, упаковки и документации без предварительного уведомления.



## Утилизация и защита окружающей среды



При выводе прибора из эксплуатации изделие нельзя утилизировать вместе с другими бытовыми отходами. Вместо этого вы несете ответственность за утилизацию вашего оборудования для отходов, передав его в назначенный

пункт сбора. Несоблюдение этого правила может повлечь за собой наказание в соответствии с применимыми правилами утилизации отходов. Отдельный сбор и переработка вашего оборудования для отходов во время утилизации поможет сохранить природные ресурсы и обеспечить его переработку таким образом, чтобы защитить здоровье человека и окружающую среду.

Для получения дополнительной информации о том, где вы можете сдать отходы для переработки, обратитесь в местную компанию по сбору отходов. Производители и импортеры не несут ответственности за переработку, обработку и экологические утилизацию, как напрямую, так и через общественную систему.



**HENDI B.V.**

Innovatielaan 6  
6745 XW De Klomp, The Netherlands

**Tel:** +31 317 681 040

**Email:** info@hendi.eu

**HENDI Polska Sp. z o.o.**

ul. Firmowa 12  
62-023 Robakowo, Poland

**Tel:** +48 61 658 7000

**Email:** info@hendi.pl

**HENDI GmbH**

Ehring 15  
5112 Lamprechtshausen, Austria

**Tel:** +43 6274 200 10

**Email:** office.austria@hendi.eu

**HENDI Romania S.R.L.**

Str. Sânzieni FN, DE 305  
507075, Ghimbav, Braşov, Romania

**Tel:** +40 268 320330

**Email:** office@hendi.ro

**PKS HENDI South East Europe SA**

5 Metsovou Str.  
18346 Moschato, Athens, Greece

**Tel:** +30 210 4839700

**Email:** info@pks-hendi.com

**HENDI Italia S.R.L.**

Via Leonardo da Vinci 4  
39100 Bolzano (BZ), Italy

**Tel:** +39 800 727 438

**Email:** office.italy@hendi.eu

**HENDI HK Ltd.**

1201, 12/F Exchange Tower  
33 Wang Chiu Road, Kowloon Bay, Hong Kong

**Tel:** +852 2154 2618

**Email:** info-hk@hendi.eu

**Find HENDI on internet:**

[www.hendi.com](http://www.hendi.com)  
[www.facebook.com/HendiToolsforChefs](https://www.facebook.com/HendiToolsforChefs)  
<https://www.linkedin.com/company/hendi-tools-for-chefs/>  
[www.youtube.com/HendiEquipment](http://www.youtube.com/HendiEquipment)

GB: Changes, printing and typesetting errors reserved.  
DE: Änderungen und Druckfehler vorbehalten.  
NL: Wijzigingen en drukfouten voorbehouden.  
PL: Producent zastrzega sobie prawo do zmian oraz błędów drukarskich w instrukcji.  
FR: Variations et fautes d'impression réservés.  
IT: Errori di cambiamenti, di stampa e di impaginazione riservati.  
RO: Drepturi rezervate cu privire la modificări și greșeli de imprimare.  
GR: Με επιφύλαξη αλλαγών, λαθών εκτύπωσης και στοιχειοθεσίας.  
HR: Pridrżane promjene, ispis i pogreške u pisanju.  
CZ: Změny, chyby tisku a sazby vyhrazeny.  
HU: Változások, nyomtatási és beállítási hibák fenntartva.  
UA: Помилки в друку та друку збережено.  
EE: Muudatused, printimine ja kirjavead reserveeritud.

LV: Izmaiņas, drukāšana un tipu iestatīšanas kļūdas rezervētas.  
LT: Pakaitimai, spausdinimo ir spausdinimo klaidos yra rezervuotos.  
PT: Alterações, impressão e erros de digitação reservados.  
ES: Cambios, errores de impresión y de tipo reservados.  
SK: Zmeny, tlač a chyby preprúdenia sú vyhradené.  
DK: Ændringer, udskrivning og typeindstillingsfejl reserveret.  
FI: Muutokset, tulostus- ja kirjoitusvirheet pidätetään.  
NO: Feil ved endringer, utskrift og typeinnstilling reservert.  
SI: Spremembe, tiskanje in napake pri nastavljanju vtipkanja so rezervirane.  
SE: Ändringar, utskrift och inställningsfel reserverade.  
BG: Запазени са промени, печат и типови грешки.  
RU: Изменения, печати и верстки ошибки защищены.