



HENDI

Tools for Chefs

DRY AGING CABINET

204962 v.03, 204986 v.02, 221433 v.03

GB: User manual 13
DE: Benutzerhandbuch 18
NL: Gebruikershandleiding 24
PL: Instrukcja obsługi 30
FR: Manuel de l'utilisateur 35
IT: Manuale utente 41
RO: Manual de utilizare 47
GR: Εγχειρίδιο χρήστη 53
HR: Korisnički priručnik 59
CZ: Uživatelská příručka 64
HU: Felhasználói kézikönyv 69
UA: Посібник користувача 75
EE: Kasutusjuhend 81

LV: Lietotāja rokasgrāmata 86
LT: Naudojimo instrukcija 91
PT: Manual do utilizador 96
ES: Manual del usuario 102
SK: Používateľská príručka 107
DK: Brugervejledning 113
FI: Käyttöopas 118
NO: Brukerhåndbok 123
SI: Navodila za uporabo 128
SE: Användarhandbok 138
BG: Ръководство за потребителя 139
RU: Руководство пользователя 143

DRY AGING CABINET **GB**

FLEISCHREIFESCHRANK **DE**

DRY AGING KOELKAST **NL**

SZAFKA DO SEZONOWANIA
MIĘSA **PL**

ARMOIRE DE MÂTURATION
À VIANDE **FR**

ARMADIO PER LA
FROLLATURA DELLA CARNE **IT**

DULAP PENTRU
ÎMBĂTRÂNIRE USCATĂ **RO**

ΘΑΛΑΜΟΣ ΩΡΙΜΑΝΣΗΣ
ΚΡΕΑΤΟΣ **GR**

ORMAR ZA DOZRIJEVANJE
MESA **HR**

SKŘÍŇ NA ZRÁNÍ MASA **CZ**

HÚSÉRLELŐ SZEKRÉNY **HU**

ШАФА ДЛЯ ДОЗРІВАННЯ
М'ЯСА **UA**

LIHA LAAGERDUMISKAPP **EE**

GAĻAS NOGATAVINĀŠANAS
SKAPIS **LV**

MĒSOS BRANDINIMO
SPINTA **LT**

ARMÁRIO DE MATORAÇÃO
A SECO **PT**

ARMARIO DE MADURACIÓN
Y SECADO PARA CARNES **ES**

VITRÍNA NA MĚSO **SK**

ÆLDRE KØDSKAB **DK**

LIHAN IKÄÄNTYVÄ KAAPPI **FI**

KJØTT ALDRENDE SKAP **NO**

OMARICA ZA STARANJE
MESA **SI**

ÅLDRANDE KÖTTSKÅP **SE**

ШКАФ ЗА ЗРЕЕНЕ НА
МЕСО **BG**

ШКАФ ДЛЯ СОЗРЕВАНИЯ
МЯСА **RU**



GB: Read user manual and keep this with the appliance.
DE: Lesen Sie das Benutzerhandbuch und bewahren Sie es zusammen mit dem Gerät auf.
NL: Lees de gebruikershandleiding en bewaar deze bij het apparaat.
PL: Należy przeczytać instrukcję obsługi i zachować ją wraz z urządzeniem.
FR: Lisez le manuel d'utilisation et conservez-le avec l'appareil.
IT: Leggere il manuale dell'utente e conservarlo con l'apparecchiatura.
RO: Citiți manualul de utilizare și păstrați-l împreună cu aparatul.
GR: Διαβάστε το εγχειρίδιο χρήστη και φυλάξτε το μαζί με τη συσκευή.
HR: Pročitajte upute za uporabu i sačuvajte ovo uz uređaj.
CZ: Přečtěte si uživatelskou příručku a uschovejte ji u spotřebiče.
HU: Olvassa el a használati útmutatót, és tartsa azt a készülék közelében.
UA: Прочитайте посібник користувача та тримайте його разом із приладом.

EE: Lugege kasutusjuhendit ja hoidke seda koos seadmega.
LV: Izlasiet lietošanas pamācību un saglabāiet to kopā ar ierīci.
LT: Perskaitykite naudojimo instrukciją ir palikite ją su prietaisu.
PT: Leia o manual do utilizador e guarde-o juntamente com o aparelho.
ES: Lea el manual del usuario y consérvelo con el aparato.
SK: Přečítajte si návod na použitie a uschovajte ho spolu so spotrebičom.
DK: Læs brugervejledningen, og opbevar den sammen med apparatet.
FI: Lue käyttöohje ja säilytä se laitteen mukana.
NO: Les bruksanvisningen og ta vare på den.
SI: Preberite navodila za uporabo in jih shranite skupaj z napravo.
SE: Läs bruksanvisningen och förvara den tillsammans med produkten.
BG: Прочетете ръководството за потребителя и го запазете заедно с уреда.
RU: Прочтите руководство пользователя и сохраните его вместе с прибором.



GB: For indoor use only.
DE: Nur zur Verwendung im Innenbereich.
NL: Alleen voor gebruik binnenshuis.
PL: Do użytku wewnątrz pomieszczeń.
FR: Pour l'usage à l'intérieur seulement.
IT: Destinato solo all'uso domestico.
RO: Doar pentru uz la interior.
GR: Για χρήση μόνο σε εσωτερικό χώρο.
HR: Samo za unutarnju upotrebu.
CZ: Pouze pro vnitřní použití.
HU: Csak beltéri használatra.
UA: Використовувати тільки всередині приміщень.
EE: Ainult sisetingsmistes kasutamiseks.

LV: Tikai lietošanai telpās.
LT: Naudoti tik patalpoje.
PT: Apenas para uso interno.
ES: Sólo para uso en interiores.
SK: Iba na vnútorné použitie.
DK: Kun til indendørs brug.
FI: Vain sisäkäyttöön.
NO: Kun til innendørs bruk.
SI: Samo za uporabo v zaprtih prostorih.
SE: Endast för inomhusbruk.
BG: Да се използва само на закрито.
RU: Использовать только в помещениях.

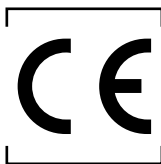

GB: NOTE: This manual is translated from original English manual using AI and machine translations.

DE: HINWEIS: Dieses Handbuch wurde aus dem englischen Originalthandbuch mit KI und maschinellen Übersetzungen übersetzt.

NL: OPMERKING: Deze handleiding is vertaald vanuit de originele Engelse handleiding met behulp van AI en machinevertalingen.

PL: UWAGA: Niniejszy podręcznik został przetłumaczony z oryginalnego podręcznika w języku angielskim przy użyciu AI i tłumaczeń maszynowych.

FR: REMARQUE : Ce manuel est traduit à partir du manuel original en anglais à l'aide de l'IA et de traductions automatiques.

IT: NOTE: Questo manuale è tradotto dal manuale originale in inglese utilizzando l'intelligenza artificiale e le traduzioni automatiche.

RO: NOTĂ: Acest manual este tradus din manualul original în limba engleză folosind AI și traduceri automate.

GR: ΣΗΜΕΙΩΣΗ: Αυτό το εγχειρίδιο μεταφράζεται από το πρωτότυπο αγγλικό εγχειρίδιο χρησιμοποιώντας AI και αυτόματες μεταφράσεις.

HR: NAPOMENA: Ovaj priručnik je preveden iz izvornog engleskog priručnika s AI i strojnim prijevodima.

CZ: POZNÁMKA: Tato příručka je přeložena z původní anglické příručky pomocí umělé inteligence a strojových překladů.

HU: MEGJEGYZÉS: Ez a kézikönyv az eredeti angol kézikönyvből származik, mesterséges intelligencia és gépi fordítások segítségével.

UA: ПРИМІТКА: Цей посібник перекладається з оригінального англійського посібника з використанням штучного інтелекту та машинного перекладу.

EE: MÄRKUS: Käesolev kasutusjuhend on tõlgitud originaal inglise keeles, kasutades AI ja masinate tõlkeid.

LV: PIEZĪME: Šī rokasgrāmata tiek tulkota no oriģinālās angļu valodas rokasgrāmatas, izmantojot mākslīgā intelekta un veļas mašīnas tulkojumus.

LT: PASTABA: Šis vadovas išverstas iš originalaus angļu kalbos vadovo naudojant dirbtinį intelektą ir mašininį vertimą.

PT: NOTA: Este manual é traduzido do manual original em inglês utilizando IA e traduções de máquinas.

ES: NOTA: Este manual está traducido del manual original en inglés utilizando IA y traducciones automáticas.

SK: POZNÁMKA: Táto príručka je preložená z pôvodnej anglickej príručky pomocou umelej inteligencie a strojového prekladu.

DK: BEMÆRK: Denne vejledning er oversat fra den originale engelske vejledning ved hjælp af AI og maskinoversættelser.

FI: HUOMAUTUS: Tämä opas on käännetty alkuperäisestä englanninkielisestä oppaasta käyttäen tekoälyä ja konekäännöksiä.

NO: MERK: Denne håndboken oversettes fra den originale engelske håndboken ved hjelp av AI og maskinoversettelseter.

SI: OPOMBA: Ta priručnik je preveden iz izvirnega angleškega priručnika z uporabo umetne inteligence in strojnih prevodov.

SE: NOTERA: Denna handbok är översatt från den engelska originalmanualen med AI och maskinöversättningar.

BG: ЗАБЕЛЕЖКА: Това ръководство е преведено от оригиналното английско ръководство с помощта на AI и машинни преводи.

RU: ПРИМЕЧАНИЕ: Это руководство переведено из оригинального руководства на английском языке с использованием ИИ и машинных переводов.



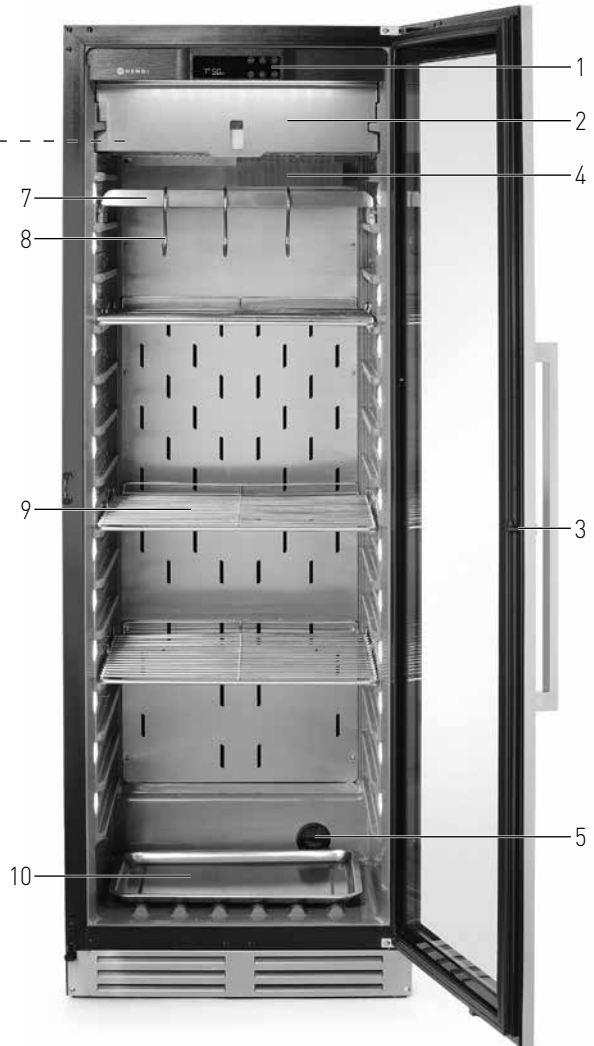
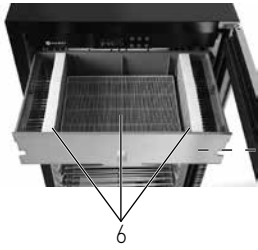

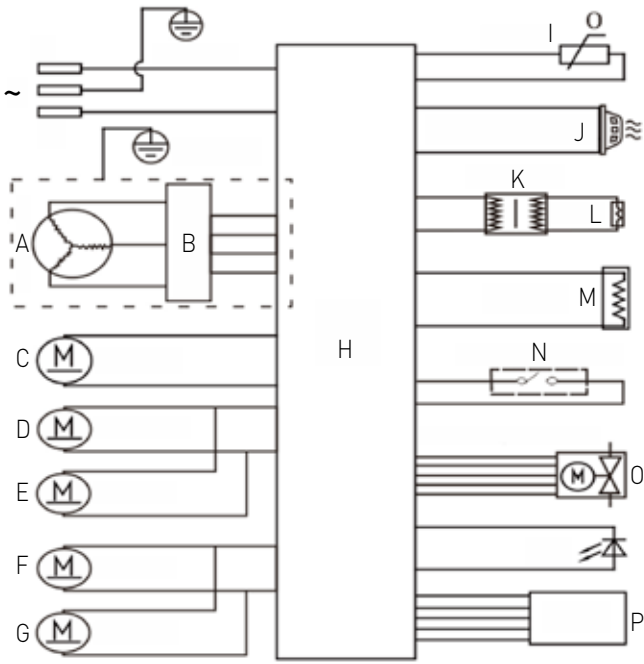
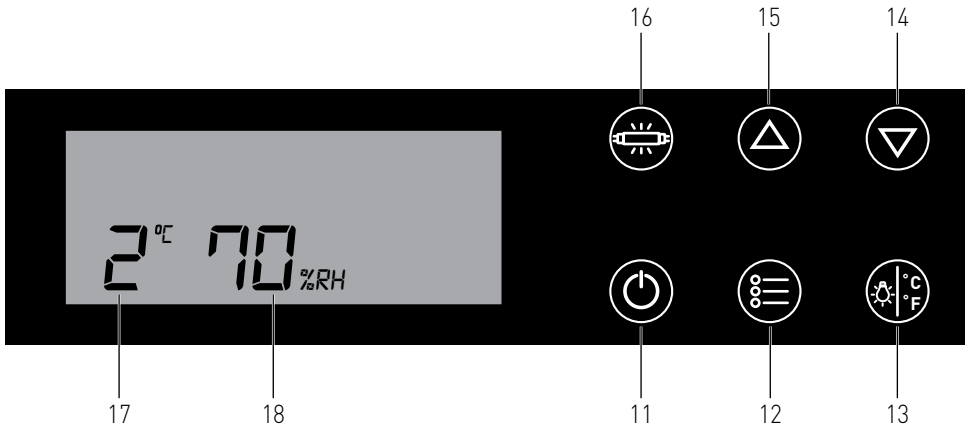

4

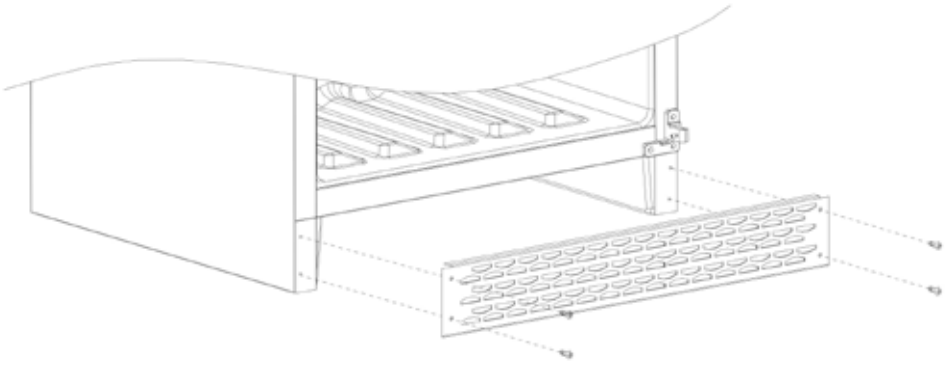

5



6

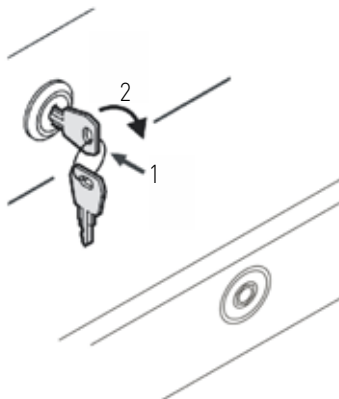

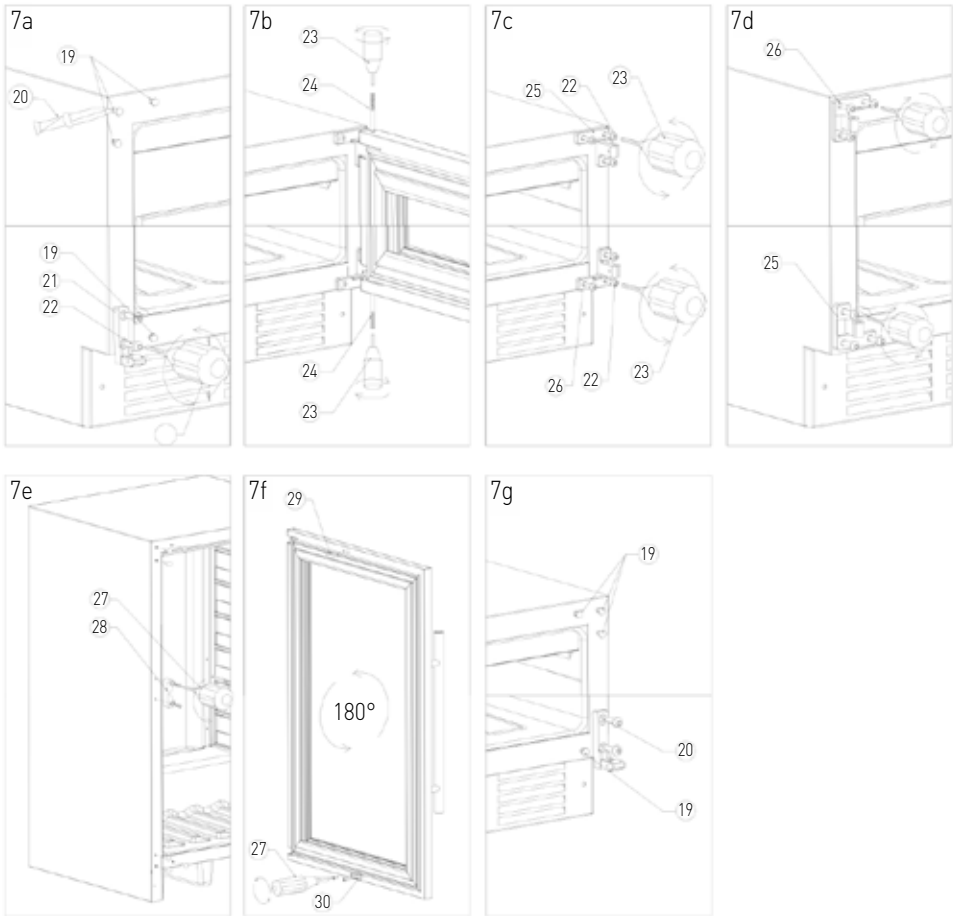

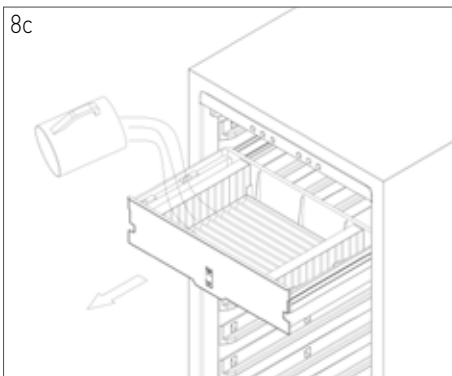
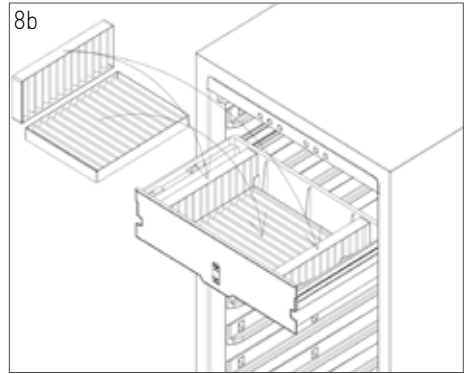

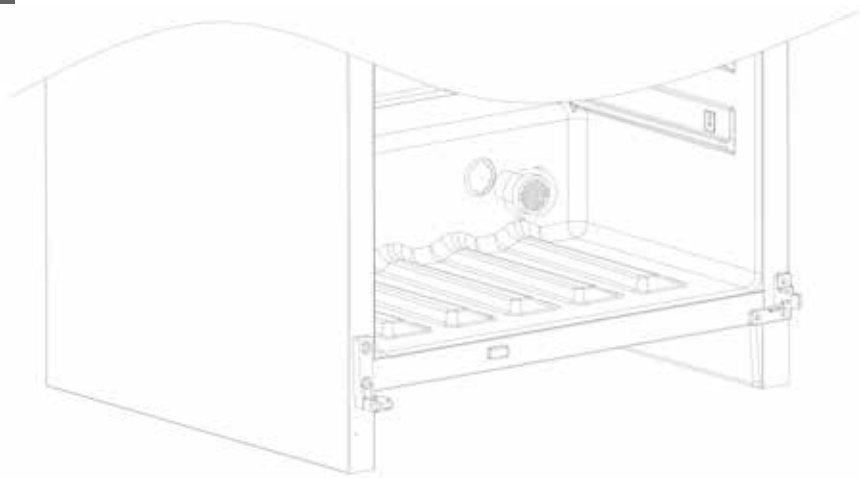

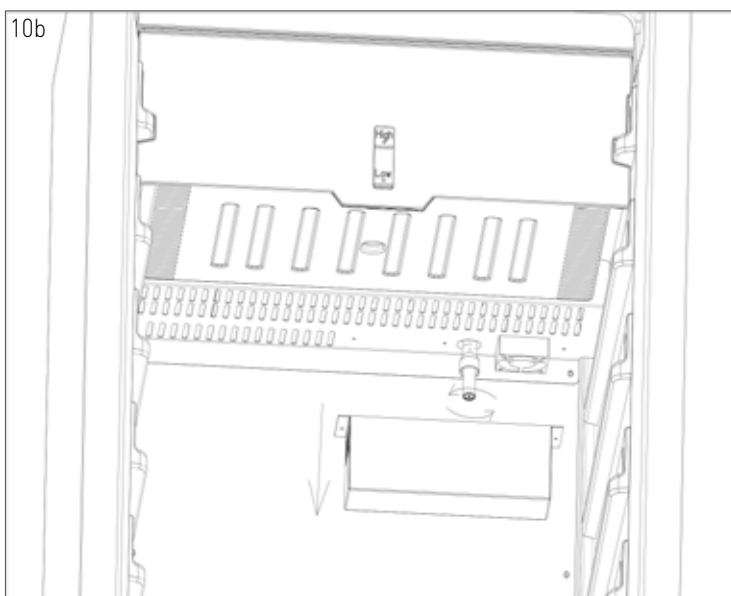
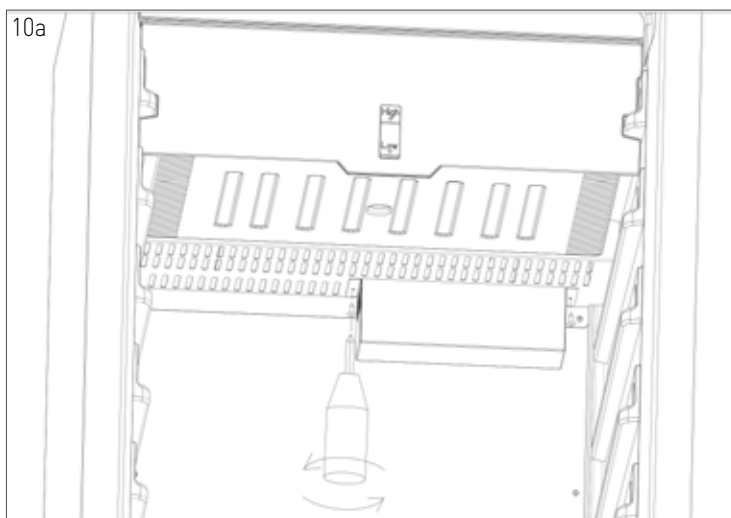

GB: Technical specifications / DE: Technische Angaben / NL: Technische gegevens / PL: Dane techniczne / FR: Données techniques / IT: Parametri di base / RO: Parametrii de bază / GR: Βασικές παράμετροι / HR: Tehnički podaci / CZ: Technická specifikace / HU: Műszaki adatok / UA: Технічні характеристики / EE: Tehnilised andmed / LV: Tehniskās specifikācijas / LT: Techninės specifikacijos / PT: Especificações técnicas / ES: Especificaciones técnicas / SK: Technické špecifikácie / DK: Tekniske specifikationer / FI: Tekniset tiedot / NO: Tekniske spesifikasjoner / SI: Tehnične specifikacije / SE: Tekniska specifikationer / BG: Технически спецификации / RU: Технические данные

A	204962 v.03	204986 v.02	221433 v.03
B	220-240V- 50Hz / 220-240В ~ 50Гц		
C	170W / Вт	170W / Вт	170W / Вт
D	0,85 A	0,85 A	0,85 A
E	3W / Вт		
F	E12		
G	R600a / 50g	R600a / 50g	R600a/50g
H	1-25°C		
I	1°C		
J	B		
K	Cyclopentane		
L	I		
M	4		
N	< 70 dB (A)		
O	3	3	3
P	50kg / кг , 20kg / кг , 30kg / кг		
Q	352L / Л	352L / Л	233L / Л
R	595 x 710 x (H) 1720 мм/мм	595 x 710 x (H) 1720 мм/мм	595 x 710 x (H) 1270 мм/мм
S	81,2kg / кг	81,2kg / кг	71kg / кг

A: GB: Item no. / DE: Art.-Nr. / NL: Artikelnr. / PL: Nr pozycji / FR: N° d'article / IT: N. articolo / RO: Nr. articolului / GR: Αρ. είδους / HR: Broj stavke / CZ: Položka č. / HU: Cikkszám / UA: Номер елемента / EE: Artikli nr / LV: Vienums Nr. / LT: Prekės Nr. / PT: Item n.o / ES: N.o de artículo / SK: Č. položky / DK: Varenr. / FI: Kohteen nro / NO: Varenr. / SI: Št. izdelka / SE: Art.nr / BG: Номер на елемент / RU: Номер позиции

B: GB: Rated voltage and frequency / DE: Nennspannung und Frequenz / NL: Nominale spanning en frequentie / PL: Znamionowe napięcie i częstotliwość / FR: Tension et fréquence nominales / IT: Tensione e frequenza nominali / RO: Tensiune nominală și frecvență / GR: Ονομαστική τάση και συχνότητα / HR: Nazivni napon i frekvencija / CZ: Jmenovité napětí a frekvence / HU: Névleges feszültség és frekvencia / UA: Номинальна напруга та частота / EE: Nimipinge ja -sagedus / LV: Nominālais spriegums un frekvence / LT: Vardinė įtampa ir dažnis / PT: Tensão e frequência nominais / ES: Tensión y frecuencia nominales / SK: Menovité napätie a frekvencia / DK: Nominel spænding og frekvens / FI: Nimellisännite ja -taajuus / NO: Nominell spenning og frekvens / SI: Nazivna napetost in frekvencia / SE: Märkspänning och frekvens / BG: Номинално напрежение и честота / RU: Номинальное напряжение и частота

C: GB: Rated input power / DE: Nennleistung / NL: Nominale ingangsvermogen / PL: Znamionowa moc wejściowa / FR: Puissance d'entrée nominale / IT: Potenza nominale in ingresso / RO: Putere nominală de intrare / GR: Ονομαστική εισόδοος / HR: Nazivna ulazna snaga / CZ: Jmenovitý vstupní výkon / HU: Névleges bemeneti teljesítmény / UA: Номинальна вхідна потужність / EE: Nimisendvõimsus / LV: Nominālā ieejas jauda / LT: Vardinė įėjimo galia / PT: Potência de entrada nominal / ES: Potencia de entrada nominal / SK: Menovitý vstupný výkon / DK: Nominel indgangseffekt / FI: Nimellistuloteho / NO: Nominell inngangseffekt / SI: Nazivna vhodna moč / SE: Märkinneffekt / BG: Номинална входяща мощност / RU: Номинальная входная мощность

D: GB: Rated Current / DE: Nennstrom / NL: Nominale stroom / PL: Prąd znamionowy / FR: Courant nominal / IT: Corrente nominale / RO: Curent nominal / GR: Ονομαστική ένταση ρεύματος / HR: Nazivna struja / CZ: Jmenovitý proud / HU: Névleges áramerősség / UA: Номинальний струм / EE: Hinnatud praegune / LV: Nominālā strāva / LT: Vardinė srovė / PT: Corrente nominal / ES: Corriente nominal / SK: Menovitý prúd / DK: Vurderet aktuel / FI: Nimellisvirta / NO: Nominell strøm / SI: Nazivni tok / SE: Nominell ström / BG: Номинален ток / RU: Номинальный ток



- E: GB: UV light source / DE: UV-Lichtquelle / NL: UV-lichtbron / PL: Źródło światła UV / FR: Source de lumière UV / IT: Sorgente luminosa UV / RO: Sursă de lumină UV / GR: Πηγή υπεριώδους φωτός / HR: Izvor UV svjetla / CZ: Zdroj UV záření / HU: UV-fényforrás / UA: Джерело УФ-випромінювання / EE: UV-valgusallikas / LV: UV gaismas avots / LT: UV šviesos šaltinis / PT: Fonte de luz UV / ES: Fuente de luz UV / SK: Zdroj UV svetla / DK: UV-lyskilde / FI: UV-valonlähde / NO: UV-lyskilde / SI: Vir UV-svetlobe / SE: UV-ljuskälla / BG: Източник на UV светлина / RU: Источник УФ-излучения
- F: GB: Type of lamp bulb / DE: Art der Glühbirne / NL: Type lamp / PL: Typ żarówki / FR: Type d'ampoule / IT: Tipo di lampadina / RO: Tipul becului / GR: Τύπος λαμπτήρα / HR: Vrsta žarulje / CZ: Typ žárovky / HU: Az izzó típusa / UA: Тип лампи / EE: Lambipirnide tüüp / LV: Spuldzes veids / LT: Lemputės tipas / PT: Tipo de lâmpada / ES: Tipo de bombilla / SK: Typ žiarovky / DK: Type af pære / FI: Lampun tyyppi / NO: Type lyspære / SI: Vrsta žarnice / SE: Typ av glödlampa / BG: Вид крушка / RU: Тип лампы
- G: GB: Refrigerant used and injection quantity / DE: Verwendetes Kühlmittel und Injektionsmenge / NL: Gebruikte koelmiddel en hoeveelheid / PL: Czynnik chłodniczy i jego ilość / FR: Réfrigérant utilisé et quantité à injecter / IT: Refrigerante utilizzato e quantità di iniezione / RO: Agent frigorific utilizat și cantitate de injecție / GR: Ψυκτικό μέσο που χρησιμοποιείται και ποσότητα ένεσης / HR: Koristišeno rashladno sredstvo i količina ubrizgavanja / CZ: Použité chladivo a množství vsříknu / HU: Felhasznált hűtőközeg és befecskendezési mennyiség / UA: Використовуваний холодагент і кількість впорскування / EE: Kasutatud külmutsagens ja injektsiooni kogus / LV: Izmantota dzesējoša viela un iesmidzināšanas daudzums / LT: Panaudotas šaltnešis ir įpurškimo kiekis / PT: Refrigerante utilizado e quantidade de injeção / ES: Refrigerante utilizado y cantidad de inyección / SK: Použité chladiace médium a množstvo injekcie / DK: Anvendt kølemiddel og injektionsmængde / FI: Käytetty kylmäaine ja injektioainemäärä / NO: Kjølemiddel brukt og injeksjonsmengde / SI: Uporabljeno hladilno sredstvo in količina injekcije / SE: Köldmedium som används och injektionsmängd / BG: Използван хладилен агент и количество на инжектиране / U: Используемый хладагент и количество впрыска
- H: GB: Temperature settings / DE: Temperatur-Einstellungen / NL: Temperatuur instellingen / PL: Ustawienia temperatury / FR: Réglages de température / IT: Impostazioni della temperatura / RO: Setări de temperatură / GR: Ρυθμίσεις θερμοκρασίας / HR: Postavke temperature / CZ: Nastavení teploty / HU: Hőmérséklet-beállítások / UA: Налаштування температури / EE: Temperatuurisätted / LV: Temperatūras iestatījumi / LT: Temperatūros nuostatos / PT: Definições de temperatura / ES: Ajustes de temperatura / SK: Nastavenie teploty / DK: Temperaturindstillinger / FI: Lämpötila-asetukset / NO: Temperaturinnstillinger / SI: Nastavitve temperature / SE: Temperaturinställningar / BG: Настройки на температурата / RU: Настройки температуры
- I: GB: Recommended temperature / DE: Empfohlene Temperatur / NL: Aanbevolen temperatuur / PL: Zalecana temperatura / FR: Température recommandée / IT: Temperatura consigliata / RO: Temperatură recomandată / GR: Συνιστώμενη θερμοκρασία / HR: preporučena temperatura / CZ: Doporučená teplota / HU: Ajánlott hőmérséklet / UA: Рекомендована температура / EE: Soovitatu temperatuur / LV: Ieteicamā temperatūra / LT: Rekomenduojama temperatūra / PT: Temperatura recomendada / ES: Temperatura recomendada / SK: Odporúčaná teplota / DK: Anbefalet temperatur / FI: Suositeltu lämpötila / NO: Anbefalt temperatur / SI: Priporočena temperatura / SE: Rekommenderad temperatur / BG: Препоръчителна температура / RU: Рекомендуемая температура
- J: GB: Energy efficiency class / DE: Energieeffizienzklasse / NL: Energie-efficiëntieklasse / PL: Klasa efektywności energetycznej / FR: Classe énergétique / IT: Classe di efficienza energetica / RO: Clasă de eficiență energetică / GR: Τάξη ενεργειακής απόδοσης / HR: Klasa energetske učinkovitosti / CZ: Třída energetické účinnosti / HU: Energiahatékonysági osztály / UA: Клас енергоефективності / EE: Energiaõhususe klass / LV: Energoefektivitātes klase / LT: Energijos vartojimo efektyvumo klasė / PT: Classe de eficiência energética / ES: Clase de eficiencia energética / SK: Trieda energetickej účinnosti / DK: Energieeffektivitetsklasse / FI: Energiatohokkuusluokka / NO: Energieffektivitetsklasse / SI: Razred energijske učinkovitosti / SE: Energieffektivitetsklass / BG: Клас на енергийна ефективност / RU: Класс энергоэффективности
- K: GB: Foam blowing agent (Cyclopentan) / DE: Schaumtreibmittel (Cyclopentan) / NL: Schuimblaasmiddel (Cyclopentan) / PL: Pi-ankowy środek wd muchujący (cyklopentan) / FR: Agent de gonflement de mousse (Cyclopentan) / IT: Agente espandente in schiuma (ciclopentan) / RO: Agent de suflare cu spumă (ciclopentan) / GR: Αφρώδες διογκωτικό μέσο [Κυκλοπεντάν] / HR: Sredstvo za puhanje pjene (Cyclopentan) / CZ: Pěnové nadouvadlo (cyklopentan) / HU: Habfúvó szer (ciklopentán) / UA: Піноутворювальна речовина (циклопентан) / EE: Vahupuhuv aine (tsüklopentaan) / LV: Putu veidošanas līdzeklis (ciklopāns) / LT: Putų pūtimo medžiaga (ciklopentanas) / PT: Agente de expansão de espuma [Ciclopentano] / ES: Agente espumante (ciclopentan) / SK: Penové nadúvadlo (cyklopentán) / DK: Skumblæsermiddel (Cyclopentan) / FI: Vaahtoa puhaltava aine (sylopentaani) / NO: Skumblåsemiddel (Cyclopentan) / SI: Penasto pihalno sredstvo [ciklopentan] / SE: Skumblåsare (cyklopentan) / BG: Издухващ агент на пяна (Циклопентан) / RU: Вспениватель (циклопентан)
- L: GB: Protection class (Class) / DE: Schutzklasse (Klasse) / NL: Beschermingsklasse (klasse) / PL: Klasa ochrony (klasa) / FR: Classe de protection (classe) / IT: Classe di protezione (classe) / RO: Clasă de protecție (clasă) / GR: Κλάση προστασίας (κλάση) / HR: Klasa zaštite (klasa) / CZ: Třída ochrany (třída) / HU: Védelmi osztály (osztály) / UA: Клас захисту (клас) / EE: Kaitseklass (klass) / LV: Aizsardzības klase (klase) / LT: Apsaugos klasė (klasė) / PT: Classe de proteção (classe) / ES: Clase de protección (clase) / SK: Trieda ochrany (trieda) / DK: Beskyttelsesklasse (klasse) / FI: Suojusluokka (luokka) / NO: Beskyttelsesklasse (klasse) / SI: Razred zaščite (razred) / SE: Skyddsklass (klass) / BG: Клас на защита (Клас) / RU: Класс защиты (класс)
- M: GB: Climate class / DE: Klimaklasse / NL: Klimaatklasse / PL: Klasa klimatyczna / FR: Classe climatique / IT: Classe climatica / RO: Clasă climatică / GR: Κλιματική κλάση / HR: Klimatska klasa / CZ: Klimatická třída / HU: Klímaosztály / UA: Кліматичний клас / EE: Kliimaklass / LV: Klimata klase / LT: Klimato klasė / PT: Classe climática / ES: Clase climática / SK: Klimatická trieda / DK: Klimaklasse / FI: Ilmastoluokka / NO: Klimaklasse / SI: Podnebni razred / SE: Klimaklass / BG: Климатичен клас / RU: Климатический класс



N: GB:Noise level (approx. dB(A)) / DE:Rauschpegel (ca. dB(A)) / NL:Geluidsniveau (ca. dB(A)) / PL:Poziom hałasu (ok. dB(A)) / FR: Niveau sonore (environ dB(A)) / IT:Livello di rumore (circa dB(A)) / RO:Nivel zgomot (aprox. dB(A)) / GR:Επίπεδο θορύβου (περίπου dB(A)) / HR:Razina šuma (približno dB(A)) / CZ:Hluková hladina (přibližně dB(A)) / HU:Zajszint (kb. dB(A)) / UA:рівень шуму (прибл. дБ(А)) / EE:Müratase (ligikaudu dB(A)) / LV:trokšņa līmenis (aptuveni dB(A)) / LT:triukšmo lygis (maždaug dB(A)) / PT:Nível de ruído (aprox. dB(A)) / ES:Nivel de ruido (aprox. dB(A)) / SK:Hladina hluku (približne dB(A)) / DK:Støjniveau (ca. dB(A)) / FI:melutaso (noin dB(A)) / NO:Støynivå (ca. dB(A)) / SI: Raven hrupa (pribl. dB(A)) / SE:Ljudnivå (ca dB(A)) / BG: Ниво на шума (приблиз. dB(A)) / RU:Уровень шума (прибл. об./мин.)

O: GB: Number of shelf / DE: Anzahl Regal / NL:Aantal schappen / PL: Liczba półek / FR: Nombre d'étagères / IT: Numero di scaffali / RO: Număr de rafturi / GR: Αριθμός ραφιών / HR: Broj polica / CZ: Počet regálů / HU:Polcok száma / UA: Кількість полицок / EE: Riilute arv / LV: Plaukta skaitis / LT: Lentynų skaičius / PT: Número de prateleiras / ES: Número de estante / SK: Počet polic / DK: Antal hylder / FI: Hyllyn lukumäärä / NO: Antall hyller / SI: Število polic / SE: Antal hyllor / BG: Брой рафтове / RU: Количество полок

P: GB:Maximum loading (Hanging rod, Hook, shelf) / DE:Maximale Beladung (Abhängungsstange, Haken, Ablage) / NL:Maximaal laden (Hangstang, haak, plank) / PL: Maksymalne ładowanie (Wiszący pręt, hak, półka) / FR:Chargement maximal (tige de suspension, crochet, étagère) / IT:Caricamento massimo (asta di sospensione, gancio, ripiano) / RO:Încărcare maximă (Agățare tijă, cârlig, raft) / GR:Μέγιστη φόρτωση (Ανρτώμενν ράβδος, άγκιστρο, ράφι) / HR:Maksimalno opterećenje (Hanging šipka, kuka, polica) / CZ:Maximální načítání (zavěšovací tyč, hák, police) / HU:Maximális betöltés (Hengerrúd, kampó, polc) / UA:Максимальне завантаження (Підвісний стрижень, гак, полиця) / EE:maksimaalne laadimine (Hangimisvarras, konks, riul) / LV:Maksimālā ielāde (Pakarams stienis, āķis, plaukts) / LT:didžiausia aprova (kabinimo strypas, kablys, lentyna) / PT:Carregamento máximo (Pendência da haste, gancho, prateleira) / ES:Carga máxima (varilla colgante, gancho, estante) / SK:Maximálne načítanie (Häandelsesstang, krog, hylde) / DK:Maksimal indlæsning (Hanging rod, Hook, shelf) / FI:Enimmäislataus (Kiinnitystanko, koukku, hylly) / NO:Maksimal belastning (Hengestang, krok, hylle) / SI: Največja obremenitev (Objemna palica, kljuka, polica) / SE:Max. belastning (hängstång, krok, hylla) / BG: Максимално зареждане (Окачващ прът, кука, рафт) / RU:Максимальная загрузка (Стержень для подвески, крюк, полка)

Q: GB: Capacity / DE: Kapazität / NL: Capaciteit / PL: Pojemność / FR: Capacité / IT: Capacità / RO: Capacitate / GR: Χωρητικότητα / HR: Kapacitet / CZ: Kapacita / HU: Kapacitás / UA: Місткість / EE: Mahutavus / LV: Efektivitāte / LT: Pajėgumas / PT: Capacidade / ES: Capacidad / SK: Kapacita / DK: Kapacitet / FI: Tilavuus / NO: Kapasitet / SI: Zmogljivost / SE: Kapacitet / BG: Капацитет / RU: Вместимость

R: GB: Dimensions / DE: Abmessungen / NL: Afmetingen / PL: Wymiary / FR: Dimensions / IT: Dimensioni / RO: Dimensiuni / GR: Διαστάσεις / HR: Dimenzije / CZ: Rozměry / HU: Méretek / UA: Розміри / EE: Mõõtmed / LV: Izmēri / LT: Matmenys / PT: Dimensões / ES: Dimensiones / SK: Rozmery / DK: Mål / FI: Mitat / NO: Mål / SI: Mere / SE: Mått / BG: Размери / RU: Размеры

S: GB: Net weight / DE: Nettogewicht / NL: Nettogewicht / PL: Waga netto / FR: Poids net / IT: Peso netto / RO: Greutate netă / GR: Καθαρό βάρος / HR: Neto težina / CZ: Čistá hmotnost / HU: Nettó tömeg / UA: Вага нетто / EE: Netokaal / LV: Neto svars / LT: Grynasis svoris / PT: Peso líquido / ES: Peso neto / SK: Čistá hmotnosť / DK: Nettovægt / FI: Nettopaino / NO: Nettovekt / SI: Neto teža / SE: Nettovikt / BG: Нетно тегло / RU: Вес нетто

GB: Remark: Technical specification is subjected to change without prior notification.

DE: Anmerkung: Die technische Spezifikation kann ohne vorherige Ankündigung geändert werden.

NL: Opmerking: De technische specificatie zijn onderworpen aan wijzigingen zonder voorafgaande kennisgeving.

PL: Uwaga: Specyfikacja techniczna może zostać zmieniona bez powiadomienia.

FR: Remarque: La spécification technique peut être modifiée sans notification préalable.

IT: Osservazione: Le specifiche tecniche sono soggette a modifiche senza preavviso.

RO: Observație: Specificația tehnică se poate modifica fără notificare prealabilă.

GR: Σημείωση: Οι τεχνικές προδιαγραφές μπορούν να αλλάξουν χωρίς προειδοποίηση.

HR: Napomena: Tehničke specifikacije podložne su promjenama bez prethodne obavijesti.

CZ: Poznámka: Technická specifikace se může změnit bez předchozího upozornění.

HU: Megjegyzés: A műszaki adatok előzetes értesítés nélkül változhatnak.

UA: Зауваження: Технічні характеристики можуть змінюватися без попереднього повідомлення.

EE: Märkus: Tehnilisi andmeid võidakse muuta ilma eelneva teavitamiseta.

LV: Piezīme: Tehniskās specifikācijas var tikt mainītas bez iepriekšēja brīdinājuma.

LT: Pastaba: Techninė specifikacija gali būti keičiama be išankstinio įspėjimo.

PT: Observação: As especificações técnicas estão sujeitas a alterações sem notificação prévia.

ES: Observación: Las especificaciones técnicas están sujetas a cambios sin previo aviso.

SK: Poznámka: Technické špecifikácie podliehajú zmenám bez predchádzajúceho oznámenia.

DK: Bemærkning: Tekniske specifikationer kan ændres uden forudgående varsel.

FI: Huomautus: Teknisiä tietoja voidaan muuttaa ilman ennakkoilmoitusta.

NO: Merknad: Teknisk spesifikasjon kan endres uten forhåndsvarsel.

SI: Opomba: Tehnične specifikacije se lahko spremenijo brez predhodnega obvestila.

SE: Anmärkning: Tekniska specifikationer kan ändras utan föregående meddelande.

BG: Забелелка: Техническите спецификации подлежат на промяна без предварително уведомление.

RU: Примечание. Технические характеристики могут быть изменены без предварительного уведомления.



Dear Customer,

Thank you for purchasing this HENDI appliance. Read this user manual carefully, paying particular attention to the safety regulations outlined below, before installing and using this appliance for the first time.

Safety instructions

- Only use the appliance for the intended purpose it was designed for, as described in this manual.
- The manufacturer is not liable for any damage caused by incorrect operation and improper use.
-  **DANGER! RISK OF ELECTRIC SHOCK!** Do not attempt to repair the appliance by yourself. Do not immerse the electrical parts of the appliance in water or other liquids. Never hold the appliance under running water.
- **NEVER USE A DAMAGED APPLIANCE!** Check the electrical connections and cord regularly for any damage. When damaged, disconnect the appliance from the power supply. Any repairs should only be carried out by a supplier or qualified person to avoid danger or injury.
- **WARNING!** When positioning the appliance, route the power cable safely if necessary to avoid unintentional pulling, being damaged, coming into contact with the heating surface, or causing a tripping hazard.
- **WARNING!** As long as the plug is in the socket the appliance is connected to the power supply.
- **WARNING!** ALWAYS switch off the appliance before disconnecting from the power supply, cleaning, maintenance or storage.
- Only connect the appliance to an electrical outlet with the voltage and frequency mentioned on the appliance label.
- Do not touch the plug/electrical connections with wet or damp hands.
- Keep the appliance and electrical plug/connections away from water and other liquids. If the appliance falls into water, remove the power supply connections immediately. Do not use the appliance until it has been checked by a certified technician. Failure to follow these instructions will cause life threatening risks.
- Connect the power supply into an easily accessible electrical outlet so you can disconnect the appliance immediately in case of emergency.
- Make sure the cord does not come in contact with sharp or hot objects and keep it away from open fire. Never pull the power cord to unplug it from the socket, always pull the plug instead.
- Never carry the appliance by its cord.
- Never try to open the housing of the appliance yourself.
- Do not insert objects into the housing of the appliance.
- Never leave the appliance unattended during use.
- This appliance should be operated by trained personnel in kitchen of the restaurant, canteens or bar staff, etc.
- This appliance should not be operated by persons with reduced physical, sensory or mental capabilities, or persons that have a lack of experience and knowledge.
- This appliance should, under any circumstances, not be used by children.
- Keep the appliance and its electrical connections out of reach of children.

- Never use accessories or any extra devices other than those supplied with the appliance or recommended by the manufacturer. Failure to do so could pose a safety risk to the user and could damage the appliance. Only use original parts and accessories.
- Do not operate this appliance by means of an external timer or remote-control system.
- Do not place the appliance on a heating object (gasoline, electric, charcoal cooker, etc.).
- Do not cover the appliance in operation.
- Do not place any objects on top of the appliance.
- Do not use the appliance near any open flames, explosive or flammable materials. Always operate the appliance on a horizontal, stable, clean, heat-resistant and dry surface.
- The appliance is not suitable for installation in an area where a water jet could be used.
- Leave a space of at least 20 cm around the appliance for ventilation during use.
- **WARNING!** Keep all ventilation openings on the appliance free from obstruction.

Special safety instructions

- This appliance is intended for commercial and professional use only.
- Do not overload the interior shelves. The maximum load refers to "Technical specifications"
- If the supply cord is damaged, it must be replaced by the manufacturer, its service agent or similarly qualified persons in order to avoid a hazard.
-  **CAUTION! RISK OF FIRE!** The refrigerant used is R600a / R290. It is a flammable refrigerant which is environmentally friendly. Although it is flammable, it does not damage the ozone layer and does not increase the greenhouse effect. The use of this coolant has, however, led to a slight increase in the noise level of the appliance. In addition to the noise of the compressor, you might be able to hear the coolant flowing around the system. This is unavoidable, and does not have any adverse effect on the performance of the appliance. Care must be taken during the transportation and setting up of the appliance that no parts of the cooling system are damaged. Leaking coolant can damage the eyes.
- The foam blowing agent used is Cyclopentane in this appliance. It is highly flammable.
- **CAUTION! RISK OF BURNS!** Refrigerant liquid sprayed on the skin can cause critical burns. Keep eyes and skin protected. If refrigerant burns occur, rinse immediately with cold water. In case burns are severe, apply ice and contact medical treatment immediately.
- **WARNING!** Provide sufficient ventilation in the surrounding structure when building-in. Never block the air flow suction and air outlet in order to keep air circulation.
- **WARNING!** Do not use mechanical devices or other means to accelerate the defrosting process, other than those recommended by the manufacturer.
- **WARNING!** Do not damage the refrigerant circuit.
- **WARNING!** Do not use electrical appliances inside the food storage compartments of the appliance, unless they are of the type recommended by the manufacturer.
- Do not place any dangerous products, such as fuel, alcohol,



paint, aerosol cans with a flammable propellant, flammable or explosive substances, etc. inside or near the appliance.

- Once installed, the appliance must not be tilted at an angle greater than 5° and it is necessary to wait 2h before connecting it to the power supply to switch it on. The same applies if the appliance is moved afterwards.
- If the appliance has been switched off or disconnected from the power supply, it is necessary to wait 5 minutes until switching on again.
- No other appliances should be plugged into the same socket as with this appliance.
- Do not attempt to climb onto the appliance.

Intended use

- This appliance is intended to be used for commercial applications, for example in kitchens of restaurants, canteens, hospital and in commercial enterprises such as bakeries, butcheries, etc., but not for continuous mass production of food.
- The appliance is designed for aging meat only. Any other use may lead to damage of the appliance or personal injury.
- Operating the appliance for any other purpose shall be deemed a misuse of the device. The user shall be solely liable for improper use of the device.

Grounding installation

This appliance is classified as **protection class I** and must be connected to a protective ground. Grounding reduces the risk of electric shock by providing an escape wire for the electric current.

This appliance is fitted with a power cord with grounding plug or electrical connections with grounding wire. The connections must be properly installed and grounded.

Main parts of the product

(Fig.1 on page 3)

1. Display panel
2. Water tank
3. Door Lock

Remark: The content of this manual applies for all listed items unless specified otherwise. The appearance may vary from the shown illustrations.

Spare parts or accessories

(Fig.1 on page 3)

4. UVC light
5. Activated charcoal filter
6. Absorbent Cotton
7. Stainless steel hanging rod
8. Stainless steel hook
9. Stainless steel shelf
10. Salt tray

Control panel

(Fig.2 on page 4)

11. Power Switch. Power-on State: Press on hold for 3 seconds to switch ON./ OFF the appliance.
12. Function Key: Use this key to select the required function: temperature set or humidity set.
13. Light/Fahrenheit/Celsius: Short press it once switch ON / OFF the inner light.

Long press for 3 seconds: switch ON / OFF the inner light and then display screen will be converted to Celsius or Fahrenheit degrees.

14. Up button
15. Down button
16. UV system control
17. Temperature Display / Error code left window: to show the current temperature and setting temperature. For Error code issue please refer to Error code identification section
18. Humidity Display / Error code right window: to show the current humidity and setting humidity. For Error code issue please refer to Error code identification section

Circuit diagram

(Fig.3 on page 4)

- A. Compressor
- B. Variable speed oard
- C. Out fan
- D. In fan 1
- E. In fan 2
- F. In fan 3 (only 204962 v.03, 204986 v.02 & 221433 v.03)
- G. In fan 4 (only 204962 v.03, 204986 v.02 & 221433 v.03)
- H. PCB board
- I. Sensor 1
- J. Humidifier sensor
- K. Rectifier
- L. UVC
- M. Heater
- N: Door light switch
- O. Electronic expansion valves
- P. Display board

Preparation before use

- Remove all protective packaging and wrapping.
- Check that the device is in good condition and with all accessories. In case of incomplete or damaged delivery, please contact the supplier immediately. In this case, do not use the device.
- Clean the accessories and the appliance before use (See ==> Cleaning & Maintenance).
- Make sure the appliance is completely dry.
- Place the appliance on a horizontal, stable and heat resistant surface that is safe against water splashes.
- Keep the packaging if you intend to store your appliance in the future.
- Keep the user manual for future reference.

NOTE! Due to manufacturing residues, the appliance may emit a light odor during the first few uses. This is normal and does not indicate any defect or hazard. Make sure the appliance is well ventilated.

Installation / Assembly & Disassembly

Installation of ventilation plinth

(Fig.4 on page 5)

- Take the front ventilation plinth out of the product and take out 4 screws from the accessory bag.
- Open the door, align the ventilation plinth with the four screw holes at the bottom of the cabinet, and tighten the screws with a Phillips screwdriver.



Relocate the shelf (Fig.5 on page 5)

- You can adjust the position of the shelf depending on the height of food. To adjust the shelf, please press the side of shelf limit pin, and then extract the shelf from the track. Shelf installation will be opposite with shelf extraction. Please note that the highest level of the track is for the stainless steel hanging rod only.

Safety lock

(Fig.6 on page 5)

- To lock the appliance: Insert the key as shown by arrow 1. To turn the key 90°. To unlock the appliance, unlock in the direction as shown by arrow 2, reverse 90°.

Reversibility of the door

(Fig.7 on page 6)

- Decorative nail
- Knife
- Drop-proof device
- M5 six angle
- M5 six angle screwdriver
- Door spindle core
- Upper door hinge
- Lower door hinge
- The cross screwdriver
- Lock base
- Decorative nail
- The square magnet

- To put the cabinet on open operation place, the door opened to the maximum angle.
- Remove the decorative nail (19) on opposite side (Fig.7a on page 6);
- Disassemble the screws (22) of drop-proof device (21), then remove the drop-proof device. (Fig.7a on page 6)
- Hold the door, screw out the door shaft core(6) from the two ends of the top of the door. Take out the door and set aside. (Fig.7b on page 6)
- Discharge the upper and lower door hinge (25) (26), then to assemble the door hinge on the opposite side. (Fig.7c,7d on page 6)
- Remove the lock base with a screwdriver and fix it on the opposite side. (Fig.7e on page 6)
- Remove the decorative nail on top door frame and door magnet positioned at the bottom door frame. Fix the door magnet on top door frame and decorative nail at the bottom door frame.
- Reverse the door 180°, then Install the door on the opposite side of the cabinet. (Fig.7e on page 6)
- Finally, install the decorative nail and drop-proof device at the opposite side. (Fig.7f on page 6)

Operating instructions

- Place the appliance on a stable and level surface. Ensure the appliance is properly levelled using a water spirit level (not supplied).
- Let the appliance rest in its intended position for about 2 hours before operating to prevent damages to the cooling circuit through shaken refrigerant.
- Make sure the appliance is on OFF stage of main switch. Connect the appliance to suitable power supply and turn on the

appliance by pressing the power button for a few seconds.

- Let the appliance reach the set temperature before putting the steak to the appliance evenly with sufficient surrounding spacings to ensure proper air circulation.

IMPORTANT: If the unit is unplugged, power is lost, or turned off, wait 3 to 5 minutes before restarting the unit. The appliance will not start if you attempt to restart before this time delay.

Aging tips

- It is suggested that meat for dry aging must be fresh. Even vacuum matured meat can be used, but for a maximum of 14 days.
- Our recommendation for the best dry aged beef: use meat from a young cow with an ordinary fat cover plus good marbling.
- If salt block is ordered, put it on the stainless steel tray and place the tray at the bottom of the cabinet. Please check every 2-3 days if there is any remaining water on the tray, remove the water if necessary.
- Hang the complete back on the hangers of your appliance or put the individual cuts on the shelves.
- The taste intensity will be different depends on the marbling classes, temperature, humidity and maturing time.
- Remove the dark and externally dried areas with a knife for the aged meat. Please wear protective gloves at each contact with the meat, **DO NOT** touch the meat without gloves!
- The meat quality can be preserved by simply vacuumize and freeze when the aging is finished.

Instructions for adding water and replacing absorbent cotton 204962 v.03, 204986 v.02, 221433 v.03 (Fig. 8a - 8c on page 7)

Please regularly check the water level window to ensure the water tank will not go empty (Fig.8a). When the water level goes to low level, water should be refilled to ensure the aging function works properly.

- Slide out the water tank gently.
- Replace the absorbent cotton if necessary. (Fig. 8b)
- Fill the water tank with pure water / distilled water up to the "max" mark. (Fig. 8c)
- Slide in the water tank gently all the way to prevent water splashing.

Air exchange with activated charcoal filter

(Fig.9 on page 8)

We recommend that you replace the filter in every 6 months. To replace the filter just 90° to the left or right and remove / insert. Note: The lifetime of the filter is about 6 months. Exceeding the service life will greatly reduce the filtration ability.

UV lamp replacement

204962 v.03, 204986 v.02, 221433 v.03 (Fig. 10a and 10b on page 9)

- Remove the stainless-steel cover under the water container. (Fig. 10a)
- Twist off the UV lamp for replacement. (Fig. 10b)



Defrost system

- The appliance has an automatic circulation defrosting system design. The appliance can automatically defrost when the compressor is stopped and timing. The frost water is automatically discharged from the storage area of the ripening machine. The water condensed in the container is converted into heat or evaporation by the compressor. The remaining water to maintain the humidity in the cabinet.
- All units are equipped with a double layers Low-E glass door that has a third internal acrylic layer to minimize condensation on the glass door.
- The appliance is not totally sealed; fresh air admission is permitted through the drainpipe.

Notes: During the refrigerating cycle, heat is given off and disperses through the external surfaces of the appliance. Avoid touching the surfaces during those cycles.

Humidification system description

This product has automatic humidification function. The humidification system is inside the fan cover. If there is no maintenance requirement, it is forbidden to open and pull out! This product has a watering reminder function. When the water tank is short of water, there will be a buzzer prompt, and the display window will display "E5" indicates a water shortage fault, and the light will flash when this fault occurs.

Cleaning & maintenance

- **ATTENTION!** Always disconnect the appliance from the power supply and cool down before storage, cleaning & maintenance.
- Do not use water jet or steam cleaner for cleaning and do not push the appliance under the water as the parts will get wet and electric shock might be resulted.
- If the appliance is not kept in a good state of cleanliness, this can adversely affect the life of the appliance and result in a dangerous situation.

Cleaning

- Clean the cooled exterior surface with a cloth or sponge slightly dampened with a mild soap solution.
- For reasons of hygiene, the appliance should be cleaned before and after use.
- Avoid water contacting the electrical components.
- Clean the inside of container with a non-abrasive detergent and rinse with clean water.
- Never immerse the appliance in water or other liquids.
- Never use aggressive cleaning agents, abrasive sponges, or cleaning agents containing chlorine. Do not use steel wool, metallic utensils, or any sharp or pointed objects for cleaning. Do not use petrol or solvents!
- No parts are dishwasher safe.

Parts	How to clean	Remark
All accessories such as rack holders, etc.	<ul style="list-style-type: none"> • Soak in warm, soapy water for about 10 to 20 minutes. • Rinse under running water thoroughly. 	Dry all parts well at last.
External glass surfaces	<ul style="list-style-type: none"> • Wipe clean with a soft cloth and a little neutral detergent. Make sure no water or moisture enters inside the of the appliance. 	
Interior glass surfaces	<ul style="list-style-type: none"> • Remove any food deposits. • Wipe clean with a soft cloth and a little mild detergent. Make sure no water or moisture enters inside the of the appliance. 	
Glass door	<ul style="list-style-type: none"> • Remove any food deposits. • Wipe clean with a soft cloth and a little mild detergent. Make sure no water or moisture enters inside the of the appliance. 	

Maintenance

- We recommend to replace the UV-C light source and carbon filter annually.
- Check the operation of the appliance regularly to prevent serious accidents.
- If you see that the appliance is not working properly or that there is a problem, stop using it, switch it off and contact the supplier.
- All maintenance, installation and repair work must be carried out by specialised and authorised technicians, or recommended by the manufacturer.

Transportation and Storage

- Before storage, always make sure that the appliance has been disconnected from the power supply and completely cooled down.
- Store the appliance in a cool, clean and dry place.
- Never place heavy objects on the appliance as this could damage it.
- Do not move the appliance while it is under operation. Disconnect the appliance from power supply when moving and hold it at the bottom.
- Special care must be taken when moving or transporting the machine due to its heavy weight. With at least 2 persons or using a cart. Move the machine slowly, carefully, and never incline more than 45°.



Troubleshooting

If the appliance does not function properly, please check the below table for the solution. If you are still unable to solve the problem, please contact the supplier/service provider.

Problems	Possible cause	Possible solution
Appliance does not operate.	Not plugged in. The appliance is turned off.	Check again to make sure it is connected properly.
Appliance is not cold enough.	External environment may require a higher setting. The door is opened too often. The door is not closed completely. The door gasket does not seal properly.	Check the temperature control setting.
The light does not work.	Not plugged in. The circuit breaker tripped or a blown fuse. The light is damaged. The light is "OFF".	Contact the supplier.
Vibrations.	Please check whether the appliance is on level ground.	Place the appliance on a horizontal, stable and heat resistant surface.
The appliance seems to make too much noise.	Contraction and expansion of the inside walls may cause popping and crackling noises. The appliance is not level.	Place the appliance on a horizontal, stable and heat resistant surface. Leave at least 20 cm of space around and above the appliance.
Beep Beep sound with error code 00 00.	The door will not close properly.	Ensure the door close well. If the gasket is faulty, please contact the supplier.
Beep Beep sound with error code HH / LL.	Humidity level inside the cabinet is too high / low.	Please check with Error code identification.

Error code identification

Error codes		Error code identification	Possible cause	Possible solution
Left window	Right window			
E1		Short-circuit fault from humidity and temperature sensor.	Damage on sensor or wires disconnection between sensor and PCB.	Contact the supplier.
E2		Open-circuit fault from humidity and temperature sensor.		
E5		Short-circuit fault from temperature sensor on evaporator.	Damage from temperature sensor on evaporator or wires disconnection between sensor and PCB.	
E6		Open-circuit fault from temperature sensor on evaporator.		
HH		High temperature protection, >27°C.	<ol style="list-style-type: none"> Whether the fans are working well. Any refrigerant leakage from evaporator or pipes. Whether the compressor is working well. Any damage on PCB. 	
LL		Low temperature protection, <-5°C.	PCB failure.	
	HH	High humidity protection. Once the humidity is 15% higher than setting for more than 48 hours, "HH" shows on display and lights is blinking. "HH" will be dismissed when the humidity is < +10% than setting.	<ol style="list-style-type: none"> Sensor connection loosen. PCB failure. 	
	LL	Low humidity protection. Once the humidity is 15% lower than setting for more than 48 hours, "LL" shows on display and lights will be blinking. "LL" will be dismissed when the humidity is >-10% than setting.	<ol style="list-style-type: none"> Water level inside water tank. Any fan is detected. PCB failure. 	<ol style="list-style-type: none"> Check the water level inside water tank. The album will be switch off when the humidity level resume normal Contact the supplier.



00	00	Door alarm after door opened 3.5 min.	Door keeps open for more than 210 seconds damage or malposition on magnet.	Ensure the door close well. If the gasket is faulty, please contact the supplier.
UU		UV lamp activation.	The UV lamp is activated if the left window is displaying "UU". It will be damage on UV lamp or commutator, wires disconnection if the window is displaying "UU" while the UV lamp is not activated.	Please have the UV lamp or commutator replaced if there is no any wires disconnection. (See ==> UV lamp replacement)

Warranty

Any defect affecting the functionality of the appliance which becomes apparent within one year after purchase will be repaired by free repair or replacement provided the appliance has been used and maintained in accordance with the instructions and has not been abused or misused in any way. Your statutory rights are not affected. If the appliance is claimed under warranty, state where and when it was purchased and include proof of purchase (e.g. receipt).

In line with our policy of continuous product development we reserve the right to change the product, packaging and documentation specifications without notice.

Discarding & Environment



When decommissioning the appliance, the product must not be disposed of with other household waste. Instead, it is your responsibility to dispose to your waste equipment by handing it over to a designated collection point. Failure to follow this rule may be penalized in accordance with applicable regulations on waste disposal. The separate collection and recycling of your waste equipment at the time of disposal will help conserve natural resources and ensure that it is recycled in a manner that protects human health and the environment.

For more information about where you can drop off your waste for recycling, please contact your local waste collection company. The manufacturers and importers do not take responsibility for recycling, treatment and ecological disposal, either directly or through a public system.

DEUTSCH

Sehr geehrter Kunde,

Vielen Dank, dass Sie dieses HENDI Gerät gekauft haben. Lesen Sie dieses Benutzerhandbuch sorgfältig durch und achten Sie dabei besonders auf die unten aufgeführten Sicherheitsvorschriften, bevor Sie dieses Gerät zum ersten Mal installieren und verwenden.

Sicherheitshinweise

- Verwenden Sie das Gerät nur für den vorgesehenen Zweck, wie in diesem Handbuch beschrieben.
- Der Hersteller haftet nicht für Schäden, die durch unsachgemäßen Betrieb und unsachgemäßen Gebrauch verursacht werden.
-  **GEFAHR! STROMSCHLAGGEFAHR!** Versuchen Sie nicht, das Gerät selbst zu reparieren. Tauchen Sie die elektrischen Teile des Geräts nicht in Wasser oder andere Flüssigkeiten. Halten Sie das Gerät niemals unter fließendem Wasser.
- **VERWENDEN SIE NIEMALS EIN BESCHÄDIGTES GERÄT!** Überprüfen Sie die elektrischen Anschlüsse und das Kabel regelmäßig auf Schäden. Wenn das Gerät beschädigt ist, trennen Sie es von der Stromversorgung. Alle Reparaturen sollten nur von einem Lieferanten oder einer qualifizierten Person durchgeführt werden, um Gefahren oder Verletzungen zu vermeiden.
- **WARNUNG!** Verlegen Sie das Netzkabel bei der Positionierung des Geräts bei Bedarf sicher, um unbeabsichtigtes Ziehen, Beschädigungen, Kontakt mit der Heizfläche oder Stolpergefahr zu vermeiden.
- **WARNUNG!** Solange sich der Stecker in der Steckdose befindet, ist das Gerät an die Stromversorgung angeschlossen.
- **WARNUNG!** Schalten Sie das Gerät STETS aus, bevor Sie es von der Stromversorgung trennen, reinigen, warten oder lagern.
- Schließen Sie das Gerät nur mit der auf dem Geräteeikett angegebenen Spannung und Frequenz an eine Steckdose an.
- Die Stecker-/Elektroanschlüsse nicht mit nassen oder feuchten Händen berühren.
- Halten Sie das Gerät und die elektrischen Stecker/Anschlüsse von Wasser und anderen Flüssigkeiten fern. Wenn das Gerät in Wasser fällt, entfernen Sie sofort die Netzanschlüsse. Verwenden Sie das Gerät erst, wenn es von einem zertifizierten Techniker überprüft wurde. Die Nichtbeachtung dieser Anweisungen führt zu lebensbedrohlichen Risiken.
- Schließen Sie das Netzteil an eine leicht zugängliche Steckdose an, damit Sie das Gerät im Notfall sofort trennen können.
- Stellen Sie sicher, dass das Kabel nicht mit scharfen oder heißen Gegenständen in Kontakt kommt und halten Sie es von offenen Bränden fern. Ziehen Sie niemals das Netzkabel, um es aus der Steckdose zu ziehen, sondern ziehen Sie immer den Stecker.
- Tragen Sie das Gerät niemals am Kabel.
- Versuchen Sie niemals, das Gehäuse des Geräts selbst zu öffnen.
- Führen Sie keine Gegenstände in das Gehäuse des Geräts ein.
- Lassen Sie das Gerät während des Betriebs niemals unbeaufsichtigt.
- Dieses Gerät sollte von geschultem Personal in der Küche



des Restaurants, Kantinen oder Barpersonal usw. bedient werden.

- Dieses Gerät darf nicht von Personen mit eingeschränkten physischen, sensorischen oder geistigen Fähigkeiten oder Personen mit mangelnder Erfahrung und Kenntnis betrieben werden.
- Dieses Gerät darf unter keinen Umständen von Kindern verwendet werden.
- Bewahren Sie das Gerät und seine elektrischen Anschlüsse für Kinder unzugänglich auf.
- Verwenden Sie niemals anderes Zubehör oder andere Geräte als das mit dem Gerät gelieferte oder vom Hersteller empfohlene. Andernfalls könnte ein Sicherheitsrisiko für den Benutzer bestehen und das Gerät beschädigt werden. Verwenden Sie nur Originalteile und Zubehör.
- Betreiben Sie dieses Gerät nicht mit einem externen Timer oder einer Fernbedienung.
- Stellen Sie das Gerät nicht auf ein Heizobjekt (Benzin, Elektro, Holzkohle usw.).
- Decken Sie das Gerät nicht im Betrieb ab.
- Stellen Sie keine Gegenstände auf das Gerät.
- Verwenden Sie das Gerät nicht in der Nähe von offenen Flammen, explosiven oder brennbaren Materialien. Betreiben Sie das Gerät immer auf einer horizontalen, stabilen, sauberen, hitzebeständigen und trockenen Oberfläche.
- Das Gerät ist nicht für die Installation in einem Bereich geeignet, in dem ein Wasserstrahl verwendet werden könnte.
- Lassen Sie während des Gebrauchs mindestens 20 cm um das Gerät herum Platz für die Belüftung.
- **WARNUNG!** Halten Sie alle Lüftungsöffnungen am Gerät frei von Hindernissen.

Besondere Sicherheitshinweise

- Dieses Gerät ist nur für den kommerziellen und professionellen Gebrauch bestimmt.
- Überladen Sie die Innenablagen nicht. Die maximale Last bezieht sich auf „Technische Spezifikationen“
- Wenn das Netzkabel beschädigt ist, muss es vom Hersteller, seinem Kundendienst oder ähnlich qualifizierten Personen ersetzt werden, um eine Gefahr zu vermeiden.



VORSICHT! BRANDGEFAHR! Das verwendete Kältemittel ist R600a / R290. Es handelt sich um ein entflammbares Kältemittel, das umweltfreundlich ist. Obwohl es entzündlich ist, beschädigt es die Ozonschicht nicht und erhöht nicht den Treibhauseffekt. Die Verwendung dieses Kühlmittels hat jedoch zu einem leichten Anstieg des Geräuschpegels des Geräts geführt. Zusätzlich zum Geräusch des Kompressors können Sie möglicherweise das Kühlmittel hören, das durch das System fließt. Dies ist unvermeidlich und hat keine nachteiligen Auswirkungen auf die Leistung des Geräts. Während des Transports und der Einrichtung des Geräts muss darauf geachtet werden, dass keine Teile des Kühlsystems beschädigt werden. Undichtiges Kühlmittel kann die Augen beschädigen.

- Das verwendete Schaumtreibmittel ist Cyclopentan in diesem Gerät. Es ist leicht entzündlich.
- **VORSICHT! VERBRENNUNGSGEFAHR!** Auf die Haut gesprühte Kältemittelflüssigkeit kann kritische Verbrennungen verursachen. Augen und Haut schützen. Wenn Kältemittel verbrennt, sofort mit kaltem Wasser abspülen. Bei schweren

Verbrennungen Eis auftragen und sofort einen Arzt aufsuchen.

- **WARNUNG!** Sorgen Sie beim Einbau für ausreichende Belüftung in der umgebenden Struktur. Sperren Sie niemals die Luftansaugung und den Luftauslass, um die Luftzirkulation zu erhalten.
- **WARNUNG!** Verwenden Sie keine mechanischen Vorrichtungen oder andere Mittel, um den Abtauvorgang zu beschleunigen, außer denen, die vom Hersteller empfohlen werden.
- **WARNUNG!** Den Kältemittelkreislauf nicht beschädigen.
- **WARNUNG!** Verwenden Sie keine Elektrogeräte innerhalb der Lebensmittelfächer des Geräts, es sei denn, sie entsprechen dem vom Hersteller empfohlenen Typ.
- Stellen Sie keine gefährlichen Produkte wie Kraftstoff, Alkohol, Farbe, Aerosoldosen mit entflammbarem Treibmittel, entflammbaren oder explosiven Substanzen usw. in oder in der Nähe des Geräts auf.
- Nach der Installation darf das Gerät nicht mehr in einem Winkel von mehr als 5° gekippt werden und es muss 2 Stunden gewartet werden, bevor es an die Stromversorgung angeschlossen wird, um es einzuschalten. Gleiches gilt, wenn das Gerät danach bewegt wird.
- Wenn das Gerät ausgeschaltet oder vom Netz getrennt wurde, muss 5 Minuten gewartet werden, bis es wieder eingeschaltet wird.
- Es dürfen keine anderen Geräte in dieselbe Steckdose wie dieses Gerät eingesteckt werden.
- Versuchen Sie nicht, auf das Gerät zu klettern.

Verwendungszweck

- Dieses Gerät ist für kommerzielle Anwendungen vorgesehen, z. B. in Küchen von Restaurants, Kantinen, Krankenhäusern und in kommerziellen Unternehmen wie Bäckereien, Metzgereien usw., jedoch nicht für die kontinuierliche Massenproduktion von Lebensmitteln.
- Das Gerät ist nur für die Reifung von Fleisch ausgelegt. Jede andere Verwendung kann zu einer Beschädigung des Geräts oder zu Verletzungen führen.
- Der Betrieb des Geräts für andere Zwecke gilt als Missbrauch des Geräts. Der Benutzer haftet allein für die unsachgemäße Verwendung des Geräts.

Installation der Erdung

Dieses Gerät ist als **Schutzklasse I** eingestuft und muss an eine Schutzerde angeschlossen werden. Die Erdung reduziert das Risiko eines Stromschlags durch die Bereitstellung eines Escape-Kabels für den elektrischen Strom.

Dieses Gerät ist mit einem Netzkabel mit Erdungsstecker oder elektrischen Anschlüssen mit Erdungsdraht ausgestattet. Die Anschlüsse müssen ordnungsgemäß installiert und geerdet sein.

Hauptbestandteile des Produktes

(Abb. 1 auf Seite 3)

1. Anzeigebereich
2. Wassertank
3. Türverriegelung

Bemerkung: Der Inhalt dieses Handbuchs gilt für alle aufgeführten Artikel, sofern nicht anders angegeben. Das Erscheinungsbild kann von den gezeigten Abbildungen abweichen.



Ersatzteile oder Zubehör

(Abb. 1 auf Seite 3)

4. UVC-Licht
5. Aktivkohlefilter
6. Saugfähige Baumwolle
7. Hängestange aus Edelstahl
8. Haken aus Edelstahl
9. Rost aus Edelstahl
10. Salz-Tray

Kontrollpanel

(Abb. 2 auf Seite 4)

11. Netzschalter. Einschaltzustand: Halten Sie die Taste 3 Sekunden lang gedrückt, um die Taste EIN/zuschalten./ Schalten Sie das Gerät AUS.
12. Funktionstaste: Wählen Sie mit dieser Taste die gewünschte Funktion aus: Temperatureinstellung oder Feuchtigkeits-einstellung.
13. Licht/Fahrenheit/Celsius: Drücken Sie kurz, sobald Sie die Innenbeleuchtung EIN/AUS schalten. Drücken Sie lange 3 Sekunden lang: Schalten Sie das Innenlicht EIN/AUS und dann wird der Anzeigebildschirm in Grad Celsius oder Fahrenheit umgewandelt.
14. Schaltfläche „Auf“
15. Schaltfläche „Nach unten“
16. UV-System-Steuerung
17. Temperaturanzeige / Fehlercode linkes Fenster: um die aktuelle Temperatur und die eingestellte Temperatur anzuzeigen. Informationen zum Problem mit dem Fehlercode finden Sie im Abschnitt Fehlercode-Identifikation
18. Feuchteanzeige / Fehlercode rechtes Fenster: um die aktuelle Feuchte und die eingestellte Feuchte anzuzeigen. Informationen zum Problem mit dem Fehlercode finden Sie im Abschnitt Fehlercode-Identifikation

Schaltplan

(Abb. 3 auf Seite 4)

- A. Kompressor
- B. Veriable Geschwindigkeit Acker
- C. Auslüfter
- D. Im Lüfter 1
- E. Im Lüfter 2
- F. Im Lüfter 3 (nur 204962 v.03, 204986 v.02 & 221433 v.03)
- G. Im Lüfter 4 (nur 204962 v.03, 204986 v.02 & 221433 v.03)
- H. Leiterplatte
- I. Sensor 1
- J. Befeuchter-Sensor
- K. Gleichrichter
- L. UVC
- M. Heizgerät
- N. Türleuchtschalter
- O. Elektronische Expansionsventile
- P. Anzeigeplatine

Vorbereitung vor Gebrauch

- Entfernen Sie alle Schutzverpackungen und Verpackungen.
- Überprüfen Sie, ob sich das Gerät in gutem Zustand und mit allen Zubehörteilen befindet. Bei unvollständiger oder beschädigter Lieferung wenden Sie sich bitte umgehend an den Lieferanten. Verwenden Sie das Gerät in diesem Fall nicht.

- Reinigen Sie das Zubehör und das Gerät vor dem Gebrauch (siehe ==> Reinigung und Wartung).
- Stellen Sie sicher, dass das Gerät vollständig trocken ist.
- Stellen Sie das Gerät auf eine horizontale, stabile und hitzebeständige Oberfläche, die vor Wasserspritzern geschützt ist.
- Bewahren Sie die Verpackung auf, wenn Sie beabsichtigen, Ihr Gerät in Zukunft zu lagern.
- Bewahren Sie das Benutzerhandbuch zur späteren Bezugnahme auf.

HINWEIS! Aufgrund von Herstellungsrückständen kann das Gerät während der ersten Verwendungen einen leichten Geruch abgeben. Dies ist normal und weist nicht auf einen Defekt oder eine Gefahr hin. Stellen Sie sicher, dass das Gerät gut belüftet ist.

Installation/Montage und Demontage

Einbau Lüftungssockel

(Abb. 4 auf Seite 5)

- Nehmen Sie den vorderen Lüftungssockel aus dem Produkt und nehmen Sie 4 Schrauben aus dem Zubehörbeutel heraus.
- Öffnen Sie die Tür, richten Sie den Lüftungssockel an den vier Schraubenlöchern unten im Schrank aus und ziehen Sie die Schrauben mit einem Kreuzschlitzschraubendreher fest.

Verlegen Sie das Regal

(Abb. 5 auf Seite 5)

- Sie können die Position des Regals je nach Lebensmittelhöhe anpassen. Um das Regal einzustellen, drücken Sie bitte auf die Seite des Regalbegrenzungsstifts und ziehen Sie dann das Regal aus der Spur. Die Regalmontage erfolgt gegenüber der Regalabsaugung. Bitte beachten Sie, dass die höchste Ebene der Raupe nur für die Edelstahl-Aufhängestange gilt.

Sicherheitsschloss

(Abb. 6 auf Seite 5)

- So verriegeln Sie das Gerät: Führen Sie den Schlüssel wie in Pfeil 1 dargestellt ein, um den Schlüssel um 90° zu drehen. Um das Gerät zu entriegeln, entriegeln Sie es in der Richtung, wie durch Pfeil 2 dargestellt, um 90° umkehren.

Reversibilität der Tür

(Abb. 7 auf Seite 6)

19. Dekorativer Nagel
20. Messer
21. Fallsicheres Gerät
22. M5 Sechsk-Winkel
23. Sechswinkelschraubendreher M5
24. Türspindel-Kern
25. Oberes Türscharnier
26. Türscharnier unten
27. Der Kreuzschraubendreher
28. Basis verriegeln
29. Dekorativer Nagel
30. Der quadratische Magnet

- Um den Schrank auf einen offenen Platz zu stellen, öffnete sich die Tür bis zum maximalen Winkel.
- Den dekorativen Nagel (19) auf der gegenüberliegenden Seite entfernen (Abb. 7a auf Seite 6);
- Die Schrauben (22) der tropfensicheren Vorrichtung (21) demontieren und dann die tropfensichere Vorrichtung entfer-



nen. (Abb. 7a auf Seite 6)

- Halten Sie die Tür fest und schrauben Sie den Türwellenkern (6) von den beiden Enden der Oberseite der Tür heraus. Nehmen Sie die Tür heraus und legen Sie sie beiseite. (Abb. 7b auf Seite 6)
- Entladen Sie das obere und untere Türscharnier (25) (26) und montieren Sie dann das Türscharnier auf der gegenüberliegenden Seite. (Abb. 7c, 7d auf Seite 6)
- Entfernen Sie den Verriegelungssockel mit einem Schraubendreher und befestigen Sie ihn auf der gegenüberliegenden Seite. (Abb. 7e auf Seite 6)
- Entfernen Sie den dekorativen Nagel am oberen Türrahmen und den Türmagneten, der sich am unteren Türrahmen befindet. Befestigen Sie den Türmagneten am oberen Türrahmen und den dekorativen Nagel am unteren Türrahmen.
- Drehen Sie die Tür um 180° und installieren Sie sie dann auf der gegenüberliegenden Seite des Schrankes. (Abb. 7e auf Seite 6)
- Installieren Sie abschließend den dekorativen Nagel und das tropfensichere Gerät auf der gegenüberliegenden Seite. (Abb. 7f auf Seite 6)

Bedienungsanleitung

- Stellen Sie das Gerät auf eine stabile und ebene Oberfläche. Stellen Sie sicher, dass das Gerät mit Wasserwaage (nicht im Lieferumfang enthalten) richtig nivelliert ist.
- Lassen Sie das Gerät vor dem Betrieb etwa 2 Stunden in seiner vorgesehenen Position ruhen, um Schäden am Kühlkreislauf durch geschütteltes Kältemittel zu vermeiden.
- Stellen Sie sicher, dass sich das Gerät auf der AUS-Stufe des Hauptschalters befindet. Schließen Sie das Gerät an eine geeignete Stromversorgung an und schalten Sie es ein, indem Sie die Ein-/Aus-Taste einige Sekunden lang drücken.
- Lassen Sie das Gerät die eingestellte Temperatur erreichen, bevor Sie das Steak gleichmäßig und mit ausreichenden Umgebungsabständen in das Gerät geben, um eine ordnungsgemäße Luftzirkulation zu gewährleisten.

WICHTIG: Wenn das Gerät nicht angeschlossen ist, die Stromversorgung unterbrochen oder ausgeschaltet ist, warten Sie 3 bis 5 Minuten, bevor Sie das Gerät neu starten. Das Gerät startet nicht, wenn Sie versuchen, vor dieser Zeitverzögerung neu zu starten.

Tipps für das Altern

- Es wird empfohlen, dass Fleisch für die trockene Alterung frisch sein muss. Selbst vakuumreifes Fleisch kann verwendet werden, jedoch für maximal 14 Tage.
- Unsere Empfehlung für das beste Rind aus trockenem Alter: Fleisch von einer jungen Kuh mit normaler Fettabdeckung und gutem Marmorieren verwenden.
- Wenn Salzblock bestellt wird, legen Sie ihn auf die Edelstahlschale und stellen Sie die Schale unten im Schrank auf. Bitte überprüfen Sie alle 2-3 Tage, ob sich noch Wasser auf dem Tablett befindet, und entfernen Sie das Wasser, falls erforderlich.
- Hängen Sie das komplette Gerät wieder auf die Aufhänger Ihres Geräts oder legen Sie die Schale unten auf die Regale.
- Die Geschmacksintensität hängt von den Marmorierungsklassen, der Temperatur, der Feuchtigkeit und der Reifezeit ab.
- Entfernen Sie die dunklen und außen getrockneten Bereiche mit einem Messer für das gereifte Fleisch. Bitte bei jedem Kontakt mit dem Fleisch Schutzhandschuhe tragen, das Fleisch **NICHT** ohne Handschuhe berühren!
- Die Fleischqualität kann durch einfaches Saugen und Einfrie-

ren nach dem Altern erhalten werden.

Anleitung zum Hinzufügen von Wasser und Ersetzen von saugfähiger Baumwolle

204962 v.03, 204986 v.02, 221433 v.03 (Abb. 8a - 8c auf Seite 7)
Bitte überprüfen Sie regelmäßig das Wasserstandsfenster, um sicherzustellen, dass der Wassertank nicht leer wird (Abb. 8a). Wenn der Wasserstand niedrig ist, sollte das Wasser nachgefüllt werden, um sicherzustellen, dass die Alterungsfunktion ordnungsgemäß funktioniert.

- Schieben Sie den Wassertank vorsichtig heraus.
- Ersetzen Sie bei Bedarf die saugfähige Baumwolle. (Abb. 8b)
- Füllen Sie den Wassertank bis zur Markierung „max“ mit reinem Wasser / destilliertem Wasser. (Abb. 8c)
- Schieben Sie den Wassertank vorsichtig vollständig ein, um ein Spritzen von Wasser zu verhindern.

Luftaustausch mit Aktivkohlefilter

(Abb. 9 auf Seite 8)

Wir empfehlen, den Filter alle 6 Monate zu ersetzen. Um den Filter nur 90° nach links oder rechts zu ersetzen und zu entfernen/einzuführen.

Hinweis: Die Lebensdauer des Filters beträgt etwa 6 Monate. Die Lebensdauer zu überschreiten, wird die Filtrationsfähigkeit erheblich reduzieren.

Austausch der UV-Lampe

204962 v.03, 204986 v.02, 221433 v.03 (Abb. 10a und 10b auf Seite 9)

1. Entfernen Sie die Edelstahlabdeckung unter dem Wasserbehälter. (Abb. 10a)
2. Drehen Sie die UV-Lampe zum Austausch ab. (Abb. 10b)

Auftausystem

- Das Gerät verfügt über ein automatisches Umlaufabtausystem. Das Gerät kann sich automatisch abtauen, wenn der Kompressor gestoppt wird und die Zeitsteuerung eingestellt ist. Das Frostwasser wird automatisch aus dem Lagerbereich der Reifmaschine abgeleitet. Das im Behälter kondensierte Wasser wird durch den Kompressor in Wärme oder Verdunstung umgewandelt, das restliche Wasser, um die Feuchtigkeit im Schrank zu erhalten.
- Alle Geräte sind mit einer doppellagigen Low-E-Glastür ausgestattet, die eine dritte interne Acrylschicht aufweist, um Kondensation an der Glastür zu minimieren.
- Das Gerät ist nicht vollständig abgedichtet; der Zugang zu Frischluft ist durch das Röhrenrohr erlaubt.

Hinweise: Während des Kühlprogramms wird Wärme abgeben und verteilt sich durch die Außenflächen des Geräts. Vermeiden Sie es, die Oberflächen während dieser Zyklen zu berühren.

Beschreibung des Befeuchtungssystems

Dieses Produkt verfügt über eine automatische Atemluftbefeuchtungsfunktion. Das Befeuchtungssystem befindet sich in der Lüfterabdeckung. Wenn kein Wartungsbedarf besteht, ist es verboten, sich zu öffnen und herauszuziehen! Dieses Produkt verfügt über eine Gießler-Erinnerungsfunktion. Wenn der Wassertank knapp ist, wird ein Summer angezeigt, und das Anzeigefenster zeigt „E5“ an, dass ein Wassermangel vorliegt, und die Leuchte blinkt, wenn dieser Fehler auftritt.



Reinigung und Wartung

- **AUFMERKSAMKEIT!** Trennen Sie das Gerät immer von der Stromversorgung und kühlen Sie es vor der Lagerung, Reinigung und Wartung ab.
- Verwenden Sie zum Reinigen keinen Wasserstrahl oder Dampfreiniger und schieben Sie das Gerät nicht unter das Wasser, da die Teile nass werden und ein Stromschlag entstehen könnte.
- Wenn das Gerät nicht in einem guten Sauberkeitszustand gehalten wird, kann dies die Lebensdauer des Geräts beeinträchtigen und zu einer gefährlichen Situation führen.

Reinigung

- Reinigen Sie die gekühlte Außenfläche mit einem Tuch oder Schwamm, der leicht mit einer milden Seifenlösung angefeuchtet ist.
- Aus Hygienegründen sollte das Gerät vor und nach dem Gebrauch gereinigt werden.
- Vermeiden Sie, dass Wasser mit den elektrischen Komponenten in Kontakt kommt.
- Reinigen Sie die Innenseite des Behälters mit einem nicht scheuernden Reinigungsmittel und spülen Sie ihn mit sauberem Wasser ab.
- Tauchen Sie das Gerät niemals in Wasser oder andere Flüssigkeiten.
- Verwenden Sie niemals aggressive Reinigungsmittel, abrasive Schwämme oder chlorhaltige Reinigungsmittel. Verwenden Sie zur Reinigung keine Stahlwolle, metallische Utensilien oder scharfe oder spitze Gegenstände. Kein Benzin oder Lösungsmittel verwenden!
- Keine Teile sind spülmaschinenfest.

Teile	Reinigung	Anmerkung
Alle Zubehöerteile wie Rackhalter usw.	<ul style="list-style-type: none"> • Etwa 10 bis 20 Minuten in warmem Seifenwasser einweichen. • Unter fließendem Wasser gründlich abspülen. 	Endlich alle Teile gut trocknen.
Äußere Glasflächen	<ul style="list-style-type: none"> • Mit einem weichen Tuch und etwas neutralem Reinigungsmittel abwischen. Stellen Sie sicher, dass kein Wasser oder Feuchtigkeit in das Gerät gelangt. 	
Glasinnenflächen	<ul style="list-style-type: none"> • Entfernen Sie alle Speisereste. • Mit einem weichen Tuch und etwas mildem Reinigungsmittel abwischen. Stellen Sie sicher, dass kein Wasser oder Feuchtigkeit in das Gerät gelangt. 	
Glastür		

Wartung

- Wir empfehlen, die UV-C-Lichtquelle und den Kohlefilter jährlich auszutauschen.
- Überprüfen Sie regelmäßig den Betrieb des Geräts, um schwere Unfälle zu vermeiden.
- Wenn Sie feststellen, dass das Gerät nicht ordnungsgemäß funktioniert oder ein Problem vorliegt, stellen Sie die Verwendung ein, schalten Sie es aus und wenden Sie sich an den Lieferanten.
- Alle Wartungs-, Installations- und Reparaturarbeiten müssen von spezialisierten und autorisierten Technikern durchgeführt

geführt oder vom Hersteller empfohlen werden.

Transport und Lagerung

- Stellen Sie vor der Lagerung immer sicher, dass das Gerät vom Netz getrennt und vollständig abgekühlt wurde.
- Lagern Sie das Gerät an einem kühlen, sauberen und trockenen Ort.
- Stellen Sie niemals schwere Gegenstände auf das Gerät, da dies zu Schäden führen könnte.
- Bewegen Sie das Gerät nicht, während es in Betrieb ist. Trennen Sie das Gerät beim Bewegen vom Netz und halten Sie es unten.
- Beim Bewegen oder Transport der Maschine ist aufgrund ihres hohen Gewichts besondere Vorsicht geboten. Mit mindestens 2 Personen oder mit einem Wagen. Bewegen Sie die Maschine langsam, vorsichtig und niemals um mehr als 45° geneigt.

Fehlerbehebung

Wenn das Gerät nicht ordnungsgemäß funktioniert, finden Sie die Lösung in der folgenden Tabelle. Wenn Sie das Problem immer noch nicht lösen können, wenden Sie sich bitte an den Lieferanten/Dienstleister.

Probleme	Mögliche Ursache	Mögliche Lösung
Gerät funktioniert nicht.	Nicht angeschlossen. Das Gerät ist ausgeschaltet.	Überprüfen Sie erneut, ob es richtig angeschlossen ist.
Gerät ist nicht kalt genug.	Eine externe Umgebung kann eine höhere Einstellung erfordern. Die Tür wird zu oft geöffnet. Die Tür ist nicht vollständig geschlossen. Die Türdichtung dichtet nicht richtig ab.	Überprüfen Sie die Temperatureinstellung.
Das Licht funktioniert nicht.	Nicht angeschlossen. Der Leistungsschalter hat ausgelöst oder eine durchgebrannte Sicherung. Das Licht ist beschädigt. Das Licht ist „AUS“.	Wenden Sie sich an den Lieferanten.
Vibrationen.	Bitte prüfen Sie, ob das Gerät auf ebenem Untergrund steht.	Stellen Sie das Gerät auf eine horizontale, stabile und hitzebeständige Oberfläche.
Das Gerät scheint zu viel Lärm zu machen.	Kontraktion und Ausdehnung der Innenwände können zu Knall- und Knistengeräuschen führen. Das Gerät ist nicht waagrecht.	Stellen Sie das Gerät auf eine horizontale, stabile und hitzebeständige Oberfläche. Lassen Sie mindestens 20 cm Platz um das Gerät herum und über ihm.



Pieptonot mit Fehlercode 00 00.	Die Tür schließt nicht richtig.	Stellen Sie sicher, dass die Tür gut schließt. Wenn die Dichtung defekt ist, wenden Sie sich bitte an den Lieferanten.
Pieptonot mit Fehlercode HH / LL.	Der Luftfeuchtigkeitsgrad im Schrank ist zu hoch/niedrig.	Bitte überprüfen Sie mit der Fehlercode-Identifikation.

Fehlercode-Identifikation

Fehlercodes		Fehlercode-Identifikation	Mögliche Ursache	Mögliche Lösung
Linkes Fenster	Rechtes Fenster			
E1		Kurzschlussfehler vom Feuchte- und Temperatursensor.	Beschädigung des Sensors oder Kabeltrennung zwischen Sensor und Leiterplatte.	Wenden Sie sich an den Lieferanten.
E2		Unterbrechungsfehler vom Feuchte- und Temperatursensor.		
E5		Kurzschlussfehler vom Temperatursensor am Verdampfer.	Beschädigung durch Temperatursensor am Verdampfer oder Kabeltrennung zwischen Sensor und Leiterplatte.	
E6		Unterbrechungsfehler vom Temperatursensor am Verdampfer.		
HH		Schutz vor hohen Temperaturen, >27 °C.	1. Ob die Lüfter gut funktionieren. 2. Jede Kältemittelleckage aus Verdampfern oder Röhren. 3. Ob der Kompressor gut funktioniert. 4. Jegliche Schäden auf der Leiterplatte.	
LL		Niedrigtemperaturschutz, <-5 °C.	Leiterplatten-Fehler.	
	HH	Hoher Feuchtigkeitsschutz. Sobald die Luftfeuchtigkeit länger als 48 Stunden um 15 % höher ist als eingestellt, wird „HH“ auf dem Display angezeigt und die Lichter blinken. „HH“ wird verworfen, wenn die Luftfeuchtigkeit < +10 % als eingestellt ist.	1. Sensorverbindung lösen. 2. Leiterplatten-Fehler.	

	LL	Schutz vor geringer Luftfeuchtigkeit. Sobald die Luftfeuchtigkeit länger als 48 Stunden um 15 % niedriger ist als eingestellt, wird „LL“ auf dem Display angezeigt und die Lichter blinken. „LL“ wird verworfen, wenn die Luftfeuchtigkeit >-10 % über der Einstellung liegt.	1. Wasserstand im Wassertank. 2. Jeder Lüfter ist defekt. 3. Leiterplatten-Fehler.	1. Überprüfen Sie den Wasserstand im Wassertank. Das Altbium wird ausgeschaltet, wenn die Luftfeuchtigkeit wieder normal ist. 2. Wenden Sie sich an den Lieferanten.
00	00	Türalarm nach Türöffnung 3,5 min.	Tür bleibt länger als 210 Sekunden offen Beschädigung oder Fehlposition am Magneten.	Stellen Sie sicher, dass die Tür gut schließt. Wenn die Dichtung defekt ist, wenden Sie sich bitte an den Lieferanten.
UU		Aktivierung der UV-Lampe.	Die UV-Lampe wird aktiviert, wenn das linke Fenster „UU“ anzeigt. Es handelt sich um Schäden an der UV-Lampe oder dem Kommutator. Wenn das Fenster „UU“ anzeigt, während die UV-Lampe nicht aktiviert ist, wird das Kabel getrennt.	Bitte lassen Sie die UV-Lampe oder den Kommutator austauschen, wenn keine Kabeltrennung vorhanden ist. (Siehe ==> UV-Lampenwechsel)

Garantie

Defekte, die die Funktionsfähigkeit des Geräts beeinträchtigen und innerhalb eines Jahres nach dem Kauf sichtbar werden, werden durch kostenlose Reparatur oder Ersatz repariert, sofern das Gerät gemäß den Anweisungen verwendet und gewartet wurde und in keiner Weise missbraucht oder missbraucht wurde. Ihre gesetzlichen Rechte bleiben unberührt. Wenn das Gerät im Rahmen der Garantie beansprucht wird, geben Sie an, wo und wann es gekauft wurde, und legen Sie einen Kaufbeleg (z. B. Beleg) bei. Im Einklang mit unserer Richtlinie der kontinuierlichen Produktentwicklung behalten wir uns das Recht vor, die Produkt-, Verpackungs- und Dokumentationsspezifikationen ohne Vorankündigung zu ändern.



Entsorgung und Umwelt



Bei der Außerbetriebnahme des Geräts darf das Produkt nicht mit anderem Hausmüll entsorgt werden. Stattdessen liegt es in Ihrer Verantwortung, Ihre Abfallausrüstung zu entsorgen, indem Sie sie an eine dafür vorgesehene Sammelstelle übergeben. Die Nichteinhaltung dieser Regel kann gemäß den geltenden Vorschriften zur Abfallentsorgung bestraft werden. Die separate Sammlung und Wiederverwertung Ihrer Abfallausrüstung zum Zeitpunkt der Entsorgung trägt zum Schutz natürlicher Ressourcen bei und stellt sicher, dass sie auf eine Weise recycelt wird, die die menschliche Gesundheit und die Umwelt schützt.

Für weitere Informationen darüber, wo Sie Ihren Abfall zum Recycling abgeben können, wenden Sie sich bitte an Ihr örtliches Abfallsammelunternehmen. Die Hersteller und Importeure übernehmen weder direkt noch über ein öffentliches System die Verantwortung für Recycling, Aufbereitung und ökologische Entsorgung.

NEDERLANDS

Geachte klant,

Bedankt voor de aankoop van dit HENDI-apparaat. Lees deze gebruikershandleiding zorgvuldig door en let vooral op de hieronder beschreven veiligheidsvoorschriften voordat u dit apparaat voor het eerst installeert en gebruikt.

Veiligheidsinstructies

- Gebruik het apparaat alleen voor het beoogde doel waarvoor het is ontworpen, zoals beschreven in deze handleiding.
- De fabrikant is niet aansprakelijk voor schade veroorzaakt door onjuiste bediening en onjuist gebruik.
-  **GEVAAR! RISICO OP ELEKTRISCHE SCHOKKEN!** Probeer het apparaat niet zelf te repareren. Dompel de elektrische onderdelen van het apparaat niet onder in water of andere vloeistoffen. Houd het apparaat nooit onder stromend water.
- **GEBUIK NOOIT EEN BESCHADIGD APPARAAT!** Controleer de elektrische aansluitingen en het snoer regelmatig op schade. Als het apparaat beschadigd is, koppelt u het los van de stroomtoevoer. Reparaties mogen alleen worden uitgevoerd door een leverancier of gekwalificeerd persoon om gevaar of letsel te voorkomen.
- **WAARSCHUWING!** Leid bij het plaatsen van het apparaat het netsnoer zo nodig veilig om onbedoeld trekken, beschadiging, contact met het verwarmingsoppervlak of struikelgevaar te voorkomen.
- **WAARSCHUWING!** Zolang de stekker in het stopcontact zit, is het apparaat aangesloten op de stroomvoorziening.
- **WAARSCHUWING!** Schakel het apparaat ALTIJD uit voordat u het loskoppelt van de stroomtoevoer, reiniging, onderhoud of opslag.
- Sluit het apparaat alleen aan op een stopcontact met de spanning en frequentie die op het label van het apparaat staan vermeld.
- Raak de stekker/elektrische aansluitingen niet aan met natte of vochtige handen.
- Houd het apparaat en de elektrische stekker/aansluitingen uit de buurt van water en andere vloeistoffen. Als het appa-

raat in water valt, verwijder dan onmiddellijk de voedingsaansluitingen. Gebruik het apparaat niet voordat het is gecontroleerd door een gecertificeerde technicus. Het niet opvolgen van deze instructies leidt tot levensbedreigende risico's.

- Sluit de voeding aan op een gemakkelijk toegankelijk stopcontact, zodat u het apparaat in geval van nood onmiddellijk kunt loskoppelen.
- Zorg ervoor dat het snoer niet in contact komt met scherpe of hete voorwerpen en houd het uit de buurt van open vuur. Trek nooit aan het netsnoer om het uit het stopcontact te halen, trek altijd aan de stekker.
- Draag het apparaat nooit aan het snoer.
- Probeer nooit zelf de behuizing van het apparaat te openen.
- Steek geen voorwerpen in de behuizing van het apparaat.
- Laat het apparaat nooit onbeheerd achter tijdens gebruik.
- Dit apparaat moet worden bediend door getraind personeel in de keuken van het restaurant, kantines of barpersoneel, enz.
- Dit apparaat mag niet worden gebruikt door personen met beperkte fysieke, zintuiglijke of mentale capaciteiten of personen met een gebrek aan ervaring en kennis.
- Dit apparaat mag onder geen enkele omstandigheid door kinderen worden gebruikt.
- Houd het apparaat en de elektrische aansluitingen buiten het bereik van kinderen.
- Gebruik nooit accessoire of extra apparaten die niet bij het apparaat zijn geleverd of door de fabrikant worden aanbevolen. Als u dit niet doet, kan dit een veiligheidsrisico vormen voor de gebruiker en het apparaat beschadigen. Gebruik alleen originele onderdelen en accessoires.
- Gebruik dit apparaat niet met een externe timer of afstandsbediening.
- Plaats het apparaat niet op een verwarmingsobject (benzine, elektrisch, houtskoolfornuis, enz.).
- Dek het apparaat niet af als het in werking is.
- Plaats geen voorwerpen op het apparaat.
- Gebruik het apparaat niet in de buurt van open vuur, explosieve of ontvlambare materialen. Gebruik het apparaat altijd op een horizontaal, stabiel, schoon, hittebestendig en droog oppervlak.
- Het apparaat is niet geschikt voor installatie in een ruimte waar een waterstraal kan worden gebruikt.
- Laat een ruimte van ten minste 20 cm rond het apparaat voor ventilatie tijdens gebruik.
- **WAARSCHUWING!** Houd alle ventilatieopeningen op het apparaat vrij van obstakels.

Speciale veiligheidsinstructies

- Dit apparaat is uitsluitend bedoeld voor commercieel en professioneel gebruik.
- Overbelast de binnenplanken niet. De maximale belasting verwijst naar "Technische specificaties"
- Als het netsnoer beschadigd is, moet het worden vervangen door de fabrikant, diens servicemonteur of gelijkwaardig gekwalificeerde personen om gevaar te voorkomen.



VOORZICHTIGHEID! RISICO OP BRAND!
Het gebruikte koelmiddel is R600a / R290. Het is een ontvlambaar koelmiddel dat milieuvriendelijk is. Hoewel het ontvlambaar is, beschadigt het de ozonlaag niet en verhoogt het het broeikas effect niet. Het gebruik van dit koelmiddel heeft echter geleid tot



een lichte toename van het geluidsniveau van het apparaat. Naast het geluid van de compressor, kunt u het koelmiddel misschien horen stromen door het systeem. Dit is onvermijdelijk en heeft geen nadelige invloed op de prestaties van het apparaat. Tijdens het transport en de installatie van het apparaat moet ervoor worden gezorgd dat er geen onderdelen van het koelsysteem beschadigd zijn. Lekkend koelmiddel kan de ogen beschadigen.

- Het schuimblaasmiddel dat in dit apparaat wordt gebruikt is Cyclopentane. Het is zeer brandbaar.
- **VOORZICHTIGHEID! RISICO OP BRANDWONDEN!** Koudemiddel dat op de huid wordt gespoten, kan ernstige brandwonden veroorzaken. Bescherm ogen en huid. Als het koelmiddel verbrandt, onmiddellijk spoelen met koud water. Als de brandwonden ernstig zijn, breng dan ijs aan en neem onmiddellijk contact op met de medische behandeling.
- **WAARSCHUWING!** Zorg voor voldoende ventilatie in de omliggende structuur tijdens het inbouwen. Blokkeer nooit de luchtstroomaanzuiging en luchtuitlaat om de luchtcirculatie te behouden.
- **WAARSCHUWING!** Gebruik geen mechanische hulpmiddelen of andere middelen om het ontdooiproces te versnellen, anders dan die door de fabrikant worden aanbevolen.
- **WAARSCHUWING!** Beschadig het koudemiddelcircuit niet.
- **WAARSCHUWING!** Gebruik geen elektrische apparaten in de voedselopslagvakken van het apparaat, tenzij deze van het type zijn dat door de fabrikant wordt aanbevolen.
- Plaats geen gevaarlijke producten, zoals brandstof, alcohol, verf, spuitbussen met een ontvlambaar drijfgas, ontvlambare of explosieve stoffen, enz. in of in de buurt van het apparaat.
- Na installatie mag het apparaat niet meer dan 5° worden gekanteld en moet u 2 uur wachten voordat u het aansluit op de voeding om het in te schakelen. Hetzelfde geldt als het apparaat daarna wordt verplaatst.
- Als het apparaat is uitgeschakeld of losgekoppeld van de stroomtoevoer, moet u 5 minuten wachten tot het apparaat weer wordt ingeschakeld.
- Er mogen geen andere apparaten in hetzelfde stopcontact worden gestoken als bij dit apparaat.
- Probeer niet op het apparaat te klimmen.

Beoogd gebruik

- Dit apparaat is bedoeld voor commerciële toepassingen, bijvoorbeeld in keukens van restaurants, kantines, ziekenhuizen en commerciële ondernemingen zoals bakkerijen, slagerijen, enz., maar niet voor continue massaproductie van voedsel.
- Het apparaat is alleen ontworpen voor ouder wordend vlees. Elk ander gebruik kan leiden tot schade aan het apparaat of persoonlijk letsel.
- Gebruik van het apparaat voor andere doeleinden wordt beschouwd als misbruik van het apparaat. De gebruiker is als enige aansprakelijk voor onjuist gebruik van het apparaat.

Aarding installatie

Dit apparaat is geclassificeerd als **beschermingsklasse I** en moet worden aangesloten op een beschermende aarding. Aarding vermindert het risico op elektrische schokken door een ontsnappingsdraad voor de elektrische stroom te leveren.

Dit apparaat is uitgerust met een netsnoer met aardingsstekker of elektrische aansluitingen met aardingsdraad. De aansluitingen moeten correct worden geïnstalleerd en geaard.

Hoofddonderdelen van het product

(Afb. 1 op pagina 3)

1. Paneel weergeven
2. Watertank
3. Deurvergrendeling

Opmerking: De inhoud van deze handleiding is van toepassing op alle vermelde items, tenzij anders aangegeven. Het uiterlijk kan afwijken van de getoonde afbeeldingen.

Reserveonderdelen of accessoires

(Afb. 1 op pagina 3)

4. UVC-licht
5. Geactiveerd koolfilter
6. Absorberend katoen
7. Roestvrijstalen ophangstaaf
8. Roestvrijstalen haak
9. Roestvrijstalen plank
10. Zoutbak

Bedieningspaneel

(Afb. 2 op pagina 4)

11. Aan/uit-schakelaar. Inschakelstatus: Houd 3 seconden ingedrukt om AAN te zetten./ Schakel het apparaat uit.
12. Functietoets: Gebruik deze toets om de gewenste functie te selecteren: ingestelde temperatuur of ingestelde vochtigheid.
13. Licht/Fahrenheit/Celsius: Druk er kort op als u de binnenverlichting AAN/UIT zet.
Houd 3 seconden lang ingedrukt: schakel de binnenverlichting AAN/UIT en het display wordt vervolgens omgezet in graden Celsius of Fahrenheit.
14. Knop Omhoog
15. Knop Omlaag
16. Regeling van het UV-systeem
17. Temperatuurweergave/foutcode linkervenster: om de huidige temperatuur en ingestelde temperatuur weer te geven. Raadpleeg het gedeelte Foutcode-identificatie voor problemen met foutcodes
18. Vochtigheidsweergave/foutcode rechtervenster: om de huidige vochtigheid en ingestelde vochtigheid weer te geven. Raadpleeg het gedeelte Foutcode-identificatie voor problemen met foutcodes

Schema circuit

(Afb. 3 op pagina 4)

- A. Compressor
- B. Baard met verifieerbare snelheid
- C. Uit ventilator
- D. In ventilator 1
- E. In ventilator 2
- F. In ventilator 3 (alleen 204962 v.03, 204986 v.02 & 221433 v.03)
- G. In ventilator 4 (alleen 204962 v.03, 204986 v.02 & 221433 v.03)
- H. Printplaat
- I. Sensor 1
- J. Bevochtiger sensor
- K. Gelijkrichter
- L. UVC
- M. Verwarming
- N. Schakelaar deurlicht



- Q. Elektronische expansiekleppen
- P. Displaybord

NL

Voorbereiding voor gebruik

- Verwijder alle beschermende verpakkingen en wikkels.
 - Controleer of het apparaat in goede staat verkeert en alle accessoires heeft. Neem in geval van onvolledige of beschadigde levering onmiddellijk contact op met de leverancier. Gebruik in dit geval het apparaat niet.
 - Reinig de accessoires en het apparaat voor gebruik (zie ==> Reiniging en onderhoud).
 - Zorg ervoor dat het apparaat volledig droog is.
 - Plaats het apparaat op een horizontaal, stabiel en hittebestendig oppervlak dat veilig is tegen waterspatten.
 - Bewaar de verpakking als u van plan bent uw apparaat in de toekomst op te bergen.
 - Bewaar de gebruikershandleiding voor toekomstig gebruik.
- OPMERKING!** Vanwege productieresten kan het apparaat tijdens de eerste paar keer gebruik een lichte geur afgeven. Dit is normaal en duidt niet op een defect of gevaar. Zorg ervoor dat het apparaat goed geventileerd is.

Installatie/montage en demontage

Installatie van ventilatiesokkel

(Afb. 4 op pagina 5)

- Haal de voorste ventilatiesokkel uit het product en haal 4 schroeven uit de accessoirezak.
- Open de deur, lijn de ventilatiesokkel uit met de vier schroefgaten aan de onderkant van de kast en draai de schroeven vast met een kruiskopschroevendraaier.

Verplaats het schap

(Afb. 5 op pagina 5)

- U kunt de positie van het schap aanpassen afhankelijk van de hoogte van het voedsel. Om de plank aan te passen, drukt u op de zijkant van de planklimietpen en haalt u de plank uit de baan. De installatie van het schap zal tegenovergesteld zijn aan de extractie van het schap. Houd er rekening mee dat het hoogste niveau van het spoor alleen voor de roestvrijstalen ophangstaaf is.

Veiligheidsvergrendeling

(Afb. 6 op pagina 5)

- Om het apparaat te vergrendelen: Plaats de sleutel zoals aangegeven door pijl 1, om de sleutel 90° te draaien. Om het apparaat te ontgrendelen, ontgrendelt u in de richting zoals aangegeven door pijl 2, achteruit 90°.

Omkeerbaarheid van de deur

(Afb. 7 op pagina 6)

- 19. Decoratieve nagel
- 20. Messen
- 21. Valbestendig apparaat
- 22. M5 zes hoek
- 23. M5 schroevendraaier met zes hoeken
- 24. Kern deurspil
- 25. Bovenste deurscharnier
- 26. Onderste deurscharnier
- 27. De kruisschroevendraaier
- 28. Basis vergrendelen

- 29. Decoratieve nagel
- 30. De vierkante magneet

- Om de kast op een open plaats te zetten, ging de deur open tot de maximale hoek.
- Verwijder de decoratieve pen (19) aan de andere kant (afb. 7a op pagina 6);
- Haal de schroeven (22) van het valbestendige apparaat (21) uit elkaar en verwijder vervolgens het valbestendige apparaat. (Afb. 7a op pagina 6)
- Houd de deur vast, schroef de kern van de deuras(6) uit de twee uiteinden van de bovenkant van de deur. Haal de deur eruit en leg deze opzij. (Afb. 7b op pagina 6)
- Laat het bovenste en onderste deurscharnier (25) (26) los en monteer vervolgens het deurscharnier aan de andere kant. (Afb. 7c,7d op pagina 6)
- Verwijder de vergrendelingsbasis met een schroevendraaier en bevestig deze aan de andere kant. (Afb. 7e op pagina 6)
- Verwijder de decoratieve pen op het bovenste deurframe en de deurmagneet die zich op het onderste deurframe bevindt. Bevestig de deurmagneet op het bovenste deurframe en de decoratieve pen op het onderste deurframe.
- Draai de deur 180° om te installeren de deur vervolgens aan de andere kant van de kast. (Afb. 7e op pagina 6)
- Installeer ten slotte de decoratieve pen en het valbestendige apparaat aan de andere kant. (Afb. 7f op pagina 6)

Bedieningsinstructies

- Plaats het apparaat op een stabiele en vlakke ondergrond. Zorg ervoor dat het apparaat goed waterpas staat met een waterpeil (niet meegeleverd).
- Laat het apparaat ongeveer 2 uur rusten voordat u het gebruikt om schade aan het koelcircuit door geschud koelmiddel te voorkomen.
- Zorg ervoor dat het apparaat in de UIT-stand van de hoofdschakelaar staat. Sluit het apparaat aan op een geschikte voeding en schakel het apparaat in door een paar seconden op de aan/uit-knop te drukken.
- Laat het apparaat de ingestelde temperatuur bereiken voordat u de steak gelijkmatig op het apparaat plaatst met voldoende tussenruimtes om de juiste luchtcirculatie te garanderen.

BELANGRIJK: Als de stekker van het apparaat uit het stopcontact is gehaald, de stroom uitvalt of wordt uitgeschakeld, wacht dan 3 tot 5 minuten voordat u het apparaat opnieuw opstart. Het apparaat start niet als u voor deze tijdvertraging probeert opnieuw op te starten.

Tips voor veroudering

- Het wordt aanbevolen dat vlees voor droge veroudering vers moet zijn. Zelfs vacuümgerijpt vlees kan worden gebruikt, maar voor maximaal 14 dagen.
- Onze aanbeveling voor het beste drooggerijpte rundvlees: gebruik vlees van een jonge koe met een gewone vetlaag plus goed marmeren.
- Als er zoutblok is besteld, plaats het dan op de roestvrijstalen bak en plaats de bak onderaan de kast. Controleer elke 2-3 dagen of er nog water op de bak zit en verwijder het water indien nodig.
- Hang de volledige achterkant aan de hangers van uw appa-



raaf of leg de afzonderlijke sneetjes op de planken.

- De smaakintensiteit zal verschillen afhankelijk van de marmeringsklassen, temperatuur, vochtigheid en rijpingstijd.
- Verwijder de donkere en extern gedroogde gebieden met een mes voor het gerijpte vlees. Draag bij elk contact met het vlees beschermende handschoenen, raak het vlees **NIET** aan zonder handschoenen!
- De vleeskwiteit kan worden behouden door eenvoudig te stofzuigen en in te vriezen wanneer de veroudering is voltooid.

Instructies voor het toevoegen van water en het vervangen van absorberend katoen

204962 v.03, 204986 v.02, 221433 v.03 (afb. 8a - 8c op pagina 7)

Controleer regelmatig het waterpeilvenster om er zeker van te zijn dat het waterreservoir niet leeg zal raken (afb. 8a). Wanneer het waterniveau laag is, moet het water worden bijgevuld om ervoor te zorgen dat de verouderingsfunctie goed werkt.

- Schuif het waterreservoir voorzichtig naar buiten.
- Vervang het absorberende katoen indien nodig. (Afb. 8b)
- Vul het waterreservoir met zuiver water/gedestilleerd water tot aan de "max"-markering. (Afb. 8c)
- Schuif het waterreservoir voorzichtig helemaal naar binnen om spatten van water te voorkomen.

Luchtverversing met geactiveerd koolfilter

(Afb. 9 op pagina 8)

We raden u aan het filter elke 6 maanden te vervangen. Om het filter te vervangen, slechts 90° naar links of rechts en te verwijderen / plaatsen.

Opmerking: De levensduur van het filter is ongeveer 6 maanden. Overschrijding van de levensduur zal het filtratievermogen aanzienlijk verminderen.

Vervanging UV-lamp

204962 v.03, 204986 v.02, 221433 v.03 (afb. 10a en 10b op pagina 9)

1. Verwijder de roestvrijstalen afdekking onder het waterreservoir. (Afb. 10a)
2. Draai de UV-lamp uit voor vervanging. (Afb. 10b)

221426 v.02 (Afb. 10c - 10e op pagina 10)

1. Verwijder de schroeven bovenop in de kast. (Afb. 10c)
2. Trek de UV-lampmodule eruit en koppel de stekkers los. (Afb. 10d)
3. Verwijder de afdekking van de UV-lamp (32) en plaats de UV-lamp terug. (Afb. 10e)

Opmerking: De levensduur van de UVC is ongeveer 8 maanden. Overschrijding van de levensduur zal het desinfectievermogen aanzienlijk verminderen. Vervang de UV-lamp elke 2,5 maand om de beste UV-prestaties te behouden.

Ontdooisysteem

- Het apparaat heeft een automatisch circulatie-ontdooisysteem. Het apparaat kan automatisch ontdooien wanneer de compressor wordt gestopt en de tijd is verstreken. Het rijpwater wordt automatisch afgevoerd uit de opslagruimte van de rijpingsmachine. Het in de container gecondenseerde water wordt door de compressor omgezet in warmte of verdamping, het resterende water om de vochtigheid in de kast te

handhaven.

- Alle units zijn uitgerust met een dubbele laag Low-E glazen deur die een derde interne acryllaag heeft om condensatie op de glazen deur te minimaliseren.
- Het apparaat is niet volledig afgedicht; toegang tot verse lucht is toegestaan via de afvoerpijp.

Opmerkingen: Tijdens de koelcyclus wordt warmte afgegeven en verspreid deze zich door de buitenoppervlakken van het apparaat. Raak de oppervlakken tijdens deze cycli niet aan.

Beschrijving bevochtigingssysteem

Dit product heeft een automatische bevochtigingsfunctie. Het bevochtigingssysteem bevindt zich in de ventilatorkap. Als er geen onderhoudsvereiste is, is het verboden om te openen en uit te trekken! Dit product heeft een herinneringsfunctie voor watertoevoer. Wanneer het waterreservoir te weinig water bevat, verschijnt er een zoemer melding en geeft het displayvenster "E5" aan als er een watertekortfout is, en knippert het lampje als deze fout optreedt.

Reiniging en onderhoud

- **AANDACHT!** Koppel het apparaat altijd los van de voeding en koel af voordat u het opbergt, reinigt en onderhoudt.
- Gebruik geen waterstraal of stoomreiniger voor het reinigen en duw het apparaat niet onder water, omdat de onderdelen nat worden en er elektrische schokken kunnen ontstaan.
- Als het apparaat niet schoon wordt gehouden, kan dit een negatieve invloed hebben op de levensduur van het apparaat en leiden tot een gevaarlijke situatie.

Reiniging

- Reinig het gekoelde buitenoppervlak met een doek of spons die licht bevochtigd is met een milde zeepoplossing.
- Om redenen van hygiëne moet het apparaat voor en na gebruik worden gereinigd.
- Vermijd contact van water met de elektrische componenten.
- Reinig de binnenkant van de container met een niet-schurend reinigingsmiddel en spoel af met schoon water.
- Dompel het apparaat nooit onder in water of andere vloeistoffen.
- Gebruik nooit agressieve reinigingsmiddelen, schuurspunzen of reinigingsmiddelen die chloor bevatten. Gebruik voor het reinigen geen staalwol, metalen keukengerei of scherpe of puntige voorwerpen. Gebruik geen benzine of oplosmiddelen!
- Geen enkel onderdeel is vaatwasmachinebestendig.



Onderdelen	Hoe te reinigen	Opmerking
Alle accessoires zoals rekhouders, enz.	<ul style="list-style-type: none"> Laat ongeveer 10 tot 20 minuten weken in warm zeepwater. Spoel grondig af onder stromend water. 	Droog alle onderdelen ten slotte goed af.
Externe glazen oppervlakken	<ul style="list-style-type: none"> Veeg schoon met een zachte doek en een beetje neutraal reinigingsmiddel. Zorg ervoor dat er geen water of vocht in het apparaat komt. 	
Glazen oppervlakken aan de binnenkant	<ul style="list-style-type: none"> Verwijder eventuele voedselafzettingen. Veeg schoon met een zachte doek en een beetje mild reinigingsmiddel. Zorg ervoor dat er geen water of vocht in het apparaat komt. 	
Glazen deur		

Onderhoud

- We raden aan om de UV-C-lichtbron en het koolstoffilter jaarlijks te vervangen.
- Controleer regelmatig de werking van het apparaat om ernstige ongevallen te voorkomen.
- Als u ziet dat het apparaat niet goed werkt of dat er een probleem is, stop dan met het gebruik, schakel het uit en neem contact op met de leverancier.
- Alle onderhouds-, installatie- en reparatiewerkzaamheden moeten worden uitgevoerd door gespecialiseerde en bevoegde technici, of worden aanbevolen door de fabrikant.

Transport en opslag

- Zorg er vóór opslag altijd voor dat het apparaat is losgekoppeld van de stroomtoevoer en volledig is afgekoeld.
- Bewaar het apparaat op een koele, schone en droge plaats.
- Plaats nooit zware voorwerpen op het apparaat, omdat dit het kan beschadigen.
- Verplaats het apparaat niet terwijl het in bedrijf is. Koppel het apparaat tijdens het verplaatsen los van de voeding en houd het aan de onderkant vast.
- Er moet speciale aandacht worden besteed aan het verplaatsen of vervoeren van de machine vanwege het zware gewicht. Met ten minste 2 personen of met behulp van een kar. Beweeg de machine langzaam, voorzichtig en neig nooit meer dan 45°.

Problemen oplossen

Als het apparaat niet goed werkt, controleer dan de onderstaande tabel voor de oplossing. Als u het probleem nog steeds niet kunt oplossen, neem dan contact op met de leverancier/dienstverlener.

Problemen	Mogelijke oorzaak	Mogelijke oplossing
Het apparaat werkt niet.	Niet aangesloten. Het apparaat is uitgeschakeld.	Controleer nogmaals of deze goed is aangesloten.
Het apparaat is niet koud genoeg.	Externe omgeving vereist mogelijk een hogere instelling. De deur wordt te vaak geopend. De deur is niet volledig gesloten. De deurpakking sluit niet goed af.	Controleer de temperatuurinstelling.
Het licht werkt niet.	Niet aangesloten. De stroomonderbreker is geactiveerd of een doorgebrande zekering. Het lampje is beschadigd. Het lampje is "UIT".	Neem contact op met de leverancier.
Trillingen.	Controleer of het apparaat op een vlakke ondergrond staat.	Plaats het apparaat op een horizontaal, stabiel en hittebestendig oppervlak.
Het apparaat lijkt te veel lawaai te maken.	Samentrekken en uitzetten van de binnenwanden kan knallende en knisperende geluiden veroorzaken. Het apparaat staat niet waterpas.	Plaats het apparaat op een horizontaal, stabiel en hittebestendig oppervlak. Laat minstens 20 cm ruimte rond en boven het apparaat.
Piepgeluid met foutcode 00 00.	De deur sluit niet goed.	Zorg ervoor dat de deur goed sluit. Als de pakking defect is, neem dan contact op met de leverancier.
Piepgeluid met foutcode HH / LL.	Vochtighheidsniveau in de kast is te hoog/laag.	Controleer dit met de identificatie van de foutcode.



Identificatie foutcode

Foutcodes		Identificatie foutcode	Mogelijke oorzaak	Mogelijke oplossing
Lin-ker-ven-ster	Rech-ter-ven-ster			
E1		Kortsluitingsfout van vochtigheids- en temperatuur-sensor.	Schade aan sensor of loskoppeling van draden tussen sensor en PCB.	Neem contact op met de leverancier.
E2		Storing in open circuit van vochtigheids- en temperatuur-sensor.		
E5		Kortsluitingsfout van temperatuur-sensor op verdamper.	Schade door temperatuur-sensor op verdamper of loskoppeling van draden tussen sensor en PCB.	
E6		Open circuit fout van temperatuur-sensor op verdamper.		
HH		Bescherming bij hoge temperatuur, >27 °C.	1. Of de fans goed werken. 2. Lekkage van koudemiddel uit verdamper of leidingen. 3. Of de compressor goed werkt. 4. Eventuele schade aan de PCB.	
LL		Bescherming bij lage temperatuur, <-5 °C.	PCB-fout.	
	HH	Bescherming tegen hoge vochtigheid. Zodra de vochtigheid 15% hoger is dan de instelling gedurende meer dan 48 uur, verschijnt "HH" op het display en knipperen de lampjes. "HH" wordt verwijderd wanneer de vochtigheid < +10% is dan ingesteld.	1. Sensor-verbinding losdraaien. 2. PCB-fout.	

	LL	Bescherming tegen lage vochtigheid. Zodra de vochtigheid 15% lager is dan de instelling gedurende meer dan 48 uur, verschijnt "LL" op het display en knipperen de lampjes. "LL" wordt genegeerd wanneer de vochtigheid >-10% is dan de instelling.	1. Waterpeil in watertank. 2. Elke ventilator is defect. 3. PCB-fout.	1. Controleer het waterniveau in het waterservoir. Het album wordt uitgeschakeld wanneer het vochtigheidsniveau weer normaal is. 2. Neem contact op met de leverancier.
00	00	Deuralarm na openen deur 3,5 min.	Deur blijft langer dan 210 seconden open beschadiging of verkeerde plaatsing op de magneet.	Zorg ervoor dat de deur goed sluit. Als de pakking defect is, neem dan contact op met de leverancier.
UU		UV-lamp activeren.	De UV-lamp wordt geactiveerd als het linker venster "UU" weergeeft. Het zal schade aan de UV-lamp of de commutator veroorzaken, de draden worden losgekoppeld als het venster "UU" weergeeft terwijl de UV-lamp niet is geactiveerd.	Laat de UV-lamp of de commutator vervangen als er geen loskoppeling van de draden is. (Zie ==> Vervanging UV-lamp)

NL

Garantie

Elk defect dat de functionaliteit van het apparaat beïnvloedt en dat binnen een jaar na aankoop aan het licht komt, wordt gerepareerd door gratis reparatie of vervanging, mits het apparaat is gebruikt en onderhouden volgens de instructies en op geen enkele manier is misbruikt of verkeerd gebruikt. Uw wettelijke rechten worden niet aangetast. Als het apparaat onder garantie wordt geclaimd, vermeld dan waar en wanneer het is gekocht en voeg een aankoopbewijs (bijv. ontvangstbewijs) toe. In overeenstemming met ons beleid van continue productontwikkeling behouden we ons het recht voor om de product-, verpakkings- en documentatiespecificaties zonder voorafgaande kennisgeving te wijzigen.

Afvoeren en milieu



Bij het buiten gebruik stellen van het apparaat mag het product niet worden afgevoerd met ander huishoudelijk afval. In plaats daarvan is het uw verantwoordelijkheid om uw afvalapparatuur weg te gooien door het over te dragen aan een aange-



wezen inzampelpunt. Het niet naleven van deze regel kan worden bestraft in overeenstemming met de toepasselijke regelgeving inzake afvalverwijdering. Het gescheiden inzamelen en recyclen van uw afvalapparatuur op het moment van verwijdering helpt natuurlijke hulpbronnen te behouden en ervoor te zorgen dat het wordt gerecycled op een manier die de menselijke gezondheid en het milieu beschermt.

Neem voor meer informatie over waar u uw afval kunt afgeven voor recycling contact op met uw lokale afvalinzamelingsbedrijf. De fabrikanten en importeurs nemen geen verantwoordelijkheid voor recycling, behandeling en ecologische verwijdering, hetzij rechtstreeks, hetzij via een openbaar systeem.

POLSKI

Szanowny Kliencie,
Dziękujemy za zakup tego urządzenia HENDI. Przed zainstalowaniem i pierwszym użyciem urządzenia należy uważnie przeczytać niniejszą instrukcję obsługi, zwracając szczególną uwagę na opisane poniżej przepisy bezpieczeństwa.

Instrukcje dotyczące bezpieczeństwa

- Urządzenie należy użytkować wyłącznie zgodnie z jego przeznaczeniem opisanym w niniejszej instrukcji.
- Producent nie ponosi odpowiedzialności za jakiegokolwiek uszkodzenia spowodowane nieprawidłową eksploatacją i niewłaściwym użytkowaniem.
-  **NIEBEZPIECZEŃSTWO! RYZYKO PORAŻENIA PRĄDEM!** Nie podejmować samodzielnych prób naprawy urządzenia. Nie zanurzać elektrycznych części urządzenia w wodzie ani innych płynach. Nigdy nie trzymać urządzenia pod bieżącą wodą.
- **NIGDY NIE UŻYWAJ USZKODZONEGO URZĄDZENIA!** Należy regularnie sprawdzać połączenia elektryczne i przewód pod kątem uszkodzeń. W przypadku uszkodzenia należy odłączyć urządzenie od zasilania. Wszelkie naprawy powinny być wykonywane wyłącznie przez dostawcę lub wykwalifikowaną osobę, aby uniknąć niebezpieczeństwa lub obrażeń ciała.
- **OSTRZEŻENIE!** Podczas ustawiania urządzenia należy w razie potrzeby poprowadzić przewód zasilający bezpiecznie, aby uniknąć przypadkowego pociągnięcia, uszkodzenia, kontaktu z powierzchnią grzewczą lub zagrożenia potknięciem się.
- **OSTRZEŻENIE!** Dopóki wtyczka jest podłączona do gniazda, urządzenie jest podłączone do zasilania.
- **OSTRZEŻENIE!** ZAWSZE należy wyłączać urządzenie przed odłączeniem od źródła zasilania, czyszczeniem, konserwacją lub przechowywaniem.
- Urządzenie należy podłączać wyłącznie do gniazdka elektrycznego o napięciu i częstotliwości podanej na etykiecie urządzenia.
- Nie dotykać wtyczki/połączeń elektrycznych mokrymi lub wilgotnymi rękami.
- Urządzenie oraz wtyczkę/połączenia elektryczne należy przechowywać z dala od wody i innych płynów. Jeśli urządzenie przedostanie się do wody, należy natychmiast odłączyć je od źródła zasilania. Nie używać urządzenia, dopóki nie zostanie sprawdzone przez certyfikowanego technika. Niezastosowanie się do tych instrukcji będzie stanowić zagrożenie dla życia.
- Podłączyć zasilacz do łatwo dostępnego gniazdka elektrycznego, aby w razie nagłego wypadku można było natychmiast

odłączyć urządzenie.

- Upewnić się, że przewód nie styka się z ostrymi lub gorącymi przedmiotami i trzymać go z dala od otwartego ognia. Nigdy nie ciągnąć za przewód zasilający, aby odłączyć go od gniazdka. Zamiast tego zawsze wyciągać wtyczkę.
- Nigdy nie przenosić urządzenia za przewód.
- Nigdy nie należy samodzielnie otwierać obudowy urządzenia.
- Nie wkładać żadnych przedmiotów do obudowy urządzenia.
- Nigdy nie pozostawiać urządzenia bez nadzoru podczas pracy.
- Urządzenie powinno być obsługiwane przez przeszkolony personel w kuchni restauracji, stołówki lub bar itp.
- Urządzenie nie powinno być obsługiwane przez osoby o ograniczonych zdolnościach fizycznych, sensorycznych lub umysłowych, a także przez osoby nieposiadające odpowiedniego doświadczenia i wiedzy.
- Urządzenie nie powinno być w żadnym wypadku używane przez dzieci.
- Urządzenie i jego połączenia elektryczne należy przechowywać w miejscu niedostępnym dla dzieci.
- Nigdy nie używać akcesoriów ani innych urządzeń innych niż dostarczone z urządzeniem lub zalecane przez producenta. W przeciwnym razie może dojść do zagrożenia bezpieczeństwa użytkownika i uszkodzenia urządzenia. Należy używać wyłącznie oryginalnych części i akcesoriów.
- Nie używać urządzenia za pomocą zewnętrznego zegara lub systemu zdalnego sterowania.
- Nie stawiać urządzenia na elementach grzejnych (benzynowych, elektrycznych, węglowych itp.).
- Nie zakrywać urządzenia podczas pracy.
- Nie umieszczać żadnych przedmiotów na urządzeniu.
- Nie używać urządzenia w pobliżu otwartego ognia, materiałów wybuchowych lub łatwopalnych. Urządzenie należy zawsze obsługiwać na poziomej, stabilnej, czystej, odpornej na wysoką temperaturę i suchej powierzchni.
- Urządzenie nie nadaje się do instalacji w miejscu, w którym można użyć strumienia wody.
- Podczas użytkowania pozostawić co najmniej 20 cm miejsca wokół urządzenia w celu zapewnienia wentylacji.
- **OSTRZEŻENIE!** Wszystkie otwory wentylacyjne w urządzeniu powinny być wolne od przeszkód.

Specjalne instrukcje dotyczące bezpieczeństwa

- Urządzenie jest przeznaczone wyłącznie do użytku komercyjnego i profesjonalnego.
- Nie przeciążać pótek wewnętrznych. Maksymalne obciążenie odnosi się do „specyfikacji technicznych”
- Jeśli przewód zasilający jest uszkodzony, musi zostać wymieniony przez producenta, jego przedstawiciela serwisowego lub podobnie wykwalifikowane osoby, aby uniknąć zagrożenia.



UWAGA! RYZYKO POŻARU! Zastosowany czynnik chłodniczy to R600a/R290. Jest to łatwopalny czynnik chłodniczy, który jest przyjazny dla środowiska. Chociaż jest łatwopalny, nie uszkadza warstwy ozonowej i nie zwiększa efektu cieplarnianego. Jednak użycie tego chłodziwa doprowadziło do niewielkiego wzrostu poziomu hałasu w urządzeniu. Oprócz hałasu sprężarki może być słyszalny przepływ chłodziwa wokół układu. Jest to nieuniknione i nie ma negatywnego wpływu na działanie urządzenia. Należy zachować ostrożność podczas transportu i konfiguracji urządzenia, aby nie uszkodzić żadnych części



układu chłodzenia. Wyciek chłodziwa może uszkodzić oczy.

- W tym urządzeniu stosowanym środkiem do wydmuchiwania piany jest cyklopentan. Jest wysoce łatwopalny.
- **UWAGA! RYZYKO OPARZEŃ!** Ciecz czynnika chłodniczego rozpylana na skórę może spowodować poważne oparzenia. Chronić oczy i skórę. Jeśli dojdzie do oparzeń czynnika chłodniczego, należy natychmiast splukać je zimną wodą. W przypadku poważnych oparzeń zastosować lód i natychmiast skontaktować się z lekarzem.
- **OSTRZEŻENIE!** Zapewnić wystarczającą wentylację w otaczającej konstrukcji podczas montażu. Nigdy nie należy blokować zasysania i wylotu powietrza, aby utrzymać cyrkulację powietrza.
- **OSTRZEŻENIE!** Nie używać urządzeń mechanicznych ani innych środków do przyspieszenia procesu rozmrażania, innych niż zalecane przez producenta.
- **OSTRZEŻENIE!** Nie uszkodź układu chłodniczego.
- **OSTRZEŻENIE!** Nie wolno używać urządzeń elektrycznych w komorach do przechowywania żywności, chyba że są one typu zalecanego przez producenta.
- Nie umieszczać w urządzeniu ani w jego pobliżu żadnych niebezpiecznych produktów, takich jak paliwo, alkohol, farba, puszki z aerozolem zawierające łatwopalny materiał pędny, substancje palne lub wybuchowe itp.
- Po zainstalowaniu urządzenia nie wolno przechylać pod kątem większym niż 5° i należy odczekać 2 godziny przed podłączeniem go do zasilania, aby je włączyć. To samo dotyczy sytuacji, w której urządzenie zostanie przesunięte.
- Jeśli urządzenie zostało wyłączone lub odłączone od zasilania, należy odczekać 5 minut do ponownego włączenia.
- Żadne inne urządzenia nie powinny być podłączane do tego samego gniazdka, co to urządzenie.
- Nie należy wchodzić na urządzenie.

Przeznaczenie

- To urządzenie jest przeznaczone do zastosowań komercyjnych, na przykład w kuchniach restauracji, stołówek, szpitali i przedsiębiorstw komercyjnych, takich jak piekarnie, rzeźnie itp., ale nie do ciągłej masowej produkcji żywności.
- Urządzenie jest przeznaczone wyłącznie do starzenia się mięsa. Każde inne użycie może prowadzić do uszkodzenia urządzenia lub obrażeń ciała.
- Używanie urządzenia w jakimkolwiek innym celu należy uznać za niewłaściwe użycie urządzenia. Użytkownik ponosi wyłączną odpowiedzialność za niewłaściwe korzystanie z urządzenia.

Instalacja uziemienia

To urządzenie jest sklasyfikowane jako urządzenie klasy I i musi być podłączone do uziemienia ochronnego. Uziemienie zmniejsza ryzyko porażenia prądem elektrycznym poprzez zapewnienie przewodu ewakuacyjnego dla prądu elektrycznego. Urządzenie jest wyposażone w przewód zasilający z wtyczką uziemiającą lub połączenia elektryczne z przewodem uziemiającym. Połączenia muszą być prawidłowo zainstalowane i uziemione.

Główne części produktu

(Rys. 1 na stronie 3)

1. Panel wyświetlacza
2. Zbiornik na wodę
3. Blokada drzwi

Uwaga: Treść niniejszej instrukcji dotyczy wszystkich wymienionych pozycji, chyba że określono inaczej. Wygląd może różnić się od przedstawionych na ilustracjach.

Części zamienne lub akcesoria

(Rys. 1 na stronie 3)

4. Światło UVC
5. Filtr z węglem aktywnym
6. Bawełna absorpcyjna
7. Pręt wiszący ze stali nierdzewnej
8. Haczyk ze stali nierdzewnej
9. Półka ze stali nierdzewnej
10. Taca na sól

Panel sterowania

(Rys. 2 na stronie 4)

11. Przetątnik zasilania. Stan włączenia: Nacisnąć i przytrzymać przez 3 sekundy, aby włączyć./ WYŁĄCZYĆ urządzenie.
12. Klawisz funkcyjny: Za pomocą tego przycisku wybrać żądaną funkcję: ustawienie temperatury lub ustawienie wilgotności.
13. Lekka/Fahrenheita/Celsius: Nacisnąć go krótko po włączeniu/wyłączeniu oświetlenia wewnętrznego. Długie naciśnięcie przez 3 sekundy: włączyć/wyłączyć światło wewnętrzne, a następnie ekran wyświetlacza zostanie przekształcony w stopnie Celsjusza lub Fahrenheita.
14. Przycisk w górę
15. Przycisk w dół
16. Sterowanie systemem UV
17. Lewe okno wyświetlacza temperatury/kodu błędu: wskazuje aktualną temperaturę i ustawioną temperaturę. W przypadku problemów z kodem błędu należy zapoznać się z sekcją Identyfikacja kodu błędu
18. Prawe okno wyświetlacza wilgotności/kodu błędu: wskazuje aktualną wilgotność i ustawienie wilgotności. W przypadku problemów z kodem błędu należy zapoznać się z sekcją Identyfikacja kodu błędu

Schemat obwodu

(Rys. 3 na stronie 4)

- A. Sprężarka
- B. Oard z dużą prędkością
- C. Wentylator wyjścia
- D. W wentylatorze 1
- E. W wentylatorze 2
- F. W wentylatorze 3 (tylko 204962 v.03, 204986 v.02 i 221433 v.03)
- G. W wentylatorze 4 (tylko 204962 v.03, 204986 v.02 i 221433 v.03)
- H. Płytki PCB
- I. Czujnik 1
- J. Czujnik nawilżacza
- K. Prostownik
- L. UVC
- M. Nagrzewnica
- N. Przetątnik światła drzwi



- O. Elektroniczne zawory rozprężne
- P. Układ wyświetlacza

Przygotowanie przed użyciem

- Usunąć wszystkie opakowania ochronne i opakowania.
 - Sprawdzić, czy urządzenie jest w dobrym stanie i czy jest wyposażone we wszystkie akcesoria. W przypadku niepełnej lub uszkodzonej dostawy należy niezwłocznie skontaktować się z dostawcą. W takim przypadku nie należy używać urządzenia.
 - Przed użyciem wyczyścić akcesoria i urządzenie (patrz ==> Czyszczenie i konserwacja).
 - Upewnić się, że urządzenie jest całkowicie suche.
 - Ustawić urządzenie na poziomej, stabilnej i odpornej na wysoką temperaturę powierzchni, która jest bezpieczna przed rozpryskami wody.
 - Opakowanie należy przechowywać, jeśli urządzenie ma być przechowywane w przyszłości.
 - Zachować instrukcję obsługi do wykorzystania w przyszłości.
- UWAGA!** Ze względu na pozostałości produkcyjne urządzenie może emitować lekki zapach podczas kilku pierwszych zastosowań. Jest to normalne i nie oznacza żadnych wad ani zagrożeń. Upewnić się, że urządzenie jest dobrze wentylowane.

Instalacja/montaż i demontaż

Instalacja cokołu wentylacyjnego

(Rys. 4 na stronie 5)

- Wyjąć przedni cokol wentylacyjny z produktu i wyjąć 4 śruby z torby na akcesoria.
- Otworzyć drzwi, wyrównać cokol wentylacyjny z czterema otworami na śruby u dołu obudowy i dokręcić śruby śrubokrętem krzyżakowym.

Przeniesienie półki

(Rys. 5 na stronie 5)

- Położenie półki można regulować w zależności od wysokości potrawy. Aby wyregulować półkę, należy nacisnąć bok sworznią limitu półki, a następnie wyjąć półkę z toru. Montaż półki będzie przeciwny do ekstrakcji półki. Należy pamiętać, że najwyższy poziom toru jest przeznaczony wyłącznie do wiszącego gręta ze stali nierdzewnej.

Blokada bezpieczeństwa

(Rys. 6 na stronie 5)

- Aby zablokować urządzenie: Wsunąć klucz w sposób pokazany strzałką 1., aby obrócić klucz o 90°. Aby odblokować urządzenie, należy odblokować je w kierunku oznaczonym strzałką 2 i odwrócić o 90°.

Zmiana kierunku otwierania drzwi

(Rys. 7 na stronie 6)

- 19. Gwóźdź dekoracyjny
- 20. Nóż
- 21. Urządzenie odporne na upadki
- 22. M5 sześciokąt
- 23. Śrubokręt sześciokątny M5
- 24. Rdzeń wrzeczona drzewczek
- 25. Górny zawias drzwi
- 26. Dolny zawias drzwi
- 27. Śrubokręt krzyżowy
- 28. Podstawa blokady
- 29. Gwóźdź dekoracyjny

30. Magnes kwadratowy

- Aby umieścić szafę w otwartym miejscu pracy, drzwi zostały otwarte pod maksymalnym kątem.
- Wyjąć gwóźdź dekoracyjny (19) po przeciwnej stronie (rys. 7a na stronie 6);
- Odkręcić śruby (22) urządzenia zabezpieczającego przed upadkiem (21), a następnie wyjąć urządzenie zabezpieczające przed upadkiem. (Rys. 7a na stronie 6)
- Przytrzymać drzwi, wykręcić rdzeń wiatu drzwi (6) z dwóch końców górnej części drzwi. Wyjąć drzwi i odłożyć na bok. (Rys. 7b na stronie 6)
- Zdjąć górny i dolny zawias drzwi (25) (26), a następnie zamontować zawias drzwi po przeciwnej stronie. (Rys. 7c, 7d na stronie 6)
- Wyjąć podstawę blokującą za pomocą śrubokręta i przymocować ją po przeciwnej stronie. (Rys. 7e na stronie 6)
- Wyjąć gwóźdź dekoracyjny z górnej ramy drzwi i magnesu drzwiowego umieszczonego na dolnej ramie drzwi. Przymocować magnes drzwiowy do górnej ramy drzwi i dekoracyjny gwóźdź do dolnej ramy drzwi.
- Odwrócić drzwi o 180° , a następnie zamontować je po przeciwnej stronie szafy. (Rys. 7e na stronie 6)
- Na koniec zainstaluj gwóźdź dekoracyjny i urządzenie zabezpieczające przed upadkiem po przeciwnej stronie. (Rys. 7f na stronie 6)

Instrukcja obsługi

- Ustawić urządzenie na stabilnej i równej powierzchni. Upewnić się, że urządzenie jest prawidłowo wypoziomowane, używając wody wysokoprotentowej [nie jest dostarczana w zestawie].
- Pozostawić urządzenie w zamierzonym położeniu na około 2 godziny przed rozpoczęciem pracy, aby zapobiec uszkodzeniu układu chłodzenia przez wstrząsnięty czynnik chłodniczy.
- Upewnić się, że urządzenie jest wyłączone z głównego przełącznika. Podłączyć urządzenie do odpowiedniego źródła zasilania i włączyć je, naciskając i przytrzymując przez kilka sekund przycisk zasilania.
- Przed włożeniem steku do urządzenia należy odczekać, aż urządzenie osiągnie ustaloną temperaturę, zachowując odpowiednią odległość od otoczenia, aby zapewnić odpowiednią cyrkulację powietrza.

WAŻNE: Jeśli urządzenie jest odłączone od zasilania, zasilanie jest utracone lub wyłączone, należy odczekać od 3 do 5 minut przed ponownym uruchomieniem urządzenia. Urządzenie nie uruchomi się w przypadku próby ponownego uruchomienia przed tym opóźnieniem.

Wskazówki dotyczące starzenia się

- Zaleca się, aby mięso do suchego starzenia było świeże. Można stosować nawet mięso dojrzale podciśnieniowo, ale maksymalnie przez 14 dni.
- Nasza rekomendacja najlepszej suchej wołowiny: użyj mięsa od młodej krowy ze zwykłą pokrywą tłuszczową i dobrym kubkiem.
- W przypadku zamówienia bloku soli umieścić go na tacy ze stali nierdzewnej i umieścić tacę na dnie szafki. Należy sprawdzać co 2-3 dni, czy na pojemniku nie pozostały resztki wody, w razie potrzeby usunąć wodę.
- Zawiesić cały zestaw na wieszakach urządzenia lub umieścić poszczególne nacięcia na półkach.
- Intensywność smaku będzie różna w zależności od klas, temperatury, wilgotności i czasu dojrzewania.



- Wyjmij ciemne i wysuszone na zewnątrz obszary za pomocą noża do przestarzałego mięsa. Podczas każdego kontaktu z mięsem należy nosić rękawice ochronne, **NIE** dotykać mięsa bez rękawic!
- Jakość mięsa można zachować, po prostu odkurzając i zamrażając po zakończeniu procesu starzenia.

Instrukcje dotyczące dodawania wody i wymiany chłonnej bawetny 204962 v.03, 204986 v.02, 221433 v.03 [Rys. 8a - 8c na stronie 7]

Należy regularnie sprawdzać okienko poziomu wody, aby upewnić się, że zbiornik wody nie opróżni się [rys. 8a). Gdy poziom wody spadnie do niskiego poziomu, należy uzupełnić wodę, aby zapewnić prawidłowe działanie funkcji starzenia.

- Delikatnie wysunąć zbiornik na wodę.
- W razie potrzeby wymienić chłonną bawetnę. [Rys. 8b)
- Napełnić zbiornik na wodę czystą wodą / wodą destylowaną do oznaczenia „max”. [Rys. 8c)
- Delikatnie wsunąć zbiornik na wodę, aby zapobiec rozpryskiwaniu się wody.

Wymiana powietrza z filtrem węgla aktywnego [Rys. 9 na stronie 8]

Zalecamy wymianę filtra co 6 miesięcy. Aby wymienić filtr, należy ustawić go pod kątem tylko 90° w lewo lub w prawo i wyjąć / włożyć wkładkę.

Uwaga: Okres eksploatacji filtra wynosi około 6 miesięcy. Wydłużenie okresu eksploatacji znacznie zmniejszy skuteczność filtracji.

Wymiana lampy UV 204962 v.03, 204986 v.02, 221433 v.03 [Rys. 10a i 10b na stronie 9]

1. Zdjąć osłonę ze stali nierdzewnej pod zbiornikiem na wodę. [Rys. 10a)
2. Odkręcić lampę UV w celu wymiany. [Rys. 10b)

System rozmrażania

- Urządzenie jest wyposażone w system automatycznego rozmrażania. Urządzenie może się automatycznie rozmrozić po zatrzymaniu sprężarki i odmierzeniu czasu. Woda szronowa jest automatycznie odprowadzana z obszaru przechowywania maszyny do dojrzewania. Skondensowana woda w pojemniku jest przekształcana w ciepło lub parowanie przez sprężarkę. Pozostata woda utrzymuje wilgotność w szafce.
- Wszystkie urządzenia są wyposażone w dwuwarstwowe szklane drzwi Low-E, które mają trzecią wewnętrzną warstwę akrylu, aby zminimalizować skraplanie się pary wodnej na szklanych drzwiach.
- Urządzenie nie jest całkowicie uszczelnione; dostęp świeżego powietrza jest dozwolony przez rurę odpływową.

Uwagi: Podczas cyklu chłodzenia ciepło jest odprowadzane i rozpraszane przez zewnętrzne powierzchnie urządzenia. Unikaj dotykania powierzchni podczas tych cykli.

Opis systemu nawilzacza

Ten produkt jest wyposażony w funkcję automatycznego nawilżania. Nawilżacz znajduje się wewnątrz pokrywy wentylatora. Jeśli nie ma wymogu konserwacji, nie wolno otwierać i wyciągać urządzenia! Ten produkt posiada funkcję przypominania o nawadnianiu. Gdy w zbiorniku wody brakuje wody, pojawi się sygnał dźwiękowy, a na wyświetlaczu pojawi się komunikat „E5”

oznaczający usterkę z niedoborem wody, a po wystąpieniu tej usterki zaczną migać kontrolki.

Czyszczenie i konserwacja

- **UWAGĘ!** Przed przechowywaniem, czyszczeniem i konserwacją należy zawsze odłączyć urządzenie od zasilania i ostygnąć.
- Nie używać strumienia wody ani myjki parowej do czyszczenia ani nie wpychać urządzenia pod wodę, ponieważ może dojść do zamoczenia części i porażenia prądem.
- Jeśli urządzenie nie jest utrzymywane w dobrym stanie czystości, może to niekorzystnie wpłynąć na żywotność urządzenia i spowodować zagrożenie.

Czyszczenie

- Ochlodzoną powierzchnię zewnętrzną należy czyścić ściereczką lub gąbką lekko zwilżoną łagodnym roztworem mydła.
- Ze względów higienicznych urządzenia należy czyścić przed i po użyciu.
- Unikać kontaktu wody z elementami elektrycznymi.
- Oczyszczyć wnętrze pojemnika nieściernym detergentem i spłukać czystą wodą.
- Nigdy nie zanurzać urządzenia w wodzie ani innych płynach.
- Nigdy nie używać agresywnych środków czyszczących, ściernych gąbek ani środków czyszczących zawierających chlor. Do czyszczenia nie należy używać wetny stalowej, metalowych narzędzi ani żadnych ostrych lub spiczastych przedmiotów. Nie używać benzyny ani rozpuszczalników!
- Żadne części nie nadają się do mycia w zmywarce.

Części	Jak czyścić	Uwaga
Wszystkie akcesoria, takie jak uchwyty na stojaki itp.	<ul style="list-style-type: none"> • Namoczyć w ciepłej wodzie z mydłem przez około 10 do 20 minut. • Dokładnie spłukać pod bieżącą wodą. 	Nareszcie dokładnie osuszyć wszystkie części.
Zewnętrzne powierzchnie szklane	<ul style="list-style-type: none"> • Wytrzeć do czysta miękką ściereczką i odrobiną neutralnego detergentu. Upewnić się, że do wnętrza urządzenia nie dostaje się woda ani wilgoć. 	
Wewnętrzne powierzchnie szklane	<ul style="list-style-type: none"> • Usunąć wszelkie osady żywności. • Wytrzeć do czysta miękką ściereczką i odrobiną łagodnego detergentu. Upewnić się, że do wnętrza urządzenia nie dostaje się woda ani wilgoć. 	
Szklane drzwi	<ul style="list-style-type: none"> • Usunąć wszelkie osady żywności. • Wytrzeć do czysta miękką ściereczką i odrobiną łagodnego detergentu. Upewnić się, że do wnętrza urządzenia nie dostaje się woda ani wilgoć. 	

Konserwacja

- Zalecamy wymianę źródła światła UV-C i filtra węglowego raz w roku.
- Należy regularnie sprawdzać działanie urządzenia, aby uniknąć poważnych wypadków.
- Jeśli zauważył, że urządzenie nie działa prawidłowo lub wystąpił problem, przestań z niego korzystać, wyłącz je i skontaktuj się z dostawcą.
- Wszelkie prace konserwacyjne, montażowe i naprawcze muszą być wykonywane przez wyspecjalizowanych i autoryzowanych techników lub zalecane przez producenta.

Transport i przechowywanie



- Przed przechowywaniem należy zawsze upewnić się, że urządzenie zostało odłączone od zasilania i całkowicie ochłodzone.
- Urządzenie należy przechowywać w chłodnym, czystym i suchym miejscu.
- Nie wolno umieszczać na urządzeniu ciężkich przedmiotów, ponieważ może to spowodować jego uszkodzenie.
- Nie przesuwać urządzenia podczas pracy. Podczas przenoszenia urządzenia należy odłączyć je od zasilania i przytrzymać je u dołu.
- Należy zachować szczególną ostrożność podczas przenoszenia lub transportu maszyny ze względu na jej dużą wagę. Co najmniej 2 osoby lub korzystające z wózka. Przesuwać maszynę powoli, ostrożnie i nigdy nie nachylać o więcej niż 45°.

Rozwiązywanie problemów

Jeśli urządzenie nie działa prawidłowo, należy sprawdzić rozwiązanie w poniższej tabeli. Jeśli nadal nie możesz rozwiązać problemu, skontaktuj się z dostawcą/dostawcą usług.

Problemy	Możliwa przyczyna	Możliwe rozwiązanie
Urządzenie nie działa.	Nie podłączono. Urządzenie jest wyłączone.	Sprawdź ponownie, aby upewnić się, że jest prawidłowo podłączony.
Urządzenie nie jest wystarczająco zimne.	Środowisko zewnętrzne może wymagać wyższego ustawienia. Drzwi są otwierane zbyt często. Drzwi nie są całkowicie zamknięte. Uszczelka drzwi nie uszczelnia się prawidłowo.	Sprawdź ustawienie regulacji temperatury.
Oświetlenie nie działa.	Nie podłączono. Zadział wyłącznik automatyczny lub przepalił się bezpiecznik. Lampka jest uszkodzona. Kontrolka jest wyłączona.	Skontaktuj się z dostawcą.
Drgania.	Sprawdź, czy urządzenie znajduje się na równym podłożu.	Ustawić urządzenie na poziomej, stabilnej i odpornej na wysoką temperaturę powierzchni.
Urządzenie wydaje się wydawać zbyt dużo hałasu.	Skurcze i rozszerzenie się ścian wewnętrznych mogą powodować odgłosy uderzenia i trzeszczenia. Urządzenie nie jest wypoziomowane.	Ustawić urządzenie na poziomej, stabilnej i odpornej na wysoką temperaturę powierzchni. Pozostawić co najmniej 20 cm miejsca wokół i nad urządzeniem.
Sygnal dźwiękowy z kodem błędu 00 00.	Drzwi nie zamykają się prawidłowo.	Upewnić się, że drzwi są dobrze zamknięte. Jeśli uszczelka jest uszkodzona, należy skontaktować się z dostawcą.

Sygnal dźwiękowy z kodem błędu HH/LL.	Poziom wilgotności wewnątrz szafy jest zbyt wysoki/niski.	Sprawdź przy użyciu identyfikatora kodu błędu.
---------------------------------------	---	--

Identyfikacja kodu błędu

Kody błędów		Identyfikacja kodu błędu	Możliwa przyczyna	Możliwe rozwiązanie
Lewe okno	Prawe okno			
E1		Zwarcie czujnika wilgotności i temperatury.	Uszkodzenie czujnika lub przewodu odłączającego czujnik od PCB.	Skontaktuj się z dostawcą.
E2		Usterka obwodu otwartego czujnika wilgotności i temperatury.		
E5		Zwarcie czujnika temperatury parownika.	Uszkodzenie czujnika temperatury parownika lub odłączenie przewodów między czujnikiem a PCB.	
E6		Usterka obwodu otwartego czujnika temperatury parownika.		
HH		Ochrona przed wysoką temperaturą, >27°C.	1. Czy wentylatory działają dobrze. 2. Jakikolwiek wyciek czynnika chłodniczego z parownika lub rur. 3. Czy sprężarka działa prawidłowo. 4. Wszelkie uszkodzenia płytki PCB.	
LL		Ochrona przed niską temperaturą, <-5°C.	Usterka płytki PCB.	
	HH	Ochrona przed wysoką wilgotnością. Gdy wilgotność jest o 15% wyższa niż ustawiona przez ponad 48 godzin, na wyświetlaczu pojawia się symbol „HH” i migają kontrolki. Wartość „HH” zostanie usunięta, gdy wilgotność wyniesie < +10% od ustawienia.	1. Złączyć czujnika poluzowane. 2. Usterka płytki PCB.	



	LL	Ochrona przed niską wilgotnością. Gdy wilgotność będzie o 15% niższa niż ustawiona przez ponad 48 godzin, na wyświetlaczu pojawi się wskazanie „LL”, a kontrolki będą migać. Wartość „LL” zostanie wyłączona, gdy wilgotność wyniesie >-10% od ustawienia.	1. Poziom wody w zbiorniku. 2. Każdy wentylator jest uszkodzony. 3. Usterka płytki PCB.	1. Sprawdzić poziom wody w zbiorniku. Album zostanie wyłączony, gdy poziom wilgotności powróci do normy 2. Skontaktuj się z dostawcą.
00	00	Alarm drzwi po otwarciu drzwi 3,5 min.	Drzwi pozostają otwarte przez ponad 210 sekund uszkodzenie lub nieprawidłowe umieszczenie na magnesie.	Upewnić się, że drzwi są dobrze zamknięte. Jeśli uszczelka jest uszkodzona, należy skontaktować się z dostawcą.
UU		Aktywacja lampy UV.	Lampa UV jest aktywowana, jeśli lewe okno wyświetla „UU”. Będzie to uszkodzenie lampy UV lub komutatora, przewody odłączają się, jeśli okno wyświetla „UU”, gdy lampa UV nie jest aktywowana.	Jeśli nie ma odłączenia przewodów, należy wymienić lampę UV lub komutator. (Patrz ==> wymiana lampy UV)

Gwarancja

Każda wada bądź usterka powodująca niewłaściwe funkcjonowanie urządzenia, która ujawni się w ciągu jednego roku od daty zakupu, zostanie bezpłatnie usunięta lub urządzenie zostanie wymienione na nowe, o ile było użytkowane i konserwowane zgodnie z instrukcją obsługi i nie było wykorzystywane w niewłaściwy sposób lub niezgodnie z przeznaczeniem. Postanowienie to w żadnej mierze nie narusza innych praw użytkownika wynikających z przepisów prawa. W przypadku zgłoszenia urządzenia do naprawy lub wymiany w ramach gwarancji należy podać miejsce i datę zakupu urządzenia i dołączyć dowód zakupu (np. paragon).

Zgodnie z naszą polityką ciągłego doskonalenia wyrobów zastrzegamy sobie prawo do wprowadzania bez uprzedzenia zmian w wyrobie, opakowaniu oraz danych technicznych podawanych w dokumentacji.

Wycofanie z użytkowania i ochrona środowiska Pamiętaj!

Nie wyrzucaj zużytego sprzętu łącznie z innymi odpadami
Nie demontuj użytych urządzeń zawierających niebezpieczne składniki na własną rękę!

Groźą Ci za to kary grzywny!

Po zakończeniu eksploatacji produktu nie wolno gromadzić razem z odpadami komunalnymi, tylko należy odstawić do punktu odbioru odpadów elektrycznych i elektronicznych. Użytkownik ponosi odpowiedzialność za przekazanie wycofanego z użytkowania urządzenia do punktu gospodarowania odpadami. Nieprzestrzeganie tej zasady może być karane zgodnie z lokalnie obowiązującymi przepisami dotyczącymi gospodarowania odpadami. Jeśli urządzenie wycofane z użytkowania jest poprawnie odebrane jako osobny odpad, może zostać przetworzone i zutylizowane w sposób przyjazny dla środowiska, co zmniejsza negatywny wpływ na środowisko i zdrowie ludzi. Aby uzyskać więcej informacji dotyczących dostępnych usług w zakresie odbioru odpadów, należy skontaktować się z lokalną firmą odbierającą odpady.



Symbol przekreślonego kosza na śmieci oznacza, że tego produktu nie wolno wyrzucać do zwykłych pojemników na odpady.

Zużyte urządzenia elektryczne i elektroniczne mogą zawierać niebezpieczne składniki np. rtęć, ołów, kadm lub freon. Jeśli tego typu substancje przedostaną się w sposób niekontrolowany do środowiska, spowodują skażenie wody i gleby, a także wpłyną niekorzystnie na zdrowie ludzi i zwierząt.

Właściwe postępowanie ze użytym sprzętem zapobiega potencjalnym negatywnym konsekwencjom dla środowiska naturalnego i ludzkiego zdrowia.

Jednocześnie oszczędzamy naturalne zasoby naszej Ziemi wykorzystując powtórnie surowce uzyskane z przetwarzania sprzętu.

FRANÇAIS

Cher client,

Merci d'avoir acheté cet appareil HENDI. Lisez attentivement ce manuel d'utilisation, en accordant une attention particulière aux réglementations de sécurité décrites ci-dessous, avant d'installer et d'utiliser cet appareil pour la première fois.

Consignes de sécurité

- Utilisez l'appareil uniquement pour l'usage prévu pour lequel il a été conçu, comme décrit dans ce manuel.
- Le fabricant n'est pas responsable des dommages causés par un fonctionnement incorrect et une utilisation incorrecte.
-  **DANGER ! RISQUE DE CHOC ÉLECTRIQUE!** N'essayez pas de réparer l'appareil vous-même. N'immergez pas les composants électriques de l'appareil dans de l'eau ou d'autres liquides. Ne tenez jamais l'appareil sous l'eau courante.
- **NE JAMAIS UTILISER UN APPAREIL ENDOMMAGÉ!** Vérifiez régulièrement que les connexions électriques et le cordon ne sont pas endommagés. Lorsqu'il est endommagé, débranchez l'appareil de l'alimentation électrique. Toute réparation



ne doit être effectuée que par un fournisseur ou une personne qualifiée pour éviter tout danger ou blessure.

- **AVERTISSEMENT!** Lors du positionnement de l'appareil, acheminez le câble d'alimentation en toute sécurité si nécessaire pour éviter toute traction involontaire, tout dommage, tout contact avec la surface chauffante ou tout risque de trébuchement.
- **AVERTISSEMENT!** Tant que la prise est branchée, l'appareil est branché sur l'alimentation.
- **AVERTISSEMENT!** TOUJOURS éteindre l'appareil avant de le débrancher de l'alimentation électrique, du nettoyage, de l'entretien ou du stockage.
- Raccordez l'appareil à une prise électrique uniquement avec la tension et la fréquence mentionnées sur l'étiquette de l'appareil.
- Ne touchez pas la prise/les connexions électriques avec des mains mouillées ou humides.
- Tenez l'appareil et les prises/raccordements électriques à l'écart de l'eau et d'autres liquides. Si l'appareil tombe dans l'eau, retirez immédiatement les connexions de l'alimentation électrique. N'utilisez pas l'appareil tant qu'il n'a pas été vérifié par un technicien certifié. Le non-respect de ces instructions entraînera des risques mettant en jeu le pronostic vital.
- Branchez l'alimentation sur une prise électrique facilement accessible afin de pouvoir débrancher immédiatement l'appareil en cas d'urgence.
- Assurez-vous que le cordon n'entre pas en contact avec des objets tranchants ou chauds et tenez-le à l'écart du feu. Ne tirez jamais sur le cordon d'alimentation pour le débrancher de la prise, tirez toujours sur la prise à la place.
- Ne portez jamais l'appareil par son cordon.
- N'essayez jamais d'ouvrir vous-même le boîtier de l'appareil.
- N'insérez pas d'objets dans le boîtier de l'appareil.
- Ne laissez jamais l'appareil sans surveillance pendant l'utilisation.
- Cet appareil doit être utilisé par du personnel qualifié dans la cuisine du restaurant, dans les cantines ou au bar, etc.
- Cet appareil ne doit pas être utilisé par des personnes ayant des capacités physiques, sensorielles ou mentales réduites, ou par des personnes qui manquent d'expérience et de connaissances.
- Cet appareil ne doit en aucun cas être utilisé par des enfants.
- Gardez l'appareil et ses connexions électriques hors de portée des enfants.
- N'utilisez jamais d'accessoires ou d'autres dispositifs que ceux fournis avec l'appareil ou recommandés par le fabricant. Le non-respect de cette consigne peut présenter un risque pour la sécurité de l'utilisateur et endommager l'appareil. Utilisez uniquement des pièces et accessoires d'origine.
- N'utilisez pas cet appareil au moyen d'une minuterie externe ou d'un système de télécommande.
- Ne placez pas l'appareil sur un objet chauffant (essence, électrique, cuisinière à charbon, etc.).
- Ne couvrez pas l'appareil en fonctionnement.
- Ne placez aucun objet sur l'appareil.
- N'utilisez pas l'appareil à proximité de flammes nues, de matériaux explosifs ou inflammables. Utilisez toujours l'appareil sur une surface horizontale, stable, propre, résistante à la chaleur et sèche.
- L'appareil ne convient pas à une installation dans une zone où un jet d'eau pourrait être utilisé.

- Laissez un espace d'au moins 20 cm autour de l'appareil pour la ventilation pendant l'utilisation.
- **AVERTISSEMENT!** Veillez à ce que toutes les ouvertures de ventilation de l'appareil ne soient pas obstruées.

Instructions de sécurité spéciales

- Cet appareil est destiné à un usage commercial et professionnel uniquement.
- Ne surchargez pas les étagères intérieures. La charge maximale fait référence aux « spécifications techniques »
- Si le cordon d'alimentation est endommagé, il doit être remplacé par le fabricant, son agent d'entretien ou des personnes qualifiées similaires afin d'éviter tout danger.



PRUDENCE! RISQUE D'INCENDIE! Le réfrigérant utilisé est le R600a / R290. Il s'agit d'un fluide frigorigène inflammable respectueux de l'environnement. Bien qu'il soit inflammable, il n'endommage pas la couche d'ozone et n'augmente pas l'effet de serre. L'utilisation de ce liquide de refroidissement a toutefois entraîné une légère augmentation du niveau sonore de l'appareil. En plus du bruit du compresseur, vous pouvez entendre le liquide de refroidissement circuler autour du système. Ceci est inévitable et n'a aucun effet négatif sur les performances de l'appareil. Pendant le transport et l'installation de l'appareil, veillez à ce qu'aucune partie du système de refroidissement ne soit endommagée. Une fuite de liquide de refroidissement peut endommager les yeux.

- L'agent de gonflement de mousse utilisé est le cyclopentane dans cet appareil. Il est très inflammable.
- **PRUDENCE! RISQUE DE BRÛLURES !** Le liquide réfrigérant pulvérisé sur la peau peut provoquer des brûlures critiques. Protégez vos yeux et votre peau. En cas de brûlures dues au réfrigérant, rincer immédiatement à l'eau froide. Si les brûlures sont graves, appliquez de la glace et contactez immédiatement un médecin.
- **AVERTISSEMENT!** Fournir une ventilation suffisante dans la structure environnante lors de l'installation. Ne bloquez jamais l'aspiration du débit d'air et la sortie d'air afin de maintenir la circulation de l'air.
- **AVERTISSEMENT!** N'utilisez pas de dispositifs mécaniques ou d'autres moyens pour accélérer le processus de dégivrage, autres que ceux recommandés par le fabricant.
- **AVERTISSEMENT!** Ne pas endommager le circuit frigorifique.
- **AVERTISSEMENT!** N'utilisez pas d'appareils électriques à l'intérieur des compartiments de stockage des aliments de l'appareil, sauf s'ils sont du type recommandé par le fabricant.
- Ne placez aucun produit dangereux, tel que du carburant, de l'alcool, de la peinture, des bombes aérosols contenant un gaz propulseur inflammable, des substances inflammables ou explosives, etc. à l'intérieur ou à proximité de l'appareil.
- Une fois installé, l'appareil ne doit pas être incliné à un angle supérieur à 5° et il est nécessaire d'attendre 2 heures avant de le brancher à l'alimentation électrique pour le mettre sous tension. Il en va de même si l'appareil est déplacé par la suite.
- Si l'appareil a été éteint ou débranché de l'alimentation électrique, il est nécessaire d'attendre 5 minutes avant de le rallumer.
- Aucun autre appareil ne doit être branché sur la même prise que cet appareil.
- N'essayez pas de monter sur l'appareil.

Utilisation prévue

- Cet appareil est destiné à être utilisé pour des applications commerciales, par exemple dans les cuisines de restaurants, les cantines, les hôpitaux et les entreprises commerciales telles que les boulangeries, les boucheries, etc., mais pas pour la production de masse continue d'aliments.
- L'appareil est conçu uniquement pour la viande vieillissante. Toute autre utilisation peut endommager l'appareil ou causer des blessures corporelles.
- L'utilisation de l'appareil à toute autre fin sera considérée comme une mauvaise utilisation de l'appareil. L'utilisateur sera seul responsable de l'utilisation inappropriée de l'appareil.

Installation de mise à la terre

Cet appareil est classé en classe de **protection I** et doit être raccordé à une terre de protection. La mise à la terre réduit le risque de choc électrique en fournissant un fil d'évacuation pour le courant électrique.

Cet appareil est équipé d'un cordon d'alimentation avec fiche de mise à la terre ou de connexions électriques avec fil de mise à la terre. Les connexions doivent être correctement installées et mises à la terre.

Principales parties du produit

(Fig. 1 à la page 3)

1. Panneau d'affichage
2. Réservoir d'eau
3. Verrouillage de porte

Remarque : Le contenu de ce manuel s'applique à tous les éléments répertoriés, sauf indication contraire. L'apparence peut varier par rapport aux illustrations affichées.

Pièces de rechange ou accessoires

(Fig. 1 à la page 3)

4. Lumière UVC
5. Filtre à charbon activé
6. Coton absorbant
7. Tige de suspension en acier inoxydable
8. Crochet en acier inoxydable
9. Étagère en acier inoxydable
10. Plateau à sel

Panneau de commande

(Fig. 2 à la page 4)

11. Interrupteur d'alimentation. État de mise sous tension : Appuyez sur la touche pendant 3 secondes pour la mettre sous tension./ ÉTEIGNEZ l'appareil.
12. Touche de fonction : Utilisez cette touche pour sélectionner la fonction requise : température réglée ou humidité réglée.
13. Léger/Fahrenheit/Celsius : Appuyez brièvement sur cette touche une fois que vous avez allumé/éteint la lampe intérieure. Appuyez longuement pendant 3 secondes : allumez/éteignez la lumière interne, puis l'écran sera converti en degrés Celsius ou Fahrenheit.
14. Bouton Haut
15. Bouton Bas
16. Contrôle du système UV
17. Affichage de la température/Code d'erreur dans la fenêtre

de gauche : pour afficher la température actuelle et la température de réglage. Pour le problème de code d'erreur, veuillez vous reporter à la section Identification du code d'erreur

18. Affichage de l'humidité / Fenêtre droite du code d'erreur : pour afficher l'humidité actuelle et le réglage de l'humidité. Pour le problème de code d'erreur, veuillez vous reporter à la section Identification du code d'erreur

Schéma du circuit

(Fig. 3 à la page 4)

- A. Compresseur
- B. Véritable ardoise rapide
- C. Ventilateur de sortie
- D. Dans le ventilateur 1
- E. Dans le ventilateur 2
- F. Dans le ventilateur 3
(uniquement 204962 v.03, 204986 v.02 et 221433 v.03)
- G. Dans le ventilateur 4
(uniquement 204962 v.03, 204986 v.02 et 221433 v.03)
- H. Carte PCB
- I. Capteur 1
- J. Capteur de l'humidificateur
- K. Redresseur
- L. UVC
- M. Chauffage
- N. Interrupteur de lumière de porte
- O. Vannes de détente électroniques
- P. Carte d'affichage

Préparation avant utilisation

- Retirez tous les emballages et emballages de protection.
- Vérifier que l'appareil est en bon état et avec tous les accessoires. En cas de livraison incomplète ou endommagée, veuillez contacter immédiatement le fournisseur. Dans ce cas, n'utilisez pas l'appareil.
- Nettoyez les accessoires et l'appareil avant utilisation (voir ==> Nettoyage et entretien).
- Assurez-vous que l'appareil est complètement sec.
- Placez l'appareil sur une surface horizontale, stable et résistante à la chaleur, sans risque d'éclaboussures d'eau.
- Conservez l'emballage si vous avez l'intention de ranger votre appareil à l'avenir.
- Conservez le manuel de l'utilisateur pour référence ultérieure.

REMARQUE! En raison des résidus de fabrication, l'appareil peut émettre une légère odeur lors des premières utilisations. Cela est normal et n'indique aucun défaut ou danger. Assurez-vous que l'appareil est bien ventilé.

Installation / Montage et démontage

Installation du socle de ventilation

(Fig. 4 à la page 5)

- Sortir le socle de ventilation avant du produit et retirer 4 vis du sac d'accessoires.
- Ouvrez la porte, alignez le socle de ventilation avec les quatre trous de vis au bas de l'armoire et serrez les vis à l'aide d'un tournevis cruciforme.



Déplacer l'étagère (Fig. 5 à la page 5)

- Vous pouvez ajuster la position de l'étagère en fonction de la hauteur des aliments. Pour régler l'étagère, appuyez sur le côté de la goupille de limite de l'étagère, puis extrayez l'étagère du rail. L'installation de l'étagère sera opposée à l'extraction de l'étagère. Veuillez noter que le niveau le plus élevé de la piste concerne uniquement la tige de suspension en acier inoxydable.

FR

Verrouillage de sécurité (Fig. 6 à la page 5)

- Pour verrouiller l'appareil : Insérez la clé comme indiqué par la flèche 1. pour la tourner de 90°. Pour déverrouiller l'appareil, déverrouillez-le dans le sens indiqué par la flèche 2, marche arrière de 90°.

Réversibilité de la porte (Fig. 7 à la page 6)

19. Clou décoratif
20. Couteau
21. Dispositif résistant aux chutes
22. M5 six angles
23. Tournevis six angle M5
24. Noyau de broche de porte
25. Charnière de porte supérieure
26. Charnière de porte inférieure
27. Le tournevis transversal
28. Verrouiller la base
29. Clou décoratif
30. L'aimant carré

- Pour placer l'armoire en position ouverte, la porte s'est ouverte à l'angle maximal.
- Retirer le clou décoratif (19) du côté opposé (Fig. 7a page 6) ;
- Démontez les vis (22) du dispositif antichute (21), puis retirez le dispositif antichute. (Fig. 7a, page 6)
- Tenez la porte, vissez le noyau de l'arbre de la porte (6) des deux extrémités du haut de la porte. Sortez de la porte et mettez-la de côté. (Fig. 7b à la page 6)
- Décharger les charnières de porte supérieure et inférieure (25) (26), puis monter la charnière de porte du côté opposé. (Fig. 7c, 7d à la page 6)
- Retirez la base de verrouillage avec un tournevis et fixez-la du côté opposé. (Fig. 7e, page 6)
- Retirez le clou décoratif sur le cadre supérieur de la porte et l'aimant de porte positionné sur le cadre inférieur de la porte. Fixez l'aimant de porte sur le cadre supérieur de la porte et le clou décoratif sur le cadre inférieur de la porte.
- Inversez la porte à 180°, puis installez la porte du côté opposé de l'armoire. (Fig. 7e, page 6)
- Enfin, installez le clou décoratif et le dispositif antichute du côté opposé. (Fig. 7f à la page 6)

Mode d'emploi

- Placez l'appareil sur une surface stable et plane. Assurez-vous que l'appareil est correctement mis à niveau à l'aide d'un niveau à eau (non fourni).
- Laissez l'appareil reposer dans sa position prévue pendant environ 2 heures avant de l'utiliser pour éviter d'endommager le circuit de refroidissement par le biais du fluide frigorigène secoué.

- Assurez-vous que l'appareil est sur la position OFF de l'interrupteur principal. Branchez l'appareil à une alimentation appropriée et allumez-le en appuyant sur le bouton d'alimentation pendant quelques secondes.
- Laissez l'appareil atteindre la température réglée avant de placer le steak uniformément dans l'appareil avec un espace suffisant pour assurer une bonne circulation de l'air.

IMPORTANT: Si l'appareil est débranché, s'il est coupé ou s'il est coupé, attendez 3 à 5 minutes avant de le redémarrer. L'appareil ne démarre pas si vous essayez de redémarrer avant ce délai.

Conseils pour le vieillissement

- Il est suggéré que la viande pour le vieillissement à sec soit fraîche. Même la viande mûrie sous vide peut être utilisée, mais pendant un maximum de 14 jours.
- Notre recommandation pour le meilleur bœuf vieilli sec : utilisez de la viande d'une jeune vache avec une couverture en graisse ordinaire et une bonne marbrure.
- Si un bloc de sel est commandé, placez-le sur le plateau en acier inoxydable et placez le plateau au bas de l'armoire. Veuillez vérifier tous les 2 à 3 jours s'il reste de l'eau sur le plateau, retirez l'eau si nécessaire.
- Accrochez l'ensemble des crochets de votre appareil ou placez les découpes individuelles sur les étagères.
- L'intensité du goût sera différente en fonction des classes de marbrure, de la température, de l'humidité et du temps de maturation.
- Retirez les zones sombres et séchées à l'extérieur avec un couteau pour la viande vieillie. Veuillez porter des gants de protection à chaque contact avec la viande, **NE touchez PAS** la viande sans gants !
- La qualité de la viande peut être préservée en aspirant et congelant simplement une fois le vieillissement terminé.

Instructions pour ajouter de l'eau et remplacer le coton absorbant

204962 v.03, 204986 v.02, 221433 v.03 (Fig. 8a -8c à la page 7)

Vérifiez régulièrement la fenêtre de niveau d'eau pour vous assurer que le réservoir d'eau ne se vide pas (Fig. 8a). Lorsque le niveau d'eau est bas, l'eau doit être remplie pour s'assurer que la fonction de vieillissement fonctionne correctement.

- Faites glisser doucement le réservoir d'eau vers l'extérieur.
- Remplacez le coton absorbant si nécessaire. (Fig. 8b)
- Remplissez le réservoir d'eau pure/d'eau distillée jusqu'au repère « max ». (Fig. 8c)
- Glissez doucement le réservoir d'eau jusqu'au bout pour éviter les éclaboussures d'eau.

Échange d'air avec filtre à charbon activé (Fig. 9 à la page 8)

Nous vous recommandons de remplacer le filtre tous les 6 mois. Pour remplacer le filtre à seulement 90° vers la gauche ou la droite et retirer/insérer.

Remarque : La durée de vie du filtre est d'environ 6 mois. Le dépassement de la durée de vie réduira considérablement la capacité de filtration.



Remplacement de la lampe UV
204962 v.03, 204986 v.02, 221433 v.03 (Fig. 10a et 10b à la page 9)

1. Retirez le couvercle en acier inoxydable sous le réservoir d'eau. (Fig. 10a)
2. Dévissez la lampe UV pour la remplacer. (Fig. 10b)

Système de dégivrage

- L'appareil est doté d'un système de dégivrage automatique de la circulation. L'appareil peut se décongeler automatiquement lorsque le compresseur est arrêté et que la temporisation est écoulée. L'eau de givre est automatiquement déchargée de la zone de stockage de la machine à mûrir. L'eau condensée dans le récipient est convertie en chaleur ou en évaporation par le compresseur, l'eau restante pour maintenir l'humidité dans l'armoire.
- Toutes les unités sont équipées d'une porte en verre Low-E à double couche qui possède une troisième couche acrylique interne pour minimiser la condensation sur la porte en verre.
- L'appareil n'est pas totalement étanche ; l'admission d'air frais est autorisée par le tuyau de vidange.

Remarques : Pendant le cycle de réfrigération, la chaleur est évacuée et dispersée à travers les surfaces externes de l'appareil. Évitez de toucher les surfaces pendant ces cycles.

Description du système d'humidification

Ce produit dispose d'une fonction d'humidification automatique. Le système d'humidification se trouve à l'intérieur du couvercle du ventilateur. S'il n'y a pas d'exigence de maintenance, il est interdit de l'ouvrir et de le retirer ! Ce produit dispose d'une fonction de rappel d'arrosage. Lorsque le réservoir d'eau est à court d'eau, une alarme sonore s'affiche et la fenêtre d'affichage « E5 » indique un défaut de pénurie d'eau, et le voyant clignote lorsque ce défaut se produit.

Nettoyage et entretien

- **ATTENTION !** Débranchez toujours l'appareil de l'alimentation et refroidissez-le avant de le ranger, de le nettoyer et de l'entretenir.
- N'utilisez pas de jet d'eau ou de nettoyeur à vapeur pour le nettoyage et ne poussez pas l'appareil sous l'eau car les pièces risquent d'être mouillées et une décharge électrique pourrait en résulter.
- Si l'appareil n'est pas maintenu dans un bon état de propreté, cela peut nuire à sa durée de vie et entraîner une situation dangereuse.

Nettoyage

- Nettoyez la surface extérieure refroidie avec un chiffon ou une éponge légèrement humidifiée avec une solution de savon doux.
- Pour des raisons d'hygiène, l'appareil doit être nettoyé avant et après utilisation.
- Éviter tout contact avec l'eau des composants électriques.
- Nettoyez l'intérieur du récipient avec un détergent non abrasif et rincez à l'eau claire.
- N'immergez jamais l'appareil dans de l'eau ou d'autres liquides.
- N'utilisez jamais d'agents nettoyants agressifs, d'éponges abrasives ou d'agents nettoyants contenant du chlore. N'utilisez pas de laine d'acier, d'ustensiles métalliques ou d'objets

pointus ou pointus pour le nettoyage. N'utilisez pas d'essence ou de solvants !

- Aucune pièce n'est lavable au lave-vaisselle.

Pièces	Comment nettoyer	Remarque
Tous les accessoires tels que les supports de rack, etc.	<ul style="list-style-type: none"> • Faites tremper dans de l'eau chaude savonneuse pendant environ 10 à 20 minutes. • Rincer abondamment à l'eau courante. 	Séchez toutes les pièces bien, enfin.
Surfaces extérieures en verre	<ul style="list-style-type: none"> • Essuyez avec un chiffon doux et un peu de détergent neutre. Assurez-vous qu'aucune eau ou humidité ne pénètre à l'intérieur de l'appareil. 	
Surfaces intérieures en verre	<ul style="list-style-type: none"> • Retirez tous les dépôts alimentaires. • Essuyez avec un chiffon doux et un peu de détergent doux. Assurez-vous qu'aucune eau ou humidité ne pénètre à l'intérieur de l'appareil. 	
Porte en verre	<ul style="list-style-type: none"> • Retirez tous les dépôts alimentaires. • Essuyez avec un chiffon doux et un peu de détergent doux. Assurez-vous qu'aucune eau ou humidité ne pénètre à l'intérieur de l'appareil. 	

Maintenance

- Nous recommandons de remplacer la source de lumière UV-C et le filtre à charbon chaque année.
- Vérifiez régulièrement le fonctionnement de l'appareil pour éviter les accidents graves.
- Si vous constatez que l'appareil ne fonctionne pas correctement ou qu'il y a un problème, arrêtez de l'utiliser, éteignez-le et contactez le fournisseur.
- Tous les travaux d'entretien, d'installation et de réparation doivent être effectués par des techniciens spécialisés et autorisés, ou recommandés par le fabricant.

Transport et stockage

- Avant de ranger l'appareil, assurez-vous toujours qu'il a été débranché de l'alimentation et complètement refroidi.
- Rangez l'appareil dans un endroit frais, propre et sec.
- Ne placez jamais d'objets lourds sur l'appareil, car cela pourrait l'endommager.
- Ne déplacez pas l'appareil pendant qu'il est en marche. Débranchez l'appareil de l'alimentation électrique lorsque vous le déplacez et maintenez-le en bas.
- Des précautions particulières doivent être prises lors du déplacement ou du transport de la machine en raison de son poids lourd. Avec au moins 2 personnes ou en utilisant un chariot. Déplacez la machine lentement, avec précaution et ne l'inclinez jamais à plus de 45°.

FR



Dépannage

Si l'appareil ne fonctionne pas correctement, consultez le tableau ci-dessous pour connaître la solution. Si vous ne parvenez toujours pas à résoudre le problème, veuillez contacter le fournisseur/prestataire de services.

Problèmes	Cause possible	Solution possible
L'appareil ne fonctionne pas.	Non branché. L'appareil est éteint.	Vérifiez à nouveau qu'il est correctement connecté.
L'appareil n'est pas assez froid.	Un environnement externe peut nécessiter un réglage plus élevé. La porte est ouverte trop souvent. La porte n'est pas complètement fermée. Le joint de la porte n'est pas correctement étanche.	Vérifiez le réglage de la régulation de température.
La lumière ne fonctionne pas.	Non branché. Le disjoncteur s'est déclenché ou un fusible a sauté. La lumière est endommagée. Le voyant est « éteint ».	Contactez le fournisseur.
Vibrations.	Veuillez vérifier si l'appareil est sur un sol plat.	Placez l'appareil sur une surface horizontale, stable et résistante à la chaleur.
L'appareil semble faire trop de bruit.	La contraction et l'expansion des parois intérieures peuvent provoquer des bruits de claquement et de crépitement. L'appareil n'est pas de niveau.	Placez l'appareil sur une surface horizontale, stable et résistante à la chaleur. Laissez au moins 20 cm d'espace autour et au-dessus de l'appareil.
Bip sonore avec code d'erreur 00 00.	La porte ne se ferme pas correctement.	Assurez-vous que la porte se ferme bien. Si le joint est défectueux, veuillez contacter le fournisseur.
Bip sonore avec code d'erreur HH / LL.	Le niveau d'humidité à l'intérieur de l'armoire est trop élevé/faible.	Veuillez vérifier avec l'identification du code d'erreur.

Identification du code d'erreur

Codes d'erreur		Identification du code d'erreur	Cause possible	Solution possible
Fenêtre gauche	Fenêtre droite			
E1		Défaut de court-circuit du capteur d'humidité et de température.	Domages sur le capteur ou déconnexion des fils entre le capteur et la carte de circuit imprimé.	Contacter le fournisseur.
E2		Défaut de circuit ouvert du capteur d'humidité et de température.		
E5		Défaut de court-circuit du capteur de température sur l'évaporateur.	Endommagement du capteur de température sur l'évaporateur ou déconnexion des fils entre le capteur et la carte électronique.	
E6		Défaut de circuit ouvert du capteur de température sur l'évaporateur.		
HH		Protection contre les températures élevées, > 27 °C.	1. Si les ventilateurs fonctionnent bien. 2. Toute fuite de réfrigérant de l'évaporateur ou des tuyaux. 3. Si le compresseur fonctionne bien. 4. Tout dommage sur la carte de circuit imprimé.	
LL		Protection contre les basses températures, < -5 °C.		
	HH	Protection élevée contre l'humidité. Une fois que l'humidité est supérieure de 15 % au réglage pendant plus de 48 heures, « HH » s'affiche et les voyants clignotent. « HH » sera désactivé lorsque l'humidité est < +10 % par rapport au réglage.	1. La connexion du capteur est desserrée. 2. Défaillance de la carte électronique.	



	LL	Protection contre la faible humidité. Une fois que l'humidité est inférieure de 15 % au réglage pendant plus de 48 heures, « LL » s'affiche et les voyants clignotent. « LL » est désactivé lorsque l'humidité est > -10 % par rapport au réglage.	1. Niveau d'eau à l'intérieur du réservoir d'eau. 2. Tout ventilateur est défectueux. 3. Défaillance de la carte électronique.	1. Vérifiez le niveau d'eau à l'intérieur du réservoir d'eau. L'albun s'éteint lorsque le niveau d'humidité reprend normalement 2. Contacter le fournisseur.
00	00	Alarme de porte après ouverture de la porte pendant 3,5 min.	La porte reste ouverte pendant plus de 210 secondes dommages ou mauvais positionnement sur l'aimant.	Assurez-vous que la porte se ferme bien. Si le joint est défectueux, veuillez contacter le fournisseur.
UU		Activation de la lampe UV.	La lampe UV est activée si la fenêtre de gauche affiche « UU ». Cela endommagera la lampe UV ou le commutateur, débranchement des fils si la fenêtre affiche « UU » alors que la lampe UV n'est pas activée.	Veuillez faire remplacer la lampe UV ou le commutateur s'il n'y a pas de déconnexion des fils. [Voir ==> Remplacement de la lampe UV]

Garantie

Tout défaut affectant le fonctionnement de l'appareil qui devient apparent dans l'année suivant l'achat sera réparé ou remplacé gratuitement à condition que l'appareil ait été utilisé et entretenu conformément aux instructions et qu'il n'ait pas été utilisé de manière abusive ou incorrecte de quelque manière que ce soit. Vos droits statutaires ne sont pas affectés. Si l'appareil est revendiqué sous garantie, indiquez où et quand il a été acheté et incluez une preuve d'achat (par ex., reçu).

Conformément à notre politique de développement continu des produits, nous nous réservons le droit de modifier les spécifications du produit, de l'emballage et de la documentation sans préavis.

Mise au rebut et environnement

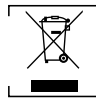

Lors de la mise hors service de l'appareil, le produit ne doit pas être mis au rebut avec d'autres déchets ménagers. Au lieu de cela, il est de votre responsabilité de jeter vos déchets en les remettant à un point de collecte désigné. Le non-respect de cette règle peut être sanctionné conformément aux réglementations applicables en matière d'élimination des déchets. La collecte et le recyclage séparés de vos déchets au moment de leur élimination contribueront à préserver les ressources naturelles et à garantir qu'ils sont recyclés d'une manière qui protège la santé humaine et l'environnement.

Pour plus d'informations sur l'endroit où vous pouvez déposer vos déchets pour recyclage, veuillez contacter votre entreprise locale de collecte des déchets. Les fabricants et les importateurs ne sont pas responsables du recyclage, du traitement et de l'élimination écologique, que ce soit directement ou par le biais d'un système public.

ITALIANO

Gentile cliente,

Grazie per aver acquistato questo elettrodomestico HENDI. Prima di installare e utilizzare questo apparecchio per la prima volta, leggere attentamente il presente manuale d'uso, prestando particolare attenzione alle norme di sicurezza descritte di seguito.

Istruzioni di sicurezza

- Utilizzare l'apparecchiatura solo per lo scopo per cui è stata progettata, come descritto nel presente manuale.
- Il produttore non è responsabile per eventuali danni causati da un funzionamento errato e da un uso improprio.
-  **PERICOLO! RISCHIO DI SCOSSE ELETTRICHE!** Non tentare di riparare l'apparecchiatura da soli. Non immergere le parti elettriche dell'apparecchiatura in acqua o altri liquidi. Non tenere mai l'apparecchiatura sotto l'acqua corrente.
- **NON UTILIZZARE MAI UN APPARECCHIO DANNEGGIATO!** Controllare regolarmente che i collegamenti elettrici e il cavo non presentino danni. Se danneggiato, scollegare l'apparecchiatura dall'alimentazione. Eventuali riparazioni devono essere eseguite solo da un fornitore o da una persona qualificata per evitare pericoli o lesioni.
- **AVVERTENZA!** Quando si posiziona l'apparecchiatura, instradare il cavo di alimentazione in modo sicuro, se necessario, per evitare di tirare involontariamente, danneggiarsi, venire a contatto con la superficie di riscaldamento o causare un pericolo di inciampo.
- **AVVERTENZA!** Finché la spina è nella presa, l'apparecchiatura è collegata all'alimentazione.
- **AVVERTENZA!** Spegnerne SEMPRE l'apparecchiatura prima di scollegarla dall'alimentazione, dalla pulizia, dalla manutenzione o dalla conservazione.
- Collegare l'apparecchiatura solo a una presa elettrica con la tensione e la frequenza indicate sull'etichetta dell'apparecchiatura.
- Non toccare la spina/i collegamenti elettrici con le mani bagnate o umide.
- Tenere l'apparecchiatura e la spina/le connessioni elettriche lontane dall'acqua e da altri liquidi. Se l'apparecchiatura cade



in acqua, rimuovere immediatamente i collegamenti dell'alimentazione. Non utilizzare l'apparecchiatura finché non è stata controllata da un tecnico certificato. La mancata osservanza di queste istruzioni causerà rischi potenzialmente letali.

- Collegare l'alimentatore a una presa elettrica facilmente accessibile in modo da poter scollegare immediatamente l'apparecchiatura in caso di emergenza.
- Assicurarsi che il cavo non entri in contatto con oggetti affilati o caldi e tenerlo lontano da fiamme libere. Non tirare mai il cavo di alimentazione per scollegarlo dalla presa, tirare sempre la spina.
- Non trasportare mai l'apparecchiatura per il cavo.
- Non tentare mai di aprire autonomamente l'alloggiamento dell'apparecchiatura.
- Non inserire oggetti nell'alloggiamento dell'apparecchiatura.
- Non lasciare mai l'apparecchiatura incustodita durante l'uso.
- Questo apparecchio deve essere utilizzato da personale qualificato in cucina del ristorante, mense o personale del bar, ecc.
- Questo apparecchio non deve essere utilizzato da persone con ridotte capacità fisiche, sensoriali o mentali o da persone che non hanno esperienza e conoscenza.
- Questo apparecchio non deve mai essere utilizzato dai bambini.
- Tenere l'apparecchiatura e i relativi collegamenti elettrici fuori dalla portata dei bambini.
- Non utilizzare mai accessori o altri dispositivi diversi da quelli forniti con l'apparecchiatura o raccomandati dal produttore. La mancata osservanza di questa indicazione potrebbe rappresentare un rischio per la sicurezza dell'utente e danneggiare l'apparecchiatura. Utilizzare solo parti e accessori originali.
- Non utilizzare l'apparecchiatura mediante un timer esterno o un sistema di controllo remoto.
- Non posizionare l'apparecchiatura su un oggetto riscaldante (benzina, elettrica, cucina a carbone, ecc.).
- Non coprire l'apparecchiatura in funzione.
- Non posizionare oggetti sopra l'apparecchiatura.
- Non utilizzare l'apparecchiatura in prossimità di fiamme libere, materiali esplosivi o infiammabili. Utilizzare sempre l'apparecchiatura su una superficie orizzontale, stabile, pulita, resistente al calore e asciutta.
- L'apparecchiatura non è adatta per l'installazione in un'area in cui è possibile utilizzare un getto d'acqua.
- Lasciare uno spazio di almeno 20 cm intorno all'apparecchiatura per la ventilazione durante l'uso.
- **AVVERTENZA!** Mantenere tutte le aperture di ventilazione dell'apparecchiatura libere da ostruzioni.

Istruzioni di sicurezza speciali

- Questo apparecchio è destinato esclusivamente all'uso commerciale e professionale.
- Non sovraccaricare i ripiani interni. Il carico massimo si riferisce alle "Specifiche tecniche".
- Se il cavo di alimentazione è danneggiato, deve essere sostituito dal produttore, dal suo agente di assistenza o da persone qualificate in modo analogo per evitare pericoli.



ATTENZIONE! RISCHIO DI INCENDIO! Il refrigerante utilizzato è R600a / R290. È un refrigerante infiammabile rispetto all'ambiente. Sebbene sia infiammabile, non danneggia lo strato di ozono e non aumenta l'effetto serra. L'uso di questo

refrigerante ha tuttavia portato a un leggero aumento del livello di rumorosità dell'apparecchiatura. Oltre al rumore del compressore, è possibile sentire il refrigerante che scorre intorno al sistema. Ciò è inevitabile e non ha alcun effetto negativo sulle prestazioni dell'apparecchiatura. Durante il trasporto e l'installazione dell'apparecchiatura, prestare attenzione che nessuna parte del sistema di raffreddamento sia danneggiata. La perdita di refrigerante può danneggiare gli occhi.

- L'agente espandente in schiuma utilizzato è il cicloopentano in questo apparecchio. È altamente infiammabile.
- **ATTENZIONE! RISCHIO DI USTIONI!** Il liquido refrigerante spruzzato sulla pelle può causare ustioni critiche. Proteggere gli occhi e la pelle. In caso di ustioni da refrigerante, sciacquare immediatamente con acqua fredda. In caso di ustioni gravi, applicare ghiaccio e contattare immediatamente il trattamento medico.
- **AVVERTENZA!** Fornire una ventilazione sufficiente nella struttura circostante durante l'inserimento. Non bloccare mai l'aspirazione del flusso d'aria e l'uscita dell'aria per mantenere la circolazione dell'aria.
- **AVVERTENZA!** Non utilizzare dispositivi meccanici o altri mezzi per accelerare il processo di sbrinamento, diversi da quelli raccomandati dal produttore.
- **AVVERTENZA!** Non danneggiare il circuito refrigerante.
- **AVVERTENZA!** Non utilizzare apparecchi elettrici all'interno dei vani di conservazione degli alimenti, a meno che non siano del tipo raccomandato dal produttore.
- Non collocare prodotti pericolosi, come carburante, alcol, vernice, bombolette spray con propellente infiammabile, sostanze infiammabili o esplosive, ecc. all'interno o vicino all'apparecchiatura.
- Una volta installato, l'apparecchiatura non deve essere inclinata a un angolo superiore a 5° ed è necessario attendere 2 ore prima di collegarla all'alimentazione per accenderla. Lo stesso vale se l'apparecchiatura viene spostata successivamente.
- Se l'apparecchiatura è stata spenta o scollegata dall'alimentazione, è necessario attendere 5 minuti fino a quando non si riaccende.
- Nessun altro apparecchio deve essere collegato alla stessa presa di questo apparecchio.
- Non tentare di salire sull'apparecchiatura.

Uso previsto

- Questo apparecchio è destinato ad essere utilizzato per applicazioni commerciali, ad esempio nelle cucine di ristoranti, mense, ospedali e imprese commerciali come panetterie, maccherie, ecc., ma non per la produzione di massa continua di alimenti.
- L'apparecchiatura è progettata solo per invecchiare la carne. Qualsiasi altro utilizzo può causare danni all'apparecchiatura o lesioni personali.
- Il funzionamento dell'apparecchiatura per qualsiasi altro scopo deve essere considerato un uso improprio del dispositivo. L'utente sarà l'unico responsabile per l'uso improprio del dispositivo.



Installazione di messa a terra

Questa apparecchiatura è classificata come classe di **protezione I** e deve essere collegata a una messa a terra di protezione. La messa a terra riduce il rischio di scosse elettriche fornendo un filo di fuga per la corrente elettrica. Questo apparecchio è dotato di un cavo di alimentazione con spina di messa a terra o di collegamenti elettrici con filo di messa a terra. I collegamenti devono essere installati e messi a terra correttamente.

Parti principali del prodotto

(Fig. 1 a pagina 3)

1. Pannello di visualizzazione
2. Serbatoio dell'acqua
3. Blocco porta

Nota: Il contenuto di questo manuale si applica a tutti gli elementi elencati, salvo diversamente specificato. L'aspetto può variare rispetto alle illustrazioni mostrate.

Parti di ricambio o accessori

(Fig. 1 a pagina 3)

4. Luce UVC
5. Filtro al carbone attivo
6. Cotone assorbente
7. Barra di sospensione in acciaio inossidabile
8. Gancio in acciaio inossidabile
9. Ripiano in acciaio inossidabile
10. Vassoio del sale

Pannello di controllo

(Fig. 2 a pagina 4)

11. Interruttore di alimentazione. Stato di accensione: Tenere premuto per 3 secondi per accendere./ SPEGNERE l'apparecchiatura.
12. Tasto funzione: Utilizzare questo tasto per selezionare la funzione richiesta: impostazione della temperatura o impostazione dell'umidità.
13. Luce/Fahrenheit/Celsius: Premere brevemente una volta acceso/spento la luce interna.
Premere a lungo per 3 secondi: accendere/spengere la luce interna, quindi lo schermo verrà convertito in gradi Celsius o Fahrenheit.
14. Pulsante Su
15. Pulsante Giù
16. Controllo del sistema UV
17. Finestra sinistra del display della temperatura/codice di errore: per mostrare la temperatura corrente e la temperatura di impostazione. Per il problema del codice di errore, fare riferimento alla sezione Identificazione del codice di errore
18. Visualizzazione umidità / Finestra di destra del codice di errore: per mostrare l'umidità corrente e l'umidità di impostazione. Per il problema del codice di errore, fare riferimento alla sezione Identificazione del codice di errore

Diagramma del circuito

(Fig. 3 a pagina 4)

- A. Compressore
- B. Respiro a velocità affidabile
- C. Ventola di uscita
- D. Nel ventilatore 1
- E. Nella ventola 2
- F. Nella ventola 3 [solo 204962 v.03, 204986 v.02 e 221433 v.03]
- G. Nella ventola 4 [solo 204962 v.03, 204986 v.02 e 221433 v.03]
- H. Scheda PCB
- I. Sensore 1
- J. Sensore umidificatore
- K. Raddrizzatore
- L. UVC
- M. Riscaldatore
- N. Interruttore luce porta
- O. Valvole di espansione elettroniche
- P. Scheda display

Preparazione prima dell'uso

- Rimuovere tutte le confezioni protettive e l'involucro.
- Controllare che il dispositivo sia in buone condizioni e con tutti gli accessori. In caso di consegna incompleta o danneggiata, contattare immediatamente il fornitore. In questo caso, non utilizzare il dispositivo.
- Pulire gli accessori e l'apparecchiatura prima dell'uso (vedere ==> Pulizia e manutenzione).
- Assicurarsi che l'apparecchiatura sia completamente asciutta.
- Posizionare l'apparecchiatura su una superficie orizzontale, stabile e resistente al calore, sicura contro gli schizzi d'acqua.
- Conservare la confezione se si intende conservare l'apparecchiatura in futuro.
- Conservare il manuale utente per riferimento futuro.

NOTA! A causa dei residui di produzione, l'apparecchiatura può emettere un odore leggero durante i primi utilizzi. Ciò è normale e non indica alcun difetto o pericolo. Assicurarsi che l'apparecchiatura sia ben ventilata.

Installazione / Montaggio e smontaggio

Installazione dello zoccolo di ventilazione

(Fig. 4 a pagina 5)

- Estrarre lo zoccolo di ventilazione anteriore dal prodotto ed estrarre 4 viti dalla borsa degli accessori.
- Aprire lo sportello, allineare lo zoccolo di ventilazione con i quattro fori per le viti nella parte inferiore dell'armadio e serrare le viti con un cacciavite Phillips.

Riposizionare lo scaffale

(Fig. 5 a pagina 5)

- È possibile regolare la posizione del ripiano in base all'altezza del cibo. Per regolare il ripiano, premere il lato del perno di limite del ripiano, quindi estrarre il ripiano dal binario. L'installazione del ripiano sarà opposta all'estrazione del ripiano. Si noti che il livello più alto del binario è solo per la barra di sospensione in acciaio inossidabile.

Blocco di sicurezza

(Fig. 6 a pagina 5)

- Per bloccare l'apparecchiatura: Inserire la chiave come mostrato dalla freccia 1, per ruotarla di 90°. Per sbloccare l'apparecchiatura, sbloccarla nella direzione indicata dalla



freccia 2 e invertire di 90°.

Reversibilità della porta

(Fig. 7 a pagina 6)

19. Unghia decorativa
20. Coltello
21. Dispositivo anticaduta
22. M5 sei angoli
23. Cacciavite a sei angoli M5
24. Nucleo mandrino porta
25. Cerniera superiore della porta
26. Cerniera inferiore della porta
27. Il cacciavite a croce
28. Blocca base
29. Unghia decorativa
30. Il magnete quadrato

- Per mettere l'armadio in un luogo di funzionamento aperto, lo sportello si è aperto fino all'angolo massimo.
- Rimuovere il chiodo decorativo (19) sul lato opposto (Fig. 7a a pagina 6);
- Smontare le viti (22) del dispositivo a prova di caduta (21), quindi rimuovere il dispositivo a prova di caduta. (Fig. 7a a pagina 6)
- Tenere lo sportello, svitare il nucleo dell'albero dello sportello(6) dalle due estremità della parte superiore dello sportello. Estrarre la porta e metterla da parte. (Fig. 7b a pagina 6)
- Scaricare la cerniera della porta superiore e inferiore (25) (26), quindi montare la cerniera della porta sul lato opposto. (Fig. 7c, 7d a pagina 6)
- Rimuovere la base di bloccaggio con un cacciavite e fissarla sul lato opposto. (Fig. 7e a pagina 6)
- Rimuovere il chiodo decorativo sul telaio della porta superiore e il magnete della porta posizionato sul telaio della porta inferiore. Fissare il magnete della porta sul telaio superiore della porta e il chiodo decorativo sul telaio inferiore della porta.
- Invertire la porta di 180° , quindi installare la porta sul lato opposto dell'armadio. (Fig. 7e a pagina 6)
- Infine, installare il chiodo decorativo e il dispositivo anticaduta sul lato opposto. (Fig. 7f a pagina 6)

Istruzioni operative

- Posizionare l'apparecchiatura su una superficie stabile e piana. Assicurarsi che l'apparecchiatura sia correttamente livellata utilizzando un livello di acqua ragia (non fornito).
- Lasciare riposare l'apparecchiatura nella posizione prevista per circa 2 ore prima di metterla in funzione per evitare danni al circuito di raffreddamento dovuti a refrigerante scosso.
- Assicurarsi che l'apparecchiatura sia nella fase OFF dell'interruttore principale. Collegare l'apparecchiatura all'alimentazione adeguata e accenderla premendo il pulsante di accensione per alcuni secondi.
- Lasciare che l'apparecchiatura raggiunga la temperatura impostata prima di mettere la bistecca all'apparecchiatura in modo uniforme con spazi vuoti circostanti sufficienti per garantire una corretta circolazione dell'aria.

IMPORTANTE: Se l'unità è scollegata, l'alimentazione è interrotta o spenta, attendere 3-5 minuti prima di riavviare l'unità. L'apparecchiatura non si avvia se si tenta di riavviarsi prima di questo ritardo.

Consigli per l'invecchiamento

- Si consiglia che la carne per l'invecchiamento a secco sia fresca. Anche la carne maturata sottovuoto può essere utilizzata, ma per un massimo di 14 giorni.
- Il nostro consiglio per il miglior manzo secco invecchiato: usa la carne di una giovane mucca con una normale copertura dei grassi e una buona marmellata.
- Se si ordina un blocco di sale, posizionarlo sul vassoio in acciaio inossidabile e posizionarlo nella parte inferiore dell'armadio. Controllare ogni 2-3 giorni se sul vassoio è presente dell'acqua residua, rimuoverla l'acqua se necessario.
- Appendere il tutto ai ganci dell'apparecchiatura o mettere i singoli tagli sui ripiani.
- L'intensità del gusto varia a seconda delle classi di marmorizzazione, della temperatura, dell'umidità e del tempo di maturazione.
- Rimuovere le aree scure ed essiccate esternamente con un coltello per la carne invecchiata. Indossare guanti protettivi a ogni contatto con la carne, **NON** toccare la carne senza guanti!
- La qualità della carne può essere preservata semplicemente aspirando e congelando al termine dell'invecchiamento.

Istruzioni per aggiungere acqua e sostituire il cotone assorbente

204962 v.03, 204986 v.02, 221433 v.03 (Fig. 8a - 8c a pagina 7)

Controllare regolarmente la finestra del livello dell'acqua per assicurarsi che il serbatoio dell'acqua non si svuoti (Fig. 8a). Quando il livello dell'acqua raggiunge il livello basso, l'acqua deve essere ricaricata per garantire che la funzione di invecchiamento funzioni correttamente.

- Estrarre delicatamente il serbatoio dell'acqua.
- Sostituire il cotone assorbente, se necessario. (Fig. 8b)
- Riempire il serbatoio con acqua pura/acqua distillata fino al segno "max". (Fig. 8c)
- Far scorrere delicatamente il serbatoio dell'acqua fino in fondo per evitare schizzi d'acqua.

Scambio aria con filtro al carbone attivo

(Fig. 9 a pagina 8)

Si consiglia di sostituire il filtro ogni 6 mesi. Per sostituire il filtro a soli 90° a sinistra o a destra e rimuovere/inserire.

Nota: La durata del filtro è di circa 6 mesi. Il superamento della vita utile riduce notevolmente la capacità di filtrazione.

Sostituzione della lampada UV

(Fig. 9 a pagina 8)

204962 v.03, 204986 v.02, 221433 v.03 (Fig. 10a e 10b a pagina 9)

1. Rimuovere il coperchio in acciaio inossidabile sotto il contenitore dell'acqua. (Fig. 10a)
2. Spegnerla la lampada UV per la sostituzione. (Fig. 10b)



Sistema di sbrinamento

- L'apparecchiatura è dotata di un sistema di sbrinamento automatico della circolazione. L'apparecchiatura può sbrinare automaticamente quando il compressore viene arrestato e la fasatura. L'acqua di gelo viene scaricata automaticamente dall'area di stoccaggio della macchina matura. L'acqua condensata nel contenitore viene convertita in calore o evaporazione dal compressore, l'acqua rimanente per mantenere l'umidità nell'armadio.
- Tutte le unità sono dotate di una porta in vetro a doppio strato Low-E con un terzo strato acrilico interno per ridurre al minimo la condensa sulla porta in vetro.
- L'apparecchiatura non è completamente sigillata; l'ingresso di aria fresca è consentito attraverso il tubo di scarico.

Note: Durante il ciclo di refrigerazione, il calore viene erogato e si disperde attraverso le superfici esterne dell'apparecchiatura. Evitare di toccare le superfici durante questi cicli.

Descrizione del sistema di umidificazione

Questo prodotto ha una funzione di umidificazione automatica. Il sistema di umidificazione si trova all'interno del coperchio della ventola. Se non vi è alcun requisito di manutenzione, è vietato aprirlo ed estrarlo! Questo prodotto ha una funzione di promemoria dell'irrigazione. Quando il serbatoio dell'acqua è scarso di acqua, viene visualizzato un segnale acustico e la finestra del display visualizza "E5" indica un guasto di carenza di acqua e la spia lampeggia quando si verifica questo guasto.

Pulizia e manutenzione

- **ATTENZIONE!** Scollegare sempre l'apparecchiatura dall'alimentazione e raffreddarla prima di riporla, pulirla e sottoporla a manutenzione.
- Non utilizzare getti d'acqua o scovolino per la pulizia e non spingere l'apparecchiatura sotto l'acqua, in quanto le parti si bagnano e potrebbero verificarsi scosse elettriche.
- Se l'apparecchiatura non viene mantenuta in un buon stato di pulizia, ciò può influire negativamente sulla durata dell'apparecchiatura e causare una situazione pericolosa.

Pulizia

- Pulire la superficie esterna raffreddata con un panno o una spugna leggermente inumiditi con una soluzione detergente delicata.
- Per motivi di igiene, l'apparecchiatura deve essere pulita prima e dopo l'uso.
- Evitare che l'acqua entri in contatto con i componenti elettrici.
- Pulire l'interno del contenitore con un detergente non abrasivo e sciacquare con acqua pulita.
- Non immergere mai l'apparecchiatura in acqua o altri liquidi.
- Non utilizzare mai detersivi aggressivi, spugne abrasive o detersivi contenenti cloro. Non utilizzare lana d'acciaio, utensili metallici o oggetti appuntiti o appuntiti per la pulizia. Non utilizzare benzina o solventi!
- Nessuna parte può essere lavata in lavastoviglie.

Parti	Come pulire	Osservazione
Tutti gli accessori, come i supporti per rack, ecc.	<ul style="list-style-type: none"> • Immergere in acqua tiepida e sapone per circa 10-20 minuti. • Sciacquare accuratamente sotto l'acqua corrente. 	Asciugare tutte le parti bene al termine.
Superfici esterne in vetro	<ul style="list-style-type: none"> • Pulire con un panno morbido e un detergente neutro. Assicurarsi che all'interno dell'apparecchiatura non penetri acqua o umidità. 	
Superfici interne in vetro	<ul style="list-style-type: none"> • Rimuovere eventuali depositi di cibo. • Pulire con un panno morbido e un po' di detergente delicato. Assicurarsi che all'interno dell'apparecchiatura non penetri acqua o umidità. 	
Porta in vetro		

Manutenzione

- Si consiglia di sostituire la fonte di luce UV-C e il filtro al carbone annualmente.
- Controllare regolarmente il funzionamento dell'apparecchiatura per evitare gravi incidenti.
- Se si nota che l'apparecchiatura non funziona correttamente o che c'è un problema, smettere di usarla, spegnerla e contattare il fornitore.
- Tutti i lavori di manutenzione, installazione e riparazione devono essere eseguiti da tecnici specializzati e autorizzati o raccomandati dal produttore.

Trasporto e stoccaggio

- Prima della conservazione, assicurarsi sempre che l'apparecchiatura sia stata scollegata dall'alimentazione e completamente raffreddata.
- Conservare l'apparecchiatura in un luogo fresco, pulito e asciutto.
- Non collocare mai oggetti pesanti sull'apparecchiatura, in quanto ciò potrebbe danneggiarla.
- Non spostare l'apparecchiatura mentre è in funzione. Scollegare l'apparecchiatura dall'alimentazione elettrica durante lo spostamento e tenerla in basso.
- Prestare particolare attenzione quando si sposta o si trasporta la macchina a causa del suo peso pesante. Con almeno 2 persone o utilizzando un carrello. Spostare la macchina lentamente, con attenzione e non inclinare mai più di 45°.



Risoluzione dei problemi

Se l'apparecchiatura non funziona correttamente, controllare la soluzione nella tabella seguente. Se non riesci ancora a risolvere il problema, contatta il fornitore/fornitore di servizi.

Problemi	Possibile causa	Possibile soluzione
L'apparecchiatura non funziona.	Non collegato. L'apparecchiatura è spenta.	Verificare nuovamente che sia collegato correttamente.
L'apparecchiatura non è abbastanza fredda.	L'ambiente esterno può richiedere un'impostazione più elevata. La porta viene aperta troppo spesso. La porta non è completamente chiusa. La guarnizione della porta non si sigilla correttamente.	Controllare l'impostazione del controllo della temperatura.
La luce non funziona.	Non collegato. L'interruttore automatico è scattato o un fusibile bruciato. La luce è danneggiata. La spia è spenta.	Contattare il fornitore.
Vibrazioni.	Controllare se l'apparecchiatura si trova su un terreno piano.	Posizionare l'apparecchiatura su una superficie orizzontale, stabile e resistente al calore.
L'apparecchiatura sembra fare troppo rumore.	La contrazione e l'espansione delle pareti interne possono causare rumori di scoppio e crepitio. L'apparecchiatura non è a livello.	Posizionare l'apparecchiatura su una superficie orizzontale, stabile e resistente al calore. Lasciare almeno 20 cm di spazio intorno e sopra l'apparecchiatura.
Suono segnale acustico con codice di errore 00 00.	La porta non si chiuderà correttamente.	Assicurarsi che lo sportello si chiuda bene. Se la guarnizione è difettosa, contattare il fornitore.
Suono segnale acustico con codice di errore HH / LL.	Il livello di umidità all'interno dell'armadio è troppo alto/basso.	Verificare con l'identificazione del codice di errore.

Identificazione codice di errore

Codici di errore		Identificazione codice di errore	Possibile causa	Possibile soluzione
Fine-stra sini-stra	Fine-stra destra			
E1		Guasto da cortocircuito del sensore di umidità e temperatura.	Danni alla disconnessione del sensore o dei fili tra il sensore e il PCB.	Contattare il fornitore.
E2		Guasto circuito aperto dal sensore di umidità e temperatura.		
E5		Errore di cortocircuito dal sensore di temperatura sull'evaporatore.	Danni causati dal sensore di temperatura sull'evaporatore o dalla disconnessione dei cavi tra sensore e PCB.	
E6		Guasto circuito aperto dal sensore di temperatura sull'evaporatore.		
HH		Protezione dalle alte temperature, >27 °C.	1. Se i fan stanno funzionando bene. 2. Eventuali perdite di refrigerante dall'evaporatore o dai tubi. 3. Se il compressore funziona bene. 4. Eventuali danni al PCB.	
LL		Protezione dalle basse temperature, <-5 °C.		
	HH	Protezione da umidità elevata. Quando l'umidità è superiore del 15% rispetto all'impostazione per più di 48 ore, sul display compare "HH" e le spie lampeggiano. "HH" verrà ignorato quando l'umidità è < +10% rispetto all'impostazione.	1. Allentare il collegamento del sensore. 2. Guasto PCB.	

IT



	LL	Protezione da bassa umidità. Quando l'umidità è inferiore del 15% rispetto all'impostazione per più di 48 ore, sul display compare "LL" e le spie lampeggiano. "LL" verrà ignorato quando l'umidità è > -10% rispetto all'impostazione.	1. Livello dell'acqua all'interno del serbatoio dell'acqua. 2. Qualsiasi ventola è difettosa. 3. Guasto PCB.	1. Controllare il livello dell'acqua all'interno del serbatoio. L'album si spegne quando il livello di umidità torna normale. 2. Contattare il fornitore.
00	00	Allarme porta dopo apertura porta 3,5 min.	La porta rimane aperta per più di 210 secondi: danni o malposizionamento sul magnete.	Assicurarsi che lo sportello si chiuda bene. Se la guarnizione è difettosa, contattare il fornitore.
UU		Attivazione della lampada UV.	La lampada UV viene attivata se la finestra di sinistra visualizza "UU". Se la finestra visualizza "UU" mentre la lampada UV non è attivata, si danneggerà la lampada UV o il commutatore.	In assenza di disconnessione dei cavi, sostituire la lampada UV o il commutatore. (Vedere ==> Sostituzione della lampada UV)

Garanzia

Qualsiasi difetto che comprometta la funzionalità dell'apparecchiatura che diventi evidente entro un anno dall'acquisto sarà riparato mediante riparazione o sostituzione gratuita, a condizione che l'apparecchiatura sia stata utilizzata e sottoposta a manutenzione in conformità alle istruzioni e non sia stata in alcun modo abusata o utilizzata in modo improprio. I Suoi diritti legali non sono compromessi. Se l'apparecchiatura è richiesta in garanzia, indicare dove e quando è stata acquistata e includere la prova di acquisto [ad es. ricevuta].

In linea con la nostra politica di sviluppo continuo del prodotto, ci riserviamo il diritto di modificare le specifiche del prodotto, dell'imballaggio e della documentazione senza preavviso.

Smaltimento e ambiente



Durante lo smantellamento dell'apparecchiatura, il prodotto non deve essere smaltito con altri rifiuti domestici. Al contrario, è responsabilità dell'utente smaltire le apparecchiature di scarto consegnandole a un punto di raccolta designato. La mancata osservanza di questa regola può essere penalizzata in conformità con le normative applicabili sullo smaltimento dei rifiuti. La raccolta e il riciclaggio separati delle apparecchiature di scarto al momento dello smaltimento contribuiranno a preservare le risorse naturali e a garantire che vengano riciclate in modo da proteggere la salute umana e l'ambiente.

Per ulteriori informazioni su dove è possibile depositare i rifiuti per il riciclaggio, contattare la società locale di raccolta rifiuti. I produttori e gli importatori non si assumono alcuna responsabilità per il riciclaggio, il trattamento e lo smaltimento ecologico, né direttamente né tramite un sistema pubblico.

ROMÂNĂ

Stimate client,

Vă mulțumim pentru achiziționarea acestui aparat electrocasnic HENDI. Citiți cu atenție acest manual de utilizare, acordând o atenție deosebită reglementărilor de siguranță evidențiate mai jos, înainte de a instala și utiliza acest aparat pentru prima dată.

Instrucțiuni de siguranță

- Utilizați aparatul numai în scopul pentru care a fost conceput, conform descrierii din acest manual.
- Producătorul nu este răspunzător pentru nicio daună cauzată de funcționarea incorectă și utilizarea necorespunzătoare.
-  **PERICOL! RISC DE ELECTROCUTARE!** Nu încercați să reparați aparatul singur. Nu scufundați componentele electrice ale aparatului în apă sau în alte lichide. Nu țineți niciodată aparatul sub jet de apă.
- **NU UTILIZAȚI NICIODATĂ UN APARAT DETERIORAT!** Verificați periodic conexiunile electrice și cablul pentru a depista eventualele deteriorări. Dacă este deteriorat, deconectați aparatul de la sursa de alimentare. Orice reparații trebuie efectuate numai de către un furnizor sau o persoană calificată pentru a evita pericolul sau vătămarea.
- **AVERTISMENT!** Când poziționați aparatul, direcționați cablul de alimentare în siguranță, dacă este necesar, pentru a evita tragerea accidentală, deteriorarea, contactul cu suprafața de încălzire sau riscul de împiedicare.
- **AVERTISMENT!** Atât timp cât ștecherul este în priză, aparatul este conectat la sursa de alimentare.
- **AVERTISMENT!** Opriți ÎNTOTDEAUNA aparatul înainte de a-l deconecta de la sursa de alimentare, curățare, întreținere sau depozitare.
- Conectați aparatul la o priză electrică numai cu tensiunea și frecvența menționate pe eticheta aparatului.
- Nu atingeți ștecherul/conexiunile electrice cu mâinile umede sau umede.
- Țineți aparatul și ștecherul/conexiunile la distanță de apă și alte lichide. Dacă aparatul cade în apă, scoateți imediat conexiunile sursei de alimentare. Nu utilizați aparatul până când nu a fost verificat de un tehnician certificat. Nerespectarea acestor instrucțiuni va cauza riscuri care pun viața în pericol.
- Conectați sursa de alimentare la o priză electrică ușor accesibilă, astfel încât să puteți deconecta imediat aparatul în caz de urgență.
- Asigurați-vă că cablul nu intră în contact cu obiecte ascuțite sau fierbinți și țineți-l la distanță de foc deschis. Nu trageți niciodată de cablul de alimentare pentru a-l scoate din priză, trageți întotdeauna de fișă.
- Nu transportați niciodată aparatul de cablu.
- Nu încercați niciodată să deschideți singur carcasa aparatului.
- Nu introduceți obiecte în carcasa aparatului.
- Nu lăsați niciodată aparatul nesupravegheat în timpul utilizării.

RO



- Acest aparat trebuie utilizat de personal instruit în bucătăria restaurantului, cantinelor sau barului etc.
- Acest aparat nu trebuie utilizat de persoane cu capacități fizice, senzoriale sau mentale reduse sau de persoane care nu au experiență și cunoștințe suficiente.
- Acest aparat nu trebuie utilizat de copii în niciun caz.
- Nu lăsați aparatul și conexiunile sale electrice la îndemâna copiilor.
- Nu utilizați niciodată accesorii sau alte dispozitive suplimentare în afară de cele furnizate împreună cu aparatul sau recomandate de producător. Nerespectarea acestei instrucțiuni poate reprezenta un risc pentru utilizator și poate deteriora aparatul. Utilizați numai piese și accesorii originale.
- Nu utilizați acest aparat cu ajutorul unui cronometru extern sau al unui sistem de telecomandă.
- Nu așezați aparatul pe un obiect de încălzire (benzină, electrică, aragaz cu cărbune etc.).
- Nu acoperiți aparatul în timpul funcționării.
- Nu așezați obiecte pe aparat.
- Nu utilizați aparatul în apropierea flăcărilor deschise, a materialelor explozive sau inflamabile. Utilizați întotdeauna aparatul pe o suprafață orizontală, stabilă, curată, rezistentă la căldură și uscată.
- Aparatul nu poate fi instalat într-o zonă în care poate fi utilizat un jet de apă.
- Lăsați un spațiu de cel puțin 20 cm în jurul aparatului pentru ventilare în timpul utilizării.
- **AVERTISMENT!** Păstrați toate orificiile de ventilație de pe aparat ferite de obstrucții.

Instrucțiuni speciale privind siguranța

- Acest aparat este destinat exclusiv uzului comercial și profesional.
- Nu supraîncărcați rafturile interioare. Sarcina maximă se referă la „Specificații tehnice”
- În cazul în care cablul de alimentare este deteriorat, acesta trebuie înlocuit de producător, de agentul său de service sau de persoane cu o calificare similară pentru a evita orice pericol.



PRECAUȚIE! RISC DE INCENDIU! Agentul frigorific utilizat este R600a/R290. Este un agent frigorific inflamabil, care este ecologic. Deși este inflamabil, nu deteriorează stratul de ozon și nu crește efectul de seră. Totuși, utilizarea acestui lichid de răcire a dus la o ușoară creștere a nivelului de zgomot al aparatului. Pe lângă zgomotul compresorului, este posibil să auziți lichidul de răcire care circulă prin sistem. Acest lucru este inevitabil și nu are niciun efect advers asupra funcționării aparatului. În timpul transportului și al configurării aparatului trebuie să aveți grijă ca nicio componentă a sistemului de răcire să nu fie deteriorată. Scurgerile de lichid de răcire pot deteriora ochii.

- Agentul de suflare a spumei utilizat este Ciclopentan în acest aparat. Este foarte inflamabil.
- **PRECAUȚIE! RISC DE ARSURI!** Lichidul de refrigerare pulverizat pe piele poate provoca arsuri critice. Păstrați ochii și pielea protejate. Dacă se produc arsuri cu agent frigorific, clătiți imediat cu apă rece. În cazul în care arsurile sunt grave, aplicați gheață și contactați imediat tratamentul medical.
- **AVERTISMENT!** Asigurați o ventilație suficientă în structura

înconjurătoare atunci când o încorporați. Nu blocați niciodată aspirația debitului de aer și orificiul de evacuare a aerului pentru a menține circulația aerului.

- **AVERTISMENT!** Nu utilizați dispozitive mecanice sau alte mijloace pentru a accelera procesul de dezghețare, altele decât cele recomandate de producător.
- **AVERTISMENT!** Nu deteriorați circuitul agentului frigorific.
- **AVERTISMENT!** Nu utilizați aparate electrice în interiorul compartimentelor de depozitare a alimentelor ale aparatului, decât dacă sunt de tipul recomandat de producător.
- Nu așezați în interiorul sau în apropierea aparatului niciun produs periculos, cum ar fi combustibil, alcool, vopsea, cutii de aerosoli cu un propulsor inflamabil, substanțe inflamabile sau explozive etc.
- După instalare, aparatul nu trebuie înclinat la un unghi mai mare de 5° și este necesar să așteptați 2h înainte de a-l conecta la sursa de alimentare pentru a-l porni. Același lucru este valabil dacă aparatul este mutat după aceea.
- Dacă aparatul a fost oprit sau deconectat de la sursa de alimentare, este necesar să așteptați 5 minute până când este pornit din nou.
- Niciun alt aparat nu trebuie conectat la aceeași priză ca și acest aparat.
- Nu încercați să urcați pe aparat.

Domeniu de utilizare

- Acest aparat este destinat utilizării pentru aplicații comerciale, de exemplu în bucătăriile restaurantelor, cantinelor, spitalelor și întreprinderilor comerciale, cum ar fi brutăriile, buticurile etc., dar nu și pentru producția continuă în masă a alimentelor.
- Aparatul este proiectat doar pentru carnea îmbătrânită. Orice altă utilizare poate duce la deteriorarea aparatului sau la vătămarea corporală.
- Utilizarea aparatului în orice alt scop va fi considerată o utilizare incorectă a dispozitivului. Utilizatorul va fi singurul responsabil pentru utilizarea necorespunzătoare a dispozitivului.

Instalarea împământării

Acest aparat este clasificat ca fiind din clasa de **protecție I** și trebuie conectat la o împământare de protecție. Împământarea reduce riscul de electrocutare prin asigurarea unui fir de evacuare pentru curentul electric.

Acest aparat este dotat cu un cablu de alimentare cu ștecăr cu împământare sau conexiuni electrice cu fir de împământare. Conexiunile trebuie instalate și împământate corespunzător.

Principalele componente ale produsului

(Fig. 1 la pagina 3)

1. Panou de afișare
2. Rezervor de apă
3. Blocare ușă

Observație: Conținutul acestui manual se aplică tuturor articolelor listate, cu excepția cazului în care se specifică altfel. Aspectul poate varia față de ilustrațiile prezentate.

Piese de schimb sau accesorii

(Fig. 1 de la pagina 3)

4. Lumină UVC
5. Filtru de cărbune activat
6. Bumbac absorbant



7. Tijă suspendată din oțel inoxidabil
8. Cârlig din oțel inoxidabil
9. Raft din oțel inoxidabil
10. Tavă pentru sare

Panou de comandă

(Fig. 2 la pagina 4)

11. Comutator de alimentare. Stare pornire: Apăsați lung timp de 3 secunde pentru a porni./ OPRIȚI aparatul.
12. Tasta funcțională: Utilizați această tastă pentru a selecta funcția dorită: temperatură setată sau umiditate setată.
13. Lumină/Fahrenheit/Celsius: Apăsați scurt o dată pentru a PORNII / OPRII lumina interioară.
Apăsați lung timp de 3 secunde: PORNIIȚI / OPRIȚII lumina interioară și apoi afișați ecranul în grade Celsius sau Fahrenheit.
14. Butonul Sus
15. Butonul Jos
16. Controlul sistemului UV
17. Afișaj temperatură / Fereastra din stânga a codului de eroare: pentru a afișa temperatura curentă și temperatura setată. Pentru probleme legate de codul de eroare, consultați secțiunea Identificarea codului de eroare
18. Afișaj umiditate/Fereastra dreaptă cod de eroare: pentru a afișa umiditatea curentă și pentru a seta umiditatea. Pentru probleme legate de codul de eroare, consultați secțiunea Identificarea codului de eroare

Diagrama circuitului

(Fig. 3 de la pagina 4)

- A. Compresor
- B. Turajie veribilă
- C. Ventilator de ieșire
- D. În ventilatorul 1
- E. În ventilatorul 2
- F. În ventilatorul 3 (doar 204962 v.03, 204986 v.02 și 221433 v.03)
- G. În ventilatorul 4 (doar 204962 v.03, 204986 v.02 și 221433 v.03)
- H. Placa PCB
- I. Senzor 1
- J. Senzorul umidificatorului
- K. Rectificator
- L. UVC
- M. Încălzitor
- N. Comutator lumină ușă
- O. Supape electronice de expansiune
- P. Panou de afișare

Pregătirea înainte de utilizare

- Îndepărtați toate ambalajele și ambalajele de protecție.
- Verificați dacă dispozitivul este în stare bună și dacă are toate accesoriile. În cazul unei livrări incomplete sau deteriorate, vă rugăm să contactați imediat furnizorul. În acest caz, nu utilizați dispozitivul.
- Curățați accesoriile și aparatul înainte de utilizare (consultați ==> Curățare și întreținere).
- Asigurați-vă că aparatul este complet uscat.
- Puneți aparatul pe o suprafață orizontală, stabilă și rezistentă la căldură, care este sigură împotriva stropirii cu apă.
- Păstrați ambalajul dacă intenționați să depozitați aparatul în

viitor.

- Păstrați manualul de utilizare pentru consultare ulterioară.
- NOTĂ!** Din cauza reziduurilor rezultate din fabricație, aparatul poate emite un miros ușor în timpul primelor câteva utilizări. Acest lucru este normal și nu indică niciun defect sau pericol. Asigurați-vă că aparatul este bine aerisit.

Instalare / Asamblare și Dezasamblare

Instalarea plintei de ventilație

(Fig. 4 de la pagina 5)

- Scoateți plinta de ventilație frontală din produs și scoateți 4 șuruburi din pungă cu accesori.
- Deschideți ușa, aliniați plinta de ventilație cu cele patru orificii pentru șuruburi din partea de jos a dulapului și străngeți șuruburile cu o șurubelniță Phillips.

Mutați raftul

(Fig. 5 de la pagina 5)

- Puteți regla poziția raftului în funcție de înălțimea alimentelor. Pentru a regla raftul, apăsați partea laterală a știftului pentru limita raftului, apoi scoateți raftul din șină. Instalarea raftului va fi opusă cu extragerea raftului. Vă rugăm să rețineți că cel mai înalt nivel al șinei este numai pentru tija suspendată din oțel inoxidabil.

Încuietore de siguranță

(Fig. 6 de la pagina 5)

- Pentru a bloca aparatul: Introduceți cheia conform săgeții 1. pentru a roti cheia la 90°. Pentru a debloca aparatul, deblocați în direcția indicată de săgeata 2, inversați 90°.

Reversibilitatea ușii

(Fig. 7 de la pagina 6)

19. Cui decorativ
20. Cuțit
21. Dispozitiv rezistent la căderi
22. M5 unghi șase
23. Șurubelniță în unghi de șase M5
24. Miez arbore principal ușă
25. Balamaua superioară a ușii
26. Balamaua inferioară a ușii
27. Șurubelnița în cruce
28. Bază de blocare
29. Cui decorativ
30. Magnetul pătrat

- Pentru a pune dulapul într-un loc deschis, ușa s-a deschis la unghiul maxim.
- Îndepărtați cuiul decorativ (19) de pe partea opusă (Fig. 7a de la pagina 6);
- Dezasamblați șuruburile (22) ale dispozitivului anti-picătură (21), apoi scoateți dispozitivul anti-picătură. (Fig. 7a la pagina 6)
- Țineți ușa, scoateți miezul axului ușii(6) de la cele două capete ale părții superioare a ușii. Scoateți ușa și puneți-o deoparte. (Fig. 7b la pagina 6)
- Descărcați balamaua superioară și inferioară a ușii (25) (26), apoi pentru a asambla balamaua ușii pe partea opusă. (Fig. 7c,7d la pagina 6)
- Scoateți baza încuietorii cu o șurubelniță și fixați-o pe partea opusă. (Fig. 7e de la pagina 6)
- Scoateți cuiul decorativ din cadrul superior al ușii și magnetul

RO



ușii poziționat în cadrul inferior al ușii. Fixați magnetul ușii pe cadrul superior al ușii și cuiul decorativ pe cadrul inferior al ușii.

- Inversați ușa cu 180°, apoi instalați ușa pe partea opusă a dulapului. (Fig. 7e de la pagina 6)
- La final, instalați cuiul decorativ și dispozitivul anti-cădere pe partea opusă. (Fig. 7f la pagina 6)

Instrucțiuni de utilizare

- Puneți aparatul pe o suprafață stabilă și plană. Asigurați-vă că aparatul este nivelat corespunzător folosind un spirit de apă (nu este furnizat).
- Lăsați aparatul în poziția dorită pentru aproximativ 2 ore înainte de utilizare, pentru a preveni deteriorarea circuitului de răcire prin intermediul agentului frigorific agitat.
- Asigurați-vă că aparatul este în poziția OPRIT a comutatorului principal. Conectați aparatul la o sursă de alimentare adecvată și porniți-l apăsând butonul de alimentare timp de câteva secunde.
- Lăsați aparatul să atingă temperatura setată înainte de a pune friptura în mod uniform, cu suficiente spații în jurul aparatului, pentru a asigura o circulație adecvată a aerului.

IMPORTANT: Dacă unitatea este deconectată, alimentarea este întreruptă sau oprită, așteptați 3 până la 5 minute înainte de a reporni unitatea. Aparatul nu va porni dacă încercați să reporniți înainte de această întârziere.

Sfaturi pentru îmbătrânire

- Se recomandă ca carnea pentru îmbătrânirea uscată să fie proaspătă. Chiar și carnea maturată în vid poate fi utilizată, dar timp de maximum 14 zile.
- Recomandarea noastră pentru cea mai bună vită uscată: folosiți carne de la o vacă tânără cu o acoperire obișnuită de grăsime plus marmură bună.
- Dacă se comandă bloc de sare, puneți-l pe tava din oțel inoxidabil și așezați tava la baza dulapului. Vă rugăm să verificați la fiecare 2-3 zile dacă există apă rămasă pe tavă și să îndepărtați apa, dacă este necesar.
- Atârnați complet pe amarașele aparatului sau puneți tăieturile individuale pe rafturi.
- Intensitatea gustului va fi diferită, în funcție de clasele de calblare, temperatură, umiditate și timpul de maturizare.
- Îndepărtați zonele întunecate și uscate extern cu un cuțit pentru carnea îmbătrânită. Vă rugăm să purtați mănuși de protecție la fiecare contact cu carnea, **NU atingeți carnea fără mănuși!**
- Calitatea cărnii poate fi păstrată prin simpla vedere și congelare la terminarea îmbătrânirii.

Instrucțiuni pentru adăugarea apei și înlocuirea bumbacului absorbant

204962 v.03, 204986 v.02, 221433 v.03 (Fig. 8a - 8c la pagina 7)

Verificați regulat fereastra pentru nivelul apei pentru a vă asigura că rezervorul de apă nu se golește (Fig. 8a). Când nivelul apei ajunge la un nivel scăzut, apa trebuie reumplută pentru a asigura funcționarea corespunzătoare a funcției de îmbătrânire.

- Scoateți ușor rezervorul de apă.
- Înlocuiți bumbacul absorbant, dacă este necesar. (Fig. 8b)
- Umpleți rezervorul de apă cu apă pură / apă distilată până la marcajul „max”. (Fig. 8c)
- Glisați ușor în rezervorul de apă până la capăt pentru a preveni stropirea cu apă.

Schimb de aer cu filtru de cărbune activat

(Fig. 9 de la pagina 8)

Vă recomandăm să înlocuiți filtrul la fiecare 6 luni. Pentru a înlocui filtrul la doar 90° spre stânga sau spre dreapta și scoateți / introduceți.

Notă: Durata de viață a filtrului este de aproximativ 6 luni. Depășirea duratei de viață va reduce semnificativ capacitatea de filtrare.

Înlocuirea lămpii UV

204962 v.03, 204986 v.02, 221433 v.03 (Fig. 10a și 10b la pagina 9)

1. Scoateți capacul din oțel inoxidabil de sub recipientul pentru apă. (Fig. 10a)
2. Pentru înlocuire, scoateți prin răsuclire lampa UV. (Fig. 10b)

Sistem de decongelare

- Aparatul are un sistem automat de decongelare prin circulație. Aparatul se poate dezgheța automat atunci când compresorul este oprit și cronometrat. Apa înghețată este evacuată automat din zona de depozitare a mașinii de copt. Apa condensată în recipient este transformată în căldură sau evaporare de către compresor. Apa rămasă pentru menținerea umidității în dulap.
- Toate unitățile sunt echipate cu o ușă de sticlă Low-E cu două straturi, care are un al treilea strat acrilic intern pentru a minimiza condensul pe ușa de sticlă.
- Aparatul nu este complet etanșat; admisia de aer proaspăt este permisă prin conducta de evacuare.

Note: În timpul ciclului de refrigerare, căldura este emisă și se dispersează prin suprafețele externe ale aparatului. Evitați atingerea suprafețelor în timpul acestor cicluri.

Descrierea sistemului de umidificare

Acest produs are funcția de umidificare automată. Sistemul de umidificare se află în interiorul capacului ventilatorului. Dacă nu există nicio cerință de întreținere, este interzisă deschiderea și scoaterea! Acest produs are o funcție de reamintire a udării. Atunci când rezervorul de apă este fără apă, va apărea o avertizare sonoră, iar fereastra de afișare va afișa „E5” indicând eroare de deficit de apă, iar lumina va clipi atunci când apare această eroare.

Curățare și întreținere

- **ATENȚIE!** Deconectați întotdeauna aparatul de la sursa de alimentare și răciți-l înainte de depozitare, curățare și întreținere.
- Nu folosiți jet de apă sau aparat de curățat cu aburi pentru curățare și nu împingeți aparatul sub apă, deoarece componentele se vor uda și se pot produce șocuri electrice.
- Dacă aparatul nu este menținut curat, acest lucru poate afecta negativ durata de viață a aparatului și poate duce la o situație periculoasă.

Curățare

- Curățați suprafața exterioară răcită cu o lavetă sau un burete ușor umezit cu o soluție slabă de săpun.
- Din motive de igienă, aparatul trebuie curățat înainte și după utilizare.
- Evitați contactul cu apa al componentelor electrice.
- Curățați interiorul recipientului cu un detergent neabraziv și



clătiți cu apă curată.

- Nu scufundați niciodată aparatul în apă sau în alte lichide.
- Nu utilizați niciodată agenți de curățare agresivi, bureți abrazivi sau agenți de curățare care conțin clor. Nu utilizați bureți de sârmă, ustensile metalice sau orice obiecte ascuțite sau tăioase pentru curățare. Nu utilizați benzină sau solvenți!
- Nicio piesă nu poate fi spălată în mașina de spălat vase.

Piese	Cum se curăță	Observație
Toate accesoriile, cum ar fi suporturile pentru stative etc.	<ul style="list-style-type: none"> • Înmuiiați în apă caldă cu săpun timp de aproximativ 10 până la 20 de minute. • Clătiți bine sub jet de apă. 	Uscăți bine toate piesele în cele din urmă.
Suprafețe externe din sticlă	<ul style="list-style-type: none"> • Ștergeți cu o lavetă moale și puțin detergent neutru. Asigurați-vă că nu pătrunde apă sau umezeală în interiorul aparatului. 	
Suprafețe interioare din sticlă	<ul style="list-style-type: none"> • Îndepărtați toate depunerile de alimente. • Ștergeți cu o lavetă moale și un detergent ușor. Asigurați-vă că nu pătrunde apă sau umezeală în interiorul aparatului. 	
Ușa de sticlă		

Întreținere

- Recomandăm înlocuirea anuală a sursei de lumină UV-C și a filtrului de carbon.
- Verificați regulat funcționarea aparatului pentru a preveni accidentele grave.
- Dacă vedeți că aparatul nu funcționează corespunzător sau că există o problemă, opriți-l și contactați furnizorul.
- Toate lucrările de întreținere, instalare și reparații trebuie efectuate de tehnicieni specializați și autorizați sau recomandate de producător.

Transport și depozitare

- Înainte de depozitare, asigurați-vă întotdeauna că aparatul a fost deconectat de la sursa de alimentare și s-a răcit complet.
- Depozitați aparatul într-un loc răcoros, curat și uscat.
- Nu puneți niciodată obiecte grele pe aparat, deoarece acesta se poate deteriora.
- Nu mutați aparatul în timp ce acesta este în funcțiune. Deconectați aparatul de la sursa de alimentare când îl mutați și țineți-l în partea de jos.
- Trebuie acordată o atenție specială deplasării sau transportului mașinii din cauza greutatei sale mari. Cu cel puțin 2 persoane sau folosind un cărucior. Deplasați mașina încet, cu atenție și nu înclinați niciodată mai mult de 45°.

Depanare

Dacă aparatul nu funcționează corespunzător, verificați tabelul de mai jos pentru soluție. Dacă în continuare nu puteți rezolva problema, vă rugăm să contactați furnizorul/furnizorul de servicii.

Probleme	Cauză posibilă	Soluție posibilă
Aparatul nu funcționează.	Nu este conectat. Aparatul este oprit.	Verificați din nou pentru a vă asigura că este conectat corect.
Aparatul nu este suficient de rece.	Mediul extern poate necesita o setare superioară. Ușa este deschisă prea des. Ușa nu este închisă complet. Garnitura ușii nu etanșează corespunzător.	Verificați setarea pentru controlul temperaturii.
Lumina nu funcționează.	Nu este conectat. Întrerupătorul de circuit s-a declanșat sau are o siguranță arsă. Lumina este deteriorată. Indicatorul luminos este „OPRIT”.	Contactați furnizorul.
Vibrații.	Verificați dacă aparatul este pe o suprafață plană.	Puneți aparatul pe o suprafață orizontală, stabilă și rezistentă la căldură.
Aparatul pare să facă prea mult zgomot.	Contrația și expansiunea pereților interiori pot cauza zgomote de pocnitură și crăpare. Aparatul nu este adus la nivel.	Puneți aparatul pe o suprafață orizontală, stabilă și rezistentă la căldură. Lăsați cel puțin 20 cm de spațiu în jurul și deasupra aparatului.
Sunet de bip cu cod de eroare 00 00.	Ușa nu se închide corect.	Asigurați-vă că ușa se închide bine. Dacă garnitura este defectă, contactați furnizorul.
Sunet de bip cu cod de eroare HH / LL.	Nivelul de umiditate din interiorul dulapului este prea ridicat/scăzut.	Verificați cu identificarea codului de eroare.

RO



Identificarea codului de eroare

Coduri de eroare		Identificarea codului de eroare	Cauză posibilă	Soluție posibilă
Fe-reas-tra din stânga	Fe-reas-tra din dreapta			
E1		Defecțiune de scurtcircuit de la senzorul de umiditate și temperatură.	Deteriorarea senzorului sau a firelor între senzor și PCB.	Contactați furnizorul.
E2		Defecțiune de circuit deschis de la senzorul de umiditate și temperatură.		
E5		Defecțiune de scurtcircuit de la senzorul de temperatură de pe evaporator.	Deteriorarea senzorului de temperatură de pe evaporator sau deconectarea firelor între senzor și PCB.	
E6		Defecțiune de circuit deschis de la senzorul de temperatură de pe evaporator.		
HH		Protecție la temperaturi ridicate, >27°C.	1. Dacă fanii funcționează bine. 2. Orice scurgere de agent frigorific din evaporator sau conducte. 3. Dacă compresorul funcționează bine. 4. Orice deteriorare pe PCB.	
LL		Protecție la temperaturi scăzute, <-5°C.	Defecțiune PCB.	
	HH	Protecție ridicată la umiditate. Odată ce umiditatea este cu 15% mai mare decât setarea pentru mai mult de 48 de ore, pe afișaj apare „HH”, iar luminile clipește. „HH” va fi respins când umiditatea este < +10% față de setare.	1. Conexiunea senzorului slăbește. 2. Defecțiune PCB.	

	LL	Protecție la umiditate scăzută. Odată ce umiditatea este cu 15% mai mică decât setarea pentru mai mult de 48 de ore, pe afișaj apare „LL”, iar luminile clipește. „LL” va fi respins când umiditatea este >-10% față de setare.	1. Nivelul apei în interiorul rezervorului de apă. 2. Orice ventilator este defect. 3. Defecțiune PCB.	1. Verificați nivelul apei din interiorul rezervorului de apă. Albumul va fi oprit când nivelul de umiditate va fi din nou normal 2. Contactați furnizorul.
00	00	Alarmă ușă după deschiderea ușii 3,5 min.	Ușa rămâne deschisă mai mult de 210 secunde deteriorare sau poziționare incorectă pe magnet.	Asigurați-vă că ușa se închide bine. Dacă garnitura este defectă, contactați furnizorul.
UU		Activarea lămpii UV.	Lampa UV este activată dacă fereastra din stânga afișează „UU”. Lampa UV sau comutatorul se va deteriora, iar deconectarea firelor se va face dacă fereastra afișează „UU” în timp ce lampa UV nu este activată.	Dacă nu există nicio deconectare a firelor, înlocuiți lampa UV sau comutatorul. (Consultați ==> Înlocuirea lămpii UV)

Garanție

Orice defect care afectează funcționalitatea aparatului care devine evident în termen de un an de la achiziție va fi reparat prin reparații gratuite sau înlocuire, cu condiția ca aparatul să fi fost utilizat și întreținut în conformitate cu instrucțiunile și să nu fi fost abuzat sau utilizat necorespunzător în niciun fel. Drepturile dvs. legale nu sunt afectate. Dacă aparatul este revendicat în garanție, specificați unde și când a fost achiziționat și includeți dovada achiziționării (de ex. chitanță).

În conformitate cu politica noastră de dezvoltare continuă a produselor, ne rezervăm dreptul de a modifica fără preaviz produsul, ambalajul și specificațiile documentației.

Aruncați și protejați mediul înconjurător



La scoaterea din uz a aparatului, produsul nu trebuie eliminat împreună cu alte deșeuri menajere. În schimb, este responsabilitatea dvs. să eliminați deșeurile de echipamente prin predarea acestora la un punct de colectare desemnat. Nerespectarea acestei reguli poate fi penalizată în conformitate cu reglementările aplicabile privind eliminarea deșeurilor. Colectarea și reciclarea separată a deșeurilor dvs. de echipamente la momentul eliminării va ajuta la conservarea resurselor naturale și va asigura reciclarea acestora într-o manieră care protejează

sănătatea umană și mediul înconjurător.

Pentru mai multe informații despre locul în care vă puteți lăsa deșeurile pentru reciclare, vă rugăm să contactați compania locală de colectare a deșeurilor. Producătorii și importatorii nu își asumă responsabilitatea pentru reciclarea, tratarea și eliminarea ecologică, fie direct, fie printr-un sistem public.

ΕΛΛΗΝΙΚΑ

Αγαπητέ πελάτη,

Σας ευχαριστούμε που αγοράσατε αυτή τη συσκευή HENDI. Διαβάστε προσεκτικά αυτό το εγχειρίδιο χρήστη, δίνοντας ιδιαίτερη προσοχή στους κανονισμούς ασφαλείας που περιγράφονται παρακάτω, πριν από την πρώτη εγκατάσταση και χρήση αυτής της συσκευής.

Οδηγίες ασφαλείας

- Χρησιμοποιείτε τη συσκευή μόνο για τον προβλεπόμενο σκοπό για τον οποίο σχεδιάστηκε, όπως περιγράφεται στο παρόν εγχειρίδιο.
- Ο κατασκευαστής δεν φέρει ευθύνη για τυχόν ζημιές που προκλήθηκαν από εσφαλμένη λειτουργία και ακατάλληλη χρήση.
-  **ΚΙΝΔΥΝΟΣ! ΚΙΝΔΥΝΟΣ ΗΛΕΚΤΡΟΠΛΗΞΙΑΣ!** Μην επιχειρήσετε να επισκευάσετε τη συσκευή μόνοι σας. Μην εμβάπτιζετε τα ηλεκτρικά μέρη της συσκευής σε νερό ή άλλα υγρά. Μην κρατάτε ποτέ τη συσκευή κάτω από τρεχούμενο νερό.
- ΜΗ ΧΡΗΣΙΜΟΠΟΙΕΙΤΕ ΠΟΤΕ ΣΥΣΚΕΥΗ ΠΟΥ ΕΧΕΙ ΥΠΟΣΤΕΙ ΖΗΜΙΑ!** Ελέγχετε τακτικά τις ηλεκτρικές συνδέσεις και το καλώδιο για τυχόν ζημιές. Σε περίπτωση ζημιάς, αποσυνδέστε τη συσκευή από την παροχή ρεύματος. Οποιασδήποτε επισκευές πρέπει να πραγματοποιούνται μόνο από προμηθευτή ή εξειδικευμένο άτομο για την αποφυγή κινδύνου ή τραυματισμού.
- ΠΡΟΕΙΔΟΠΟΙΗΣΗ!** Κατά την τοποθέτηση της συσκευής, δρομολογήστε το καλώδιο ρεύματος με ασφάλεια, εάν είναι απαραίτητο, για να αποφυγείτε τυχόν ακούσιο τράνιγμα, ζημιά, επαφή με την επιφάνεια θέρμανσης ή κίνδυνο παραπατήματος.
- ΠΡΟΕΙΔΟΠΟΙΗΣΗ!** Εφόσον το φις είναι στην πρίζα, η συσκευή είναι συνδεδεμένη στην παροχή ρεύματος.
- ΠΡΟΕΙΔΟΠΟΙΗΣΗ!** Ανεργονοποιείτε ΠΑΝΤΟΤΕ τη συσκευή πριν από την αποσύνδεση από την παροχή ρεύματος, τον καθαρισμό, τη συντήρηση ή την αποθήκευση.
- Συνδέστε τη συσκευή μόνο σε πρίζα με την τάση και τη συχνότητα που αναφέρονται στην ετικέτα της συσκευής.
- Μην αγγίζετε το φις/τις ηλεκτρικές συνδέσεις με βρεγμένα ή υγρά χέρια.
- Διατρέψτε τη συσκευή και το φις/τις ηλεκτρικές συνδέσεις μακριά από νερό και άλλα υγρά. Εάν η συσκευή πέσει σε νερό, αφαιρέστε αμέσως τις συνδέσεις τροφοδοσίας. Μην χρησιμοποιείτε τη συσκευή μέχρι να ελεγχθεί από πιστοποιημένο τεχνικό. Η μη τήρηση αυτών των οδηγιών θα προκαλέσει κινδύνους απειλητικούς για τη ζωή.
- Συνδέστε το τροφοδοτικό σε μια εύκολα προσβάσιμη πρίζα, ώστε να μπορείτε να αποσυνδέσετε τη συσκευή αμέσως σε περίπτωση έκτακτης ανάγκης.
- Βεβαιωθείτε ότι το καλώδιο δεν έρχεται σε επαφή με αιχμηρά ή ζεστά αντικείμενα και φυλάξτε το μακριά από ανοιχτά φωτιά. Μην τραβάτε ποτέ το καλώδιο ρεύματος για να το αποσυνδέσετε από την πρίζα, αλλά να τραβάτε πάντα το φις.
- Μην μεταφέρετε ποτέ τη συσκευή από το καλώδιό της.
- Μην προσπαθήσετε ποτέ να ανοίξετε μόνοι σας το περίβλημα

της συσκευής.

- Μην εισάγετε αντικείμενα στο περίβλημα της συσκευής.
- Μην αφήνετε ποτέ τη συσκευή χωρίς επίβλεψη κατά τη διάρκεια της χρήσης.
- Ο χειρισμός της συσκευής αυτής πρέπει να γίνεται από εκπαιδευμένο προσωπικό στην κουζίνα του εστιατορίου, σε καντίνες ή σε μπαρ κ.λπ.
- Η συσκευή αυτή δεν πρέπει να χρησιμοποιείται από άτομα με μειωμένες σωματικές, αισθητηριακές ή πνευματικές ικανότητες ή άτομα με έλλειψη εμπειρίας και γνώσης.
- Η συσκευή αυτή δεν πρέπει σε καμία περίπτωση να χρησιμοποιείται από παιδιά.
- Διατρέψτε τη συσκευή και τις ηλεκτρικές της συνδέσεις μακριά από παιδιά.
- Μην χρησιμοποιείτε ποτέ εξαρτήματα ή πρόσθετες συσκευές εκτός από αυτές που παρέχονται με τη συσκευή ή συιστώνται από τον κατασκευαστή. Διαφορετικά, μπορεί να υπάρξει κίνδυνος για την ασφάλεια του χρήστη και να προκληθεί ζημιά στη συσκευή. Χρησιμοποιείτε μόνο γνήσια εξαρτήματα και παρελκόμενα.
- Μην χρησιμοποιείτε αυτή τη συσκευή με εξωτερικό χρονοδιακόπτη ή σύστημα τηλεχειρισμού.
- Μην τοποθετείτε τη συσκευή πάνω σε θερμαντικό αντικείμενο (βενζινοκίνητο, ηλεκτρικό, κάρβουνο κ.λπ.).
- Μην καλύψετε τη συσκευή σε λειτουργία.
- Μην τοποθετείτε αντικείμενα επάνω στη συσκευή.
- Μην χρησιμοποιείτε τη συσκευή κοντά σε γυμνές φλόγες, εκρηκτικά ή εύφλεκτα υλικά. Να χειρίζεστε πάντα τη συσκευή σε οριζόντια, σταθερή, καθαρή, ανθεκτική στη θερμότητα και στεγνή επιφάνεια.
- Η συσκευή δεν είναι κατάλληλη για εγκατάσταση σε χώρο όπου μπορεί να χρησιμοποιηθεί πιδακας νερού.
- Αφήστε χώρο τουλάχιστον 20 cm γύρω από τη συσκευή για εξαερισμό κατά τη χρήση.
- ΠΡΟΕΙΔΟΠΟΙΗΣΗ!** Διατρέψτε όλα τα ανοίγματα εξαερισμού στη συσκευή ελεύθερα από εμπόδια.

Ειδικές οδηγίες ασφαλείας

- Αυτή η συσκευή προορίζεται μόνο για εμπορική και επαγγελματική χρήση.
- Μην υπερφορτώνετε τα εσωτερικά ράφια. Το μέγιστο φορτίο αναφέρεται στις «Τεχνικές προδιαγραφές»
- Εάν το καλώδιο τροφοδοσίας έχει υποστεί ζημιά, πρέπει να αντικατασταθεί από τον κατασκευαστή, τον αντιπρόσωπο σέρβις ή από κατάλληλα καταρτισμένα άτομα, ώστε να αποφευχθεί τυχόν κίνδυνος.



- ΠΡΟΣΟΧΗ! ΚΙΝΔΥΝΟΣ ΠΥΡΚΑΓΙΑΣ!** Το ψυκτικό μέσο που χρησιμοποιείται είναι R600a / R290. Είναι εύφλεκτο ψυκτικό που είναι φιλικό προς το περιβάλλον. Αν και είναι εύφλεκτο, δεν προκαλεί ζημιά στη σιβάδα του όζοντος και δεν αυξάνει το φαινόμενο του θερμοκηπίου. Ωστόσο, η χρήση αυτού του ψυκτικού υγρού έχει οδηγήσει σε μικρή αύξηση της στάθμης θορύβου της συσκευής. Εκτός από τον θόρυβο του συμπιεστή, μπορεί να έχετε σε θέση να ακούσετε το ψυκτικό να ρέει γύρω από το σύστημα. Αυτό είναι αναπόφευκτο και δεν έχει καμία αρνητική επίδραση στην απόδοση της συσκευής. Πρέπει να προσέχετε κατά τη μεταφορά και τη ρύθμιση της συσκευής, ώστε να μην υποστούν ζημιά μέρη του συστήματος ψύξης. Η διαρροή ψυκτικού υγρού μπορεί να προκαλέσει ζημιά στα μάτια.



- Το διοξωκτικό μέσο από αφρώδες υλικό που χρησιμοποιείται είναι το Cyclopentane σε αυτή τη συσκευή. Είναι εξαιρετικά εύφλεκτο.
- **ΠΡΟΣΟΧΗ! ΚΙΝΔΥΝΟΣ ΕΓΚΑΥΜΑΤΩΝ!** Το ψυκτικό υγρό που ψεκάζεται στο δέρμα μπορεί να προκαλέσει κρίσιμα εγκαύματα. Διατηρείτε τα μάτια και το δέρμα προστατευμένα. Σε περίπτωση εγκαυμάτων από το ψυκτικό μέσο, ξεπλύνετε αμέσως με κρύο νερό. Σε περίπτωση που τα εγκαύματα είναι σοβαρά, εφαρμόστε πάγο και επικοινωνήστε αμέσως με την ιατρική θεραπεία.
- **ΠΡΟΕΙΔΟΠΟΙΗΣΗ!** Παρέχετε επαρκή εξαερισμό στην περιβάλλουσα δομή κατά την τοποθέτηση. Μην φράζετε ποτέ την αναρρόφηση και την έξοδο αέρα για να διατηρήσετε την κυκλοφορία του αέρα.
- **ΠΡΟΕΙΔΟΠΟΙΗΣΗ!** Μην χρησιμοποιείτε μηχανικές συσκευές ή άλλα μέσα για να επιταχύνετε τη διαδικασία απόψυξης, εκτός από αυτά που συνιστώνται από τον κατασκευαστή.
- **ΠΡΟΕΙΔΟΠΟΙΗΣΗ!** Μην προκαλείτε ζημιά στο ψυκτικό κύκλωμα.
- **ΠΡΟΕΙΔΟΠΟΙΗΣΗ!** Μην χρησιμοποιείτε ηλεκτρικές συσκευές μέσα στους χώρους αποθήκευσης τροφίμων της συσκευής, εκτός εάν είναι του τύπου που συνιστά ο κατασκευαστής.
- Μην τοποθετείτε επικίνδυνα προϊόντα, όπως καύσιμα, οινόπνευμα, χρώματα, φιάλες αεροζόλ με εύφλεκτο προωθητικό, εύφλεκτες ή εκρηκτικές ουσίες κ.λπ. μέσα ή κοντά στη συσκευή.
- Μετά την εγκατάσταση, η συσκευή δεν πρέπει να έχει κλίση μεγαλύτερη από 5° και είναι απαραίτητο να περιμένετε 2 ώρες πριν τη συνδέσετε στην παροχή ρεύματος για να την ενεργοποιήσετε. Το ίδιο ισχύει εάν η συσκευή μετακινηθεί μετά.
- Εάν η συσκευή έχει απενεργοποιηθεί ή αποσυνδεθεί από την παροχή ρεύματος, πρέπει να περιμένετε 5 λεπτά μέχρι να ενεργοποιηθεί ξανά.
- Δεν πρέπει να συνδέονται άλλες συσκευές στην ίδια πρίζα με αυτήν τη συσκευή.
- Μην επιχειρήσετε να ανεβείτε στη συσκευή.

Προβλεπόμενη χρήση

- Αυτή η συσκευή προορίζεται για χρήση σε εμπορικές εφαρμογές, για παράδειγμα σε κουζίνες εστιατορίων, κυλικείων, νοσοκομείων και εμπορικών επιχειρήσεων, όπως αρτοποιεία, βουτιές κ.λπ., αλλά όχι για συνεχή μαζική παραγωγή τροφίμων.
- Η συσκευή έχει σχεδιαστεί μόνο για τη γήρανση του κρέατος. Οποιαδήποτε άλλη χρήση μπορεί να προκαλέσει ζημιά στη συσκευή ή τραυματισμό.
- Η λειτουργία της συσκευής για οποιονδήποτε άλλο σκοπό θα πρέπει να θεωρείται εσφαλμένη χρήση της συσκευής. Ο χρήστης θα είναι αποκλειστικά υπεύθυνος για την ακατάλληλη χρήση της συσκευής.

Εγκατάσταση γείωσης

Αυτή η συσκευή έχει ταξινομηθεί ως κατηγορίας **προστασίας Ι** και πρέπει να συνδεθεί σε προστατευτική γείωση. Η γείωση μειώνει τον κίνδυνο ηλεκτροπληξίας παρέχοντας ένα καλώδιο διαφυγής για το ηλεκτρικό ρεύμα. Αυτή η συσκευή διαθέτει καλώδιο ρεύματος με βύσμα γείωσης ή ηλεκτρικές συνδέσεις με καλώδιο γείωσης. Οι συνδέσεις πρέπει να είναι σωστά εγκατεστημένες και γειωμένες.

Κύρια μέρη του προϊόντος

(Εικ. 1 στη σελίδα 3)

1. Οθόνι
2. Δοχείο νερού
3. Κλειδώμα πόρτας

Παρατήρηση: Το περιεχόμενο αυτού του εγχειριδίου ισχύει για όλα τα στοιχεία που αναφέρονται, εκτός εάν ορίζεται διαφορετικά. Η εμφάνιση μπορεί να διαφέρει από τις εικονογραφίες που εμφανίζονται.

Ανταλλακτικά ή αξεσουάρ

(Εικ. 1 στη σελίδα 3)

4. Λυχνία UVC
5. Φίλτρο ενεργού άνθρακα
6. Απορροφητικό βαμβάκι
7. Ανοξειδωτή κρεμαστή ράβδος
8. Άγκιστρο από ανοξείδωτο ατσάλι
9. Ράφι από ανοξείδωτο ατσάλι
10. Δίσκος αλατιού

Πίνακας ελέγχου

(Εικ. 2 στη σελίδα 4)

11. Διακόπτης λειτουργίας. Κατάσταση ενεργοποίησης: Πατήστε το παρατεταμένα για 3 δευτερόλεπτα για να ενεργοποιήσετε./ ΣΒΗΣΤΕ τη συσκευή.
12. Πλήκτρο λειτουργίας: Χρησιμοποιήστε αυτό το πλήκτρο για να επιλέξετε την απαιτούμενη λειτουργία: ρύθμιση θερμοκρασίας ή υγρασίας.
13. Φωτισμός/Φαρενάιπ/Κελσίου: Πιέστε τον σύντομα μόλις ενεργοποιήσετε / απενεργοποιήσετε το εσωτερικό φως. Πατήστε παρατεταμένα για 3 δευτερόλεπτα: ενεργοποιήστε / απενεργοποιήστε το εσωτερικό φως και, στη συνέχεια, η οθόνη θα μετατραπεί σε βαθμούς Κελσίου ή Φαρενάιπ.
14. Κουμπί μετακίνησης προς τα επάνω
15. Κουμπί Κάτω
16. Έλεγχος συστήματος UV
17. Οθόνι θερμοκρασίας / Κωδικός σφάλματος, αριστερό παράθυρο: για εμφάνιση της τρέχουσας θερμοκρασίας και της ρύθμισης θερμοκρασίας. Για πρόβλημα με τον κωδικό σφάλματος, ανατρέξτε στην ενότητα Ταυτοποίηση κωδικού σφάλματος
18. Οθόνι υγρασίας / Κωδικός σφάλματος στο δεξιό παράθυρο: για εμφάνιση της τρέχουσας υγρασίας και ρύθμιση της υγρασίας. Για πρόβλημα με τον κωδικό σφάλματος, ανατρέξτε στην ενότητα Ταυτοποίηση κωδικού σφάλματος

Διάγραμμα κυκλώματος

(Εικ. 3 στη σελίδα 4)

- A. Συμπιεστής
- B. Αληθής όψιμη ταχύτητα
- C. Ανεμιστήρας εξόδου
- D. Στον ανεμιστήρα 1
- E. Στον ανεμιστήρα 2
- F. Στον ανεμιστήρα 3 (μόνο 204962 v.03, 204986 v.02 & 221433 v.03)
- G. Στον ανεμιστήρα 4 (μόνο 204962 v.03, 204986 v.02 & 221433 v.03)
- H. Πλακέτα PCB
- I. Αισθητήρας 1
- J. Αισθητήρας υγραντήρα
- K. Ανορθωτής
- L. UVC
- M. Θερμαντήρας
- N. Διακόπτης φωτών πόρτας
- O. Ηλεκτρονικές εκτονωτικές βαλβίδες
- P. Πλακέτα οθόνης



Προετοιμασία πριν από τη χρήση

- Αφαιρέστε όλη την προστατευτική συσκευασία και το περιτύλιγμα.
- Ελέγξτε ότι η συσκευή είναι σε καλή κατάσταση και με όλα τα παρελκόμενα. Σε περίπτωση ατελούς ή κατεστραμμένης παράδοσης, επικοινωνήστε αμέσως με τον προμηθευτή. Σε αυτή την περίπτωση, μη χρησιμοποιείτε τη συσκευή.
- Καθαρίστε τα εξαρτήματα και τη συσκευή πριν από τη χρήση (Βλ. => Καθαρισμός και συντήρηση).
- Βεβαιωθείτε ότι η συσκευή είναι εντελώς στεγνή.
- Τοποθετήστε τη συσκευή σε οριζόντια, σταθερή και ανθεκτική στη θερμότητα επιφάνεια, η οποία είναι ασφαλής για πιτσιλιές νερού.
- Φυλάξτε τη συσκευασία εάν σκοπεύετε να αποθηκεύσετε τη συσκευή σας στο μέλλον.
- Φυλάξτε το εγχειρίδιο χρήστη για μελλοντική αναφορά.

ΣΗΜΕΙΩΣΗ! Λόγω υπολειμμάτων από την κατασκευή, η συσκευή μπορεί να εκπέμψει ελαφριά οσμή κατά τη διάρκεια των πρώτων λίγων χρήσεων. Αυτό είναι φυσιολογικό και δεν αποτελεί ένδειξη ελαττώματος ή κινδύνου. Βεβαιωθείτε ότι η συσκευή αερίζεται καλά.

Εγκατάσταση / συναρμολόγηση & αποσυναρμολόγηση

Εγκατάσταση βάσης εξερισμού

(Εικ. 4 στη σελίδα 5)

- Αφαιρέστε την μπροστινή βάση εξερισμού από το προϊόν και αφαιρέστε τις 4 βίδες από τη σκούλα αξεσουάρ.
- Ανοίξτε την πόρτα, ευθυγραμμίστε τη βάση εξερισμού με τις τέσσερις οπές βιδών στο κάτω μέρος του θαλάμου και σφίξτε τις βίδες με ένα καταβίδι Phillips.

Αλλάξτε τη θέση του ραφιού

(Εικ. 5 στη σελίδα 5)

- Μπορείτε να προσαρμόσετε τη θέση του ραφιού ανάλογα με το ύψος του φαγητού. Για να ρυθμίσετε το ράφι, πατήστε την πλευρά του πείρου ορίου ραφιού και, στη συνέχεια, αφαιρέστε το ράφι από τη ράγα. Η εγκατάσταση του ραφιού θα είναι αντίθετη με την εξαγωγή του ραφιού. Λάβετε υπόψη ότι το υψηλότερο επίπεδο της ράγας αφορά μόνο την αναρτημένη ράβδο από ανοξείδωτο χάλυβα.

Κλειδώμα ασφαλείας

(Εικ. 6 στη σελίδα 5)

- Για να κλειδώσετε τη συσκευή: Τοποθετήστε το κλειδί όπως φαίνεται από το βέλος 1, για να στρέψετε το κλειδί κατά 90°. Για να ξεκλειδώσετε τη συσκευή, απασφαλίστε την προς την κατεύθυνση που υποδεικνύεται από το βέλος 2, αντίστροφα κατά 90°.

Αντιστρεψιμότητα της πόρτας

(Εικ. 7 στη σελίδα 6)

19. Διακοσμητικό νύχι
20. Μαχαίρι
21. Συσκευή ανθεκτική στις πτώσεις
22. Μ5 έξι γωνιών
23. Καταβίδι Μ5 έξι γωνιών
24. Πυρήνας στράκτου θύρας
25. Άνω μεντεσές πόρτας
26. Κάτω μεντεσές πόρτας
27. Το σταυρωτό καταβίδι
28. Βάση ασφάλισης
29. Διακοσμητικό νύχι
30. Ο τετράγωνος μαγνήτης

- Για να τοποθετήσετε το ερμάριο σε ανοικτό χώρο λειτουργίας, η πόρτα ανοίγει στη μέγιστη γωνία.
- Αφαιρέστε τον διακοσμητικό ήλο (19) στην αντίθετη πλευρά (Εικ. 7α στη σελίδα 6),
- Αποσυναρμολογήστε τις βίδες (22) της διάταξης προστασίας από πτώση (21) και, στη συνέχεια, αφαιρέστε τη διάταξη προστασίας από πτώση. (Εικ. 7α στη σελίδα 6)
- Κρατήστε την πόρτα, βιδώστε τον πυρήνα του άξονα της πόρτας (6) από τα δύο άκρα του επάνω μέρους της πόρτας. Βγάλτε την πόρτα και αφήστε την στην άκρη. (Εικ. 7β στη σελίδα 6)
- Εκφορτίστε τον επάνω και κάτω μεντεσές της πόρτας (25) (26) και στη συνέχεια συναρμολογήστε τον μεντεσές της πόρτας στην αντίθετη πλευρά. (Εικ. 7γ,7δ στη σελίδα 6)
- Αφαιρέστε τη βάση ασφάλισης με ένα καταβίδι και στερεώστε την στην αντίθετη πλευρά. (Εικ. 7ε στη σελίδα 6)
- Αφαιρέστε το διακοσμητικό καρφι στο επάνω πλαίσιο της πόρτας και το μαγνήτη της πόρτας που είναι τοποθετημένος στο κάτω πλαίσιο της πόρτας. Στερεώστε το μαγνήτη της πόρτας στο επάνω πλαίσιο της πόρτας και το διακοσμητικό καρφι στο κάτω πλαίσιο της πόρτας.
- Αντιστρέψτε τη θύρα κατά 180° και, στη συνέχεια, τοποθετήστε τη θύρα στην αντίθετη πλευρά του ερμαρίου. (Εικ. 7ε στη σελίδα 6)
- Τέλος, τοποθετήστε το διακοσμητικό καρφι και την ανθεκτική στις πτώσεις συσκευή στην αντίθετη πλευρά. (Εικ. 7στ στη σελίδα 6)

Οδηγίες λειτουργίας

- Τοποθετήστε τη συσκευή σε σταθερή και επίπεδη επιφάνεια. Βεβαιωθείτε ότι η συσκευή είναι σωστά οριζοντιωμένη χρησιμοποιώντας στάθμη νερού (δεν παρέχεται).
- Αφήστε τη συσκευή να παραμείνει στην προοριζόμενη θέση της για περίπου 2 ώρες πριν από τη λειτουργία, ώστε να αποφευχθούν τυχόν ζημιές στο κύκλωμα ψύξης μέσω ανακυλούμενου ψυκτικού μέσου.
- Βεβαιωθείτε ότι η συσκευή βρίσκεται στο στάδιο ΑΠΕΝΕΡΓΟ-ΠΟΙΗΣΗΣ του κύριου διακόπτη. Συνδέστε τη συσκευή σε κατάλληλη παροχή ρεύματος και ενεργοποιήστε τη συσκευή πατώντας το κουμπί λειτουργίας για μερικά δευτερόλεπτα.
- Αφήστε τη συσκευή να φτάσει στη ρυθμισμένη θερμοκρασία πριν τοποθετήσετε τη μπριζόλα στη συσκευή ομοιόμορφα με επαρκή περιβάλλοντα διαστήματα για να εξασφαλίσετε τη σωστή κυκλοφορία του αέρα.

ΣΗΜΑΝΤΙΚΟ: Εάν η μονάδα αποσυνδεθεί, διακοπεί ή απενεργοποιηθεί, περιμένετε 3 έως 5 λεπτά πριν επανεκκινήσετε τη μονάδα. Η συσκευή δεν θα ξεκινήσει εάν επικεντρώσετε να την επανεκκινήσετε πριν από αυτή τη χρονική καθυστέρηση.

Συμβουλές γήρανσης

- Συνιστάται το κρέας για ξηρή γήρανση να είναι φρέσκο. Μπορεί να χρησιμοποιηθεί ακόμη και ώριμο κρέας, αλλά για έως και 14 ημέρες.
- Η πρότασή μας για το καλύτερο στεγνό βοδινό γήρας: χρησιμοποιήστε κρέας από μια νεαρή αγελάδα με συνθησιμένο κάλυμμα λίπους και καλό γάμο.
- Εάν παραγγείλετε η πλάκα άλατος, τοποθετήστε την στον δίσκο από ανοξείδωτο χάλυβα και τοποθετήστε τον δίσκο στο κάτω μέρος του θαλάμου. Ελέγξτε κάθε 2-3 ημέρες εάν υπάρχει νερό στο δίσκο, αφαιρέστε το νερό εάν είναι απαραίτητο.
- Κρεμάστε το εντελώς πίσω στις κρεμάστρες της συσκευής σας ή τοποθετήστε τις μεμονωμένες εγκοπές στα ράφια.

GR



- Η ένταση της γεύσης θα είναι διαφορετική ανάλογα με τις κατηγορίες καλωδίωσης, τη θερμοκρασία, την υγρασία και τον χρόνο ωρίμανσης.
- Αφαιρέστε τις σκούρες και τις εξωτερικά στεγνές περιοχές με ένα μαχαίρι για το παλιό κρέας. Φοράτε προστατευτικά γάντια σε κάθε επαφή με το κρέας. **MHN** αγγίζετε το κρέας χωρίς γάντια!
- Η ποιότητα του κρέατος μπορεί να διατηρηθεί με απλή αναρρόφηση και κατάψυξη όταν τελειώσει η γήρανση.

Οδηγίες για την προσθήκη νερού και την αντικατάσταση απορροφητικού βαμβακιού 204962 v.03, 204986 v.02, 221433 v.03 [Εικ. 8a - 8c στη σελίδα 7]

- Ελέγχετε τακτικά το παράθυρο στάθμης νερού για να βεβαιωθείτε ότι το δοχείο νερού δεν θα αδειάσει (Εικ. 8a). Όταν η στάθμη του νερού φτάσει στη χαμηλή στάθμη, το νερό πρέπει να αναπληρωθεί για να διασφαλιστεί ότι η λειτουργία παλαιοίωσης λειτουργεί σωστά.
- Αφαιρέστε απαλά το δοχείο νερού.
 - Αντικαταστήστε το απορροφητικό βαμβάκι, εάν είναι απαραίτητο. (Εικ. 8b)
 - Γεμίστε το δοχείο νερού με καθαρό νερό / απεσταγμένο νερό μέχρι το σημάδι «max». (Εικ. 8c)
 - Ολοκληρώστε το δοχείο νερού απαλά μέχρι το τέρμα για να αποφύγετε το πισίλισμα του νερού.

Ανταλλαγή αέρα με φίλτρο ενεργού άνθρακα (Εικ. 9 στη σελίδα 8)

Συνιστούμε να αντικαθιστάτε το φίλτρο κάθε 6 μήνες. Για να αντικαταστήσετε το φίλτρο μόλις 90° προς τα αριστερά ή προς τα δεξιά και αφαιρέστε / εισαγάγετε.

Σημείωση: Η διάρκεια ζωής του φίλτρου είναι περίπου 6 μήνες. Η υπέρβαση της διάρκειας ζωής θα μειώσει σημαντικά την ικανότητα φιλτραρίσματος.

Αντικατάσταση λυχνίας UV

204962 v.03, 204986 v.02, 221433 v.03 [Εικ. 10a και 10b στη σελίδα 9]

1. Αφαιρέστε το κάλυμμα από ανοξειδωτο ατσάλι κάτω από το δοχείο νερού. (Εικ. 10a)
2. Περιστρέψτε τη λυχνία UV για αντικατάσταση. (Εικ. 10b)

Σύστημα απόψυξης

- Η συσκευή διαθέτει σχεδιασμό συστήματος απόψυξης με αυτόματη κυκλοφορία. Η συσκευή μπορεί να αποψυχθεί αυτόματα όταν ο συμπιεστής έχει σταματήσει και η χρονόμετρηση είναι ενεργοποιημένη. Το νερό πάγου αποβάλλεται αυτόματα από τον χώρο αποθήκευσης της ώριμης συσκευής. Το νερό που συμπυκνώνεται στο δοχείο μετατρέπεται σε θερμότητα ή εξάτμιση από το συμπιεστή. Το υπόλοιπο νερό για τη διατήρηση της υγρασίας στο θάλαμο.
- Όλες οι μονάδες διαθέτουν γυάλινη πόρτα Low-E με δύο στρώσεις, η οποία διαθέτει ένα τρίτο εσωτερικό ακρυλικό στρώμα για την ελαχιστοποίηση της συμπύκνωσης υδρατμών στη γυάλινη πόρτα.
- Η συσκευή δεν είναι πλήρως σφραγισμένη. Επιτρέπεται η είσοδος νερού αέρα μέσω του σωλήνα αποστράγγισης.

Σημειώσεις: Κατά τη διάρκεια του κύκλου ψύξης, η θερμότητα εκπέμπεται και διαχέεται μέσω των εξωτερικών επιφανειών της συσκευής. Αποφύγετε την επαφή με τις επιφάνειες κατά τη διάρκεια αυτών των κύκλων.

Περιγραφή συστήματος ύγρανσης

Αυτό το προϊόν διαθέτει λειτουργία αυτόματης ύγρανσης. Το σύστημα ύγρανσης βρίσκεται μέσα στο κάλυμμα του ανεμιστήρα. Εάν δεν υπάρχει απαίτηση συντήρησης, απαγορεύεται το άνοιγμα και η απόσυρση προς τα έξω! Αυτό το προϊόν έχει λειτουργία υπενθύμισης συμπλήρωσης υγρών. Όταν το δοχείο νερού δεν έχει νερό, θα εμφανιστεί μια προτροπή βοήθητή και στην οθόνη θα εμφανιστεί η ένδειξη «E5» που υποδεικνύει σφάλμα έλλειψης νερού και η λυχνία θα αναβοσβήνει όταν παρουσιαστεί αυτό το σφάλμα.

Καθαρισμός και συντήρηση

- **ΠΡΟΣΟΧΗ!** Αποσυνδέετε πάντα τη συσκευή από την παροχή ρεύματος και τη ψύχετε πριν από την αποθήκευση, τον καθαρισμό και τη συντήρηση.
- Μην χρησιμοποιείτε πίδακα νερού ή ατμοκαθαριστή για τον καθαρισμό και μην σπρώχνετε τη συσκευή κάτω από το νερό, καθώς τα εξαρτήματα θα βραχούν και μπορεί να προκληθεί ηλεκτροπληξία.
- Εάν η συσκευή δεν διατηρείται σε καλή κατάσταση καθαριότητας, αυτό μπορεί να επηρεάσει αρνητικά τη διάρκεια ζωής της συσκευής και να προκαλέσει επικίνδυνες καταστάσεις.

Καθαρισμός

- Καθαρίστε την κρύα εξωτερική επιφάνεια με ένα πανί ή σφουγγάρι ελαφρώς νοτισμένο με ήπιο διάλυμα σαπουνιού.
- Για λόγους υγιεινής, η συσκευή πρέπει να καθαρίζεται πριν και μετά τη χρήση.
- Αποφύγετε την επαφή νερού με τα ηλεκτρικά εξαρτήματα.
- Καθαρίστε το εσωτερικό του δοχείου με μη αποξεστικό απορρυπαντικό και ξεπλύνετε με καθαρό νερό.
- Ποτέ μη βυθίσετε τη συσκευή σε νερό ή άλλα υγρά.
- Μην χρησιμοποιείτε ποτέ ιαχυρά καθαριστικά, λειαντικά σφουγγάρια ή καθαριστικά που περιέχουν χλώριο. Μην χρησιμοποιείτε ατσάλουραμα, μεταλλικά εργαλεία ή αιχμηρά αντικείμενα για τον καθαρισμό. Μην χρησιμοποιείτε βενζίνη ή διαλύτες!
- Κανένα εξάρτημα δεν είναι ασφαλές για πλύσιμο στο πλυντήριο πιάτων.

Εξαρτήματα	Πώς να καθαρίζετε	Παρατήρηση
Όλα τα παρελκόμενα, όπως βάσεις στήριξης, κ.λπ.	<ul style="list-style-type: none"> • Μουλιάστε σε ζεστό σαπουνόνερο για περίπου 10 με 20 λεπτά. • Ξεπλύνετε καλά κάτω από τρεχούμενο νερό. 	Στεγνώστε όλα τα εξαρτήματα καλά επιτέλους.
Εξωτερικές γυάλινες επιφάνειες	<ul style="list-style-type: none"> • Καθαρίστε με ένα μαλακό πανί και λίγο ουδέτερο απορρυπαντικό. Βεβαιωθείτε ότι δεν εισέρχεται νερό ή υγρασία στο εσωτερικό της συσκευής. 	
Εσωτερικές γυάλινες επιφάνειες	<ul style="list-style-type: none"> • Αφαιρέστε τυχόν επικαθίσσεις τροφίμων. • Καθαρίστε με ένα μαλακό πανί και λίγο ήπιο απορρυπαντικό. Βεβαιωθείτε ότι δεν εισέρχεται νερό ή υγρασία στο εσωτερικό της συσκευής. 	
Γυάλινη πόρτα		



Συντήρηση

- Συνιστούμε να αντικαθιστάτε την πηγή φωτός UV-C και το φίλτρο άνθρακα ετησίως.
- Ελέγχετε τακτικά τη λειτουργία της συσκευής για την αποφυγή σοβαρών ατυχημάτων.
- Εάν διαπιστώσετε ότι η συσκευή δεν λειτουργεί σωστά ή ότι υπάρχει κάποιο πρόβλημα, σταματήστε να τη χρησιμοποιείτε, απενεργοποιήστε την και επικοινωνήστε με τον προμηθευτή.
- Όλες οι εργασίες συντήρησης, εγκατάστασης και επισκευής πρέπει να πραγματοποιούνται από εξειδικευμένους και εξουσιοδοτημένους τεχνικούς ή να συνιστώνται από τον κατασκευαστή.

Μεταφορά και αποθήκευση

- Πριν από την αποθήκευση, να βεβαιώνετε πάντα ότι η συσκευή έχει αποσυνδεθεί από την παροχή ρεύματος και έχει κρυώσει εντελώς.
- Αποθηκεύστε τη συσκευή σε δροσερό, καθαρό και στεγνό χώρο.
- Μην τοποθετείτε ποτέ βαριά αντικείμενα επάνω στη συσκευή, καθώς αυτό μπορεί να την καταστρέψει.
- Μην μετακινείτε τη συσκευή ενώ βρίσκεται σε λειτουργία. Αποσυνδέστε τη συσκευή από την παροχή ρεύματος όταν τη μετακινείτε και κρατήστε την στο κάτω μέρος.
- Ιδιαίτερη προσοχή πρέπει να δίνεται κατά τη μετακίνηση ή τη μεταφορά του μηχανήματος λόγω του βάρους του. Με τουλάχιστον 2 άτομα ή χρησιμοποιώντας τροχήλατο. Μετακινήστε το μηχανήμα αργά, προσεκτικά και ποτέ σε κλίση μεγαλύτερη από 45°.

Αντιμετώπιση προβλημάτων

Αν η συσκευή δεν λειτουργεί σωστά, ελέγξτε τον παρακάτω πίνακα για το διάλυμα. Εάν εξακολουθείτε να μην μπορείτε να λύσετε το πρόβλημα, επικοινωνήστε με τον προμηθευτή/πάροχο υπηρεσιών.

Προβλήματα	Πιθανή αιτία	Πιθανή λύση
Η συσκευή δεν λειτουργεί.	Δεν είναι συνδεδεμένο. Η συσκευή είναι απενεργοποιημένη.	Ελέγξτε ξανά για να βεβαιωθείτε ότι έχει συνδεθεί σωστά.
Η συσκευή δεν είναι αρκετά κρύα.	Το εξωτερικό περιβάλλον μπορεί να απαιτεί υψηλότερη ρύθμιση. Η πόρτα ανοίγει πολύ συχνά. Η πόρτα δεν έχει κλείσει εντελώς. Το λάστιχο της πόρτας δεν στεγανοποιείται σωστά.	Ελέγξτε τη ρύθμιση ελέγχου θερμοκρασίας.
Το φως δεν λειτουργεί.	Δεν είναι συνδεδεμένο. Ο ασφαλειοδιακόπτης ενεργοποιήθηκε ή έχει καεί μια ασφαλεία. Το φως έχει υποστεί ζημιά. Η λυχνία είναι «OFF».	Επικοινωνήστε με τον προμηθευτή.
Δονήσεις.	Ελέγξτε αν η συσκευή βρίσκεται σε επίπεδο έδαφος.	Τοποθετήστε τη συσκευή σε οριζόντια, σταθερή και ανθεκτική στη θερμότητα επιφάνεια.
Η συσκευή φαίνεται να κάνει πολύ θόρυβο.	Η σύσπαση και η διαστολή των εσωτερικών τοιχωμάτων μπορεί να προκαλέσει θορύβους που πέφτουν ή ραγίζουν. Η συσκευή δεν είναι οριζοντιωμένη.	Τοποθετήστε τη συσκευή σε οριζόντια, σταθερή και ανθεκτική στη θερμότητα επιφάνεια. Αφήστε τουλάχιστον 20 cm χώρο γύρω και πάνω από τη συσκευή.
Ακούγεται ένα ηχητικό σήμα με κωδικό σφάλματος 00 00.	Η πόρτα δεν κλείνει σωστά.	Βεβαιωθείτε ότι η πόρτα κλείνει καλά. Εάν το παρέμβυσμα είναι ελαττωματικό, επικοινωνήστε με τον προμηθευτή.
Ακούγεται ένα ηχητικό σήμα με κωδικό σφάλματος HH / LL.	Το επίπεδο υγρασίας στο εσωτερικό του θαλάμου είναι πολύ υψηλό / χαμηλό.	Ελέγξτε με το αναγνωριστικό κωδικού σφάλματος.

GR



Ταυτοποίηση κωδικού σφάλματος

Κωδικοί σφάλματος		Ταυτοποίηση κωδικού σφάλματος	Πιθανή αιτία	Πιθανή λύση
Αριστερό παράθυρο	Δεξιό παράθυρο			
E1		Σφάλμα βραχυκυκλώματος από τον αισθητήρα υγρασίας και θερμοκρασίας.	Ζημιά στον αισθητήρα ή στην αποσύνδεση καλωδίων μεταξύ αισθητήρα και PCB.	Επικοινωνήστε με τον προμηθευτή.
E2		Σφάλμα ανοικτού κυκλώματος από τον αισθητήρα υγρασίας και θερμοκρασίας.		
E5		Σφάλμα βραχυκυκλώματος από τον αισθητήρα θερμοκρασίας στον εξεταστήρα.	Ζημιά από τον αισθητήρα θερμοκρασίας στον εξεταστή ή από αποσύνδεση καλωδίων μεταξύ αισθητήρα και PCB.	
E6		Σφάλμα ανοικτού κυκλώματος από τον αισθητήρα θερμοκρασίας στον εξεταστήρα.		
ΩΩ		Προστασία από υψηλές θερμοκρασίες, >27°C.	<ol style="list-style-type: none"> Εάν οι ανεμιστήρες λειτουργούν καλά. Οποιαδήποτε διαρροή ψυκτικού από τον εξεταστή ή τους σωλήνες. Εάν ο συμπιεστής λειτουργεί καλά. Οποιαδήποτε ζημιά στο PCB. 	
LL		Προστασία από χαμηλές θερμοκρασίες, <-5°C.	Αστοχία PCB.	
	ΩΩ	Προστασία από υψηλή υγρασία. Όταν η υγρασία είναι 15% υψηλότερη από τη ρύθμιση για περισσότερες από 48 ώρες, στην οθόνη εμφανίζεται η ένδειξη «HH» και οι λυχνίες αναβοσβήνουν. Το «HH» θα απορριφθεί όταν η υγρασία είναι < +10% από τη ρύθμιση.	<ol style="list-style-type: none"> Η σύνδεση του αισθητήρα χαλαρώνει. Αστοχία PCB. 	

	LL	Προστασία από χαμηλή υγρασία. Όταν η υγρασία είναι 15% χαμηλότερη από τη ρύθμιση για περισσότερες από 48 ώρες, στην οθόνη εμφανίζεται η ένδειξη «LL» και οι λυχνίες αναβοσβήνουν. Το «LL» θα απορριφθεί όταν η υγρασία είναι >-10% από τη ρύθμιση.	<ol style="list-style-type: none"> Στάθμη νερού μέσα στο δοχείο νερού. Οποιαδήποτε ανεμιστήρας είναι ελαττωματικός. Αστοχία PCB. 	<ol style="list-style-type: none"> Ελέγξτε τη στάθμη του νερού μέσα στο δοχείο νερού. Το άλμπουμ θα απενεργοποιηθεί όταν το επίπεδο υγρασίας επανέλθει στην κανονική του κατάσταση Επικοινωνήστε με τον προμηθευτή.
00	00	Συναγερμός πόρτας μετά από άνοιγμα πόρτας 3,5 λεπτά.	Η πόρτα παραμένει ανοικτή για περισσότερο από 210 δευτερόλεπτα βλάβη ή εσφαλμένη τοποθέτηση στον μαγνήτη.	Βεβαιωθείτε ότι η πόρτα κλείνει καλά. Εάν το παρέμβυσμα είναι ελαττωματικό, επικοινωνήστε με τον προμηθευτή.
UU		Ενεργοποίηση λυχνίας UV.	Η λυχνία UV ενεργοποιείται εάν στο αριστερό παράθυρο εμφανίζεται η ένδειξη «UU». Θα προκληθεί ζημιά στη λυχνία UV ή στον μεταπλέκτη, αποσύνδεση των συρμάτων εάν το παράθυρο εμφανίζει την ένδειξη «UU» ενώ η λυχνία UV δεν είναι ενεργοποιημένη.	Εάν δεν υπάρχει αποσύνδεση συρμάτων, φροντίστε να αντικατασταθεί η λυχνία UV ή ο μετατροπέας. [Βλ. ==> Αντικατάσταση λυχνίας UV]

Εγγύηση

Κάθε ελάττωμα που επηρεάζει τη λειτουργικότητα της συσκευής και παρουσιάζεται εντός ενός έτους μετά την αγορά θα επισκευάζεται με δωρεάν επίσκεψη ή αντικατάσταση, με την προϋπόθεση ότι η συσκευή έχει χρησιμοποιηθεί και συντηρηθεί σύμφωνα με τις οδηγίες και δεν έχει υποστεί οποιαδήποτε κατάχρηση ή κακή χρήση. Τα νόμιμα δικαιώματά σας δεν επηρεάζονται. Εάν η συσκευή καλύπτεται από εγγύηση, δηλώστε πού και πότε αγοράστηκε και συμπεριλάβετε απόδειξη αγοράς (π.χ. απόδειξη).

Σύμφωνα με την πολιτική μας για τη συνεχή ανάπτυξη προϊόντων, διατηρούμε το δικαίωμα να αλλάξουμε τις προδιαγραφές προϊόντων, συσκευασίας και τεκμηρίωσης χωρίς προειδοποίηση.

Απόρριψη και περιβάλλον



Κατά τον παροπλισμό της συσκευής, το προϊόν δεν πρέπει να απορρίπτεται μαζί με άλλα οικιακά απορρίμματα. Αντί αυτού, είναι δική σας ευθύνη να απορρίψετε τον απόβλητο εξοπλισμό σας παραδίδοντάς τον σε ένα καθορισμένο σημείο συλλογής. Η



μη τήρηση αυτού του κανόνα μπορεί να τιμωρηθεί σύμφωνα με τους ισχύοντες κανονισμούς για την απόρριψη αποβλήτων. Η ξεχωριστή συλλογή και ανακύκλωση του άχρηστου εξοπλισμού σας κατά τη στιγμή της απόρριψης θα βοηθήσει στη διατήρηση των φυσικών πόρων και θα διασφαλίσει ότι ανακυκλώνεται με τρόπο που προστατεύει την ανθρώπινη υγεία και το περιβάλλον.

Για περισσότερες πληροφορίες σχετικά με το πού μπορείτε να αποθέσετε τα απορρίμματα για ανακύκλωση, επικοινωνήστε με την τοπική εταιρεία συλλογής απορριμμάτων. Οι κατασκευαστές και οι εισαγωγείς δεν αναλαμβάνουν ευθύνη για την ανακύκλωση, την επεξεργασία και την οικολογική απόρριψη, είτε απευθείας είτε μέσω ενός δημόσιου συστήματος.

ΣΕΡΒΙΣ ΕΛΛΑΔΟΣ:

Τηλ.: 213 0 998989 (10 γραμμές)

info@pks-hendi.com

HRVATSKI

Poštovani korisniče,

Hvala vam što ste kupili ovaj HENDI uređaj. Pažljivo pročitate ovaj priručnik za uporabu i pritom obratite posebnu pozornost na niže navedene sigurnosne propise, prije prve ugradnje i uporabe uređaja.

Sigurnosne upute

- Uređaj upotrebljavajte samo u svrhu za koju je namijenjen, kako je opisano u ovom priručniku.
- Proizvođač nije odgovoran za bilo kakva oštećenja uzrokovana neispravnim radom i nepravilnom uporabom.
-  **OPASNOST! OPASNOST OD STRUJNOG UDARA!** Ne pokušavajte sami popraviti uređaj. Električne dijelove uređaja nemojte uranjati u vodu ili neku drugu tekućinu. Nikada nemojte držati uređaj pod tekućom vodom.
- **NIKADA NEMOJTE KORISTITI OŠTEĆENI UREĐAJ!** Redovito provjeravajte električne spojeve i kabele za eventualna oštećenja. Ako je oštećen, uređaj isključite iz električne mreže. Popravke smije obavljati samo dobavljač ili kvalificirana osoba kako bi se izbjegle opasnosti ili ozljede.
- **UPOZORENJE!** Prilikom postavljanja uređaja, ako je potrebno, kabel za napajanje usmjerite na siguran način kako biste izbjegli nenamjerno povlačenje, oštećivanje, kontakt s površinom za grijanje ili opasnost od spoticanja.
- **UPOZORENJE!** Dok god je utikač u utičnici, uređaj je priključen na napajanje.
- **UPOZORENJE!** UVIJEK isključite uređaj prije isključivanja iz napajanja, čišćenja, održavanja ili pohrane.
- Uređaj spajajte samo na električnu utičnicu s naponom i frekvencijom navedenim na naljepnici uređaja.
- Ne dodirujte utikač/električne spojeve vlažnim rukama.
- Uređaj i električne priključke/priključke držite podalje od vode i drugih tekućina. Ako uređaj padne u vodu, odmah uklonite električne priključke. Uređaj ne upotrebljavajte dok ga nije provjerio ovlašteni tehničar. Nepridržavanje ovih uputa može dovesti do po život opasnih rizika.
- Spojite napajanje u lako dostupnu električnu utičnicu kako biste mogli odmah isključiti uređaj u hitnom slučaju.
- Pazite da kabel ne dođe u dodir s oštrim ili vrućim predmetima i držite ga dalje od otvorenog požara. Nikada nemojte povlačiti kabel za napajanje kako biste ga isključili iz utičnice,

uvijek povucite utikač.

- Nikada nemojte nositi uređaj za kabel.
- Nikad sami nemojte pokušavati otvoriti kućište uređaja.
- Ne stavljajte predmete u kućište uređaja.
- Nikad ne ostavljajte uređaj bez nadzora tijekom uporabe.
- Uređajem treba upravljati osposobljeno osoblje u kuhinji restorana, kantine ili osoblja bara, itd.
- Ovim uređajem ne smiju rukovati osobe sa smanjenim fizičkim, osjetilnim odnosno umnim sposobnostima ili osobe koje nemaju dovoljno iskustva i znanja.
- Ovaj uređaj djeca ne smiju upotrebljavati ni pod kojim okolnostima.
- Uređaj i električne spojeve držite izvan dohvata djece.
- Nikada ne upotrebljavajte pribor niti bilo koje dodatne uređaje osim onih koje je isporučio uređaj ili preporučio proizvođač. Ako to ne učinite, može doći do sigurnosnog rizika za korisnika i može oštetiti uređaj. Koristite samo originalne dijelove i dodatnu opremu.
- Ne upravljajte ovim uređajem pomoću vanjskog tajmera ili sustava daljinskog upravljanja.
- Nemojte stavljati uređaj na grijači predmet (benzin, električnu struju, štednjak s ugljenom itd.).
- Ne prekrivajte uređaj u radu.
- Ne stavljajte predmete na uređaj.
- Uređaj ne upotrebljavajte u blizini otvorenih plamena, eksplozivnih ili zapaljivih materijala. Uređaj uvijek koristite na vodoravnoj, stabilnoj, čistoj, otpornoj na toplinu i suhoj površini.
- Uređaj nije prikladan za postavljanje u prostor gdje se može koristiti mlaz vode.
- Ostavite najmanje 20 cm prostora oko uređaja radi prozračivanja tijekom uporabe.
- **UPOZORENJE!** Pazite da svi ventilacijski otvori na uređaju nisu blokirani.

Posebne sigurnosne upute

- Ovaj je uređaj namijenjen isključivo za komercijalnu i profesionalnu uporabu.
- Nemojte preopteretiti unutarnje police. Maksimalno opterećenje odnosi se na „Tehničke specifikacije“
- Ako je kabel za napajanje oštećen, mora ga zamijeniti proizvođač, njegov servisni zastupnik ili slične kvalificirane osobe kako bi se izbjegla opasnost.



- **OPREZ! OPASNOST OD POŽARA!** Korišteno rashladno sredstvo je R600a / R290. To je zapaljivo rashladno sredstvo koje je ekološki prihvatljivo. Iako je zapaljiv, ne oštećuje ozonski omotač i ne povećava efekt staklenika. Međutim, uporaba ovog rashladnog sredstva dovela je do blagog povećanja razine buke uređaja. Osim buke kompresora, možda ćete moći čuti kako rashladno sredstvo teče oko sustava. To je neizbježno i nema nikakvog štetnog utjecaja na rad uređaja. Tijekom transporta i postavljanja uređaja potrebno je paziti da nijedan dio rashladnog sustava nije oštećen. Čurenje rashladnog sredstva može oštetiti oči.
- Korišteno sredstvo za puhanje pjene je Cyclopentane u ovom uređaju. Vrlo je zapaljiv.
- **OPREZ! OPASNOST OD OPEKLINA!** Tekućina za hlađenje koja se raspršuje na kožu može uzrokovati kritične opekline. Držite oči i kožu zaštićenima. Ako dođe do opeklina rashladnog sredstva, odmah isperite hladnom vodom. U slučaju da su

HR



opekline teške, primijenite led i odmah se obratite liječniku.

- **UPOZORENJE!** Osigurajte dovoljnu ventilaciju u okolnoj strukturi prilikom ugradnje. Nikada ne blokirajte usisavanje i izlaz zraka radi održavanja cirkulacije zraka.
- **UPOZORENJE!** Nemojte koristiti mehaničke uređaje ili druga sredstva za ubrzavanje postupka odmrzavanja, osim onih koje preporučuje proizvođač.
- **UPOZORENJE!** Nemojte oštetiti krug rashladnog sredstva.
- **UPOZORENJE!** Ne koristite električne uređaje u odjeljcima za čuvanje hrane uređaja, osim ako nisu one vrste koje preporučuje proizvođač.
- Ne stavlajte nikakve opasne proizvode, kao što su gorivo, alkohol, boja, limenke aerosola sa zapaljivim gorivom, zapaljive ili eksplozivne tvari itd. u ili blizu uređaja.
- Nakon ugradnje uređaj se ne smije nagnuti pod kutom većim od 5° i potrebno je pričekati 2 sata prije priključivanja na napajanje da biste ga uključili. Isto vrijedi i ako se uređaj nakon toga pomakne.
- Ako je uređaj isključen ili isključen iz električne mreže, potrebno je pričekati 5 minuta dok se ponovno ne uključi.
- Nijedan drugi uređaj ne smije biti ukopčan u istu utičnicu kao ovaj uređaj.
- Ne pokušavajte se popeti na uređaj.

HR

Namjena

- Ovaj uređaj namijenjen je za komercijalne primjene, primjerice u kuhinjama restorana, kantinama, bolnicama i komercijalnim poduzećima kao što su pekare, butherije itd., ali ne i za kontinuiranu masovnu proizvodnju hrane.
- Uređaj je namijenjen samo za starenje mesa. Svaka druga uporaba može dovesti do oštećenja uređaja ili tjelesnih ozljeda.
- Rukovanje uređajem u bilo koju drugu svrhu smatrat će se zloruporabom uređaja. Korisnik je isključivo odgovoran za nepropisnu uporabu uređaja.

Instalacija za uzemljenje

Ovaj je uređaj klasificiran kao **zaštitni razred I** i mora biti spojen na zaštitno uzemljenje. Uzemljenje smanjuje rizik od strujnog udara pružanjem žice za izlaz električne struje.

Ovaj uređaj opremljen je kabelom za napajanje s utikačem za uzemljenje ili električnim priključcima sa žicom za uzemljenje. Priključci moraju biti pravilno montirani i uzemljeni.

Glavni dijelovi proizvoda

Slika 1 na stranici 3)

1. Ploča zaslona
2. Spremnik za vodu
3. Zaključavanje vrata

Napomena: Sadržaj ovog priručnika odnosi se na sve navedene stavke, osim ako nije drugačije navedeno. Izgled se može razlikovati od prikazanih ilustracija.

Rezervni dijelovi ili pribor

(Slika 1 na stranici 3)

4. UVC svjetlo
5. Filtar s aktivnim ugljenom
6. Apsorbirajući pamuk
7. Traka za vješanje od nehrdajućeg čelika
8. Kuka od nehrdajućeg čelika
9. Polica od nehrdajućeg čelika
10. Pladanj za sol

Upravljačka ploča

(Slika 2 na stranici 4)

11. Prekidač napajanja. Stanje napajanja: Pritisnite na čekanje 3 sekunde da biste uključili ON./ Isključite uređaj.
12. Funkcijska tipka: Koristite ovu tipku za odabir željene funkcije: postavljene temperature ili vlažnosti.
13. Svjetlo/Fahrenheit/Celsius: Kratko pritisnite kada uključite/ isključite unutarnje svjetlo. Dugi pritisak na 3 sekunde: uključite / isključite unutarnje svjetlo, a zatim će zaslon biti pretvoren u Celzijeve ili Fahrenheitovite stupnjeve.
14. Gumb za podizanje
15. Tipka Dolje
16. Kontrola UV sustava
17. Prikaz temperature / kod pogreške lijevi prozor: za prikaz trenutne temperature i postavke temperature. Za problem s kodom pogreške pogledajte odjeljak Identifikacija šifre pogreške
18. Prikaz vlažnosti / desni prozor šifre pogreške: za prikaz trenutne vlažnosti i postavke vlažnosti. Za problem s kodom pogreške pogledajte odjeljak Identifikacija šifre pogreške

Dijagram kruga

(Slika 3 na stranici 4)

- A. Kompresor
- B. Provjerljiva brzina oarda
- C. Vanjski ventilator
- D. U ventilatoru 1
- E. U ventilatoru 2
- F. U ventilatoru 3 (samo 204962 v.03, 204986 v.02 i 221433 v.03)
- G. U ventilatoru 4 (samo 204962 v.03, 204986 v.02 i 221433 v.03)
- H. PCB ploča
- I. Senzor 1
- J. Senzor ovlaživača
- K. Potvrđnik
- L. UVC
- M. Grijač
- N. Prekidač svjetla vrata
- O. Elektronički ekspanzijski ventili
- P. Ploča zaslona

Priprema prije uporabe

- Uklonite svu zaštitnu ambalažu i omote.
- Provjerite je li uređaj u dobrom stanju i sa svim dodacima. U slučaju nepotpune ili oštećene isporuke odmah se obratite dobavljaču. U tom slučaju nemojte upotrebljavati uređaj.
- Očistite pribor i uređaj prije uporabe (pogledajte ==> Čišćenje i održavanje).
- Provjerite je li uređaj potpuno suh.
- Uređaj postavite na vodoravnu, stabilnu i toplinsku površinu koja je sigurna od prskanja vode.
- Čuvajte pakiranje ako namjeravate pohraniti svoj uređaj u budućnosti.
- Čuvajte korisnički priručnik za buduću uporabu.

NAPOMENA! Zbog proizvodnih ostataka, uređaj tijekom prvih nekoliko uporaba može ispuštati lagani miris. To je normalno i ne ukazuje na bilo kakav nedostatak ili opasnost. Provjerite je li uređaj dobro prozračen.



Instalacija / sastavljanje i rastavljanje

Instalacija ventilacijskog postolja

(Slika 4 na stranici 5)

- Izvadite prednje ventilacijsko postolje iz proizvoda i izvadite 4 vijka iz vrećice s priborom.
- Otvorite vrata, poravnajte ventilacijsko postolje s četiri otvora za vijke na dnu ormarića i zategnite vijke pomoću Phillips odvijača.

Premjestite policu

(Slika 5 na stranici 5)

- Položaj police možete podesiti ovisno o visini hrane. Za podešavanje police, pritisnite bočnu stranu zatika za ograničenje police, a zatim izvadite policu iz vodilice. Postavljanje police bit će suprotno od izvlačenja police. Imajte na umu da je najviša razina trake samo za vješanje šipke od nehrđajućeg čelika.

Sigurnosno zaključavanje

(Slika 6 na stranici 5)

- Za zaključavanje uređaja: Umetnite ključ kao što je prikazano strelicom 1. da biste okrenuli ključ za 90°. Da biste otključali uređaj, otključajte ga u smjeru prikazanom strelicom 2, unatrag 90°.

Reverzibilnost vrata

(Slika 7 na stranici 6)

19. Dekorativni čavao
20. nož
21. Uređaj otporan na ispuštanje
22. Kut M5 šest
23. M5 odvijač sa šest kutova
24. Srž glavnog vretena vrata
25. šarka gornjih vrata
26. Zglob donjih vrata
27. Križni odvijač
28. Baza za zaključavanje
29. Dekorativni čavao
30. Pravokutni magnet

- Da biste ormarić stavili na otvoreno radno mjesto, vrata su se otvorila do maksimalnog kuta.
- Uklonite dekorativni čavao (19) sa suprotne strane (sl.7a na stranici 6);
- Rastavite vijke (22) uređaja otpornog na ispuštanje (21), a zatim uklonite uređaj otporan na ispuštanje. (Sl.7a na stranici 6)
- Držite vrata, zavijte jezgru osovine vrata(6) s dva kraja gornjeg dijela vrata. Izvadite vrata i odložite ih sa strane. (Sl.7b na stranici 6)
- Otpustite gornju i donju šarku vrata (25) (26), a zatim sastavite šarku vrata na suprotnoj strani. (Sl.7c,7d na stranici 6)
- Skinite postolje za zaključavanje odvijačem i pričvrstite ga na suprotnu stranu. (Sl. 7e na stranici 6)
- Uklonite dekorativni čavao na gornjem okviru vrata i magnet vrata postavljen na donjem okviru vrata. Pričvrstite magnet vrata na gornji okvir vrata i dekorativni čavao na donji okvir vrata.
- Okrenite vrata za 180° , a zatim ih postavite na suprotnu stranu ormarića. (Sl. 7e na stranici 6)
- Konačno, postavite dekorativni čavao i uređaj otporan na kapljice na suprotnu stranu. (Slika 7f na stranici 6)

Upute za uporabu

- Uređaj postavite na stabilnu i ravnu površinu. Provjerite je li uređaj pravilno niveliran pomoću razine vodenog duha (Inje isporučeni).
- Pustite da se uređaj odmara u predviđenom položaju oko 2 sata prije rada kako biste spriječili oštećenja rashladnog kruga protresanim rashladnim sredstvom.
- Provjerite je li uređaj u fazi isključivanja glavnog prekidača. Spojite uređaj na odgovarajuće napajanje i uključite ga pritiskom tipke za napajanje na nekoliko sekundi.
- Pustite da uređaj postigne postavljenu temperaturu prije nego što ravnomjerno stavite odrezak u uređaj s dovoljno okolnih razmaka kako biste osigurali pravilnu cirkulaciju zraka.

VAŽNO: Ako je uređaj isključen, napajanje se prekida ili isključuje, pričekajte 3 do 5 minuta prije ponovnog pokretanja. Uređaj se neće pokrenuti ako pokušate ponovno pokrenuti uređaj prije ove vremenske odgode.

Savjeti za starenje

- Preporučuje se da meso za suho starenje bude svježije. Može se koristiti čak i vakuumsko zrelo meso, ali najviše 14 dana.
- Naša preporuka za najbolju suhu staru govedinu: koristite meso mlade krave s običnim masnim pokrivačem i dobrim brakovima.
- Ako je naručen blok soli, stavite ga na pladanj od nehrđajućeg čelika i stavite pladanj na dno ormarića. Provjerite svaka 2-3 dana ima li preostale vode na plitici, po potrebi uklonite vodu.
- Objesite kompletno natrag na vješalice uređaja ili stavite pojedinačne rezove na police.
- Intenzitet okusa bit će različit ovisno o razredima marblinga, temperaturi, vlažnosti i vremenu sazrijevanja.
- Uklonite tamna i eksterno osušena područja nožem za staro meso. Nosite zaštitne rukavice u svakom kontaktu s mesom, **NEMOJTE** dodirivati meso bez rukavica!
- Kvaliteta mesa može se očuvati jednostavnim usisavanjem i zamrzavanjem kada starenje završi.

Upute za dodavanje vode i zamjenu upijajućeg pamuka 204962 v.03, 204986 v.02, 221433 v.03 (Slika 8a - 8c na stranici 7)

- Redovito provjeravajte prozor za razinu vode kako biste bili sigurni da se spremnik za vodu neće isprazniti (Sl. 8a). Kada razina vode padne na nisku razinu, vodu treba ponovno napuniti kako bi se osigurao ispravan rad funkcije starenja.
- Lagano izvucite spremnik za vodu.
 - Po potrebi zamijenite upijajući pamuk. (Sl. 8b)
 - Napunite spremnik za vodu čistom vodom / destiliranom vodom do oznake „max“. (Sl. 8c)
 - Lagano gurnite spremnik za vodu do kraja kako biste spriječili prskanje vode.

Izmjena zraka s filtrom s aktivnim ugljenom

(Slika 9 na stranici 8)

Preporučujemo da filter zamijenite svakih 6 mjeseci. Za zamjenu filtra samo 90° ulijevo ili udesno i uklonite / umetnite. Napomena: Vijek trajanja filtra je oko 6 mjeseci. Prekoračenje radnog vijeka uvelike će smanjiti sposobnost filtriranja.



Zamjena UV svjetiljke

204962 v.03, 204986 v.02, 221433 v.03 (Slika 10a i 10b na stranici 9)

1. Skinite poklopac od nehrđajućeg čelika ispod spremnika za vodu. (Sl. 10a)
2. Odrvnite UV svjetiljku za zamjenu. (Sl. 10b)

Sustav za odmrzavanje

- Uređaj ima dizajn sustava automatskog odleđivanja. Uređaj se može automatski odmrznuti kada se kompresor zaustavi i vrijeme. Imrzavanje vode automatski se ispušta iz skladišnog prostora stroja za sazrijevanje. Voda kondenzirana u spremniku se pretvara u toplinu ili isparavanje od strane kompresora, preostala voda za održavanje vlage u ormariću.
- Sve jedinice opremljene su dvostrukim slojevima staklenih vrata Low-E s trećim unutarnjim akrilnim slojem za smanjivanje kondenzacije na staklenim vratima.
- Uređaj nije potpuno zatvoren; ulazak svježeg zraka dozvoljen je kroz odvodnu cijev.

Napomene: Tijekom ciklusa hlađenja toplina se otpušta i raspršuje kroz vanjske površine uređaja. Izbjegavajte dodirivanje površina tijekom tih ciklusa.

Opis sustava za ovlaživanje

Ovaj proizvod ima funkciju automatskog ovlaživanja. Sustav za ovlaživanje nalazi se unutar poklopca ventilatora. Ako nema potrebe za održavanjem, zabranjeno je otvaranje i izvlačenje! Ovaj proizvod ima funkciju podsjetnika na vodu. Kada je u spremniku vode manja količina vode, oglasit će se zvučni signal, a na zaslonu će se prikazati "E5" ukazuje na pogrešku nedostatka vode, a lampica će treperiti kada se dogodi taj kvar.

Čišćenje i održavanje

- **PAŽNJA!** Uvijek isključite uređaj iz napajanja i ohladite ga prije skladištenja, čišćenja i održavanja.
- Za čišćenje nemojte koristiti mlaznicu ili parni čistač i nemojte gurati uređaj pod vodu jer će se dijelovi smočiti i može doći do strujnog udara.
- Ako se uređaj ne održava u dobrom stanju čistoće, to može negativno utjecati na životni vijek uređaja i rezultirati opasnom situacijom.

Čišćenje

- Ohlađenu vanjsku površinu očistite krpom ili spužvom lagano navlaženom blagom otopinom sapuna.
- Iz razloga higijene uređaj treba očistiti prije i nakon upotrebe.
- Izbjegavajte dodirivanje vode s električnim komponentama.
- Očistite unutrašnjost spremnika neabrazivnim deterdžentom i isperite čistom vodom.
- Nikada ne uranjajte uređaj u vodu ili druge tekućine.
- Nikada ne upotrebljavajte agresivna sredstva za čišćenje, abrazivne spužve ili sredstva za čišćenje koja sadrže klor. Nemojte koristiti čeličnu vunu, metalni pribor ili oštre ili šiljaste predmete za čišćenje. Nemojte koristiti benzin ili otapala!
- Nijedan dio nije siguran za pranje u perilici posuda.

Dijelovi	Kako čistiti	Napomena
Sva dodatna oprema, kao što su držači stalaka, itd.	<ul style="list-style-type: none">• Natopite toplom vodom sa sapunicom oko 10 do 20 minuta.• Temeljito isperite tekućom vodom.	Napokon dobro osušite sve dijelove.
Vanjske staklene površine	<ul style="list-style-type: none">• Obrišite mekom krpom i malo neutralnim deterdžentom. Uvjerite se da voda ili vlaga ne ulaze u uređaj.	
Unutarnje staklene površine	<ul style="list-style-type: none">• Uklonite sve naslage hrane.• Obrišite mekom krpom i malo blagog deterdženta. Uvjerite se da voda ili vlaga ne ulaze u uređaj.	
Staklena vrata		

Održavanje

- Preporučujemo zamjenu UV-C izvora svjetlosti i karbonskog filtera jednom godišnje.
- Redovito provjeravajte rad uređaja kako biste spriječili ozbiljne nezgode.
- Ako vidite da uređaj ne radi ispravno ili da postoji problem, prestanite ga koristiti, isključite ga i kontaktirajte dobavljača.
- Sve radove na održavanju, instalaciji i popravcima moraju obavljati specijalizirani i ovlašteni tehničari ili ih preporučuje proizvođač.

Prijevoz i skladištenje

- Prije skladištenja, uvijek provjerite je li uređaj isključen iz električne mreže i potpuno se ohladio.
- Uređaj čuvajte na hladnom, čistom i suhom mjestu.
- Nikada ne stavljajte teške predmete na uređaj jer bi ih to moglo oštetiti.
- Ne pomičite uređaj dok je u pogonu. Isključite uređaj iz napajanja prilikom pomicanja i držite ga na dnu.
- Posebnu pozornost treba posvetiti kretanju ili transportu stroja zbog njegove težine. S najmanje 2 osobe ili pomoću kolica. Pomičite stroj polako, pažljivo i nikada ne kosite više od 45°.



Rješavanje problema

Ako uređaj ne radi ispravno, provjerite otopinu u tablici u nastavku. Ako i dalje ne možete riješiti problem, obratite se dobavljaču / pružatelju usluga.

Problemi	Mogući uzrok	Moguće rješenje
Uređaj ne radi.	Nije priključeno. Uređaj je isključen.	Ponovno provjerite je li pravilno spojen.
Uređaj nije dovoljno hladan.	Vanjsko okruženje može zahtijevati višu postavku. Vrata se prečesto otvaraju. Vrata nisu potpuno zatvorena. Brtva na vratima ne brtvi ispravno.	Provjerite postavku regulatora temperature.
Svjetlo ne radi.	Nije priključeno. Osigurač se aktivirao ili pregorio osigurač. Svjetlo je oštećeno. Svjetlo je "ISKLJUČENO".	Kontaktirajte dobavljača.
Vibracije.	Provjerite je li uređaj na ravnoj površini.	Uređaj postavite na vodoravnu, stabilnu i toplinsku površinu.
Čini se da uređaj stvara previše buke.	Kontrakcija i širenje unutarnjih zidova mogu uzrokovati pucjavu i buku. Uređaj nije niveliran.	Uređaj postavite na vodoravnu, stabilnu i toplinsku površinu. Ostavite najmanje 20 cm prostora oko i iznad uređaja.
Zvuk pčele s kodom pogreške 00 00.	Vrata se neće pravilno zatvoriti.	Uvjerite se da su vrata dobro zatvorena. Ako je brtva neispravna, obratite se dobavljaču.
Zvuk pčele s kodom pogreške HH / LL.	Razina vlažnosti unutar ormarića previsoka je / niska.	Provjerite s identifikacijom šifre pogreške.

Identifikacija šifre pogreške

Kodovi pogrešaka		Identifikacija šifre pogreške	Mogući uzrok	Moguće rješenje
Li-jevi prozor	Desni prozor			
E1		Kvar u kratkom spoju zbog senzora vlage i temperature.	Oštećenje odspajanja senzora ili žica između senzora i PCB-a.	Kontaktirajte dobavljača.
E2		Kvar u otvorenom krugu zbog senzora vlage i temperature.		
E5		Kvar u kratkom spoju sa senzora temperature na isparivaču.	Oštećenje senzora temperature na isparivaču ili žicama odspajanje između senzora i PCB-a.	
E6		Kvar u otvorenom krugu od senzora temperature na isparivaču.		
HH		Zaštita od visoke temperature, >27 °C.	1. Da li navijači rade dobro? 2. Svako istjecanje rashladnog sredstva iz isparivača ili cijevi. 3. Da li kompresor radi dobro. 4. Bilo kakvo oštećenje na PCB-u.	
LL		Zaštita od niske temperature, <-5 °C.	Kvar PCB-a.	
	HH	Visoka zaštita od vlage. Kada je vlažnost 15% viša od postavke dulje od 48 sati, na zaslonu se prikazuje "HH" i bljeskaju svjetla. "HH" će se odbaciti kada je vlažnost < +10% od postavke.	1. Spoj senzora se otpušta. 2. Kvar PCB-a.	
	LL	Zaštita od niske vlažnosti. Kada je vlažnost 15% niža od postavke dulje od 48 sati, na zaslonu se prikazuje "LL" i svjetla bljeskaju. "LL" će se odbaciti kada je vlažnost > -10% od postavke.	1. Razina vode u spremniku za vodu. 2. Bilo koji ventilator je prebjegao. 3. Kvar PCB-a.	1. Provjerite razinu vode u spremniku za vodu. Album će se isključiti kada se razina vlažnosti nastavi normalno 2. Kontaktirajte dobavljača.

HR



00	00	Alarm vrata nakon otvaranja vrata 3,5 min.	Vrata ostaju otvorena dulje od 210 sekundi oštećenja ili pogrešnog pozicioniranja magneta.	Uvjerite se da su vrata dobro zatvorena. Ako je brtva neispravna, obratite se dobavljaču.
UU		Aktivacija UV svjetiljke.	UV svjetiljka aktivira se ako lijevi prozor prikazuje „UU“. To će biti oštećenje UV svjetiljke ili komutatora, odspajanje žica ako prozor prikazuje „UU“ dok UV svjetiljka nije aktivirana.	Molimo zamijenite UV svjetiljku ili komutator ako nema odvajanja žica. (Vidi ==> Zamjena UV svjetiljke)

Jamstvo

Neispravnosti koje utječu na funkcionalnost uređaja koje se pojave u roku od jedne godine nakon kupnje popravljat će se besplatnim popravkom ili zamjenom, pod uvjetom da je uređaj korišten i održavan u skladu s uputama i da nije na bilo koji način bio zlouporabljjen ili pokvaren. To ne utječe na vaša zakonska prava. Ako je uređaj pokriven jamstvom, navedite gdje i kada je kupljen i uključite dokaz o kupnji (npr. račun).

U skladu s našim pravilima o kontinuiranom razvoju proizvodva pridržavamo pravo na promjenu opisa proizvodva, pakiranja i dokumentacije bez prethodne obavijesti.

Odbacivanje otpada i okoliš



Kada prestaje s uporabom uređaja, proizvod se ne smije odlagati s drugim kućnim otpadom. Umjesto toga, vaša je odgovornost odlagati na vašu otpadnu opremu predajući je na određeno sabirno mjesto. Nepriдрžavanje tog pravila može se kazniti u skladu s primjenjivim propisima o odlaganju otpada. Zasebnim sakupljanjem i recikliranjem vaše otpadne opreme u vrijeme odlaganja čuvaju se prirodni resursi i osigurava se njezino recikliranje na način koji štiti ljudsko zdravlje i okoliš.

Za više informacija o tome gdje možete uskratiti svoj otpad radi recikliranja, obratite se lokalnoj tvrtki za prikupljanje otpada. Proizvođači i uvoznici ne preuzimaju odgovornost za recikliranje, tretman i ekološko zbrinjavanje, bilo izravno ili putem javnog sustava.

Vážení zákazníkú,

Děkujeme vám za zakoupení tohoto spotřebiče HENDI. Před první instalací a použitím tohoto spotřebiče si pozorně přečtěte tuto uživatelskou příručku a věnujte zvláštní pozornost níže uvedeným bezpečnostním předpisům.

Bezpečnostní pokyny

- Spotřebič používejte pouze k určenému účelu, k němuž byl navržen, jak je popsáno v této příručce.
- Výrobce neodpovídá za žádné škody způsobené nesprávným provozem a nesprávným používáním.
-  **NEBEZPEČÍ! NEBEZPEČÍ ÚRAZU ELEKTRICKÝM PROUDEM!** Nepokoušejte se spotřebič opravovat sami. Elektrické části spotřebiče neponořujte do vody ani jiných kapalin. Nikdy nadržte spotřebič pod tekoucí vodou.
- NIKDY NEPOUŽÍVEJTE POŠKOZENÝ SPOTŘEBIČ!** Pravidelně kontrolujte, zda elektrické spoje a kabely nejsou poškozeny. Poškozený spotřebič odpojte od napájení. Opravy smí provádět pouze dodavatel nebo kvalifikovaná osoba, aby se zabránilo nebezpečí nebo zranění.
- VAROVÁNÍ!** Při umísťování spotřebiče vedte napájecí kabel bezpečně, pokud je to nutné, aby nedošlo k neúmyslnému vytažení, poškození, kontaktu s topnou plochou nebo nebezpečí zakopnutí.
- VAROVÁNÍ!** Dokud je zástrčka v zásuvce, spotřebič je připojen k napájecí síti.
- VAROVÁNÍ!** Před odpojením od napájení, čištěním, údržbou nebo skladováním spotřebič VŽDY vypněte.
- Spotřebič připojujte pouze k elektrické zásuvce s napětím a frekvencí uvedenou na štítku spotřebiče.
- Nedotýkejte se zástrček / elektrických spojů mokřma nebo vlhkýmá rukama.
- Spotřebič a elektrické zástrčky/připojky udržujte mimo dosah vody a jiných kapalin. Pokud spotřebič spadne do vody, okamžitě odpojte napájecí připojky. Spotřebič nepoužívejte, dokud jej nezkontroluje kvalifikovaný technik. Nedodržení těchto pokynů bude mít za následek život ohrožující rizika.
- Napájecí zdroj zapojte do snadno přístupné elektrické zásuvky, abyste mohli v případě nouze spotřebič okamžitě odpojit.
- Dbejte na to, aby se kabel nedostal do kontaktu s ostrými nebo horkými předměty, a chraňte jej před otevřeným ohněm. Nikdy netahejte za napájecí kabel, abyste jej vypoili ze zásuvky, ale vždy vytáhněte zástrčku.
- Nikdy nepřeháňejte přístroj za kabel.
- Nikdy se nepokoušejte sami otevřít kryt spotřebiče.
- Do krytu spotřebiče nevklaďte žádné předměty.
- Během používání nikdy nenechávejte spotřebič bez dozoru.
- Tento spotřebič by měl obsluhovat vyškolený personál v kuchyni restaurace, pracovníci jídelny nebo baru atd.
- Tento přístroj by neměly obsluhovat osoby se sníženými fyzickými, smyslovými nebo duševními schopnostmi nebo osoby s nedostatkem zkušeností a znalostí.
- Tento spotřebič by za žádných okolností neměly používat děti.
- Uchovávejte spotřebič a jeho elektrické připojky mimo dosah dětí.
- Nikdy nepoužívejte jiné příslušenství nebo jiná zařízení než ta, která jsou dodávána se spotřebičem nebo která doporučuje výrobce. Pokud tak neučiníte, může to představovat bezpečnostní riziko pro uživatele a poškodit spotřebič. Používejte

pouze originální díly a příslušenství.

- Tento spotřebič nepoužívejte pomocí externího časovače nebo dálkového ovládání.
- Nepokládejte spotřebič na topné těleso (benzín, elektrický, uhlíkový sporák atd.).
- Nezakrývejte provoz spotřebiče.
- Na spotřebič nepokládejte žádné předměty.
- Nepoužívejte spotřebič v blízkosti otevřeného ohně, výbušných nebo hořlavých materiálů. Spotřebič vždy provozujte na vodorovném, stabilním, čistém, tepelně odolném a suchém povrchu.
- Spotřebič není vhodný k instalaci v místě, kde lze použít vodní trysku.
- Během používání nechte kolem spotřebiče prostor alespoň 20 cm pro větrání.
- **VAROVÁNÍ!** Udržujte všechny větrací otvory na spotřebiči bez překážek.

Zvláštní bezpečnostní pokyny

- Tento spotřebič je určen pouze ke komerčnímu a profesionálnímu použití.
- Vnitřní police nepřeplyňujte. Maximální náplň se vztahuje k „technickým specifikacím“
- Je-li napájecí kabel poškozen, musí být vyměněn výrobcem, jeho servisním zástupcem nebo podobně kvalifikovanou osobou, aby nedošlo k ohrožení.



OPATRNOST! NEBEZPEČÍ POŽÁRU! Použité chladivo je R600a / R290. Jedná se o hořlavé chladivo, které je šetrné k životnímu prostředí. Ačkoli je hořlavé, nepoškozuje ozonovou vrstvu a nezvyšuje skleníkový efekt. Použití této chladicí kapaliny

- však vedlo k mírnému zvýšení hladiny hluku ve spotřebiči. Kromě hluku kompresoru můžete slyšet chladicí kapalinu proudící kolem systému. To je nevyhnutelné a nemá to žádný nepříznivý vliv na výkon spotřebiče. Při přepravě a nastavení spotřebiče je třeba postupovat opatrně, aby nedošlo k poškození žádných částí chladicího systému. Únik chladicí kapaliny může poškodit oči.
- V tomto spotřebiči se používá pěnový nadouvadlo Cyclopentane. Je vysoce hořlavý.
 - **OPATRNOST! NEBEZPEČÍ POPÁLENÍ!** Chladicí kapalina nastříkaná na kůži může způsobit vážné popáleniny. Chraňte oči a pokožku. Pokud dojde k popálení chladivem, okamžitě opláchněte studenou vodou. V případě vážných popálenin aplikujte led a okamžitě kontaktujte lékařskou pomoc.
 - **VAROVÁNÍ!** Při vestavbě zajistěte dostatečné větrání v okolí struktury. Nikdy neblokuje sání a výstup vzduchu, abyste udrželi cirkulaci vzduchu.
 - **VAROVÁNÍ!** K urychlení odmrazování nepoužívejte jiná mechanická zařízení nebo jiné prostředky než ty, které doporučuje výrobce.
 - **VAROVÁNÍ!** Nepoškodte chladicí okruh.
 - **VAROVÁNÍ!** Elektrické spotřebiče nepoužívejte uvnitř přihrádek spotřebiče na skladování potravin, pokud se nejedná o typ doporučený výrobcem.
 - Do spotřebiče ani do jeho blízkosti neumísťujte žádné nebezpečné produkty, jako je palivo, atkohol, barvy, aerosolové plechovky s hořlavým hnacím plynem, hořlavé nebo výbušné látky atd.
 - Po instalaci se spotřebič nesmí naklánět pod úhlem větším

- než 5° a je nutné počkat 2 hodiny, než jej připojíte k napájení, aby se zapnul. Totéž platí pro případ, že se spotřebič pohne.
- Pokud byl spotřebič vypnut nebo odpojen od zdroje napájení, je nutné počkat 5 minut, než se znovu zapne.
- Do stejné zásuvky jako u tohoto spotřebiče nesmí být zapojeny žádné jiné spotřebiče.
- Nepokoušejte se na spotřebič stoupat.

Určené použití

- Tento spotřebič je určen k použití v komerčních aplikacích, například v kuchyních restaurací, jídelen, nemocnicích a komerčních podnicích, jako jsou pekárny, butchery atd., ale nikoli k nepřetržitě hromadné výrobě potravin.
- Spotřebič je určen pouze ke stárnutí masa. Jakékoli jiné použití může vést k poškození spotřebiče nebo zranění osob.
- Provozování spotřebiče za jakýmkoli jiným účelem se považuje za nesprávné použití přístroje. Uživateli nese výhradní odpovědnost za nesprávné použití zařízení.

Instalace uzemnění

Tento spotřebič je klasifikován jako **ochranný typ I** a musí být připojen k ochrannému uzemnění. Uzemnění snižuje riziko úrazu elektrickým proudem poskytnutím únikového vodiče pro elektrický proud.

Tento spotřebič je vybaven napájecím kabelem se zemnicí zástrčkou nebo elektrickými přípojkami se zemnicím vodičem. Přípojky musí být řádně nainstalovány a uzemněny.

Hlavní části výrobku

(Obr. 1 na straně 3)

1. Panel displeje
2. Nádžka na vodu
3. Zámek dveří

Poznámka: Obsah této příručky se vztahuje na všechny uvedené položky, pokud není uvedeno jinak. Vzhled se může lišit od zobrazených ilustrací.

Náhradní díly nebo příslušenství

(Obr. 1 na straně 3)

4. UVC světlo
5. Filtr s aktivním uhlím
6. Absorbční bavlna
7. Závěsná tyč z nerezové oceli
8. Háček z nerezové oceli
9. Police z nerezové oceli
10. Podnos na sůl

Ovládací panel

(Obr. 2 na straně 4)

11. Spínač napájení. Stav zapnutí: Stisknutím a podržením na 3 sekundy zapnete funkci./ Vypnete spotřebič.
12. Funkční klávesa: Pomocí tohoto tlačítka vyberte požadovanou funkci: nastavení teploty nebo vlhkosti.
13. Světlo/Fahrenheit/Celsius: Krátce jej stiskněte, jakmile zapnete/vypnete vnitřní osvětlení. Dlouhé stisknutí na 3 sekundy: ZAPNĚTE/VYPNĚTE vnitřní světlo a poté se obrazovka displeje převede na stupně Celsia nebo Fahrenheita.
14. Tlačítko Nahoru
15. Tlačítko Dolů

CZ



16. Řízení UV systému
17. Displej teploty / levé okno chybového kódu: zobrazuje aktuální teplotu a nastavenou teplotu. Problém s kódem chyby naleznete v části Identifikace kódu chyby
18. Pravé okno Zobrazení vlhkosti / Kód chyby: zobrazuje aktuální vlhkost a nastavenou vlhkost. Problém s kódem chyby naleznete v části Identifikace kódu chyby

Schéma zapojení

(Obr. 3 na straně 4)

- A. Kompresor
- B. Ověřitelná rychlost
- C. Výstupní ventilátor
- D. Ve ventilátoru 1
- E. Ve ventilátoru 2
- F. Ve ventilátoru 3 [pouze 204962 v.03, 204986 v.02 a 221433 v.03]
- G. Ve ventilátoru 4 [pouze 204962 v.03, 204986 v.02 a 221433 v.03]
- H. Deska plošných spojů
- I. Snímač 1
- J. Snímač zvlhčovače
- K. Usměrňovač
- L. UVC
- M. Ohřivač
- N. Spínač osvětlení dvířek
- O. Elektronické expanzní ventily
- P. Deska displeje

Příprava před použitím

- Odstraňte všechny ochranné obaly.
- Zkontrolujte, zda je přístroj v dobrém stavu a s veškerým příslušenstvím. V případě neúplného nebo poškozeného doručení se prosím okamžitě obraťte na dodavatele. V takovém případě zařízení nepoužívejte.
- Před použitím vyčistíte příslušenství a spotřebič [viz ==> Čištění a údržba].
- Ujistěte se, že je spotřebič zcela suchý.
- Spotřebič položte na vodorovný, stabilní a žáruvzdorný povrch, který je bezpečný proti stříkající vodě.
- Pokud chcete spotřebič uložit v budoucnu, uschovejte jeho obal.
- Návod k použití si uschovejte pro budoucí použití.

POZNÁMKA! Z důvodu zbytků z výroby může spotřebič během prvních několika použití vydávat lehký zápach. To je normální a neznamená to žádnou závadu ani nebezpečí. Ujistěte se, že je spotřebič dobře větraný.

Instalace / montáž a demontáž

Instalace ventilačního podstavce

(Obr. 4 na straně 5)

- Vyměňte přední ventilační podstavec z výrobku a vyjměte 4 šrouby ze sáčku s příslušenstvím.
- Otevřete dvířka, vyrovnajte ventilační podstavec se čtyřmi otvory pro šrouby ve spodní části skříňe a utáhněte šrouby křížovým šroubovákem.

Přemístění police

(Obr. 5 na straně 5)

- Polohu roštu můžete upravit v závislosti na výšce jídla. Chcete-li upravit polici, stiskněte boční stranu čepu limitu police a poté polici vytáhněte z kolejnice. Instalace police bude opačná

s extrakcí police. Nejvyšší úroveň kolejnice je určena pouze pro závěsnou tyč z nerezové oceli.

Bezpečnostní zámek

(Obr. 6 na straně 5)

- Uzamčení spotřebiče: Vložte klíč, jak je znázorněno šipkou 1, a otočte klíč o 90°. Chcete-li spotřebič odemknout, odemkněte jej ve směru šipky 2 a otočte o 90°.

Reverzibilita dveří

(Obr. 7 na straně 6)

19. Dekorativní hřebík
20. Nůž
21. Zařízení odolné proti pádu
22. Úhel M5 šest
23. Šestiúhelný šroubovák M5
24. Jádro vřetena dveří
25. Horní závěs dvířek
26. Dolní dveřní závěs
27. Křížový šroubovák
28. Základna zámku
29. Dekorativní hřebík
30. Čtvercový magnet

- Chcete-li umístit skříň na otevřeném provozním místě, otevřete dveře do maximálního úhlu.
- Odstraňte ozdobný hřeb [19] na opačné straně [obr. 7a na straně 6];
- Demontujte šrouby [22] zařízení odolného proti pádu [21] a poté zařízení odolné proti pádu vyjměte. [Obr. 7a na straně 6]
- Přidržte dvířka a vyšroubujte jádro hřídele dvířek [6] ze dvou konců horní části dvířek. Vyjměte dvířka a odložte je stranou. [Obr. 7b na straně 6]
- Vypusťte horní a dolní závěs dveří [25] [26] a poté závěs dveří namontujte na opačné straně. [Obr. 7c, 7d na straně 6]
- Pomocí šroubováku vyjměte uzamykací základnu a připevňte ji na opačné straně. [Obr. 7e na straně 6]
- Odstraňte ozdobný hřebík na horním rámu dveří a magnet dveří umístěný na spodním rámu dveří. Upevněte dveřní magnet na rám horních dveří a ozdobný hřebík na spodní rám dveří.
- Dvířka otočte o 180° a poté je nainstalujte na opačnou stranu skříňe. [Obr. 7e na straně 6]
- Nakonec instalujte ozdobný hřeb a zařízení odolné proti pádu na opačné straně. [Obr. 7f na straně 6]

Návod k obsluze

- Spotřebič umístěte na stabilní a rovný povrch. Ujistěte se, že je spotřebič správně vyrovnán pomocí vodováhy [není součástí dodávky].
- Před použitím nechte spotřebič asi 2 hodiny odpočívat v určené poloze, aby nedošlo k poškození chladicího okruhu třepaným chladičem.
- Ujistěte se, že je spotřebič ve fázi WYPNUTÍ hlavního vypínače. Připojte spotřebič ke vhodnému zdroji napájení a zapněte jej stisknutím tlačítka napájení na několik sekund.
- Nechte spotřebič před vložením steaku do spotřebiče rovnoměrně dosáhnout nastavené teploty s dostatečnými rozestupy v okolí, aby byla zajištěna správná cirkulace vzduchu.

DŮLEŽITÉ: Pokud je jednotka odpojena od sítě, je přerušeno napájení nebo vypnuta, počkejte 3 až 5 minut, než ji znovu spustíte. Spotřebič se nespustí, pokud se pokusíte restartovat



před touto časovou prodlevou.

Tipy pro stárnutí

- Doporučujeme, aby maso pro suché stárnutí bylo čerstvé. Lze použít i vakuově zralé maso, maximálně však 14 dní.
- Naše doporučení pro nejlepší sušené hovězí: použijte maso z mladé krávy s běžným tukovým krytem a dobré mramorování.
- Pokud si objednáte solný blok, položte jej na nerezový plech a položte jej na dno skříně. Zkontrolujte prosím každé 2–3 dny, zda na zásobniku nezbyvá voda, a v případě potřeby vodu odstraňte.
- Pověste celý kryt na věšáky vašeho spotřebiče nebo položte jednotlivé zářezy na police.
- Intenzita chuti se bude lišit v závislosti na třídě mramoru, teplotě, vlhkosti a době dozrávání.
- Odstraňte tmavé a externě vysušené oblasti nožem na staré maso. Při každém kontaktu s masem používejte ochranné rukavice, **NEDOTÝKEJTE** se masa bez rukavic!
- Kvalita masa může být zachována jednoduchým vakuováním a zmrazením po skončení stárnutí.

Pokyny pro přidání vody a výměnu absorpční bavlny

204962 v.03, 204986 v.02, 221433 v.03 (Obr. 8a - 8c na straně 7)

Pravidelně kontrolujte okno hladiny vody, abyste se ujistili, že se nádržka na vodu nevyprázdní (Obr. 8a). Když hladina vody klesne na nízkou hladinu, je třeba vodu doplnit, aby funkce stárnutí fungovala správně.

- Opatrně vysuňte zásobník na vodu.
- V případě potřeby absorpční bavlnu vyměňte. (Obr. 8b)
- Naplňte zásobník čistou vodou / destilovanou vodou až po značku „max“. (Obr. 8c)
- Opatrně zasuněte nádržku na vodu až na doraz, aby nedošlo k postříkání vodou.

Výměna vzduchu s filtrem s aktivním uhlím

(Obr. 9 na straně 8)

Doporučujeme vyměnit filtr každých 6 měsíců. Chcete-li vyměnit filtr jen o 90° vlevo nebo vpravo, vyjměte jej / vložte.

Poznámka: Životnost filtru je asi 6 měsíců. Překročení životnosti výrazně snižuje schopnost filtrace.

Výměna UV lampy

204962 v.03, 204986 v.02, 221433 v.03 (Obr. 10a a 10b na straně 9)

1. Odstraňte kryt z nerezové oceli pod nádobou na vodu. (Obr. 10a)
2. Vypněte UV lampu a vyměňte ji. (Obr. 10b)

Odmrazovací systém

- Spotřebič je vybaven systémem automatického odmrazování s cirkulací. Spotřebič se může automaticky odmrazit, když je kompresor zastaven a časování. Mrazová voda se automaticky vypouští ze skladovacího prostoru dozrávacího stroje. Voda kondenzovaná v nádobě je kompresorem přeměněna na teplo nebo odpařování. Zbývající voda udržuje vlhkost ve skříně.
- Všechny jednotky jsou vybaveny dvojitými skleněnými dvířky Low-E, která mají třetí vnitřní akrylovou vrstvu pro minimalizaci kondenzace na skleněných dvířkách
- Spotřebič není zcela utěsněn; odtokovým potrubím je povolen vstup čerstvého vzduchu.

Poznámky: Během cyklu chlazení dochází k odvádění tepla a

jeho rozptylování přes vnější povrchy spotřebiče. Během těchto cyklů se nedotýkejte povrchů.

Popis zvlhčovacího systému

Tento výrobek je vybaven funkcí automatického zvlhčování. Zvlhčovací systém je uvnitř krytu ventilátoru. Pokud není nutná žádná údržba, je zakázáno otevírat a vytahovat! Tento produkt má funkci připomenutí doplňování elektrolytu. Pokud v nádrže na vodu chybí voda, zazní zvukový signál a na displeji se zobrazí „E5“ se zobrazí chyba nedostatku vody a kontrolka bude blikat, když k této chybě dojde.

Čištění a údržba

- **POZORNOST!** Před skladováním, čištěním a údržbou vždy odpojte spotřebič od napájení a vychladněte.
- K čištění nepoužívejte vodní trysku ani parní čistič a netlačte spotřebič pod vodu, protože by se části namočily a mohlo by dojít k úrazu elektrickým proudem.
- Pokud není spotřebič udržován v dobrém stavu čistoty, může to nepříznivě ovlivnit jeho životnost a způsobit nebezpečnou situaci.

Čištění

- Očistěte ochlazený vnější povrch hadříkem nebo houbičkou mírně navlhčenou v jemném mýdlovém roztoku.
- Z hygienických důvodů je nutné spotřebič před použitím a po něm vyčistit.
- Zabraňte kontaktu vody s elektrickými součástmi.
- Vyčistěte vnitřek nádoby neabrazivním čisticím prostředkem a opláchněte čistou vodou.
- Spotřebič nikdy neponořujte do vody nebo jiných kapalin.
- Nikdy nepoužívejte agresivní čisticí prostředky, abrazivní houbičky nebo čisticí prostředky obsahující chlór. K čištění nepoužívejte ocelovou vlnu, kovové náčiní ani žádné ostré nebo špičaté předměty. Nepoužívejte benzín ani rozpouštědla!
- Žádné součásti nelze mýt v myčce nádobí.

Díly	Jak čistit	Poznámka
Veškeré příslušenství, jako jsou držáky stojanů atd.	<ul style="list-style-type: none">• Namočte do teplé mýdlové vody na dobu asi 10 až 20 minut.• Důkladně opláchněte pod tekoucí vodou.	Nakonec všechny díly důkladně osušte.
Vnější skleněné povrchy	<ul style="list-style-type: none">• Otrete je měkkým hadříkem a trochu jemného čisticího prostředku. Dbejte na to, aby se dovnitř spotřebiče nedostala žádná voda nebo vlhkost.	
Vnitřní skleněné povrchy	<ul style="list-style-type: none">• Odstraňte zbytky jídla.• Otrete měkkým hadříkem a trochu jemného čisticího prostředku. Dbejte na to, aby se dovnitř spotřebiče nedostala žádná voda nebo vlhkost.	
Skleněná dvířka	<ul style="list-style-type: none">• Odstraňte zbytky jídla.• Otrete měkkým hadříkem a trochu jemného čisticího prostředku. Dbejte na to, aby se dovnitř spotřebiče nedostala žádná voda nebo vlhkost.	

Údržba

- Doporučujeme každoročně vyměnit zdroj UV-C světla a uhlíkový filtr.
- Pravidelně kontrolujte provoz spotřebiče, abyste zabránili vážným nehodám.
- Pokud vidíte, že spotřebič nefunguje správně nebo že se vy-

CZ



skytl problém, přestaňte jej používat, vypněte jej a kontaktujte dodavatele.

- Veškerá údržba, instalace a opravy musí být prováděny specializovanými a autorizovanými technikami nebo doporučenými výrobci.

Přeprava a skladování

- Před uskladněním se vždy ujistěte, že byl spotřebič odpojen od zdroje napájení a zcela vychladl.
- Spotřebič skladujte na chladném, čistém a suchém místě.
- Nikdy na spotřebič nepokládejte těžké předměty, protože by se tím mohl poškodit.
- Když je spotřebič v provozu, nepřemisťujte jej. Při přemisťování odpojte spotřebič od napájení a držte jej ve spodní části.
- Zvláštní pozornost je třeba věnovat při přemisťování nebo přepravě stroje kvůli jeho vysoké hmotnosti. Nejméně se 2 osobami nebo s použitím vozíku. Pohybujte se strojem pomalu, opatrně a nikdy ne více než 45°.

Odstraňování problémů

Pokud spotřebič nefunguje správně, zkontrolujte prosím, zda je roztok v níže uvedené tabulce. Pokud problém stále nemůžete vyřešit, obraťte se na dodavatele/poskytovatele služeb.

CZ

Problémy	Možná příčina	Možné řešení
Spotřebič nefunguje.	Není připojeno. Spotřebič je vypnutý.	Znovu zkontrolujte, zda je správně připojen.
Spotřebič není dostatečně studený.	Externí prostředí může vyžadovat vyšší nastavení. Dvířka se otevírají příliš často. Dvířka nejsou zcela zavřená. Těsnění dvířek netěsní správně.	Zkontrolujte nastavení regulace teploty.
Světlo nefunguje.	Není připojeno. Jistič je vypnutý nebo je spálena pojistka. Světlo je poškozené. Kontrolka nesvítil.	Kontaktujte dodavatele.
Vibrace.	Zkontrolujte, zda je spotřebič na rovném povrchu.	Spotřebič položte na vodorovný, stabilní a žáruvzdorný povrch.
Zdá se, že spotřebič vydává příliš mnoho hluku.	Kontrakce a rozpínání vnitřních stěn může způsobit praskání a praskání. Spotřebič není vyrovnaný.	Spotřebič položte na vodorovný, stabilní a žáruvzdorný povrch. Nechte kolem spotřebiče a nad ním alespoň 20 cm prostoru.
Zvukový signál s chybovým kódem 00 00.	Dvířka se nezavírají správně.	Ujistěte se, že jsou dvířka dobře zavřená. Pokud je těsnění vadné, obraťte se na dodavatele.
Zvukový signál s chybovým kódem HH/LL.	Úroveň vlhkosti uvnitř skříně je příliš vysoká/nízká.	Zkontrolujte pomocí identifikace kódu chyby.

Identifikace kódu chyby

Chybové kódy		Identifikace kódu chyby	Možná příčina	Možné řešení
Levé okno	Pravé okno			
E1		Porucha zkratu snímače vlhkosti a teploty.	Poškození snímače nebo odpojení vodičů mezi snímačem a obvodovou deskou.	Kontaktujte dodavatele.
E2		Závada otevřeného obvodu z čidla vlhkosti a teploty.		
E5		Závada zkratu snímače teploty na výparníku.	Poškození snímače teploty na výparníku nebo odpojení vodičů mezi snímačem a obvodovou deskou.	
E6		Závada otevřeného obvodu snímače teploty na výparníku.		
HH		Ochrana proti vysokým teplotám, >27 °C.	1. Zda fanoušci fungují dobře. 2. Jakýkoli únik chladiva z výparníku nebo potrubí. 3. Zda kompresor funguje dobře. 4. Jakékoli poškození PCB.	
LL		Ochrana proti nízkým teplotám, <-5 °C.	Porucha PCB.	
	HH	Ochrana proti vysoké vlhkosti. Jakmile je vlhkost o 15 % vyšší než nastavení po dobu delší než 48 hodin, na displeji se zobrazí „HH“ a kontrolky blikají. „HH“ bude zamítnuto, když je vlhkost < +10 % než nastavení.	1. Připojení snímače se uvolní. 2. Porucha PCB.	
	LL	Ochrana proti nízké vlhkosti. Jakmile je vlhkost o 15 % nižší než nastavení po dobu delší než 48 hodin, na displeji se zobrazí „LL“ a kontrolky budou blikat. Když je vlhkost >-10 % než nastavení LL, bude hodnota „LL“ zamítnuta.	1. Hladina vody uvnitř nádrže na vodu. 2. Každý ventilátor je vadný. 3. Porucha PCB.	1. Zkontrolujte hladinu vody uvnitř nádrže na vodu. Album se vypne, jakmile se úroveň vlhkosti obnoví normální. 2. Kontaktujte dodavatele.



Tisztelt Ügyfelünk!

Köszönjük, hogy megvásárolta ezt a HENDI készüléket. A készülék első üzembe helyezése és használata előtt figyelmesen olvassa el ezt a felhasználói kézikönyvet, különös figyelmet fordítva az alább ismertetett biztonsági előírásokra.

00	00	Výstraha dveří po otevření dveří na 3,5 min.	Dvířka zůstanou otevřená déle než 210 sekund poškození nebo nesprávná poloha magnetu.	Ujistěte se, že jsou dvířka dobře zavřena. Pokud je těsnění vadné, obraťte se na dodavatele.
UU		Aktivace UV lampy.	UV lampa se aktivuje, pokud levé okno zobrazuje „UU“. Mohlo by dojít k poškození UV lampy nebo komutátoru, odpojení vodičů, pokud okno zobrazuje „UU“, když UV lampa není aktivována.	Pokud nedošlo k odpojení kabelů, požádejte o výměnu UV lampy nebo komutátoru. (Viz ==> Výměna UV lampy)

Záruka

Jakákoli závada ovlivňující funkci spotřebiče, která se objeví do jednoho roku od zakoupení, bude opravena bezplatnou opravou nebo výměnou za předpokladu, že byl spotřebič používán a udržován v souladu s pokyny a že nebyl žádným způsobem zneužit ani zneužit. Vaše zákonná práva nejsou dotčena. Pokud je spotřebič reklamován v rámci záruky, uveďte, kde a kdy byl zakoupen, a přiložte doklad o zakoupení (např. doklad o zakoupení). V souladu s našimi zásadami neustálého vývoje produktů si vyhrazujeme právo bez předchozího upozornění změnit specifikace produktu, balení a dokumentace.

Likvidace a prostředí



Při vyřazování spotřebiče z provozu se tento spotřebič nesmí likvidovat s jiným domácím odpadem. Namísto toho je vaší odpovědností zlikvidovat odpadní zařízení předáním na určené sběrné místo. Nedodržení tohoto pravidla může být penalizováno v souladu s platnými předpisy o likvidaci odpadu. Samostatný sběr a recyklace vašich odpadních zařízení při likvidaci pomůže zachovat přírodní zdroje a zajistí, že budou recyklovány způsobem, který chrání lidské zdraví a životní prostředí.

Další informace o tom, kde můžete odpad odevzdat k recyklaci, získáte od místní společnosti pro sběr odpadu. Výrobci a dovozci nenesou odpovědnost za recyklaci, zpracování a ekologickou likvidaci, a to ani přímo, ani prostřednictvím veřejného systému.

Biztonsági utasítások

- A készüléket kizárólag a jelen kézikönyvben leírt rendeltetésének megfelelően használja.
- A gyártó nem vállal felelősséget a helytelen használatból és használatból eredő károkért.
-  **VESZÉLY! ÁRAMÜTÉS VESZÉLYE!** Ne kísérleje meg saját maga megjavítani a készüléket. Ne merítse a készülék elektromos alkatrészeit vízbe vagy más folyadékba. Soha ne tartsa a készüléket folyó víz alatt..
- **SOHA NE HASZNÁLJON SÉRÜLT KÉSZÜLÉKET!** Rendszeresen ellenőrizze az elektromos csatlakozásokat és a vezetéket, hogy nem sérültek-e. Ha sérült, váltsa le a készüléket az elektromos hálózatról. A veszély vagy sérülés elkerülése érdekében a javításokat csak beszállító vagy képzett személy végezheti.
- **FIGYELMEZTETÉS!** A készülék elhelyezésekor szükség esetén biztonságosan vezesse el a tápkábelt, hogy elkerülje a véletlen meghúzást, a károsodást, a fűtőfelülettel való érintkezést vagy a bottlávésveszélyt.
- **FIGYELMEZTETÉS!** Amíg a dugasz az aljzatban van, a készülék csatlakoztatva van a tápegységhez.
- **FIGYELMEZTETÉS!** MINDIG kapcsolja ki a készüléket, mielőtt leválasztja az áramellátásról, tisztításról, karbantartásról vagy tárolásról.
- A készüléket csak a készülék címkéjén feltüntetett feszültséggel és frekvenciával rendelkező elektromos aljzathoz csatlakoztassa.
- Ne érintse meg a dugaszt/elektromos csatlakozásokat nedves vagy nedves kézzel.
- Tartsa távol a készüléket és az elektromos dugaszt/csatlakozókat víztől és más folyadékoktól. Ha a készülék vízbe esik, azonnal távolítsa el a tápcsatlakozókat. Ne használja a készüléket addig, amíg azt szakképzett technikus nem ellenőrizte. Ezen utasítások be nem tartása életveszélyes következtetéseket okozhat.
- Csatlakoztassa a tápegységet egy könnyen hozzáférhető elektromos aljzathoz, hogy vészhelyzet esetén azonnal le tudja választani a készüléket.
- Ügyeljen arra, hogy a vezeték ne érintkezzen éles vagy forró tárgyakkal, és tartsa távol nyílt tűztől. Soha ne húzza ki a tápkábelt az aljzatról, hanem inkább mindig húzza ki a dugót.
- Soha ne szálítsa a készüléket a kábelénél fogva.
- Soha ne próbálja meg saját maga kinyitni a készülék burkolatát.
- Ne helyezzen tárgyakat a készülék házába.
- Használat közben soha ne hagyja felügyelet nélkül a készüléket.
- A készüléket kizárólag képzett személyzet használhatja az étterem konyhájában, étkezdéjében vagy bárjában stb.
- A készüléket nem használhatják csökkent fizikai, érzékszervi vagy szellemi képességekkel rendelkező személyek, illetve megfelelő tapasztalattal és tudással nem rendelkező személyek.

HU



- A készüléket gyermekek semmilyen körülmények között nem használhatják.
- A készüléket és elektromos csatlakozásait gyermekektől elzárva tárolja.
- Soha ne használjon a készülékhez mellékelt vagy a gyártó által ajánlott tartozékoktól vagy kiegészítő eszközöktől eltérő tartozékokat. Ennek elmulasztása biztonsági kockázatot jelenthet a felhasználó számára, és károsíthatja a készüléket. Csak eredeti alkatrészeket és tartozékokat használjon.
- Ne működtesse a készüléket külső időzítővel vagy távvezérlő rendszerrel.
- Ne helyezze a készüléket fűtőtárgyra (benzin, elektromos, széntűzhely stb.).
- Ne takarja le a készüléket működés közben.
- Ne helyezzen semmilyen tárgyat a készülék tetejére.
- Ne használja a készüléket nyílt láng, robbanásveszélyes vagy gyúlékony anyagok közelében. A készüléket mindig vízszintes, stabil, tiszta, hőálló és száraz felületen üzemeltesse.
- A készülék nem alkalmas olyan helyre történő beszerelésre, ahol vízugár használható.
- Hagyjon legalább 20 cm-es helyet a készülék körül, hogy használat közben szellőzhessen.
- **FIGYELMEZTETÉS!** A készülék szellőzőnyílásait tartsa akadálymentesen.

HU

Speciális biztonsági utasítások

- A készülék kizárólag kereskedelmi és professzionális használatra készült.
- Ne töltse túl a belső polcokat. A maximális terhelés a „Műszaki specifikációkra” vonatkozik
- Ha a tápkábel megsérül, a veszélyek elkerülése érdekében a gyártóval, annak szervizével vagy hasonlóan képzett szakemberrel kell kicseréltetni.



LEGYEN ÓVATOS! TŰZVESZÉLY! A felhasznált hűtőközeg R600a / R290. Ez egy gyúlékony hűtőközeg, amely környezetbarát. Bár gyúlékony, nem károsítja az ózonréteget, és nem növeli az üvegházhatást.

A hűtőközeg használata azonban a készülék zajszintjének enyhe megnövekedéséhez vezetett. A kompresszor zaján kívül a rendszer körüli hűtőfolyadék áramlását is hallhatja. Ez elkerülhetetlen, és nem befolyásolja hátrányosan a készülék teljesítményét. A készülék szállítása és üzembe helyezése során ügyelni kell arra, hogy a hűtőrendszer egyetlen része se sérüljön meg. A hűtőfolyadék szivárgása károsíthatja a szemet.

- Ebben a készülékben ciklopentán hasítóanyagot használnak. Rendkívül gyúlékony.
- **LEGYEN ÓVATOS! ÉGÉSI SÉRÜLÉS VESZÉLYE!** A bőrre permetezett hűtőközeg kritikus égési sérüléseket okozhat. Védje a szemet és a bőrt. Ha a hűtőközeg megég, azonnal öblítse le hideg vízzel. Súlyos égési sérülések esetén azonnal alkalmazzon jeget, és forduljon orvoshoz.
- **FIGYELMEZTETÉS!** Beépítéskor biztosítson megfelelő szellőzést a környező szerkezetben. Soha ne zárja el a levegő beszívását és kimenetét a levegő keringésének fenntartása érdekében.
- **FIGYELMEZTETÉS!** Ne használjon mechanikus eszközöket vagy más eszközöket a leolvasztási folyamat felgyorsítására, kivéve a gyártó által ajánlottakat.
- **FIGYELMEZTETÉS!** Ne tegyen kárt a hűtőkörben.

- **FIGYELMEZTETÉS!** Ne használjon elektromos készülékeket a készülék élelmiszer-tároló rekeszeiben, kivéve, ha azok a gyártó által ajánlott típusúak.
- Ne helyezzen a készülék belsejébe vagy közelébe semmilyen veszélyes terméket, például üzemanyagot, alkoholt, festéket, gyúlékony hajtógázt, gyúlékony vagy robbanásveszélyes anyagokat stb. tartalmazó aeroszolos dobozokat.
- Beszerelés után a készüléket nem szabad 5°-nál nagyobb szögben megdönteni, és a bekapcsoláshoz várni kell 2 órát, mielőtt csatlakoztatná a tápegységhez. Ugyanez vonatkozik a készülék későbbi mozgatására is.
- Ha a készüléket kikapcsolták vagy leválasztották az áramellátásról, akkor 5 percet kell várni, amíg újra bekapcsolnak.
- Semmilyen más készüléket nem szabad ugyanahhoz az aljzathoz csatlakoztatni, mint a jelen készülék esetében.
- Ne próbáljon meg mászni a készülékre.

Rendeltetésszerű használat

- A készülék kereskedelmi célokra, például éttermek, étkezdék, kórházak konyháiban és kereskedelmi vállalkozások, például pékségek, sütődék stb. számára készült, de nem használható élelmiszerek folyamatos tömeggyártására.
- A készüléket kizárólag húsok öregedésére tervezték. Minden egyéb használat a készülék károsodásához vagy személyi sérüléshez vezethet.
- A készülék bármilyen más célból történő üzemeltetése a készülék helytelen használatának minősül. Kizárólag a felhasználó felelős az eszköz nem megfelelő használatáért.

Földelés

Ez a készülék I. védettségi osztályba tartozik, és védőföldeléshez kell csatlakoztatni. A földelés csökkenti az áramütés veszélyét azért, hogy az elektromos áramhoz elvezető vezetékét biztosít.

Ez a készülék földelt dugóval ellátott tápkábelrel, vagy földelő vezetékkel ellátott elektromos csatlakozásokkal van ellátva. A csatlakozásokat megfelelően kell felszerelni és földelni.

A termék fő részei

(1. ábra a 3. oldalon)

1. Megjelenítő panel
2. Víztartály
3. Ajtózár

Megjegyzés: A jelen kézikönyv tartalma minden felsorolt elemre vonatkozik, kivéve, ha másként nem határozzák meg. A megjelenés eltérhet az ábrán láthatótól.

Pótalkatrészek vagy tartozékok

(1. ábra a 3. oldalon)

4. UVC fény
5. Aktivált szénzsűrő
6. Nedvszívó pamut
7. Rozsdamentes acél függesztőrúd
8. Rozsdamentes acél horg
9. Rozsdamentes acél polc
10. Sótálca



Kezelőpanel

(2. ábra a 4. oldalon)

11. Tápkapcsoló. Bekapcsolási állapot: A bekapcsoláshoz tartassa lenyomva 3 másodpercig./ Kapcsolja KI a készüléket.
12. Funkciókulcs: Ezzel a gombbal választhatja ki a kívánt funkciót: a beállított hőmérsékletet vagy a beállított páratartalmat.
13. Fény/Fahrenheit/Celsius: Nyomja meg röviden a belső világítás BE/KI kapcsolása után.
- Nyomja meg hosszan 3 másodpercig: kapcsolja be/KI a belső világítást, majd a kijelző Celsius-fokra vagy Fahrenheit-fokra vált.
14. Fel gomb
15. Le gomb
16. UV-rendszer vezérlése
17. Hőmérséklet kijelző / Hibakód bal ablak: az aktuális hőmérséklet és a beállított hőmérséklet megjelenítése. Hibakód-probléma esetén lásd a Hibakód-azonosítás részt
18. Páratartalom kijelző / Hibakód jobb ablak: az aktuális páratartalom és a beállított páratartalom megjelenítésére szolgál. Hibakód-probléma esetén lásd a Hibakód-azonosítás részt

Kapcsolási rajz

(3. ábra a 4. oldalon)

- A. Kompresszor
- B. Igazolható sebességű sarj
- C. Külső ventilátor
- D. Az 1. ventilátorban
- E. A 2. ventilátorban
- F. A 3. ventilátorban (csak 204962 v.03, 204986 v.02 és 221433 v.03)
- G. A 4. ventilátorban (csak 204962 v.03, 204986 v.02 és 221433 v.03)
- H. PCB kártya
- I. érzékelő 1
- J. Párásító érzékelő
- K. Egyenirányító
- L. UVC
- M. Fűtőegység
- N. Ajtó világításkapcsolója
- O. Elektronikus expanziós szelepek
- P. Kijelző tábla

Használat előtti előkészítés

- Távolítsa el minden védőcsomagolást és csomagolást.
- Ellenőrizze, hogy a készülék jó állapotban van-e, és az összes tartozékkal együtt. Hiányos vagy sérült szállítás esetén kérjük, azonnal lépjen kapcsolatba a szállítóval. Ebben az esetben ne használja a készüléket.
- Használat előtt tisztítsa meg a tartozékokat és a készüléket (lásd ==> Tisztítás és karbantartás).
- Ellenőrizze, hogy a készülék teljesen száraz-e.
- Helyezze a készüléket vízszintes, stabil és hőálló felületre, amely biztonságosan ellenáll a kifiröccsenő víznek.
- Őrizze meg a csomagolást, ha a jövőben tárolni kívánja a készüléket.
- Őrizze meg a használati útmutatót későbbi használatra.

MEGJEGYZÉS! A gyártási maradványok miatt a készülék enyhé szagot bocsáthat ki az első néhány használat során. Ez normális jelenség, és nem jelez semmilyen hibát vagy veszélyt. Győ-

ződjön meg arról, hogy a készülék jól szellőzik.

Telepítés/összeszerelés és szétszerelés

Szellőző lábázat felszerelése

(4. ábra az 5. oldalon)

- Vegye ki az elülső szellőztető lábázatot a termékből, és vegyen ki 4 csavart a tartozéktáskából.
- Nyissa ki az ajtót, igazítsa a szellőzőtalpatzatot a szekrény alján található négy csavarfurathoz, és húzza meg a csavarokat egy csillagfejű csavarhúzóval.

Helyezze át a polcot

(5. ábra az 5. oldalon)

- A polc helyzetét az étel magasságától függően állíthatja be. A polc beállításához nyomja meg a polc végálláscsapjának oldalát, majd húzza ki a polcot a sínből. A polc beszerelése ellentétes lesz a polkiemeléssel. Kérjük, vegye figyelembe, hogy a sín legmagasabb szintje csak a rozsdamentes acél függesztőrdúra vonatkozik.

Biztonsági zár

(6. ábra az 5. oldalon)

- A készülék zárolása: Helyezze be a kulcsot az 1. nyílnak megfelelően. A kulcs 90°-ban történő elforgatásához. A készülék kioldásához oldja ki a zárolást a 2. nyíllal jelzett irányba, 90°-kal megfordítva.

Az ajtó megfordíthatósága

(7. ábra a 6. oldalon)

19. Dekoratív köröm
20. Kés
21. Cseppálló eszköz
22. M5 hatszög
23. M5 hatszögű csavarhúzó
24. Ajtó orsó mag
25. Felső ajtózsanér
26. Alsó ajtózsanér
27. A keresztfejű csavarhúzó
28. Rögzítő alap
29. Dekoratív köröm
30. A négyszögletes mágnes

- A szekrény nyitott üzemi helyre történő helyezéséhez az ajtó a maximális szögben nyitva van.
- Távolítsa el a dekorszegyet (19) az ellenkező oldalon (7a. ábra a 6. oldalon);
- Szerelje szét a leesésbiztos eszköz (21) csavarjait (22), majd távolítsa el a leesésbiztos eszközt. (7a. ábra a 6. oldalon)
- Fogja meg az ajtót, és csavarja ki az ajtó tengely magját (6) az ajtó tetejének két végéből. Vegye ki az ajtót, és tegye félre. (7b. ábra a 6. oldalon)
- Ūrítse ki a felső és az alsó ajtózsanért (25) (26), majd szerelje össze az ajtózsanért az ellenkező oldalon. (7c. ábra, 7d a 6. oldalon)
- Csavarhúzóval távolítsa el a zárótalpat, és rögzítse az ellenkező oldalra. (7e. ábra a 6. oldalon)
- Távolítsa el a díszszegyet a felső ajtókeretről és az ajtó mágneszt az alsó ajtókeretről. Rögzítse az ajtó mágneszt a felső ajtókeretre és a dekorszegyet az alsó ajtókeretre.
- Fordítsa meg az ajtót 180°-kal, majd szerelje fel az ajtót a szekrény ellenkező oldalára. (7e. ábra a 6. oldalon)

HU



- Végül szerelje fel a dekorszeget és a cseppálló eszközt az el- lenkező oldalra. (7f. ábra a 6. oldalon)

Üzemeltetési utasítások

- Helyezze a készüléket stabil és vízszintes felületre. Ellenőrizze, hogy a készülék vízlágyító vízszintben van-e (nincs mel- lékelve).
- Használat előtt hagyja a készüléket kb. 2 órán át a kívánt hely- zetben pihenni, hogy elkerülje a hűtőkör megrázódott hűtő- közeg miatti károsodását.
- Győződjön meg arról, hogy a készülék a főkapcsoló KI állá- sában van. Csatlakoztassa a készüléket a megfelelő áram- forráshoz, és kapcsolja be a készüléket a bekapcsoló gomb néhány másodpercig tartó megnyomásával.
- Mielőtt a steaket a készülékbe helyezné, hagyja, hogy a ké- szülék elérje a beállított hőmérsékletet, elegendő térközzel a megfelelő légáramlás biztosítása érdekében.

FONTOS: Ha a készülék ki van húzva, áramkimaradás tör- ténik vagy kikapcsol, várjon 3-5 percet, mielőtt újraindítja a készüléket. A készülék nem indul el, ha ezen késleltetés előtt próbálja újraindítani.

Öregedési tippek

- Javasoljuk, hogy a száraz idősödő húsnak frissnek kell lennie. Még a vákuumos érett hús is használható, de legfeljebb 14 napig.
- Javaslatunk a legjobb száraz, idős marhahúshoz: használjon egy fiatal tehénből származó húst hagyományos zsíros fedő- vel és jó márványokkal.
- Ha sóblokkot rendelt, tegye a rozsdamentes acél tálcára, és helyezze a tálcát a szekrény aljára. Kérjük, 2-3 naponta ellenőrizze, hogy maradt-e víz a tálcán, szükség esetén távolítsa el a vizet.
- Akassza vissza a teljes kapcsolót a készülék akasztóira, vagy tegye az egyes vágott darabokat a polcokra.
- Az ízek intenzitása a márványozási osztályoktól, a hőmérsék- lettől, a páratartalomtól és az érlelési időtől függ.
- Távolítsa el a sötét és külsőleg szárazított területeket egy késsel az idős hús számára. Kérjük, viseljen védőkesztyűt, amikor hozzáér a húshoz. **NE** érintse meg a húst védőkesztyű nélkül!
- A hús minősége az öregedés befejeztével egyszerűen porszí- vózható és fagyasztható.

Útmutató a víz betöltéséhez és a nedvszívó pamut cseréjéhez 204962 v.03, 204986 v.02, 221433 v.03 (8a. - 8c. ábra a 7. ol- dalon)

Rendszeresen ellenőrizze a vízszintjelző ablakot, hogy a víz- tartály nem fog kiürülni (8a. ábra). Amikor a vízszint alacsony szintre csökken, a vizet fel kell tölteni, hogy az öregedési funk- ció megfelelően működjön.

- Óvatosan csúsztassa ki a víztartályt.
- Szükség esetén cserélje ki a nedvszívó pamutot. (8b. ábra)
- Töltse fel a víztartályt tiszta vízzel/desztilált vízzel a „max” jelzésig. (8c. ábra)
- Óvatosan csúsztassa be a víztartályt, hogy megakadályozza a víz kifiróccsenését.

Levegőcsere aktivált szénzűrővel

(9. ábra a 8. oldalon)

Javasoljuk, hogy a szűrőt 6 havonta cserélje ki. A szűrő cseréjé- hez csak 90°-kal balra vagy jobbra, és távolítsa el / helyezze be. Megjegyzés: A szűrő élettartama körülbelül 6 hónap. Az élet-

tartam túllépése jelentősen csökkenti a szűrési képességet.

UV-lámpa cseréje

204962 v.03, 204986 v.02, 221433 v.03 (10a. és 10b. ábra a 9. oldalon)

1. Távolítsa el a rozsdamentes acél burkolatot a víztartály alatt. (10.a ábra)
2. A csere érdekében csavarja le az UV-lámpát. (10b. ábra)

Leolvasztási rendszer

- A készülék automatikus keringető jégmentesítési rendszer- rel rendelkezik. A készülék automatikusan leolvad, amikor a kompresszor leáll és az időzítést beállítja. A dérvíz auto- matikusan távozik az érdelegép tárolóhelyéről. A tartályban lecsapódott vizet a kompresszor hővé vagy párolgással ala- kítja, a maradék víz pedig fenntartja a páratartalmat a szek- rényben.
- Minden berendezés kétrétegű Low-E üvegajtóval van felsze- relve, amely egy harmadik belső akrilréteggel rendelkezik, hogy minimalizálja az üvegajtón fellépő páralecsapódást.
- A készülék nincs teljesen lezárva; a friss levegő beengedése a lefolyócsövön keresztül megengedett.

Megjegyzések: A hűtési ciklus során a hó leadódik, és a készü- lék külső felületein keresztül szétszóródik. Ne érintse meg a felületeket ezeken a ciklusokon belül.

Párásító rendszer leírása

Ez a termék automatikus párásítási funkcióval rendelkezik. A párásító rendszer a ventilátorfedél belsejében található. Ha nincs szükség karbantartásra, tilos kinyitni és kihúzni! Ez a termék vízkezelési emlékeztető funkcióval rendelkezik. Ha a víztartályban nincs víz, hangjelzés jelenik meg, és a kijelzőn az E5 felirat jelenik meg, ami vízhiányt jelez, és a jelzőfény villog, amikor ez a hiba bekövetkezik.

Tisztítás és karbantartás

- **FIGYELEM!** Tárolás, tisztítás és karbantartás előtt mindig vá- lassza le a készüléket az elektromos hálózatról, és hűtse le.
- Ne használjon vízsugarat vagy gőztisztítót a tisztításhoz, és ne nyomja a készüléket víz alá, mert az alkatrészek benedvesed- hetnek, és áramütés következhet be.
- Ha a készüléket nem tartják megfelelő tisztaságú állapotban, az hátrányosan befolyásolhatja a készülék élettartamát, és veszélyes helyzetet eredményezhet.

Tisztítás

- Enyhe szappanos oldattal enyhén megnedvesített ruhával vagy szivaccsal tisztítsa meg a hűtött külső felületet.
- Higiéniai okokból a készüléket használat előtt és után meg kell tisztítani.
- Kerülje az elektromos alkatrészek vízzel való érintkezését.
- Tisztítsa meg a tartály belsejét nem sűrű hatású tisztítószer- rel, és öblítse le tiszta vízzel.
- Soha ne merítse a készüléket vízbe vagy más folyadékba.
- Soha ne használjon agresszív tisztítószereket, sűrűlósziva- csokat vagy klórtartalmú tisztítószereket. A tisztításhoz ne használjon acélgapopot, fémeszközöket vagy éles vagy he- gyes tárgyakat. Ne használjon benzint vagy oldószereket!
- Egyetlen alkatrész sem tisztítható mosogatógépben.



Alkatrészek	Tisztítás	Megjegyzés
Minden tartozék, például állványtartók stb.	<ul style="list-style-type: none"> Áztassa 10-20 percig meleg, szappanos vízben. Alaposan öblítse le folyó vízzel. 	Végül szárítsa meg jól az összes alkatrészt.
Külső üvegelemek	<ul style="list-style-type: none"> Törölje tisztára puha ruhával és kevés semleges tisztítószerrel. Ügyeljen arra, hogy ne kerüljön víz vagy nedvesség a készülék belsejébe. 	
Belső üvegelemek	<ul style="list-style-type: none"> Távolítson el minden étellerakódást. Törölje tisztára egy puha ruhával és egy kevés nyhe tisztítószerrel. Ügyeljen arra, hogy ne kerüljön víz vagy nedvesség a készülék belsejébe. 	
Üvegajtó		

Karbantartás

- Javasoljuk, hogy az UV-C fényforrást és a szénzsűrőt évente cserélje ki.
- A súlyos balesetek megelőzése érdekében rendszeresen ellenőrizze a készülék működését.
- Ha azt látja, hogy a készülék nem működik megfelelően, vagy probléma van, ne használja tovább, kapcsolja ki, és forduljon a forgalmazóhoz.
- Minden karbantartási, telepítési és javítási munkát szakképzett és felhatalmazott technikusoknak kell elvégezniük, vagy a gyártónak kell javasolnia.

Szállítás és tárolás

- Tárolás előtt mindig győződjön meg arról, hogy a készülék le lett választva a hálózatról, és teljesen lehűlt.
- A készüléket hűvös, tiszta és száraz helyen tárolja.
- Soha ne helyezzen nehéz tárgyakat a készülékre, mivel ez károsíthatja azt.
- Ne mozgassa a készüléket működés közben. Mozgatás közben válassza le a készüléket az elektromos hálózatról, és tartsa alul.
- Nagy súlya miatt különös gonddal kell eljárni a gép mozgásakor vagy szállításakor. Legalább 2 fővel vagy kocsival. Mozdassa a gépet lassan, óvatosan, és soha ne döntse meg 45°-nál nagyobb szögben.

Hibaelhárítás

Ha a készülék nem működik megfelelően, kérjük, ellenőrizze az alábbi táblázatban a megoldást. Ha továbbra sem tudja megoldani a problémát, kérjük, forduljon a szállítóhoz/szolgáltatóhoz.

Problémák	Lehetséges ok	Lehetséges megoldás
A készülék nem működik.	Nincs csatlakoztatva. A készülék ki van kapcsolva.	Ellenőrizze újra, hogy megfelelően csatlakozik-e.
A készülék nem elég hideg.	A külső környezet magasabb beállítást igényelhet. Az ajtó túl gyakran nyílik ki. Az ajtó nincs teljesen becsukva. Az ajtó tömítés nem zár megfelelően.	Ellenőrizze a hőmérséklet-szabályozó beállítását.
A világítás nem működik.	Nincs csatlakoztatva. A megszakító kioldott vagy kiégett a biztosíték. A lámpa sérült. A lámpa „KI” állásban van.	Forduljon a szállítóhoz.
Rezgés.	Ellenőrizze, hogy a készülék vízszintes talajon van-e.	Helyezze a készüléket vízszintes, stabil és hőálló felületre.
Úgy tűnik, a készülék túl sok zajt bocsát ki.	A belső falak összehúzódása és kitágulása pattogó és recsegő zajokat okozhat. A készülék nincs vízszintben.	Helyezze a készüléket vízszintes, stabil és hőálló felületre. Hagyjon legalább 20 cm helyet a készülék körül és felett.
Hangjelzés és hibakód: 00 00.	Az ajtó nem záródik megfelelően.	Győződjön meg arról, hogy az ajtó jól záródik. Ha a tömítés hibás, forduljon a szállítóhoz.
Csipogás hangjelzés HH/LL hibakóddal.	A készülékházon belüli páratartalom túl magas/alacsony.	Kérjük, ellenőrizze a hibakód azonosítását.

HU



Hibakód azonosítása

Hibakódok		Hibakód azonosítása	Lehetséges ok	Lehetséges megoldás
Bal oldali ablak	Jobb oldali ablak			
E1		Rövidzártati hiba a páratartalom- és hőmérséklet-érzékelő miatt.	Az érzékelő sérülése vagy az érzékelő és a PCB közötti vezetékleválasztás sérülése.	Forduljon a szállítóhoz.
E2		A páratartalom- és hőmérséklet-érzékelő nyitott áramkör-hibája.		
E5		Rövidzártat az elpárologatón lévő hőmérséklet-érzékelő miatt.	A hőmérséklet-érzékelő károsodása az elpárologatón vagy az érzékelő és a PCB közötti vezeték lecsatlakozása.	
E6		A párologatón lévő hőmérséklet-érzékelő nyitott áramkör hiba.		
HH		Magas hőmérséklet elleni védelem, >27 °C.	1. A rajongók jól működnek-e. 2. A hűtőközeg szivárgása az elpárologatóból vagy a csővekből. 3. A kompresszor jól működik-e. 4. Bármilyen sérülés a PCB-n.	
LL		Alacsony hőmérséklet elleni védelem, <-5 °C.	PCB hiba.	
	HH	Magas páratartalom elleni védelem. Ha a páratartalom több mint 48 órán keresztül 15%-kal magasabb, mint a beállított érték, a kijelzőn a „HH” felirat jelenik meg, és a fények villognak. Az „HH” elvetésre kerül, ha a páratartalom < +10% a beállított értéknél.	1. Az érzékelő csatlakozása meglazult. 2. PCB hiba.	

	LL	Alacsony páratartalom elleni védelem. Ha a páratartalom 15%-kal alacsonyabb, mint a beállított érték 48 óránál hosszabb ideig, a kijelzőn az „LL” felirat jelenik meg, és a fények villognak. Az „LL” elvetésre kerül, ha a páratartalom >-10% a beállított értéknél.	1. Vízint a víztartályban. 2. A ventilátor meghibásodott. 3. PCB hiba.	1. Ellenőrizze a vízintet a víztartályban. Az album kikapcsol, amikor a páratartalom visszaáll a normál értékre 2. Forduljon a szállítóhoz.
00	00	Ajtóriasztás az ajtónyitás után 3,5 perccel	Az ajtó több mint 210 másodpercig nyitva marad a mágnes sérülése vagy nem megfelelő elhelyezése.	Győződjön meg arról, hogy az ajtó jól záródik. Ha a tömítés hibás, forduljon a szállítóhoz.
UU		Az UV-lámpa bekapcsolása.	Az UV-lámpa akkor aktiválódik, ha a bal oldali ablak „UU”-t jelenít meg. Az UV-lámpa vagy a kommutátor károsodik, a vezeték megszakadnak, ha az ablak „UU”-t jelenít meg, miközben az UV-lámpa nincs aktiválva.	Cserélje ki az UV-lámpát vagy a kommutátort, ha nincs vezetékleválasztás. (Lásd ==> UV lámpa cseréje)

Jótállás

A készülék működését befolyásoló minden olyan hiba, amely a vásárlást követő egy éven belül válik nyilvánvalóvá, javításra vagy cseréire szorul, feltéve, hogy a készüléket az utasításoknak megfelelően használták és karbantartották, és semmilyen módon nem használták fel helytelenül vagy használták fel helytelenül. Az Ön törvényben biztosított jogait ez nem érinti. Ha a készülékre garanciális igény vonatkozik, adja meg, hogy hol és mikor vásárolta meg, és mellékelje a vásárlást igazoló bizonylatot (pl. nyugtát).

A folyamatos termékfejlesztésre vonatkozó irányelvünkkel összhangban fenntartjuk a jogot a termék, a csomagolás és a dokumentáció előzetes értesítés nélküli módosítására.

Elvetés és környezet



A készülék üzemén kívül helyezése során a terméket nem szabad más háztartási hulladékkal együtt ártalmatlanítani. Ehelyett az Ön felelőssége, hogy a hulladékgyűjtő berendezéseket a kijelölt gyűjtőhelyre szállítsa. Ennek a szabálynak a figyelmen kívül hagyása a hulladék ártalmatlanítására vonatkozó hatályos előírásokkal összhangban büntetést vonhat maga után. A hulladéktároló berendezések ártalmatlanításkori elkülönített gyűjté-



se és újrahasznosítása segít a természeti erőforrások megőrzésében, és biztosítja, hogy az emberi egészséget és a környezetet védő módon kerül újrahasznosításra.

Ha többet szeretne megtudni arról, hogy hová lehet a hulladékot újrahasznosítani, forduljon a helyi hulladékgyűjtő vállalathoz. A gyártók és az importőrök nem vállalnak felelősséget az újrahasznosításért, a kezelésért és az ökológiai hulladékkezelésért sem közvetlenül, sem pedig nyilvános rendszeren keresztül.

УКРАЇНСЬКИЙ

Шановний клієнте!

Дякуємо, що придбали цей прилад HENDI. Уважно прочитайте цей посібник користувача, звертаючи особливу увагу на правила техніки безпеки, описані нижче, перед першим встановленням і використанням цього приладу.

Інструкції з техніки безпеки

- Використовуйте прилад лише за призначенням, як описано в цьому посібнику.
- Виробник не несе відповідальності за будь-які збитки, спричинені неправильною експлуатацією та неправильним використанням.
-  **НЕБЕЗПЕКА! РИЗИК УРАЖЕННЯ ЕЛЕКТРИЧНИМ СТРУМОМ!** Не намагайтеся ремонтувати прилад самостійно. Не занурюйте електричні частини приладу у воду або інші рідини. Ніколи не тримайте прилад під проточною водою.
- **НІКОЛИ НЕ ВИКОРИСТОВУЙТЕ ПОШКОДЖЕНИЙ ПРИЛАД!** Регулярно перевіряйте електричні з'єднання та шнур на наявність пошкоджень. У разі пошкодження від'єднайте прилад від джерела живлення. Будь-який ремонт має виконуватися лише постачальником або кваліфікованою особою, щоб уникнути небезпеки або травми.
- **ПОПЕРЕДЖЕННЯ!** Під час розміщення приладу безпечно прокладіть кабель живлення, якщо це необхідно, щоб уникнути ненавмисного натягу, пошкодження, контакту з поверхнею нагрівання або небезпеки відключення.
- **ПОПЕРЕДЖЕННЯ!** Поки штекер знаходиться у гнізді, прилад підключається до електромережі.
- **ПОПЕРЕДЖЕННЯ!** ЗАВЖДИ вимикайте прилад, перш ніж від'єднати його від електромережі, чищення, обслуговування або зберігання.
- Підключайте прилад до електричної розетки лише за допомогою напруги та частоти, зазначених на етикетці приладу.
- Не торкайтеся вилки/електричного з'єднання вологими або вологими руками.
- Тримайте прилад та електричну вилку/з'єднання подалі від води та інших рідин. Якщо прилад потрапив у воду, негайно вийміть з'єднання з джерелом живлення. Не використовуйте прилад, доки його не перевірить сертифікований спеціаліст. Недотримання цих інструкцій призведе до ризиків, що загрожують життю.
- Від'єднайте джерело живлення до легкодоступної електричної розетки, щоб можна було негайно від'єднати прилад у разі виникнення надзвичайної ситуації.
- Переконайтеся, що шнур не контактує з гострими чи гарячими предметами, та тримайте його подалі від відкритого вогню. Ніколи не тягніть за шнур живлення, щоб від'єднати

його від розетки; натомість завжди тягніть за вилку.

- Ніколи не носіть прилад за шнур.
- Ніколи не намагайтеся самостійно відкривати корпус приладу.
- Не вставляйте предмети в корпус приладу.
- Ніколи не залишайте прилад без нагляду під час використання.
- Цим приладом повинен керувати кваліфікований персонал на кухні ресторану, їдальні або бару тощо.
- Цей прилад не повинні експлуатувати особи з обмеженими фізичними, сенсорними або розумовими здібностями або особи з недостатнім досвідом і знаннями.
- Цей прилад за жодних обставин не повинен використовуватися дітьми.
- Зберігайте прилад та його електричні підключення в недоступному для дітей місці.
- Ніколи не використовуйте аксесуари або будь-які додаткові пристрої, окрім тих, що постачаються разом із приладом або рекомендовані виробником. Якщо цього не зробити, це може становити загрозу безпеці користувача та пошкодити прилад. Використовуйте лише оригінальні деталі та аксесуари.
- Не використовуйте цей прилад із зовнішнім таймером або системою дистанційного керування.
- Не ставте прилад на нагрівальний об'єкт (бензин, електрична плита, вугільна плита тощо).
- Не накривайте прилад під час роботи.
- Не ставте на прилад жодних предметів.
- Не використовуйте прилад поблизу відкритого вогню, вибухонебезпечних або легкозаймистих матеріалів. Завжди експлуатуйте прилад на горизонтальній, стійкій, чистій, жаростійкій і сухій поверхні.
- Прилад не можна встановлювати в місцях, де можна використовувати струмінь води.
- Під час роботи залиште місце на відстані принаймні 20 см навколо приладу для вентиляції.
- **ПОПЕРЕДЖЕННЯ!** Тримайте всі вентиляційні отвори на приладі вільними від перешкод.

Спеціальні інструкції з безпеки

- Цей прилад призначений лише для комерційного та професійного використання.
- Не перевантажуйте внутрішні полицки. Максимальне навантаження відноситься до «Технічні характеристики»
- Якщо кабель живлення пошкоджений, його повинні замінити виробник, його сервісна служба або інші кваліфіковані особи, щоб уникнути небезпеки.



ОБЕРЕЖНІСТЬ! РИЗИК ПОЖЕЖИ!

Використовується холодоагент R600a / R290. Це легкозаймистий холодоагент, який є екологічно безпечним. Хоча він легкозаймистий, він не пошкоджує озоновий шар і не посилює парниковий ефект. Однак використання цього охолоджувача призвело до незначного збільшення рівня шуму приладу. Крім шуму компресора, ви можете почути, як охолоджувач тече навколо системи. Це неминуче і не впливає негативно на роботу приладу. Під час транспортування слід бути обережними та налаштувати прилад, щоб не пошкодити жодних частин системи охолодження. Протікання охолоджувача може пошкодити очі.



- У цьому приладі використовується пінопластовий нагвинчувальний засіб — циклопентан. Вона дуже легкозаймиста.
- **ОБЕРЕЖНІСТЬ! РИЗИК ОПІКІВ!** Рідкий холодоагент, що розпливається на шкіру, може викликати критичні опіки. Захист очей і шкіри. У разі опіків холодоагентом негайно промийте його холодною водою. Якщо опіки тяжкі, нанесіть лід і негайно зверніться за медичною допомогою.
- **ПОПЕРЕДЖЕННЯ!** Забезпечте достатню вентиляцію навколишньої конструкції при вбудовуванні. Ніколи не блокуйте всмоктування потоку повітря та випускний отвір для повітря, щоб підтримувати циркуляцію повітря.
- **ПОПЕРЕДЖЕННЯ!** Не використовуйте механічні пристрої або інші засоби для прискорення процесу розморожування, крім рекомендованих виробником.
- **ПОПЕРЕДЖЕННЯ!** Не пошкоджуйте контур циркуляції холодоагенту.
- **ПОПЕРЕДЖЕННЯ!** Не використовуйте електричні прилади всередині відділень для зберігання продуктів, якщо вони не відповідають типу, рекомендованому виробником.
- Не кладіть на прилад або поблизу нього небезпечні речовини, такі як паливо, алкоголь, фарба, аерозольні балончики з легкозаймистим пропелентом, легкозаймистими або вибухонебезпечними речовинами тощо.
- Після встановлення прилад не можна нахилити під кутом більше 5°, тому необхідно зачекати 2 години, перш ніж підключати його до джерела живлення, щоб увімкнути його. Те саме стосується випадків, коли прилад після цього переміщується.
- Якщо прилад був вимкнений або від'єднаний від джерела живлення, необхідно зачекати 5 хвилин, перш ніж знову увімкнути його.
- Жодні інші прилади не можна підключати до тієї ж розетки, що й цей прилад.
- Не намагайтеся піднятися на прилад.

Цільове використання

- Цей прилад призначений для комерційного застосування, наприклад, у кухнях ресторанів, їдальні, лікарнях і комерційних підприємствах, таких як пекарні, м'ясні фірми тощо, але не для постійного масового виробництва їжі.
- Прилад призначений лише для застарілого м'яса. Будь-яке інше використання може призвести до пошкодження приладу або травм.
- Експлуатація приладу з будь-якою іншою метою вважається неправильним використанням приладу. Користувач несе одноосібну відповідальність за неналежне використання пристрою.

Установка заземлення

Цей прилад належить до класу **захисту I** і має бути під'єднаний до захисного заземлення. Заземлення знижує ризик ураження електричним струмом, надаючи провідник для вимикання для електричного струму.

Цей прилад оснащений кабелем живлення з вилкою заземлення або електричними з'єднаннями з дротом заземлення. З'єднання повинні бути належним чином встановлені та заземлені.

Основні частини виробу

(Рис. 1 на стор. 3)

1. Панель дисплея
2. Резервуар для води
3. Блокування дверця

Зауваження: Вміст цього посібника застосовується до всіх перелічених елементів, якщо не зазначено інше. Зовнішній вигляд може відрізнятися від зображених зображень.

Запасні частини або аксесуари

(Рис. 1 на стор. 3)

4. УФС-світло
5. Активованний вугільний фільтр
6. Абсорбуюча бавовна
7. Підвісний стрижень із нержавіючої сталі
8. Гачок із нержавіючої сталі
9. Полочка з нержавіючої сталі
10. Піддон для солі

Панель керування

(Рис. 2 на стор. 4)

11. Перемикач живлення. Стан увімкнення: Натисніть і утримуйте протягом 3 секунд, щоб увімкнути./ ВИМКНІТЬ прилад.
12. Ключ функції: За допомогою цієї кнопки виберіть потрібну функцію: налаштування температури або налаштування вологості.
13. Світло/Фаренгейт/Кельсія: Коротко натисніть на нього після увімкнення/вимкнення внутрішнього освітлення. Довге натискання протягом 3 секунд: увімкніть/вимкніть внутрішнє освітлення, а потім дисплей буде перетворений на градуси за Цельсієм або Фаренгейтом.
14. Кнопка «Вгору»
15. Кнопка «Вниз»
16. Керування УФ-системою
17. Ліве вікно з кодом температури/помилки: для відображення поточної температури та встановленої температури. Щодо проблеми з кодом помилки див. розділ «Ідентифікація коду помилки»
18. Відображення вологості / код помилки у правому вікні: для відображення поточної вологості та вологості налаштувань. Щодо проблеми з кодом помилки див. розділ «Ідентифікація коду помилки»

Схема контуру

(Рис. 3 на стор. 4)

- A. Компресор
- B. Надійна швидкість осердя
- C. Вентилятор не працює
- D. В вентиляторі 1
- E. В вентиляторі 2
- F. В вентиляторі 3 (лише 204962 v.03, 204986 v.02 та 221433 v.03)
- G. В вентиляторі 4 (лише 204962 v.03, 204986 v.02 та 221433 v.03)
- H. РСВ дошка
- I. Датчик 1
- J. Датчик зволожувача
- K. Виправлювач
- L. UVC
- M. Нагрівач



- N. Перемикач освітлення дверцят
- O. Електронні клапани розширення
- P. Дисплей

Підготовка перед використанням

- Зніміть захисну упаковку та упакунок.
- Переконайтеся, що пристрій у хорошому стані та з усіма аксесуарами. У разі неповної або пошкодженої доставки негайно зверніться до постачальника. У цьому випадку не використовуйте пристрій.
- Перед використанням очистіть аксесуари та прилад (див. => Очищення та догляд).
- Переконайтеся, що прилад повністю сухий.
- Помістіть прилад на горизонтальну, стійку та жаростійку поверхню, безпечно для бризок води.
- Зберігайте упаковку, якщо ви плануєте зберігати ваш прилад у майбутньому.
- Зберігайте посібник користувача для подальшого використання.

ПРИМІТКА! Через виробничі залишки прилад може випускати легкий запах під час перших декількох застосувань. Це нормально і не вказує на будь-який дефект або небезпеку. Переконайтеся, що прилад добре провітрюється.

Встановлення/збирання та розбирання

Встановлення вентиляційного плінтуса

(Рис. 4 на стор. 5)

- Вийміть передню вентиляційну плінтус із виробу та вийміть 4 гвинти з додаткового мішка.
- Відкрийте дверцята, вирівняйте вентиляційний плінтус з чотирма отворами для гвинтів у нижній частині корпусу та затягніть гвинти викруткою Phillips.

Перемістіть полицку

(Рис. 5 на стор. 5)

- Можна налаштувати положення полицки залежно від висоти продуктів. Щоб відрегулювати полицку, натисніть на бокову частину обмежувального штифта полицки, а потім вийміть полицку з напрямної. Встановлення полицки буде протилежним витяганню полицки. Зверніть увагу, що найвищий рівень треку призначений лише для підвісного стрижня з нержавіючої сталі.

Замок безпеки

(Рис. 6 на стор. 5)

- Щоб заблокувати прилад: Вставте ключ, як показано стрілкою 1, щоб повернути ключ на 90°. Щоб розблокувати прилад, розблокуйте його в напрямку, показаному стрілкою 2, поверніть на 90°.

Зворотність дверцят

(Рис. 7 на стор. 6)

- 19. Декоративні нігті
- 20. Ніж
- 21. Водонепроникний пристрій
- 22. М5 шість кутів
- 23. Шестикутна викрутка М5
- 24. Дверний шар шпінделя
- 25. Верхня завіса дверцят
- 26. Нижня завіса дверцят
- 27. Хрестоподібна викрутка

- 28. Блокування основи
- 29. Декоративні нігті
- 30. Квадратний магніт

- Щоб встановити шафу на відкрите робоче місце, дверцята відчиняються під максимальним кутом.
- Зніміть декоративний цвях (19) з протилежного боку (рис. 7а на стор. 6);
- Розберіть гвинти (22) пристрою для захисту від падіння (21), а потім зніміть пристрій для захисту від падіння. (Рис. 7а на стор. 6)
- Тримайте дверцята, викрутіть стержень дверцят(6) з двох кінців верхньої частини дверцят. Вийміть дверцята і відкладіть їх убік. (Рис. 7б на стор. 6)
- Розблокуйте верхню та нижню завіси дверцят (25) (26), а потім встановіть завісу дверцят з протилежного боку. (Рис. 7с, 7д на стор. 6)
- Зніміть основу замка викруткою та зафіксуйте її з протилежного боку. (Рис. 7е на стор. 6)
- Зніміть декоративний цвях на верхній рамці дверцят і магніт дверцят, розташований на нижній рамці дверцят. Зафіксуйте магніт дверцят на верхній рамці дверцят та декоративний цвях на нижній рамці дверцят.
- Поверніть дверцята на 180°, а потім встановіть їх з протилежного боку корпусу. (Рис. 7е на стор. 6)
- Нарешті, встановіть декоративний цвях і спадкоємний пристрій з протилежного боку. (Рис. 7і на стор. 6)

UA

Інструкції з експлуатації

- Поставте прилад на стійку та рівну поверхню. Переконайтеся, що прилад правильно вирівняно за допомогою рівня води (не входить у комплект постачання).
- Дайте приладу відпочивати у призначеному для нього положенні протягом приблизно 2 годин перед початком роботи, щоб запобігти пошкодженню контуру охолодження через струснутий холодоагент.
- Переконайтеся, що прилад перебуває в положенні ВИМКНЕННЯ головного перемикача. Підключіть прилад до відповідного джерела живлення та увімкніть прилад, натиснувши та утримуючи кнопку живлення протягом декількох секунд.
- Перш ніж рівномірно прикласти стейк до приладу, дайте приладу нагрітися до встановленої температури з достатніми навколишніми інтервалами для забезпечення належної циркуляції повітря.

ВАЖЛИВО: Якщо пристрій відключено від електромережі, живлення втрачається або вимикається, зачекайте 3–5 хвилин, перш ніж перезапустити пристрій. Прилад не запуститься, якщо ви спробуєте перезапуститися до цього часу затримки.

Поради щодо старіння

- Рекомендується, щоб м'ясо для сухого старіння було свіжим. Можна використовувати навіть зріле у вакуумі м'ясо, але не більше 14 днів.
- Наша рекомендація щодо найкращої сухої старої яловичини: використовуйте м'ясо з молоді корови зі звичайною жирною кришкою та гарним смаком.
- Якщо соляний блок замовлено, покладіть його на піддон із нержавіючої сталі та поставте піддон на дно корпусу. Будь ласка, перевіряйте кожні 2-3 дні, якщо в лотку залишилася вода, за необхідності видаляйте воду.



- Повісьте повністю на вішалки вашого приладу або покладіть окремі порізи на полиці.
- Інтенсивність смаку буде різною, залежно від класів пригущення, температури, вологості та тривалості.
- Видаляйте темні та висушені ззовні зони ножем для староро м'яса. Одягайте захисні рукавички при кожному контакті з м'ясом, **НЕ** торкайтеся м'яса без рукавичок!
- Якість м'яса можна зберегти, просто підвісивши та заморозивши його після закінчення старіння.

Інструкції з додавання води та заміни абсорбуючої бавовни 204962 v.03, 204986 v.02, 221433 v.03 [Рис. 8а - 8с на стор. 7]

Регулярно перевіряйте вікно рівня води, щоб переконатися, що резервуар для води не спорожніє (Мал. 8а). Коли рівень води піде до низького рівня, слід наповнити воду, щоб забезпечити належну роботу функції старіння.

- Обережно витягніть резервуар для води.
- За необхідності замініть абсорбуючу бавовну. [Рис. 8b]
- Наповніть резервуар чистою/ дистильованою водою до позначки «макс.». [Рис. 8c]
- Обережно просуньте резервуар для води до кінця, щоб запобігти розбризкуванню води.

Обмін повітря з активованим вугільним фільтром

[Рис. 9 на стор. 8]

Ми рекомендуємо замінювати фільтр кожні 6 місяців. Щоб замінити фільтр лише на 90° ліворуч або праворуч, зніміть/ вставте.

Примітка: Термін служби фільтра становить приблизно 6 місяців. Перевищення терміну служби значно зменшить здатність до фільтрації.

Заміна УФ-лампи

204962 v.03, 204986 v.02, 221433 v.03 [Рис. 10а та 10b на стор. 9]

1. Зніміть кришку з нержавіючої сталі під контейнером для води. (Мал. 10а)
2. Відкрутіть УФ-лампку для заміни. (Рис. 10b)

Система розморожування

• Прилад має систему автоматичного розморожування. Прилад може автоматично розморожувати, коли компресор зупиняється і відбувається час. Вода з інею автоматично виводиться з зони зберігання пристроєм для дозрівання. Вода, конденсована в контейнері, перетворюється на тепло або випаровування компресором. Залишкова вода підтримує вологість у шафі.

- Усі агрегати обладнані подвійними шарами скляних дверцят Low-E, які мають третій внутрішній акриловий шар для мінімізації конденсації на скляних дверцятах.
- Прилад не повністю герметично закритий; через дренажну трубу дозволяється надходження свіжого повітря.

Примітки: Під час циклу охолодження тепло виділяється та розподіляється по зовнішніх поверхнях приладу. Не торкайтеся поверхонь під час цих циклів.

Опис системи зволоження

Цей продукт має функцію автоматичного зволоження. Система зволоження знаходиться всередині кришки вентилятора. Якщо потреби в технічному обслуговуванні немає, забороняється відкривати та вилучати! Цей продукт має функцію нагадування про необхідність поливати воду. Коли в резервуарі для води не вистачає води, з'являється звуковий сигнал, і на дисплеї відображається « E5 » означає збій у нестачі води, а індикатор блимає, коли виникає ця збій.

Очищення та технічне обслуговування

- **УВАГА!** Завжди відключайте прилад від джерела живлення та охолодуйте його перед зберіганням, очищенням та обслуговуванням.
- Не використовуйте струмінь води або пароочишувач для очищення та не штовхайте прилад під воду, оскільки деталі можуть стати вологими, і це може призвести до ураження електричним струмом.
- Якщо прилад не знаходиться в гарному стані чистоти, це може негативно вплинути на термін служби приладу та призвести до небезпечної ситуації.

Очищення

- Очистіть охолоджену зовнішню поверхню ганчіркою або губкою, злегка змоченою м'яким мильним розчином.
- З міркувань гігієни прилад слід чистити до та після використання.
- Уникайте контакту води з електричними компонентами.
- Очистіть внутрішню частину контейнера неабразивним миючим засобом і промийте чистою водою.
- Ніколи не занурюйте прилад у воду або інші рідини.
- Ніколи не використовуйте агресивні засоби для чищення, абразивні губки або засоби для чищення, що містять хлор. Не використовуйте для чищення сталеві мочалки, металеве приладдя або будь-які гострі чи загострені предмети. Не використовуйте бензин або розчинники!
- Жодні деталі не можна мити в посудомийній машині.

Частини	Як чистити	Зауваження
Усі аксесуари, як-от тримачі для штативів тощо.	<ul style="list-style-type: none"> • Замочити у теплій мильній воді приблизно на 10–20 хвилин. • Ретельно промити під проточною водою. 	Нарешті добре висушіть усі деталі.
Зовнішні скляні поверхні	<ul style="list-style-type: none"> • Протріть насухо м'якою тканиною з невеликою кількістю нейтрального миючого засобу. Переконайтеся, що всередині приладу не потрапила вода або волога. 	
Внутрішні скляні поверхні	<ul style="list-style-type: none"> • Виділіть залишки їжі. • Протріть м'якою тканиною з невеликою кількістю м'якого миючого засобу. Переконайтеся, що всередині приладу не потрапила вода або волога. 	
Скляні дверцята		



Технічне обслуговування

- Рекомендуємо замінювати джерело UV-C світла та вугільний фільтр щороку.
- Регулярно перевіряйте роботу приладу, щоб уникнути серйозних нещасних випадків.
- Якщо ви помітили, що прилад не працює належним чином або виникла проблема, припиніть його використання, вимкніть його та зверніться до постачальника.
- Усі роботи з технічного обслуговування, монтажу та ремонту мають виконуватися спеціалізованими та уповноваженими фахівцями або рекомендовані виробником.

Транспортування та зберігання

- Перед зберіганням переконайтеся, що прилад від'єднано від джерела живлення та повністю охолоджено.
- Зберігайте прилад у прохолодному, чистому та сухому місці.
- Ніколи не ставте на прилад важкі предмети, оскільки це може пошкодити його.
- Не переміщуйте прилад під час його роботи. Під час переміщення від'єднайте прилад від джерела живлення та тримайте його внизу.
- Необхідно бути особливо обережним під час руху або транспортування машини через її вагу. З принаймні 2 особами або з використанням мобільної стійки. Повільно, обережно переміщуйте машину та ніколи не нахиляйте її більше ніж на 45°.

Усунення несправностей

Якщо прилад не працює належним чином, зверніться до наведеної нижче таблиці для отримання рішення. Якщо ви все ще не можете вирішити проблему, зверніться до постачальника послуг/постачальника послуг.

Проблеми	Можлива причина	Можливе рішення
Прилад не працює.	Не підключено. Прилад вимкнено.	Перевірте знову, щоб переконатися, що він підключений належним чином.
Прилад недостатньо холодний.	Для зовнішнього середовища може знадобитися вища установка. Дверцята відчиняються занадто часто. Дверцята не закриті повністю. Ущільнювач дверцят не ущільнюється належним чином.	Перевірте налаштування контролю температури.
Освітлення не працює.	Не підключено. Спрацював автоматичний вимикач або перегорів запобіжник. Освітлення пошкоджене. Індикатор «ВИМК.».	Зверніться до постачальника.
Вібрації.	Перевірте, чи знаходиться прилад на рівній поверхні.	Поставте прилад на горизонтальну, стійку та жаростійку поверхню.
Здається, прилад видає занадто багато шуму.	Скорочення та розширення внутрішніх стінок може спричинити появу звуків під час тріскання та розтріскування. Прилад не вирівняно.	Поставте прилад на горизонтальну, стійку та жаростійку поверхню. Залиште принаймні 20 см простору навколо приладу та над ним.
Звуковий сигнал із кодом помилки 00 00.	Дверцята не закриваються належним чином.	Переконайтеся, що дверцята добре закриті. Якщо ущільнювач несправний, зверніться до постачальника.
Звуковий сигнал із кодом помилки HH / LL.	Рівень вологості всередині шафи завищений/низький.	Будь ласка, перевірте з ідентифікатором коду помилки.

UA



Ідентифікація коду помилки

Коди помилок		Ідентифікація коду помилки	Можлива причина	Можливе рішення
Ліве вікно	Праве вікно			
E1		Несправність короткого замикання від вологі та датчика температури.	Пошкодження датчика або проводів між датчиком і друкованою платою.	Зверніться до постачальника.
E2		Несправність відкритого замикання від вологості та температурного датчика.		
E5		Несправність короткого замикання від датчика температури на випарнику.	Пошкодження датчика температури на випарнику або від'єднання проводів між датчиком і друкованою платою.	
E6		Несправність відкритого замикання від датчика температури на випарнику.		
NN		Висока температура, >27°C.	1. Чи добре працюють фанати. 2. Будь-яке виткання холодоагенту з випарника або труб. 3. Чи добре працює компресор. 4. Будь-яке пошкодження на PCB.	
LL		Низькотемпературний захист, <-5°C.	Збій PCB.	
	NN	Захист від високої вологості. Коли вологість на 15% вища за налаштування протягом понад 48 годин, на дисплеї відображається «NN», а індикатори мигтять. «NN» буде відхилятися, якщо вологість < +10% від встановленого.	1. Підключення датчика ослаблене. 2. Збій PCB.	

	LL	Захист від низької вологості. Коли вологість на 15% нижча за налаштування протягом більш ніж 48 годин, на дисплеї відображається «LL», а індикатори мигтять. «LL» буде відхилятися, якщо вологість > -10% від встановленого.	1. Рівень води в резервуарі для води. 2. Вентилятор несправний. 3. Збій PCB.	1. Перевірте рівень води в резервуарі для води. Альбом буде вимкнено, коли рівень вологості відновиться. 2. Зверніться до постачальника.
00	00	Сигналізація дверцят після відкриття дверцят через 3,5 хвилини.	Дверцята залишаються відкритими довше 210 секунд пошкодження або неправильне положення на магніті.	Переконайтеся, що дверцята добре закриті. Якщо ущільнювач несправний, зверніться до постачальника.
UU		Увімкнення УФ-лампи.	УФ-лампа активується, якщо в лівому вікні відображається «UU». Це призведе до пошкодження УФ-лампи або комутатора, від'єднання проводів, якщо вікно відображає «UU», коли УФ-лампа не активована.	Якщо немає від'єднання проводів, замініть УФ-лампу або комутатор. (Див. ==> Заміна УФ-лампи)

Гарантія

Будь-які дефекти, що впливають на функціональність приладу, які стають очевидними протягом одного року після покупки, будуть відремонтовані за допомогою безкоштовного ремонту або заміни за умови, що прилад використовувався та підтримувався відповідно до інструкцій, а також не був зловживаний або не був використаний неналежним чином. Це не впливає на Ваші законні права. Якщо прилад вимагався за гарантією, вкажіть, де і коли він був придбаний, і додайте підтвердження покупки (наприклад, квитанцію). Відповідно до нашої політики постійної розробки продукції ми залишаємо за собою право змінювати технічні характеристики виробу, упаковки та документації без попереднього повідомлення.

Утилізація та довілля



При виведенні приладу з експлуатації його не можна утилізувати разом з іншими побутовими відходами. Замість цього ви несете відповідальність за утилізацію свого обладнання для відходів, передаючи його призначеному пункту збору. Недотримання цього правила може бути покаране відповідно

do чинних правил утилізації відходів. Окреме збирання та переробка вашого обладнання для відходів під час утилізації допоможе зберегти природні ресурси та забезпечити їх переробку у спосіб, який захищає здоров'я людини та довкілля. Для отримання додаткової інформації про те, де можна перекинути відходи для переробки, зверніться до місцевої компанії з збору відходів. Виробники та імпортери не несуть відповідальності за переробку, лікування та екологічну утилізацію, як безпосередньо, так і через загальнодоступну систему.

EESTI KEEL

Lugupeetud klient!

Täname, et ostsite selle HENDI seadme. Lugege käesolev kasutusjuhend tähelepanelikult läbi, pöörates erilist tähelepanu allpool toodud ohutusnõuetele, enne kui seadme esmakordselt paigaldate ja kasutate.

Ohutusjuhised

- Kasutage seadet ainult ettenähtud otstarbel, nagu käesolevas juhendis kirjeldatud.
- Tootja ei vastuta mis tahes kahjude eest, mis on põhjustatud ebaõigest kasutamisest või ebaõigest kasutusest.
-  **OHT! ELEKTRILÖÖGIOHT!** Ärge püüdke seadet ise parandada. Ärge kastke seadme elektrilisi osi vette ega muudesse vedelikesse. Ärge kunagi hoidke seadet voolava vee all.
- **ÄRGE KUNAGI KASUTAGE KAHJUSTATUD SEADET!** Kontrollige elektrihüendusit ja toitejuhet regulaarselt kahjustuste suhtes. Kui seade on kahjustatud, eemaldage see vooluvõrgust. Ohu ja vigastuste vältimiseks tohib parandustööd teha ainult tarnija või kvalifitseeritud isik.
- **HOIATUS!** Seadme paigutamisel suunake toitejuhe ohutult, et vältida juhuslikku sissetõmbamist, kahjustamist, kokkupuutes kuumaga või komistusohu.
- **HOIATUS!** Kui pistik on seinakontaktis, on seade toiteallikaga ühendatud.
- **HOIATUS!** Enne vooluvõrgust lahutamist, puhastamist, hooldamist või ladustamist lülitage seade ALATI välja.
- Ühendage seade pistikupessa ainult seadme etiketil toodud pingi ja sagedusega.
- Ärge puudutage pistikut/elektrilisi ühendusi märgade või niiskete kätega.
- Hoidke seade ja elektripistikud veest ning teistest vedelikest eemal. Kui seade kukub vette, eemaldage kohe toiteühendus. Ärge kasutage seadet enne, kui kvalifitseeritud tehnik on seda kontrollinud. Nende juhiste eiramine võib põhjustada etuhtlikke riske.
- Ühendage toiteallikas kergesti ligipääsetavas pistikupessa, et saaksite seadme hädaolukorras kohe vooluvõrgust eemaldada.
- Veenduge, et juhe ei puutu kokku teravate või kuumade esemetega ja hoidke seda eemal lahtisest tulest. Ärge kunagi tõmmake toitejuhtmest, et see pistikupesast eemaldada, vaid tõmmake selle asemel alati pistikust.
- Ärge kunagi kandke seadet selle juhtmest.
- Ärge kunagi püüdke seadme korpusi ise avada.
- Ärge sisestage esemeid seadme korpusesse.
- Ärge jätke seadet kasutamise ajal järelevalveta.
- Seda seadet peaks kasutama ainult koolitatud personal restorani köögis, sööklates, baarides jne.

- Seda seadet ei tohi kasutada füüsilise, sensoorse või vaimse puudega inimesed ega isikud, kellel puuduvad vastavad kogemused ja teadmised.
- Lapsed ei tohi seda seadet mingil juhul kasutada.
- Hoidke seade ja selle elektrihüendusid lastele kättesaamatus kohas.
- Ärge kunagi kasutage muid tarvikuid ega lisaseadmeid peale nende, mis on seadmega kaasas või tootja poolt soovitatud. Vastasel juhul riskite kasutaja ohutusega ja võite seadet kahjustada. Kasutage ainult originaalvaruosi ja -tarvikuid.
- Ärge kasutage seadet välise taimeri või kaugjuhtimissüsteemi abil.
- Ärge asetage seadet kuumutusobjektile (bensiin, elektripliit, söepliit jne).
- Ärge katke töötavat seadet kinni.
- Ärge asetage seadme peale mingeid esemeid.
- Ärge kasutage seadet lahtise tule, plahvatusohtlike või kergesisüttivate materjalide läheduses. Kasutage seadet alati horisontaalsel, stabiilsel, puhtal, kuumakindlal ja kuival pinnal.
- Seade ei sobi paigaldamiseks kohta, kus võib olla veejuga.
- Jätke kasutamise ajal seadme ümber vähemalt 20 cm ruumi ventileerimiseks.
- **HOIATUS!** Hoidke kõik seadme ventilatsioonivad takistusteta.

Ohutuslased erijuhtimised

- See seade on ette nähtud ainult äriliseks ja professionaalseks kasutamiseks.
- Ärge koormake siseriiduleid üle. Maksimaalne koormus viitab „tehniliste spetsifikatsioonidele“
- Kui toitejuhe on kahjustatud, peab selle ohu vältimiseks välja vahetama tootja, tema teenindusagent või sarnase kvalifikatsiooniga isikud.



- **ETTEVAATLIK! TULEKAHJU OHT!** Kasutada külmaaine on R600a/R290. See on tuleohtlik külmaaine, mis on keskkonnasõbralik. Kuigi see on tuleohtlik, ei kahjusta see osoonikihti ega suurenda kasvuhooneefekti. Selle jahutusvedeliku kasutamine on aga viinud seadme mürataseme väikese tõusuni. Lisaks kompressori mürale võite kuulda ka süsteemi ümber voolavat jahutusvedelikku. See on vältimatu ja ei mõjuta ebasoodsalt seadme tööd. Seadme transportimisel ja seadistamisel tuleb olla ettevaatlik, et ükski jahutussüsteemi osa ei saaks kahjustada. Jahutusvedeliku lekkimine võib silmi kahjustada.
- Kasutatav vahupuhumisvahend on selles seadmes Cyclopentane. See on väga tuleohtlik.
- **ETTEVAATLIK! PÕLETUSTE OHT!** Nahale pihustatud keraamikavedelik võib põhjustada kriitilisi põletusi. Hoidke silmad ja nahk kaitsitud. Külmaaine põletuste korral loputage kohe külma veega. Kui põletused on raskek, rakendage jääd ja võtke viivitamatult ühendust meditsiinilise raviga.
- **HOIATUS!** Tagage sisseehitamisel ümbritsevas struktuuris piisav ventilatsioon. Ärge kunagi blokeerige õhuvoolu imemist ja õhu väljalaskeava, et hoida õhuringlust.
- **HOIATUS!** Ärge kasutage sulatusprotsessi kiirendamiseks mehaanilisi seadmeid ega muid vahendeid, välja arvatud need, mida tootja on soovitanud.
- **HOIATUS!** Ärge kahjustage külmaaine ahelat.
- **HOIATUS!** Ärge kasutage seadme toidu säilitamise sektiioonides elektriseadmeid, välja arvatud juhul, kui need on tootja soovitatud tüüpi.

EE



- Ärge asetage seadmesse ega selle lähedusse ohtlikke tooteid, nagu kütus, alkohol, värv, aerosoolipurgid koos tuleohtlike raketikütusega, tuleohtlike või plahvatusohtlike ainetega jne.
- Pärast paigaldamist ei tohi seadet kallutada rohkem kui 5° nurga all ja selle sisselülitamiseks tuleb oodata 2 tundi, enne kui selle vooluvõrku ühendate. Sama kehtib ka siis, kui seadet hiljem liigutatakse.
- Kui seade on välja lülitatud või vooluvõrgust lahutatud, tuleb oodata 5 minutit, kuni seade uuesti sisse lülitatakse.
- Ühtegi muud seadet ei tohi ühendada samasse pistikupessa, mis selle seadmega.
- Ärge püüdke seadmele ronida.

Ettenähtud kasutus

- See seade on mõeldud kasutamiseks kommertsrakendustes, näiteks restoranide, sööklate, haiglate ja äriettevõtete, näiteks pagariäride, lihukaupade jne köögis, kuid mitte toidu pidevaks masstootmiseks.
- Seade on ette nähtud ainult liha vananemiseks. Muu kasutamine võib põhjustada seadme kahjustusi või kehavigastusi.
- Seadme mis tahes muul otstarbel kasutamist loetakse seadme väärkasutuseks. Kasutaja vastutab ainuisikuliselt seadme ebaõige kasutamise eest.

Maanduse paigaldamine

See seade on klassifitseeritud I kaitseklassi ja see tuleb ühendada kaitsemaandusega. Maandamine vähendab elektrilöögi ohtu, pakkudes elektrivoolu jaoks väljapääsjuhet.

See seade on varustatud toitejuhtmega, millel on maanduspistik, või elektriuhendustega, millel on maandusjuhe. Ühendused peavad olema õigesti paigaldatud ja maandatud.

Toote peamised osad

(Joonis 1 lk 3)

1. Kuvapaneel
2. Veepaak
3. Ukseeluk

Märkus: Selle juhendi sisu kehtib kõigile loetletud toodetele, kui pole märgitud teisiti. Välimus võib joonisel näidatud illustratsioonidest erineda.

Varuosad või tarvikud

(Joonis 1 lk 3)

4. UVC-valgus
5. Aktiveeritud söefilter
6. Imav puuvill
7. Roostevabast terasest rippvarras
8. Roostevabast terasest konks
9. Roostevabast terasest riul
10. Soola alus

Juhtpaneel

(Joonis 1 lk 4)

11. Toitelüliti. Sisselülitatud olek: Vajutage nuppu 3 sekundit, et SISSE lülitada./ Lülitage seade VÄLJA.
12. Funktsiooni võti: Kasutage seda nuppu, et valida soovitud funktsioon: temperatuuri või niiskuse seade.
13. Valgus/Fahrenheit/Celsius: Vajutage seda lühidalt, kui sisevalgustus SISSE/VÄLJA lülitatakse.
Pikk vajutus 3 sekundit: lülitage sisevalgustus SISSE/VÄLJA ja seejärel teisen datakse ekraan Celsiusse või Fahrenheiti kraadideks.
14. Üles nupp
15. Alla-nupp
16. UV-süsteemi juhtimine
17. Temperatuuri kuva / veakood vasakul aknas: praeguse temperatuuri ja määratud temperatuuri kuvamiseks. Veakoodi probleemi leiate veakoodi identifitseerimise jaitisest
18. Niiskuse kuva / veakood paremal aknas: praeguse niiskuse ja niiskuse seadistuse kuvamiseks. Veakoodi probleemi leiate veakoodi identifitseerimise jaitisest

Vooluringi diagramm

(Joonis 3 lk 4)

- A. Kompressor
- B. Kontrollitav kiiruse aard
- C. Väljas ventilaator
- D. Ventilaatoris 1
- E. Ventilaatoris 2
- F. Ventilaatoris 3 (ainult 204962 v.03, 204986 v.02 ja 221433 v.03)
- G. Ventilaatoris 4 (ainult 204962 v.03, 204986 v.02 ja 221433 v.03)
- H. PCB-plaat
- I. Sensor 1
- J. Niisuti andur
- K. Rektifikaator
- L. UVC
- M. Soojendaja
- N. Uksetulede lüliti
- O. Elektroonilised paisuventiilid
- P. Ekraaniplaat

Ettevalmistus enne kasutamist

- Eemaldage kogu kaitsepakend ja mähkimine.
- Kontrollige, kas seade on heas seisukorras ja koos kõigi tarvikutega. Ebataieliku või kahjustatud kohaletoimetamise korral võtke kohe ühendust tarnijaga. Sellisel juhul ärge seadet kasutage.
- Puhastage enne kasutamist tarvikud ja seade (vt ==> Puhastamine ja hooldus).
- Veenduge, et seade on täiesti kuiv.
- Asetage seade horisontaalsele, stabiilsele ja kuumakindlale pinnale, mis on veepritsmete eest ohutu.
- Hoidke pakend alles, kui kavatsete seadet tulevikus säilitada.
- Hoidke kasutusjuhendit edaspidiseks kasutamiseks.

MÄRKUS! Tootmisjäakide tõttu võib seade esimestel kasutustel tekitada kergelt lõhna. See on normaalne ega viita defektile ega ohule. Veenduge, et seade on hästi ventileeritud.



Paigaldamine/kokkupanek ja lahtivõtmine

Ventilatsioonilinti paigaldamine

(Joonis 4 lk 5)

- Võtke eesmine ventilatsioon tootest välja ja võtke tarvikukotist välja 4 kruvi.
- Avage üks, joondage ventilatsioonipolstri nelja kruviauguga kapi põhjas ja pingutage kruvisid Phillipsi kruvikeerajaga.

Paigutage riul ümber

(Joonis 5 lk 5)

- Saate riuli asendit reguleerida sõltuvalt toidu kõrgusest. Riuli reguleerimiseks vajutage riuli piirihvti külge ja seejärel eemaldage riul rajalt. Riuli paigaldamine on riuli ekstraktsiooniga vastupidine. Pange tähele, et raja kõrgeim tase on ainult roostevabast terasest rippvarras.

Ohutuslukk

(Joonis 6 lk 5)

- Seadme lukustamiseks: Sisestage võti nii, nagu noolega 1 näidatud, et keerata 90° võit. Seadme avamiseks avage see noolega 2 näidatud suunas, vastupidi 90°.

Ukse pöörduvus

(Joonis 7 lk 6)

19. Dekoratiivne nael
20. Nuga
21. Piisakindel seade
22. M5 kuus nurka
23. M5 kuue nurgaga kruvikeeraja
24. Ukse spindli südamik
25. Ülemise ukse hing
26. Alumine uksehing
27. Ristkruvikeeraja
28. Lukustage alus
29. Dekoratiivne nael
30. Ruutmagnet

- Kapp avatud töökohale asetamiseks avanes üks maksimaalse nurga all.
- Eemaldage dekoratiivne nael (19) vastasküljele (joonis 7a lk 6);
- Võtke lahti tilgakindla seadme (21) kruvid (22), seejärel eemaldage tilgakindel seade. (Joonis 7a lk 6)
- Hoidke ust, keerake ukse võlli südamik (6) ukse ülaosa kahest otsast välja. Võtke üks välja ja pange kõrvale. (Joonis 7b lk 6)
- Eemaldage ülemine ja alumine uksehing (25) (26), seejärel paigaldage uksehing vastasküljele. (Joonis 7c,7d lk 6)
- Eemaldage kruvikeeraja abil lukustusalus ja kinnitage see vastasküljele. (Joonis 7e lk 6)
- Eemaldage dekoratiivne nael ülemisel ukseraamil ja ukse magnet alumisel ukseraamil. Kinnitage uksemagnet ülemise ukse raami külge ja dekoratiivne nael alumise ukse raami külge.
- Keerake ust 180° , seejärel paigaldage üks kapi vastasküljele. (Joonis 7e lk 6)
- Lõpuks paigaldage dekoratiivne nael ja tilgakindel seade vastasküljele. (Joonis 7f lk 6)

Kasutusjuhend

- Asetage seade stabiilsele ja tasasele pinnale. Veenduge, et seade on korralikult reguleeritud, kasutades veepiiri (ei kuulu komplekti).
- Enne kasutamist laske seadmel umbes 2 tundi ettenähtud asendis seista, et vältida jahutussüsteemi kahjustamist lokustatud külmaaine kaudu.
- Veenduge, et seade on välja lülitatud pealüliti etapist. Ühendage seade sobiva toiteallikaga ja lülitage seade sisse, vajutades mõni sekund toitenuppu.
- Laske seadmel saavutada seatud temperatuur, enne kui panete prae seadme külge ühtlaselt piisavate ümbritsevate vahedega, et tagada õige õhuringlus.

TÄHTIS: Kui seade on lahti ühendatud, toide katkeb või lülitatakse välja, oodake enne seadme taaskäivitamist 3 kuni 5 minutit. Seade ei käivitu, kui püüate seda viivitust enne taaskäivitada.

Vananevad nõuanded

- On soovitatav, et kuiva vananemise liha oleks värske. Isegi vaakumis küpsenud liha saab kasutada, kuid maksimaalselt 14 päeva.
- Meie soovitus parima kuiva ja vananenud veiseliha kohta: kasutage tavalise rasvakattega noore lehma liha ja head marblingut.
- Kui soolaplokk on tellitud, pange see roostevabast terasest alusele ja asetage alus kapi põhja. Palun kontrollige iga 2–3 päeva järel, kas alusel on jäänud vett, vajadusel eemaldage vesi.
- Riputage täielik tagasi oma seadme riidepuudele või pange riulitele individuaalsed kärped.
- Maitse intensiivsus on erinev, sõltub marmoriklassidest, temperatuurist, niiskusest ja küpsemisajast.
- Eemaldage tumedad ja väliselt kuivatatud alad vananenud liha noaga. Kandke kaitsekindaid iga kokkupuutel lihaga, **ÄRGE** puudutage liha ilma kinnasteta!

Liha kvaliteeti saab säilitada lihtsalt vaakumis ja külmutamise teel, kui vananemine on lõppenud.

Juhised vee lisamiseks ja imava puuvilla asendamiseks 204962 v.03, 204986 v.02, 221433 v.03 (Joonis 8a–8c lk 7)

Kontrollige regulaarselt veetaseme akent veendumaks, et veepaak ei lähe tühjaks (joonis 8a). Kui veetase langeb madalale tasemele, tuleb vett uuesti täita, et tagada vananemisfunktsiooni nõuetekohane toimimine.

- Libistage veepaak õrnalt välja.
- Vahetage vajaduse korral imav puuvill välja. (Joonis 8b)
- Täitke veepaak puhta vee / destilleeritud veega kuni märgini „max“. (Joonis 8c)
- Libistage veepaaki ettevaatlikult, et vältida vee pritsimist.

Õhuvahetus aktiivõefiltriga

(Joonis 9 lk 8)

Soovitame filtri välja vahetada iga 6 kuu järel. Filtri vahetamiseks 90° vasakule või paremale ja eemaldage / sisestage.

Märkus: Filtri eluiga on umbes 6 kuud. Tööelu ületamine vähendab oluliselt filtreerimisvõimet.

EE



UV-lambi vahetamine

204962 v.03, 204986 v.02, 221433 v.03 (Joonis10a ja 10b lk 9)

1. Eemaldage veemahuti all olev roostevabast terasest kate. (Joonis 10a)
2. Keerake UV-lamp asendamiseks lahti. (Joonis 10b)

Sulatamissüsteem

- Seadmel on automaatse ringlusega sulatussüsteemi disain. Kui kompressor on seisma jäänud, saab seade automaatselt sulatada ja ajastada. Jäävesi tühjendatakse automaatselt valmimismasina hoiukohast. Mahutisse kondenseeritud vesi muundatakse soojuseks või aurustumiseks kompressori poolt, ülejäänud vesi, et hoida kapis niiskust.
- Kõik seadmed on varustatud kahekihilise Low-E klaasuksega, millel on kolmas sisemine akrüülkiht, et minimeerida klaasukse kondenseerumist.
- Seade ei ole täielikult suletud; äravoolutoru kaudu on lubatud värske õhu sissepääs.

Märkused: Külmutustsükli ajal eraldub kuumus ja hajub läbi seadme välispindade. Väliste pindade puudutamist nende tsükli ajal.

Humidifitseerimissüsteemi kirjeldus

Sellel tootel on automaatne niisutusfunktsioon. Niisutamissüsteem asub ventilaatori katte sees. Kui hooldusvajadust ei ole, on keelatud see avada ja välja tõmmata! Sellel tootel on kastmise meeldetuletuse funktsioon. Kui veepaak on vett puudu, kostab helisignaali ja ekraanil kuvatakse "E5" tähistab veepuuduse viga ja tuli vilgub selle rikke ilmnemisel.

Puhastamine ja hooldus

- **TÄHELEPANU!** Enne hoiustamist, puhastamist ja hooldamist eemaldage seade alati vooluvõrgust ja jahutage maha.
- Ärge kasutage puhastamiseks veejuga ega auru puhastit ning ärge lükake seadet vee alla, sest osad saavad märjaks ja tulemuseks võib olla elektrilöök.
- Kui seadet ei hoita heas puhtuses, võib see kahjustada seadme eluiga ja põhjustada ohtliku olukorra.

Puhastamine

- Puhastage jahutatud välispinda lapi või käsnaga, mida on kergetelt niisutatud pehmetoimelise seebilahusega.
- Hügieenilistel põhjustel tuleb seadet enne ja pärast kasutamist puhastada.
- Väliste vee kokkupuudet elektrikomponentidega.
- Puhastage mahuti sisemust mitteabrasiivse pesuainega ja loputage puhta veega.
- Ärge kunagi kastke seadet vette ega muudesse vedelikesse.
- Ärge kunagi kasutage agressiivseid puhastusvahendeid, abrasiivseid käsnasid ega kloori sisaldavaid puhastusvahendeid. Ärge kasutage puhastamiseks terasvilla, metallist nõusid ega teravaid või teravaid esemeid. Ärge kasutage bensiini ega lahusteid!
- Ükski osa ei ole nõudepesumasinakindel.

Osad	Kuidas puhastada	Märkus
Kõik tarvikud, nagu hoidikud jne.	<ul style="list-style-type: none">• Leotage soojas seebivees umbes 10 kuni 20 minutit.• Loputage põhjalikult voolava vee all.	Kuivatage lõpuks kõik osad korralikult.
Välised klaaspinnad	<ul style="list-style-type: none">• Pühkige pehme lapiga ja vähese neutraalse pesuainega puhtaks. Veenduge, et seadme sisse ei satu vett ega niiskust.	
Sisemised klaaspinnad Klaasi uks	<ul style="list-style-type: none">• Eemaldage toidujäägid.• Pühkige pehme lapi ja vähese õrnatoimelise pesuainega puhtaks. Veenduge, et seadme sisse ei satu vett ega niiskust.	

Hooldus

- Soovitame UV-C valgusallika ja süsinikfiltrit igal aastal välja vahetada.
- Kontrollige regulaarselt seadme tööd, et vältida tõsiseid õnnetusi.
- Kui näete, et seade ei tööta korralikult või esineb probleem, lõpetage selle kasutamine, lülitage see välja ja võtke ühendust tarnijaga.
- Kõiki hooldus-, paigaldus- ja remonditöid peavad tegema spetsialiseerunud ja volitatud tehnikud või tootja poolt soovitatud.

Transport ja hoiustamine

- Enne hoiustamist veenduge alati, et seade on vooluvõrgust lahti ühendatud ja täielikult maha jahtunud.
- Hoidke seadet jahedas, puhtas ja kuivas kohas.
- Ärge kunagi asetage seadmele raskeid esemeid, kuna see võib seda kahjustada.
- Ärge liigutage seadet töötamise ajal. Eemaldage seade liigutamisel vooluvõrgust ja hoidke seda all.
- Masina liigutamisel või transportimisel selle suure kaalu tõttu tuleb olla eriti ettevaatlik. Vähemalt 2 inimesega või ostukorviga. Liigutage masinat aeglaselt, ettevaatlikult ja ärge kunagi kallutage üle 45°.



Törkeotsing

Kui seade ei tööta korralikult, kontrollige lahust allolevast tabelist. Kui te ikka veel ei suuda probleemi lahendada, võtke ühendust tarnija/teenuse osutajaga.

Probleemid	Võimalik põhjus	Võimalik lahendus
Seade ei tööta.	Ei ole ühendatud. Seade on välja lülitatud.	Kontrollige uuesti, kas see on õigesti ühendatud.
Seade ei ole piisavalt külm.	Väliskeskond võib nõuda kõrgemat seadistust. Uks on liiga tihti avatud. Uks ei ole täielikult suletud. Uksetihend ei sulgu korralikult.	Kontrollige temperatuuri reguleerimise seadistust.
Valgus ei tööta.	Ei ole ühendatud. Kaitselülitit on rakenud või läbipõlenud kaitse. Valgus on kahjustatud. Valgus on "VÄLJAS".	Võtke ühendust tarnijaga.
Vibratsioonid.	Kontrollige, kas seade on tasasel pinnal.	Asetage seade horisontaalsele, stabiilsele ja kuumakindlale pinnale.
Tundub, et seade teeb liiga palju müra.	Siseseinte kokkutõmbumine ja laienemine võib põhjustada pop- ja pragunemismüra. Seade ei ole horisontaalne.	Asetage seade horisontaalsele, stabiilsele ja kuumakindlale pinnale. Jätke seadme ümber ja kohale vähemalt 20 cm ruumi.
Beep Beep heli veakoodiga 00 00.	Uks ei sulgu korralikult.	Veenduge, et uks sulgub korralikult. Kui tihend on vigane, võtke ühendust tarnijaga.
Beep Beep heli veakoodiga HH / LL.	Niiskustase kapis on liiga kõrge/madal.	Palun kontrollige veakoodi identifitseerimist.

Veakoodi tuvastamine

Veakoodid		Veakoodi tuvastamine	Võimalik põhjus	Võimalik lahendus	
Va-sak aken	Pa-rem aken				
E1		Lühise rike niiskuse- ja temperatuurirandurilt.	Anduri või juhtmete lahtiuhendamine anduri ja PCB vahel on kahjustatud.	Võtke ühendust tarnijaga.	
E2		Avamise tõrge niiskuse- ja temperatuurirandurist.			
E5		Auruti temperatuuriranduri lühise rike.	Temperatuuriranduri kahjustused aurustil või juhtmete lahtiuhendamine anduri ja PCB vahel.		
E6		Avamise viga aurusti temperatuurirandurist.			
HH		Kõrge temperatuurirakitse, >27 °C.	1. Sõltumata sellest, kas fännid töötavad hästi. 2. Kõik külmaaine lekked aurustist või torudest. 3. Kas kompressor töötab hästi. 4. PCB kahjustused.		
LL		Madal temperatuurirakitse, <-5 °C.	PCB tõrge.		
	HH	Kõrge niiskuse kaitse. Kui niiskus on üle 48 tunni seadetest 15% kõrgem, kuvatakse ekraanil „HH” ja tuled vilguvad. "HH" jäetakse välja, kui niiskus on < +10% võrreldes seadistusega.	1. Anduri ühendus tuleb lahti. 2. PCB tõrge.		
	LL	Madala niiskuse kaitse. Kui niiskus on üle 48 tunni seadest 15% madalam, kuvatakse ekraanil „LL” ja tuled vilguvad. "LL" jäetakse välja, kui niiskus on >-10% kui seadistust.	1. Veetase veepaagis. 2. Iga ventilaator on vigane. 3. PCB tõrge.		1. Kontrollige veetaset veepaagis. Album lülitub välja, kui niiskustase normalseerub 2. Võtke ühendust tarnijaga.
00	00	Ukse alarm pärast ukse avamist 3,5 min.	Uks on avatud üle 210 sekundi magneti kahjustus või vale asend.		Veenduge, et uks sulgub korralikult. Kui tihend on vigane, võtke ühendust tarnijaga.

EE



UU		UV-lambi aktiveerimine.	UV-lamp aktiveeritakse, kui vasakus aknas kuvatakse „UU“. See kahjustab UV-lampi või kommutaatorit, juhtmete lahtiühendamine, kui aknal kuvatakse "UU", kui UV-lamp ei ole aktiveeritud.	Kui juhtmete lahtiühendamist ei toimu, laske UV-lamp või kommutaator välja vahetada. [Vt ==> UV-lambi vahetamine]
----	--	-------------------------	--	---

Garantii

Kõik defektid, mis mõjutavad seadme funktsionaalsust ja mis ilmnevad ühe aasta jooksul pärast ostu sooritamist, parandatakse tasuta remondi või asendamisega, kui seadet on kasutatud ja hooldatud vastavalt juhistele ning seda ei ole mingil viisil kuritarvitatud või väärkasutatud. See ei mõjuta teie seadusest tulenevaid õigusi. Kui seadet nõutakse garantii alusel, siis märkige, kus see osteti, ja lisage ostutõend (nt kvitтинг).

Kooskõlas meie toote pideva arendamise poliitikaga jätame endale õiguse muuta toote, pakendi ja dokumentatsiooni tehnilisi andmeid ette teatamata.

Kõrvaldamine ja keskkond



Seadme väljalülitamisel ei tohi seda kõrvaldada koos muude olmejätmetega. Selle asemel on teie kohustus visata jäätmed kogumispunkti. Selle reegli mittejärgimine võib olla kooskõlas jäätmete kõrvaldamist käsitlevate kohalduvate eeskirjadega sanaliseeritud. Teie seadmete jäätmete eraldi kogumine ja ringlussevõtt kõrvaldamise ajal aitab säilitada loodusressursse ja tagab selle ringlussevõtu viisil, mis kaitseb inimeste tervist ja keskkonda.

Lisateabe saamiseks selle kohta, kuhu võite oma jäätmed ringlussevõtuks viia, võtke ühendust kohaliku jäätmekogumisettevõttega. Tootjad ja importijad ei võta vastutust ringlussevõtu, töötlemise ja ökoloogilise hävitamise eest, kas otse või avaliku süsteemi kaudu.

LV

LATVISKI

Cienījamais klient,

Pateicamies, ka iegādājāties šo HENDI ierīci. Pirms ierīces pirmās uzstādīšanas un lietošanas reizes uzmanīgi izlasiet šo lietotāja rokasgrāmatu, īpašu uzmanību pievēršot drošības noteikumiem, kas izklāstīti tālāk.

Drošības norādījumi

- Izmantojiet ierīci tikai paredzētajam mērķim, kā aprakstīts šajā rokasgrāmatā.
- Ražotājs neatbild par bojājumiem, kas radušies nepareizas ekspluatācijas un nepareizas lietošanas rezultātā.
-  **NEKĀDĀ GADĪJUMĀ NEIZMANTOJĒT BOJĀTU IERĪCI!** Nemēģiniet remontēt ierīci patstāvīgi. Neiegremdējiet ierīces elektriskās daļas ūdenī vai citos šķidrumos. Nekad neturiet ierīci tekošā ūdenī.
- NEVER USE A DAMAGED APPLIANCE!** Regulāri pārbaudiet, vai elektriskie savienojumi un vads nav bojāti. Ja ierīce ir bojāta, atvienojiet to no elektrotīkla. Lai izvairītos no briesmām

vai ievainojumiem, visus remontdarbus drīkst veikt tikai piegādātājs vai kvalificēts speciālists.

- BRĪDINĀJUMS!** Novietojot ierīci, droši izvietojiet barošanas vadu, ja nepieciešams, lai izvairītos no nejaušas vilkšanas, sabojāšanas, saskares ar sildvirsmu vai pakļūšanas riska.
- BRĪDINĀJUMS!** Kamēr spraudnis ir kontaktligzdā, ierīce ir pievienota strāvas padevei.
- BRĪDINĀJUMS!** VIENMĒR izslēdziet ierīci, pirms atvienojat to no elektrotīkla, tīrīšanas, apkopes vai uzglabāšanas.
- Pieslēdziet ierīci elektrības kontaktligzdai tikai ar spriegumu un frekvenci, kas norādīta uz ierīces etiķetes.
- Nepieskarieties kontaktakšas/elektriskajiem savienojumiem ar slapjām vai mitrām rokām.
- Turiet ierīci un elektrisko aizgriezni/savienojumus atstātus no ūdens un citiem šķidrumiem. Ja ierīce iekrīt ūdenī, nekavējoties atvienojiet strāvas padevi. Nelietojiet ierīci, kamēr to nav pārbaudījis kvalificēts speciālists. Šo norādījumu neievērošana var radīt dzīvībai bīstamus riskus.
- Pievienojiet strāvas avotu viegli pieejamai kontaktligzdai, lai ārkārtas gadījumā varētu nekavējoties atvienot ierīci.
- Pārliedzieties, ka vads nesaskaras ar asiem vai karsiem priekšmetiem, un neļaujiet tiem aizdedzīties. Nekad nerelciet strāvas vadu, lai atvienotu to no kontaktligzdas. Tā vietā vienmēr velciet kontaktdakšu.
- Nekādā gadījumā neturiet ierīci aiz vada.
- Nekādā gadījumā nemēģiniet atvērt ierīces korpusu.
- Neievietojiet ierīcē priekšmetus.
- Nekad neatstājiet ierīci bez uzraudzības lietošanas laikā.
- Šo ierīci drīkst izmantot tikai apmācīti darbinieki restorāna virtuvē, ēdnīcās vai bāros utt.
- Šo ierīci nedrīkst izmantot personas ar ierobežotām fiziskām, sensorām vai garīgām spējām, kā arī personas ar nepietiekamu pieredzi un zināšanām.
- Šo ierīci nekādā gadījumā nedrīkst lietot bērni.
- Glabājiet ierīci un tās elektriskos savienojumus bērniem nepieejamā vietā.
- Nekad neizmantojiet ierīces komplektācijā iekļautos vai ražotāja ieteiktos piederumus vai ierīces. Pretējā gadījumā pastāv drošības risks lietotājam un ierīces bojājumi. Izmantojiet tikai oriģinālās daļas un piederumus.
- Neizmantojiet šo ierīci ar ārēju laika slēdzi vai tālvadības sistēmu.
- Neievietojiet ierīci uz sildāmā priekšmeta (benzīna, elektriskā, ogles plīts utt.).
- Neosiedziet ierīci, ja tā darbojas.
- Neievietojiet nekādus priekšmetus uz ierīces virsmas.
- Nelietojiet ierīci atklātas liesmas, sprādzienbīstamu vai viegli uzliesmojošu materiālu tuvumā. Vienmēr darbiniet ierīci uz horizontālas, stabilas, tīras, karstumizturīgas un sausas virsmas.
- Ierīce nav piemērota uzstādīšanai vietā, kur varētu izmantot ūdens strūklu.
- Atstājiet vismaz 20 cm lielu vietu ap ierīci, lai nodrošinātu ventilāciju lietošanas laikā.
- BRĪDINĀJUMS!** Nenobloķējiet ierīces ventilācijas atveres.

Īpašas drošības instrukcijas

- Ši ierīce ir paredzēta tikai komerciālai un profesionālai lietošanai.
- Nepārslogojiet iekšējos plauktus. Maksimālais veļas daudzums attiecas uz "Tehniskajām specifikācijām"



- Ja barošanas vads ir bojāts, lai izvairītos no nelaimes gadījumiem, to jānomaina ražotājam, tā servisa pārstāvim vai kvalificētam speciālistam.



PIESARDZĪBA! AIZDEGŠANĀS RISKS!

Izmantotais dzesētājs ir R600a/R290. Tas ir videi draudzīgs uzliesmojošs aukstumāgens. Lai gan tā ir uzliesmojoša viela, tā nekaitē ozona slānim un nepalielina siltumnīcas efektu. Tomēr šī dzesēšanas šķidrums izmantošana ir izraisījusi ierīces radītā trokšņa līmeņa nelielu paaugstināšanos. Papildus kompresora radītajam trokšņam var būt dzirdams dzesēšanas šķidrums, kas plūst ap sistēmu. No tā nevar izvairīties, un tas nekādi neietekmēs ierīces darbību. Transportējot un uzstādot ierīci, jāievēro piesardzība, lai netiktu bojāta neviena dzesēšanas sistēmas detaļa. Noplūde dzesēšanas šķidrumā var sabojāt acis.

- Izmantotais putu pūšanas līdzeklis ir ciklopentāns šajā ierīcē. Tas ir viegli uzliesmojošs.
- **PIESARDZĪBA! APDEGUMU RISKS!** Uz ādas izsmidzināms dzesēšanas šķidrums var izraisīt nopietnus apdegumus. Aizsargājiet acis un ādu. Ja rodas aukstumaģents, nekavējoties izskalojiet to ar aukstu ūdeni. Ja apdegumi ir smagi, uzklājiet ledu un nekavējoties sazinieties ar medicīnisko aprūpi.
- **BRĪDINĀJUMS!** Nodrošiniet pietiekamu ventilāciju apkārtējā konstrukcijā iebūvēšanas laikā. Nekādā gadījumā nenobloķējiet gaisa iepļūdi un gaisa izpļūdi, lai uzturētu gaisa cirkulāciju.
- **BRĪDINĀJUMS!** Nelietojiet ražotāja neieteiktas mehāniskas ierīces vai citus līdzekļus atkausēšanas procesa paātrināšanai.
- **BRĪDINĀJUMS!** Nesabojājiet dzesētāja shēmu.
- **BRĪDINĀJUMS!** Nelietojiet ēdiena uzglabāšanas paredzētajos nodalījumos elektroierīces, ja vien to izmantošanu neparedz ražotājs.
- Neievietojiet ierīcē vai tās tuvumā bīstamus izstrādājumus, piemēram, degvielu, spirtu, krāsu, aerosola tvertnes ar uzliesmojošu virzošu vielu, uzliesmojošām vai sprādzienbīstamām vielām.
- Pēc uzstādīšanas ierīci nedrīkst savērt leņķī, kas pārsniedz 5°, un ir nepieciešams nogaidīt 2 stundas pirms pievienošanas strāvas avotam, lai to ieslēgtu. Tas pats attiecas uz ierīces pārvietošanu.
- Ja ierīce ir izslēgta vai atvienota no elektrotīkla, nepieciešams nogaidīt 5 minūtes, līdz atkal ieslēdzas.
- Neviena cita ierīce nedrīkst būt pieslēgta tai pašai kontaktligzdai kā ar šo ierīci.
- Nemēģiniet uzkāpt uz ierīces.

Paredzētā lietošana

- Šī ierīce ir paredzēta izmantošanai komerciālos nolūkos, piemēram, restorānu, ēdnīcu, slimnīcu virtuvēs, kā arī tādās komercsaimnieciskos uzņēmumos kā maizes ceptuves, maiznīcas utt., bet ne nepārtrauktai pārtikas lielapjoma gatavošanai.
- Ierīce ir paredzēta tikai gaļas novecošanai. Izmantojot ierīci citos veidos, tā var tikt sabojāta vai gūt miesas bojājumus.
- Ierīces lietošana jebkādiem citiem nolūkiem uzskatāma par ierīces nepareizu izmantošanu. Lietotājs ir atbildīgs tikai par ierīces neatbilstošu izmantošanu.

Zemējuma uzstādīšana

Šī ierīce ir klasificēta kā I aizsargzības klase un tai jābūt savienotai ar aizsargzemējumu. Zemējums samazina strāvas trieciena risku, nodrošinot strāvas novadīšanas vadu.

Šī ierīce ir aprīkota ar barošanas vadu ar zemējuma spraudni vai elektriskajiem savienojumiem ar zemējuma vadu. Savienojumiem jābūt pareizi uzstādītiem un iezemētiem.

Izstrādājuma galvenās daļas

(1 att. 3 lappusē)

1. Displeja panelis
2. Ūdens tvertne
3. Durvju bloķēšana

Piezīme: Šīs rokasgrāmatas saturs attiecas uz visiem uzskaitītajiem vienumiem, ja nav norādīts citādi. Izskaits var atšķirties no attēlā redzamā.

Rezerves daļas vai piederumi

(1 att. 3 lappusē)

4. UVC gaismā
5. Aktīvais ogleis filtrs
6. Absorbējošā kokvilna
7. Nerūsējošā tērauda iekarīšanas stienis
8. Nerūsējošā tērauda āķis
9. Nerūsējošā tērauda plaukts
10. Sāls paplāte

Vadības panelis

(2 att. 4 lappusē)

11. Strāvas slēdzis. Ieslēgšanas stāvoklis: Turiet nospiestu 3 sekundes, lai ieslēgtu./ IZSLĒDZĪET ierīci.
 12. Funkciju taustiņš: Izmantojiet šo taustiņu, lai izvēlētos nepieciešamo funkciju: iestatīta temperatūra vai mitrums.
 13. Vieglis/Fārenheits/Celsijs: Īsi nospiediet to, kad ieslēdzat/izslēdzat iekšējo apgaismojumu.
- Ilgli nospiediet 3 sekundes: ieslēdziet/izslēdziet iekšējo apgaismojumu un tad displeja ekrāns tiks pārveidots par Celsius vai Fahrenheit grādiem.
14. Poga Uz augšu
 15. Nolaišanas poga
 16. UV sistēmas vadība
 17. Temperatūras displejs / Kļūdu koda kreisās puses logs: parāda pašreizējo temperatūru un iestatīto temperatūru. Par kļūdas koda problēmu, lūdzu, skatīt kļūdu koda identifikācijas sadaļu
 18. Mitruma displejs / kļūdas kods pa labi logs: lai parādītu pašreizējo mitrumu un iestatījumu mitrumu. Par kļūdas koda problēmu, lūdzu, skatīt kļūdu koda identifikācijas sadaļu

Kēdes shēma

(3 att. 4 lappusē)

- A. Kompresors
- B. Veritable speed oard (Pielāgojams ātrums)
- C. Izsmidzinātājs
- D. Ventilatorā 1
- E. Ventilatorā 2
- F. Ventilatorā 3 (tikai 204962 v.03, 204986 v.02 un 221433 v.03)
- G. Ventilatorā 4 (tikai 204962 v.03, 204986 v.02 un 221433 v.03)
- H. PCB plate

LV



- I. Sensors 1
- J. Mitrinātāja sensors
- K. Taisngriezis
- L. UVC
- M. Sildītājs
- N. Durvju gaismas slēdzis
- O. Elektroniskie izplešanās vārsti
- P. Displeja panelis

Sagatavošana pirms lietošanas

- Noņemiet visu aizsargiepakojumu un iesaiņojumu.
- Pārbaudiet, vai ierīce ir labā stāvoklī un ar visiem piederumiem. Ja piegāde ir nepilnīga vai bojāta, lūdzu, nekavējoties sazinieties ar piegādātāju. Šādā gadījumā nelietojiet ierīci.
- Triet papildpiederumus un ierīci pirms lietošanas [skatiet ==> Tīrīšana un apkope].
- Pārliecinieties, ka ierīce ir pilnīgi sausa.
- Novietojiet ierīci uz horizontālas, stabilas un karstumizturīgas virsmas, kas ir droša pret ūdens šļakatām.
- Ja plānojat ierīci turpmāk glabāt, saglabājiet iesaiņojuma materiālus.
- Saglabājiet lietotāja rokasgrāmatu turpmākām uzziņām.

PIEZĪME! Ražošanas pārpalikumu dēļ ierīce pirmajās lietošanas reizēs var radīt vieglu smaku. Tas ir normāli un nenorāda uz defektiem vai bīstamību. Pārbaudiet, vai ierīce ir labi ventīlēta.

Uzstādīšana/salikšana un izjaukšana

Ventilācijas paliktņa uzstādīšana

(4 att. 5 lappusē)

- Izņemiet priekšējās ventilācijas paliktņi no izstrādājuma un izņemiet 4 skrūves no piederumu maišņa.
- Atveriet durvis, savietojiet ventilācijas paliktņi ar četriem skrūvju caurumiem korpusa apakšā un pievelciet skrūves ar Phillips skrūvgriezi.

Pārceliet plauktu

(5 att. 5 lappusē)

- Jūs varat noregulēt plaukta pozīciju atkarībā no ēdiena augstuma. Lai pielāgotu plauktu, lūdzu, piespiediet plaukta iedobes malu un tad izvelciet plauktu no sliedes. Plaukta uzstādīšana nesaskarsies ar plaukta izvilkšanu. Lūdzu, ņemiet vērā, ka visaugstākais sliedes līmenis ir tikai nerūsošajā tērauda piekaramajam stienim.

Drošības fiksators

(6 att. 5 lappusē)

- Lai nobloķētu ierīci: levietojiet atslēgu, kā parādīts ar 1. bultiņu, lai pagrieztu atslēgu par 90°. Lai atbloķētu ierīci, atbloķējiet to 2. bultiņas norādītajā virzienā, pagriežot otrādi par 90°.

Durvju vēršanās virziena maiņa

(7 att. 6 lappusē)

- 19. Dekoratīvais stienis
- 20. Nazis
- 21. Pret nokrišanu droša ierīce
- 22. M5 seši leņķi
- 23. M5 sešleņķa skrūvgriezis
- 24. Durvju vārpstas serde
- 25. Augšējās durvju eņģes
- 26. Apakšējās durvju eņģes

- 27. Krustveida skrūvgriezis
- 28. Bloķēšanas pamatne
- 29. Dekoratīvais stienis
- 30. Kvadrātveida magnēts

- Lai uzstādītu korpusu atvērtā darba vietā, durvis tiek atvērtas maksimālā leņķī.
- Noņemiet dekoratīvo stieni (19.) pretējā pusē (7a att. 6 lappusē);
- Izjauciet pret nomešanu drošas ierīces (21) skrūves (22), pēc tam izņemiet pret nomešanu drošu ierīci. (7a att. 6 lappusē)
- Turiet durvis, izskrūvējiet durvju ass serdeni(6) no durvju augšpusē abiem galiem. Izņemiet durvis un nolieciet tās malā. (7b att. 6 lappusē)
- Atbrīvojiet durvju augšējo un apakšējo eņģi (25) (26), pēc tam salieciet durvju eņģi pretējā pusē. (7c,7d att. 6 lappusē)
- Ar skrūvgriezi noņemiet fiksējošo pamatni un nostipriniet to pretējā pusē. (7 att. 6 lappusē)
- Izņemiet dekoratīvo stieni no durvju rāmja augšdaļas un durvju magnētu apakšējās durvju rāmja vietā. Nostipriniet durvju magnētu uz durvju augšējā rāmja un dekoratīvo stieni apakšējā durvju rāmja.
- Apgrieziet durvis par 180°, pēc tam uzstādiet durvis korpusa pretējā pusē. (7 att. 6 lappusē)
- Visbeidzot, uzstādiet dekoratīvo stieni un pret nomešanu izturīgo ierīci pretējā pusē. (7f att. 6 lappusē)

Lietošanas instrukcijas

- Novietojiet ierīci uz stabilas un līdzenas virsmas. Pārbaudiet, vai ierīce ir pareizi nolīmeņota, izmantojot ūdens līmeņrādi (nav iekļauts komplektācijā).
- Ļaujiet ierīcei nostāvēties paredzētajā pozīcijā apmēram 2 stundas pirms ekspluatācijas, lai novērstu dzesēšanas ķēdes bojājumus ar sakratītu aukstumaģentu.
- Pārliecinieties, ka ierīce ir IZSLĒGTA galvenā slēdža pozīcijā. Prieņemiet ierīci atbilstoši elektroapgādes sistēmai un ieslēdziet ierīci, dažas sekundes turot nospiestu strāvas padeves pogu.
- Ļaujiet ierīcei sasniegt iestatīto temperatūru, pirms vienmērīgi ievietojat steiku ierīcē ar pietiekami lieliem attālumiem, lai nodrošinātu atbilstošu gaisa cirkulāciju.

SVARĪGI! Ja ierīce ir atvienota no strāvas, strāvas padeve ir pazaudēta vai izslēgta, pagaidiet 3–5 minūtes, pirms atkal ieslēdzat ierīci. Ierīce nesāks darboties, ja mēģināsi to atsākt pirms šī laika aizkaves.

Novecošanas padomi

- Ieteicams, lai sausiai novecošanai paredzētajai gaļai būtu jābūt svaigai. Var izmantot pat vakuumā nogatavinātu gaļu, bet ne ilgāk par 14 dienām.
- Mūsu ieteikumi vislabākajai sausiai nogatavinātai liellopu gaļai: izmantojiet jauna govju gaļu ar parastu tauku slāni un labu sautēšanu.
- Ja sāls bloks ir pasūtīts, novietojiet to uz nerūsošā tērauda paplātes un novietojiet paplāti skapja apakšā. Lūdzu, pārbaudiet ik pēc 2-3 dienām, ja uz paplātes ir ūdens, vajadzības gadījumā izlejiet ūdeni.
- Uzkariet visu atpakaļ uz ierīces pakaramajam vai ievietojiet atsevišķos griezumus plauktos.
- Garšas intensitāte būs atkarīga no glāzēm, temperatūras, mitruma un nogatavināšanas laika.



- Izņemiet tumšās un ārēji sausās vietas ar nazi vecai gaļai. Lūdzu, valkājiet aizsargcimdus katrā saskarē ar gaļu, NEPIESKARIETIES gaļai bez cimdkiem!
- Gaļas kvalitāti var saglabāt, vienkārši izsūcot un sasaldējot pēc novecošanās.

Norādījumi par ūdens pievienošanu un absorbējošās kokvilnas nomaiņu

204962 v.03, 204986 v.02, 221433 v.03 (8a–8c att. 7 lappusē)

Lūdzu, regulāri pārbaudiet ūdens līmeņa lodziņu, lai pārliecinātos, ka ūdens tvertne nav tukša (8a attēls). Kad ūdens līmenis ir zems, ūdens jāuzpilda, lai nodrošinātu, ka novecošanas funkcija darbojas pareizi.

- Uzmaniģi izbidiet ūdens tvertni.
- Ja nepieciešams, nomainiet absorbējošo kokvilnu. (8b attēls)
- Piepildiet ūdens tvertni ar tīru ūdeni / destilētu ūdeni līdz atzīmei "max". (8c attēls)
- Uzmaniģi iebidiet ūdens tvertnē, lai novērstu ūdens šļakstīšanas.

Gaisa apmaiņa ar aktivētās ogles filtru (9 att. 8 lappusē)

Filtru ieteicams nomainīt ik pēc 6 mēnešiem. Lai nomainītu filtru tikai par 90° pa kreisi vai pa labi un izņemtu / ieliktni.

Piezīme: Filtra darbmūžs ir aptuveni 6 mēneši. Pārsniedzot darbmūžu, filtrēšanas spējas ievērojami samazinās.

UV lampu nomaiņa

204962 v.03, 204986 v.02, 221433 v.03 (10a un 10b att. 9 lappusē)

1. Noņemiet nerūsējošā tērauda pārsegu zem ūdens tvertnes. (10a attēls)
2. Nogrieziet UV lampu nomaiņai. (10b attēls)

Atkausēšanas sistēma

- Ierīcei ir automātiskās cirkulācijas atkausēšanas sistēmas konstrukcija. Ierīce var automātiski atkust, kad kompresors ir apturēts un iestatīts diennakts laiks. Ledus ūdens tiek automātiski izvadīts no no nogatavojušās mašīnas uzglabāšanas vietas. Ūdens, kas kondensējas tvertnē, tiek pārvērst karstumā vai iztvaikošanā kompresorā, Atlikušais ūdens, lai uzturētu mitrumu skapī.
- Visas iekārtas ir aprīkotas ar dubultiem slāņiem Low-E stikla durvīm, kurām ir trešais iekšējais akrila slānis, lai samazinātu kondensāciju uz stikla durvīm.
- Ierīce nav pilnībā noslēgta; svaiga gaisa izvade caur noteci ir atļauta.

Piezīmes: Dzesēšanas cikla laikā siltums tiek piegādāts nost un izkļiedējas pa ierīces ārējām virsmām. Šo ciklu laikā izvairieties no pieskaršanās virsmām.

Mitrināšanas sistēmas apraksts

Šim produktam ir automātiskā mitrināšanas funkcija. Mitrināšanas sistēma atrodas ventilatora pārsega iekšpusē. Ja nav nepieciešams veikt apkopi, to ir aizliegts atvērt un izvilkt! Šim produktam ir grauzdēšanas atgādinājuma funkcija. Ja ūdens tvertnē nav ūdens, atskanēs skaņas signāls un displeja logā būs redzams paziņojums "E5", kas norāda uz ūdens trūkuma klūmi, un šī klūme mirgos.

Tīrīšana un apkope

- **UZMANĪBU!** Pirms uzglabāšanas, tīrīšanas un apkopes vienmēr atvienojiet ierīci no elektrotīkla un atdzesējiet.
- Tīrīšanai neizmantojiet ūdens strūklu vai tvaika tīrītāju un nespiediet ierīci zem ūdens, jo daļas var kļūt slapjas un var rasties elektriskās strāvas trieciens.
- Ja ierīce netiek uzturēta labā tīrības līmenī, tas var nelabvēlīgi ietekmēt ierīces darbmūžu un izraisīt bīstamu situāciju.

Tīrīšana

- Notīriet dzesēto ārējo virsmu ar drānu vai sūkli, kas nedaudz samitrināts ar maigu ziepju šķīdumu.
- Higijēnas apsvērumu dēļ ierīce jātīra pirms un pēc lietošanas.
- Izvairieties no ūdens saskares ar elektriskajām sastāvdaļām.
- Notīriet tvertnes iekšpusi ar neabrazīvu mazgāšanas līdzekli un noskalojiet ar tīru ūdeni.
- Nekādā gadījumā neiegremdējiet ierīci ūdenī vai citos šķīdumos.
- Nedrīkst izmantot agresīvus tīrīšanas līdzekļus, abrazīvus sūkļus vai tīrīšanas līdzekļus, kas satur hloru. Tīrīšanai neizmantojiet tērauda sūkļi, metāla piederumus vai asus vai asus priekšmetus. Neizmantojiet benzīnu vai šķīdinātājus!
- Neviena detaļa nav mazgājama trauku mazgājamajā mašīnā.

Detaļas	Kā tīrīt	Piezīme
Visi piederumi, piemēram, statīvu turētāji utt.	<ul style="list-style-type: none"> • Iemērciet siltā ziepjūdenī apmēram 10 līdz 20 minūtes. • Rūpīgi noskalojiet zem tekoša ūdens. 	Beigās visas daļas kārtīgi nosusiniet.
Ārējās stikla virsmas	<ul style="list-style-type: none"> • Noslaukiet tīru ar mīkstu drānu un nedaudz neitrālu mazgāšanas līdzekli. Pārliecinieties, ka ierīcē neiekļūst ūdens vai mitrums. 	
Iekšstelpu stikla virsmas	<ul style="list-style-type: none"> • Notīriet ēdiena atliekas. • Noslaukiet tīru ar mīkstu drānu un nedaudz maigu mazgāšanas līdzekli. Pārliecinieties, ka ierīcē neiekļūst ūdens vai mitrums. 	
Stikla durvis		

Apkope

- Mēs iesakām nomainīt UV-C gaismas avotu un oglekļa filtra reizi gadā.
- Regulāri pārbaudiet ierīces darbību, lai novērstu nopietnus negadījumus.
- Ja redzat, ka ierīce nedarbojas pareizi vai ir radusies problēma, pārtrauciet tās lietošanu, izslēdziet to un sazinieties ar piegādātāju.
- Visus apkopes, uzstādīšanas un labošanas darbus drīkst veikt tikai speciālisti un pilnvaroti speciālisti, vai tos iesaka ražotājs.

LV



Transportēšana un glabāšana

- Pirms uzglabāšanas vienmēr pārliecinieties, ka ierīce ir atvienota no elektrotīkla un pilnībā atdzisusi.
- Glabājiet ierīci vēsā, tīrā un sausā vietā.
- Nenovietojiet uz ierīces smagus priekšmetus, jo tas var to sabojāt.
- Nepārvietojiet ierīci, kamēr tā darbojas. Pārvietojot ierīci, atvienojiet to no elektrotīkla un turiet apakšā.
- Pārvietojot vai transportējot mašīnu, jāievēro īpaša piesardzība, jo tā ir smaga. Ar vismaz 2 personām vai izmantojot iepakojuma grozu. Pārvietojiet mašīnu lēnām, uzmanīgi un nekādā gadījumā ne slīpāk par 45°.

Traucējummeklēšana

Ja ierīce nedarbojas pareizi, lūdzu, skatiet risinājumu tabulā tālāk. Ja problēmu joprojām neizdodas atrisināt, sazinieties ar pakalpojuma sniedzēju.

Problēmas	Iespējamais cēlonis	Iespējamais risinājums
Ierīce nedarbojas.	Nav pieslēgts. Ierīce ir izslēgta.	Pārbaudiet vēlreiz, lai pārliecinātos, ka tas ir pareizi pievienots.
Ierīce nav pietiekami auksta.	Ārējai videi var būt nepieciešams augstāks iestatījums. Durvis tiek atvērtas pārāk bieži. Durvis nav pilnībā aizvērtas. Durvju blīvējums pie nācīgi nenoslēdzas.	Pārbaudiet temperatūras vadības iestatījumu.
Apgaismojums nedarbojas.	Nav pieslēgts. Nostrādājis vai izdedzis ķēdes pārtraucējs. Apgaismojums ir bojāts. Apgaismojums ir izslēgts.	Sazinieties ar piegādātāju.
Vibrācijas.	Lūdzu, pārbaudiet, vai ierīce atrodas uz līdzenas virsmas.	Novietojiet ierīci uz horizontālas, stabilas un karstumizturīgas virsmas.
Ierīce rada pārāk daudz trokšņa.	Iekšējo sienu saraušanās un izplešanās var radīt vaļīgus un krakšķīgus trokšņus. Ierīce nav nolīmeņota.	Novietojiet ierīci uz horizontālas, stabilas un karstumizturīgas virsmas. Atstājiet vismaz 20 cm vietas ap un virs ierīces.
Skaņas signāls ar kļūdas kodu 00 00.	Durvis neaizvērsies pareizi.	Pārliecinieties, ka durvis aizveras pareizi. Ja blīve ir bojāta, sazinieties ar tās piegādātāju.
Skaņas signāls ar kļūdas kodu HH / LL.	Mitruma līmenis skapītī ir pārāk augsts/zems.	Lūdzu, pārbaudiet ar kļūdas koda identifikāciju.

Kļūdas koda identifikācija

Kļūdu kodi	Kļūdas koda identifikācija		Iespējamais cēlonis	Iespējamais risinājums
	Kreisis logs	Labais logs		
E1		Mitruma un temperatūras sensora izraisīta īssavienojuma kļūda.	Bojāts sensors vai vadi atvienojas starp sensoru un PCB.	Sazinieties ar piegādātāju.
E2		Atveriet kontūra kļūdu no mitruma un temperatūras sensora.		
E5		Īssavienojums starp temperatūras sensoru un iztvaikotāju.	Bojājums no temperatūras sensora uz iztvaikotāja vai stieplu atvienošanās starp sensoru un PCB.	
E6		Atvērtā kontūra kļūda no temperatūras sensora iztvaikotāja.		
HH		Augstas temperatūras aizsardzība, >27 °C.	1. Neatkarīgi no tā, vai ventilatori darbojas labi. 2. Jebkura dzesētāja noplūde no iztvaikotāja vai caurulēm. 3. Neatkarīgi no tā, vai kompresors darbojas labi. 4. Jebkādi bojājumi uz PCB.	
LL		Aizsardzība pret zemu temperatūru, <-5 °C.		
	HH	Aizsardzība pret augstu mitruma līmeni. Kad mitruma līmenis ir par 15% augstāks nekā iestatīts vairāk nekā 48 stundas, displejā parādās "HH" un mirgo signāllampas. "HH" tiks pārtraukts, ja mitrums ir < +10% no iestatījuma.	1. Sensora savienojums ir vaļīgs. 2. PCB atteice.	



	LL	Aizsardžība pret zemu mitruma līmeni. Kad mitruma līmenis ir par 15% zemāks nekā iestatīts uz vairāk nekā 48 stundām, displejā parādās "LL" un mirgos gaismas. "LL" tiks pārtraukts, ja mitrums ir >-10% lielāks nekā iestatījums.	1. Ūdens līmenis ūdens tvertnē. 2. Visi ventilatori ir deficīti. 3. PCB atteice.	1. Pārbaudiet ūdens līmeni ūdens tvertnē. Kad mitruma līmenis atjaunosies normāls, albus tiks izslēgts 2. Sazinieties ar piegādātāju.
00	00	Durvju brīdinājums pēc atvērta durvīm 3,5 min.	Durvis paliek atvērtas ilgāk par 210 sekundēm bojājumu vai nepareizu pozīciju uz magnēta.	Pārliedzieties, ka durvis aizveras pareizi. Ja blīve ir bojāta, sazinieties ar tās piegādātāju.
UU		UV lampas aktivizēšana.	UV lampa tiek aktivizēta, ja kreisajā logā tiek rādīts "UUU" (Us). Tas radīs bojājumus UV lampai vai kolektorā, vadu atvienošanā, ja logā redzams "UU" (UU), kamēr UV lampa nav aktivizēta.	Ja vadi nav atvienoti, nomainiet UV lampu vai kolektoru. [Skatiet ==> UV lampas nomaīņa]

Garantija

Defektus, kas ietekmē ierīces funkcionalitāti un parādās gada laikā pēc tās iegādes, var novērst, tos salabojot vai nomainot bez maksas, ja ierīce tiek izmantota un uzturēta atbilstoši instrukcijām un nav izmantota nepareizi vai nepareizi. Jūsu likumīgās tiesības netiek ietekmētas. Ja ierīces garantija tiek pieprasīta, norādiet, kur un kad ierīce tika iegādāta, un iekļaujiet pirkuma apliecinājumu (piem., kvīti).

Saskaņā ar mūsu pastāvīgas produktu izstrādes politiku mēs paturam tiesības bez brīdinājuma mainīt produktu, iepakojumu un dokumentācijas specifikācijas.

Likvidēšana un vide



Bojāot ierīci, to nedrīkst izmest kopā ar citiem sadzīves atkritumiem. Tā vietā jūs esat atbildīgs par atbrīvošanas no atkritumiem, nododot tos atkritumu savākšanas punktā. Šī noteikuma neievērošana var tikt sodīta saskaņā ar spēkā esošajiem noteikumiem par atkritumu likvidēšanu. Jūsu atkritumu aprīkojuma atsevišķa savākšana un pārstrāde iznīcināšanas laikā palīdzēs saglabāt dabas resursus un nodrošinās to pārstrādi tādā veidā, kas aizsargā cilvēku veselību un vidi.

Lai iegūtu plašāku informāciju par to, kur jūs varat atnest atkritumus pārstrādei, lūdz, sazinieties ar savu vietējo atkritumu savākšanas uzņēmumu. Ražotājs un importētājs neuzņemas atbildību par pārstrādi, apstrādi un ekoloģisku likvidēšanu ne tieši, ne izmantojot publisku sistēmu.

Gerb. kliente,

Dēkojame, kad jsgijote šj „HENDI” prietaisā. Prieš montuodami ir naudodami šj prietaisa pirmā kartā, atidžiai perskai-tykite šj naudotojo vadovā, ypač atkreipdami dėmesij t joliau pateiktas saugos taisykles.

Saugos instrukcijos

- Prietaisā naudokite tik pagal numatytą paskirtį, kaip aprašyta šiame vadove.
- Gamintojas neatsako už jokią žalą, atsiradusią dėl netinkamo naudojimo ir netinkamo naudojimo.
-  **PAVOJUS! ELEKTROS SMŪGIO PAVOJUS!** Nebandykite patys taisyti prietaiso. Nemerkite prietaiso elektrinių dalių į vandenį ar kitus skysčius. Niekada nelaikykite prietaiso po tekančiu vandeniu.
- **NIEKADA NENAUDOKITE PAŽEISTO PRIETAISO!** Reguliariai tikrinkite elektros jungtis ir laidą, ar nėra pažeidimų. Jeigu prietaisas pažeistas, atjunkite jį nuo maitinimo šaltinio. Visus remonto darbus turi atlikti tik tiekėjas arba kvalifikuotas asmuo, kad būtų išvengta pavojaus ar sužalojimo.
- **ĮSPĖJIMAS!** Pastatydami prietaisą, jei reikia, saugiai veskite maitinimo laidą, kad netyčia nesitrauktumėte, nenukentėtu, nesusilietę su kaitinimo paviršiumi arba nekiltų pavojus suklupti.
- **ĮSPĖJIMAS!** Kol kištukas yra lizde, prietaisas yra prijungtas prie maitinimo šaltinio.
- **ĮSPĖJIMAS!** VISADA išjunkite prietaisą prieš atjungdami nuo maitinimo šaltinio, valymo, priežiūros ar laikymo.
- Prietaisą junkite tik prie elektros lizdo, kurio įtampa ir dažnis nurodyti prietaiso etiketėje.
- Nelieskite kištuko / elektros jungčių šlapiomis arba drėgnomis rankomis.
- Prietaisą ir elektros kištuką / jungtis laikykite atokiai nuo vandens ir kitų skysčių. Jeigu prietaisas patenka į vandenį, nedelsdami ištraukite maitinimo jungtis. Nenaudokite prietaiso, kol jo nepatikrino sertifikuotas technikas. Nesilaikant šių nurodymų kyla pavojus gyvybei.
- Prijunkite maitinimo šaltinį prie lengvai pasiekiamo elektros lizdo, kad avarijos atveju prietaisą būtų galima nedelsiant atjungti.
- Įsitinkinkite, kad laidas nesiliečia su aštriais ar karštais daiktais ir saugo jį nuo atviros ugnies. Niekada netraukite maitinimo laido, kad jį ištrauktumėte iš lizdo, visada traukite kištuką.
- Niekada nenešiokite prietaiso už jo laido.
- Niekada nebandykite patys atidaryti prietaiso korpuso.
- Nekiškite daiktų į prietaiso korpusą.
- Niekada nepalikite prietaiso be priežiūros naudojimo metu.
- Šj prietaisą turi naudoti apmokytas personalas restorano virtuvėje, valgykla arba baro personalas ir t. t.
- Šio prietaiso neturėtų naudoti asmenys, turintys fizinių, jutiminių ar protinių gebėjimų, arba asmenys, neturintys patirties ir žinių.
- Šio prietaiso jokiu būdu negalima naudoti vaikams.
- Laikykite prietaisą ir jo elektros jungtis vaikams nepasiekiamoje vietoje.
- Niekada nenaudokite priedų ar kitų papildomų prietaisų, išskyrus tuos, kurie tiekiami su prietaisu arba kuriuos rekomenduoja gamintojas. To nepadarius, naudotojai gali kilti pavojus saugai ir prietaisas gali būti sugadintas. Naudokite tik originalias dalis ir priedus.



- Nenaudokite šio prietaiso išoriniu laikmačiu arba nuotolinio valdymo sistema.
- Nedėkite prietaiso ant kaitinimo objekto (dujinės, elektrinės, anglies viryklės ir pan.).
- Neuždenkite veikiančio prietaiso.
- Ant prietaiso viršaus nedėkite jokių daiktų.
- Nenaudokite prietaiso šalia atviro liepsnos, sprogių ar degių medžiagų. Prietaisą visada naudokite ant horizontalaus, stabilaus, švaraus, karščiui atsparaus ir sauso paviršiaus.
- Prietaisas netinka montuoti toje vietoje, kurioje galima naudoti vandens srovę.
- Naudojimo metu palikite bent 20 cm plotą aplink prietaisą ventilacijai.
- **ISPĖJIMAS!** Visas prietaiso ventilacijos angas laikykite neužkimštas.

Specialios saugos instrukcijos

- Šis prietaisas skirtas tik komerciniam ir profesionaliam naudojimui.
- Neperkraukite vidinių lentynų. Didžiausia apkrova reiškia „technines specifikacijas“
- Jei pažeistas maitinimo laidas, jį turi pakeisti gamintojas, jo techninės priežiūros atstovas arba panašios kvalifikacijos asmenys, kad būtų išvengta pavojaus.



ATSARGIAI! GAISRO PAVOJUS! Naudojamas šaltnešis yra R600a / R290. Tai degus šaltnešis, kuris yra nekenksmingas aplinkai. Nors jis yra degus, jis nepažeidžia ozono sluoksnio ir nepadidina šiltnamio efekto. Tačiau šio aušinimo skysčio naudojimas šiek tiek padidina prietaiso triukšmo lygį. Be kompresoriaus triukšmo, galbūt galėsite išgirsti aušinimo skystį, tekantį aplink sistemą. Tai neišvengiama ir neturi jokio neigiamo poveikio prietaiso veikimui. Transportuojant ir įrengiant prietaisą reikia būti atsargiems, kad nebūtų pažeistos aušinimo sistemos dalys. Aušalo nuotėkis gali pakenkti akims.

- Šiame prietaise naudojama putų pūtimo medžiaga yra ciklo-pentanas. Jis yra labai degus.
- **ATSARGIAI! NUDEGIMŲ PAVOJUS!** Ant odos purškiamas šaltnešio skystis gali sukelti kritinius nudegimus. Saugokite akis ir odą. Jei šaltnešis nudega, nedelsdami nuplaukite šaltu vandeniu. Jei nudegimai yra sunkūs, nedelsdami tepkite ledu ir kreipkitės į gydytoją.
- **ISPĖJIMAS!** Montuodami užtikrinkite pakankamą vėdinimą aplinkinėje struktūroje. Niekada neblokaukite oro srauto siurbimo ir oro išleidimo angos, kad išlaikytumėte oro cirkuliaciją.
- **ISPĖJIMAS!** Nenaudokite mechaninių ar kitų priemonių atitirpinimo procesui paspartinti, išskyrus gamintojo rekomenduojamas priemones.
- **ISPĖJIMAS!** Negadinkite aušalo grandinės.
- **ISPĖJIMAS!** Nenaudokite elektros prietaisų prietaiso maisto laikymo skyriuose, nebent jie yra gamintojo rekomenduojami.
- Nedėkite jokių pavojingų produktų, pvz., degalų, alkoholio, dažų, aerozolių skardinių su degiu propelentu, degių ar sprogių medžiagų ir pan., į prietaisą arba šalia jo.
- Įrengus prietaisą, jo negalima pakreipti didesniu nei 5° kampu ir prieš jį jungiant prie maitinimo šaltinio reikia palaukti 2 val., kad jis būtų įjungtas. Tas pats pasakytina ir apie prietaiso perkėlimą.
- Jeigu prietaisas buvo išjungtas arba atjungtas nuo maitinimo šaltinio, reikia palaukti 5 minutes, kol vėl įsijungs.

- Jokie kiti prietaisai neturėtų būti jungiami į tą patį laidą kaip ir šis prietaisas.
- Nebandykite lipti ant prietaiso.

Numatytoji paskirtis

- Šis prietaisas skirtas naudoti komerciniais tikslais, pavyzdžiui, restoranų, valgyklų, ligoninių ir komercinių įmonių, pvz., kepyklų, skerdyklų ir kt., virtuvėse, bet ne nuolatinei masinei maisto gamybai.
- Prietaisas skirtas tik mėsos senėjimui. Bet koks kitoks naudojimas gali sugadinti prietaisą arba sužaloti žmogų.
- Prietaiso naudojimas bet kokiais kitais tikslais laikomas netinkamu prietaiso naudojimui. Naudotojas yra išimtinai atsakingas už netinkamą prietaiso naudojimą.

Įžeminimo įrengimas

Šis prietaisas priskiriamas I apsaugos klasei ir turi būti prijungtas prie apsauginio įžeminimo. Įžeminimas sumažina elektros šoko riziką, suteikiant elektros srovės išėjimo laidą. Šiame prietaise įrengtas maitinimo laidas su įžeminimo kištuku arba elektros jungtimi su įžeminimo laidu. Jungtys turi būti tinkamai sumontuotos ir įžemintos.

Pagrindinės produkto dalys

(1 pav., 3 psl.)

1. Ekranų skydelis
2. Vandens bakas
3. Durelių užraktas

Pastaba: Šio vadovo turinys taikomas visiems išvardytiems elementams, nebent nurodyta kitaip. Išvaizda gali skirtis nuo rodomų iliustracijų.

Atsarginės dalys arba priedai

(1 pav., 3 psl.)

4. UVC šviesa
5. Aktyvintos anglies filtras
6. Sugeriamoji medvilnė
7. Nerūdijančio plieno kabantis strypas
8. Nerūdijančio plieno kablys
9. Nerūdijančio plieno lentyna
10. Druskos padėklas

Valdymo skydelis

(2 pav., 4 psl.)

11. Maitinimo jungiklis. Įjungimo būseną: Norėdami įjungti, 3 sekundes palaikykite nuspaudę / IŠJUNKITE prietaisą.
12. Funkcijos klavišas: Šiuo mygtuku pasirinkite reikiamą funkciją: temperatūros arba drėgmės rinkinį.
13. Šviesa / farenheitas / Celsijus: Trumpai paspauskite jį, kai įjungsite / išjungsite vidinę lempuotę.
- Ilgai spauskite 3 sekundes: įjunkite / IŠJUNKITE vidinę lempuotę, o tada ekranas bus konvertuotas į Celsijaus arba Farenheito laipsnius.
14. Mygtukas „Aukštyn“
15. Mygtukas „Žemyn“
16. UV sistemos valdymas
17. Temperatūros ekrano / klaidos kodo kairysis langas: rodoma esama temperatūra ir nustatyta temperatūra. Apie klaidos kodo problemą žr. klaidos kodo identifikavimo skyriuje



18. Drėgmės ekranas / klaidos kodo dešinysis langas: rodoma esama drėgmė ir drėgmės nustatymas. Apie klaidos kodo problemą žr. klaidos kodo identifikavimo skyryje

Grandinės diagrama

(3 pav., 4 psl.)

- A. Kompresorius
- B. Vertinamas greičio oardas
- C. Išjungtas ventiliatorius
- D. Ventiliatorius 1
- E. Ventiliatorius 2
- F. Ventiliatorius 3 [tik 204962 v.03, 204986 v.02 ir 221433 v.03]
- G. Ventiliatorius 4 [tik 204962 v.03, 204986 v.02 ir 221433 v.03]
- H. PCB plokštė
- I. Jutiklis 1
- J. Humidifier jutiklis
- K. Rektifikatorius
- L. UVC
- M. Šildytuvas
- N. Durų apšvietimo jungiklis
- O. Elektroniniai plėtimosi vožtuvai
- P. Ekranas plokštė

Paruošimas prieš naudojimą

- Nuimkite visas apsaugines pakuotes ir įvynojimą.
- Patikrinkite, ar prietaisas yra geros būklės ir su visais priedais. Jei pristatymas nepilnas arba pažeistas, nedelsdami kreipkitės į tiekėją. Tokiu atveju nenaudokite prietaiso.
- Prieš naudodami išvalykite priedus ir prietaisą (žr. ==> Valymas ir priežiūra).
- Patikrinkite, ar prietaisas visiškai sausas.
- Padėkite prietaisą ant horizontalaus, stabilaus ir karščiui atsparaus paviršiaus, kuris yra saugus nuo vandens pūslų.
- Jei ketinate laikyti prietaisą ateityje, laikykite pakuotę.
- Laikykite naudotojo vadovą ateičiai.

PASTABA! Dėl gamybos liekanų prietaisas per pirmuosius kelis naudojimo būdus gali išskirti lengvą kvapą. Tai yra normalu ir nerodo jokio defekto ar pavojaus. Patikrinkite, ar prietaisas gerai vėdinamas.

Montavimas / surinkimas ir išardymas

Ventiliacijos grindjuostės montavimas

(4 pav., 5 psl.)

- Išimkite priekinį ventiliacijos grindjuostę iš gaminio ir išimkite 4 varžtus iš priedų maišelio.
- Atidarykite dureles, sulygiuokite ventiliacijos grindjuostę su keturiomis varžtų skylėmis korpuso apačioje ir priveržkite varžtus „Phillips“ atsuktuvu.

Lentynos perkėlimas

(5 pav., 5 psl.)

- Lentynos padėtį galite reguliuoti priklausomai nuo maisto aukščio. Norėdami sureguliuoti lentyną, paspauskite lentynos galinio kaiščio šoną ir ištraukite lentyną iš bėgelio. Lentynos įrengimas bus priešingas lentynos ištraukimui. Atkreipkite dėmesį, kad aukščiausias bėgių kelio lygis skirtas tik nerūdijančio plieno kabančiam strypui.

Apsauginis užraktas

(6 pav., 5 psl.)

- Norėdami užrakinti prietaisą: Ikiškite raktą, kaip parodyta 1 rodyklėje. Norėdami pasukti raktą 90°. Norėdami atrakinti prietaisą, atrakinkite jį 2 rodyklėje nurodyta kryptimi, 90° atbuline eiga.

Durų grįžtamumas

(7 pav., 6 psl.)

- 19. Dekoratyvinis nagas
- 20. Peilis
- 21. Atsparus lašinimui įtaisas
- 22. M5 šešių kampų
- 23. M5 šešių kampų atsuktuvus
- 24. Durų veleno šerdis
- 25. Viršutinis durelių vyris
- 26. Apatinis durelių vyris
- 27. Kryžminis atsuktuvus
- 28. Užrakto pagrindas
- 29. Dekoratyvinis nagas
- 30. Kvadratinis magnetas

- Norėdami įdėti spintelę į atvirą darbo vietą, durelės buvo atidarytos maksimaliu kampu.
- Nuimkite dekoratyvinį vinį (19) priešingoje pusėje (7a pav. 6 psl.);
- Išardykite nelašančio įtaiso (21) varžtus (22), tada nuimkite nuo lašo apsaugotą įtaisą. (7a pav. 6 psl.)
- Laikykite dureles, išsukite durelių veleno šerdį (6) iš dviejų durelių viršaus galų. Išimkite dureles ir padėkite į šalį. (7b pav. 6 psl.)
- Išleiskite viršutinį ir apatinį durelių vyrį (25) (26), tada sumontuokite durelių vyrį priešingoje pusėje. (7c,7d pav. 6 psl.)
- Atsuktuvu nuimkite fiksavimo pagrindą ir pritvirtinkite jį priešingoje pusėje. (7e pav. 6 psl.)
- Nuimkite dekoratyvinę vinį ant viršutinio durelių rėmo ir durelių magnetą, esantį apatiniame durelių rėme. Pritvirtinkite durelių magnetą ant viršutinio durelių rėmo ir dekoratyvinę vinį prie apatinio durelių rėmo.
- Dureles apverskite 180°, tada sumontuokite dureles priešingoje korpuso pusėje. (7e pav. 6 psl.)
- Galiausiai, priešingoje pusėje sumontuokite dekoratyvinį vinį ir nepraleidžiantį nuo lašo įtaisą. (7f pav. 6 psl.)

Naudojimo instrukcijos

- Padėkite prietaisą ant stabilaus ir lygaus paviršiaus. Patikrinkite, ar prietaisas tinkamai išlygintas vandens spirito lygiu (netiekiamas).
- Prieš naudodami maždaug 2 valandas leiskite prietaisui pailsėti numatytoje padėtyje, kad per sukrestą šaltnešį nebūtų pažeista aušinimo grandinė.
- Patikrinkite, ar prietaisas yra IŠJUNGTAIS pagrindinio jungiklio etape. Prijunkite prietaisą prie tinkamo maitinimo šaltinio ir kelias sekundes spausdami maitinimo mygtuką įjunkite prietaisą.
- Prieš dėdami kepsnį į prietaisą tolygiai, palaukite, kol prietaisas pasieks nustatytą temperatūrą ir aplinkui bus pakankamai tarpų, kad būtų užtikrinta tinkama oro cirkuliacija.

SVARBU: Jei įrenginys atjungtas nuo elektros tinklo, maitinimas nutrūksta arba išjungiamas, prieš vėl paleisdami įrenginį palaukite 3–5 minutes. Prietaisas nebus paleistas, jei bandysite jį paleisti iš naujo prieš vėluojant šiam laikui.



Senėjimo patarimai

- Rekomenduojama, kad mėsa sausam senėjimui būtų šviežia. Galima naudoti net vakuuminę brandintą mėsa, bet ne ilgiau kaip 14 dienų.
- Mūsų rekomendacija dėl geriausios sauso amžiaus jautienos: naudokite jaunus karvės mėsą su įprastu riebalų dangteliu ir geru marmuru.
- Jei užsakyta druskos blokas, padėkite jį ant nerūdijančio plieno dėklo ir padėkite dėklą korpuso apačioje. Patikrinkite kas 2–3 dienas, ar ant dėklo yra likę vandens, jei reikia, išimkite vandenį.
- Pakabinkite visą prietaisą ant pakabų arba padėkite atskirus gabalus ant lentynų.
- Skonio intensyvumas skirsis priklausomai nuo marmuro klasių, temperatūros, drėgmės ir brandos laiko.
- Peiliu išimkite tamsias ir išoriškai džiovintas vietas senai mėsi. Mūvėkite apsaugines pirštines kiekvieną kartą, kai liečiasi su mėsa, **NELIESKITE** mėsos be pirštinių!
- Mėsos kokybę galima išsaugoti tiesiog vakuumu ir šalčiu, kai senėjimas baigtas.

Instrukcijos, kaip pridėti vandens ir pakeisti sugeriamąjį medvilnę

204962 v.03, 204986 v.02, 221433 v.03 (8a–8c pav. 7 pst.)

Reguliariai tikrinkite vandens lygio langą, kad įsitikintumėte, jog vandens bakas neištuštėjo (8a pav.). Kai vandens lygis pasiekia žemą lygį, reikia papildyti vandenį, kad senėjimo funkcija veiktų tinkamai.

- Švelniai ištraukite vandens bakelį.
- Jei reikia, pakeiskite sugeriamąjį medvilnę. (8b pav.)
- Pripildykite vandens bakelį grynu vandeniu / distiliuotu vandeniu iki žymos „max“. (8c pav.)
- Švelniai slinkite į vandens bakelį, kad vanduo neištirptų.

Oro mainai su aktyvintosios anglies filtru

(9 pav., 8 pst.)

Rekomenduojame filtrą keisti kas 6 mėnesius. Norėdami pakeisti filtrą tik 90° į kairę arba į dešinę ir išimti / įdėti.

Pastaba: Filtru tarnavimo laikas yra apie 6 mėnesius. Viršijus tarnavimo laiką, labai sumažės filtravimo galimybės.

UV lempos keitimas

204962 v.03, 204986 v.02, 221433 v.03 (10a ir 10b pav. 9 pst.)

1. Nuimkite nerūdijančio plieno dangtelį po vandens talpykla. (10a pav.)
2. Norėdami pakeisti, išjunkite UV lemputę. (10b pav.)

Atitirpinimo sistema

- Prietaisas turi automatines cirkuliacijos atitirpinimo sistemos dizainą. Prietaisas gali automatiškai atitirpti, kai kompresorius yra išjungtas ir nustatytas laikas. Šalčio vanduo automatiškai išleidžiamas iš brandinimo mašinos laikymo vietos. Kondensuotą vandenį kompresorius paverčia šiluma arba garavimu, tikusį vandenį, kad būtų išlaikytas drėgmė spintoje.
- Visuose įrenginiuose yra dvigubo sluoksnio žemo E stiklo durelės, turinčios trečią vidinį akrilo sluoksnį, kad būtų sumažinta kondensacija ant stiklo durelių.
- Prietaisas nėra visiškai sandarus; per išleidimo vamzdį leidžiama įleisti gryno oro.

Pastabos: Šaldymo ciklo metu šiluma atiduodama ir pasklinda per

išorinius prietaiso paviršius. Šių ciklų metu nelieskite paviršių.

Humidifikacijos sistemos aprašymas

Šis gaminytis turi automatine drėkinimo funkciją. Drėgninimo sistema yra ventiliatoriaus dangčio viduje. Jei nėra priežiūros reikavimo, draudžiama atidaryti ir ištraukti! Šis produktas turi priminti apie laistymą funkciją. Kai vandens bakelyje trūksta vandens, pasigirsta įspėjimo signalas, o ekrano lange rodoma „E5“ reiškia vandens trūkumą, o įvykus šiam gedimui lemputė mirksi.

Valymas ir priežiūra

- **DĖMESIO!** Visada atjunkite prietaisą nuo maitinimo šaltinio ir atvėsinkite prieš jį laikydami, valydami ir atlikdami techninę priežiūrą.
- Valydami nenaudokite vandens srovės arba garų valiklio ir nestumkite prietaiso po vandeniu, nes dalys sušlaps ir gali kilti elektros smūgis.
- Jeigu prietaisas nėra laikomas geros švaros būklės, tai gali neigiamai paveikti prietaiso veikimo trukmę ir sukelti pavojingą situaciją.

Valymas

- Aušintą išorinį paviršių valykite šluoste arba kempine, šiek tiek sudrėkinta švelniu muilo tirpalu.
- Higienos sumetimais prietaisą reikia valyti prieš ir po naudojimo.
- Saugokite, kad vanduo nepatektų į elektros komponentus.
- Talpyklos vidų valykite neabrazyviniu plovikliu ir nuplaukite švairiu vandeniu.
- Niekada nemerkitė prietaiso į vandenį ar kitus skysčius.
- Niekada nenaudokite agresyvių valymo priemonių, abrazyvinių kempinių ar valymo priemonių, kurių sudėtyje yra chloro. Valymui nenaudokite plieno vilnos, metalinių indų ar aštrių ar smalių daiktų. Nenaudokite benzino ar tirpiklių!
- Jokių dalių negalima plauti indaplovėje.

Dalys	Kaip valyti	Pastaba
Visi priedai, pvz., lentynų laikikliai ir kt.	<ul style="list-style-type: none">• Mirkykite šiltame, muiluotame vandenyje apie 10–20 minučių.• Kruopščiai skalaukite tekančiu vandeniu.	Pagaliau gerai išdžiovinkite visas dalis.
Išoriniai stiklo paviršiai	<ul style="list-style-type: none">• Valykite minkšta šluoste ir šiek tiek neutraliu plovikliu. Patikrinkite, ar prietaiso viduje nėra vandens ar drėgmės.	
Interjero stiklo paviršiai	<ul style="list-style-type: none">• Pašalinkite maisto likučius.• Valykite minkšta šluoste ir šiek tiek švelniu plovikliu. Patikrinkite, ar prietaiso viduje nėra vandens ar drėgmės.	
Stiklo durelės	<ul style="list-style-type: none">• Pašalinkite maisto likučius.• Valykite minkšta šluoste ir šiek tiek švelniu plovikliu. Patikrinkite, ar prietaiso viduje nėra vandens ar drėgmės.	

Techninė priežiūra

- Rekomenduojame pakeisti UV-C šviesos šaltinį ir anglies filtrą kasmet.
- Reguliariai tikrinkite prietaiso veikimą, kad išvengtumėte rimtų nelaimingų atsitikimų.
- Jeigu pastebite, kad prietaisas veikia netinkamai arba kyla problemų, nustokite jį naudoti, išjunkite prietaisą ir kreipkitės į tiekėją.
- Visus techninės priežiūros, montavimo ir remonto darbus turi atlikti specializuoti ir įgalioti technikai arba rekomenduojami.



gamintojas.

Transportavimas ir laikymas

- Prieš saugodami prietaisą visada įsitikinkite, kad jis buvo atjungtas nuo maitinimo šaltinio ir visiškai atvėsęs.
- Prietaisą laikykite vėsioje, švarioje ir sausoje vietoje.
- Niekada nedėkite ant prietaiso sunkių daiktų, nes jie gali jį sugadinti.
- Nejudinkite prietaiso, kol jis veikia. Judėdami atjunkite prietaisą nuo maitinimo šaltinio ir laikykite jį apačioje.
- Dėl didelio svorio mašiną reikia ypač atsargiai perkelti arba transportuoti. Mažiausiai 2 asmenys arba vežimas. Lėtai, atsargiai judinkite mašiną ir niekada nevažiokite didesniu nei 45° kampu.

Trikčių šalinimas

Jeigu prietaisas veikia netinkamai, žr. toliau pateiktą tarpalo lentelę. Jei vis dar negalite išspręsti problemos, kreipkitės į tiekėją / paslaugų teikėją.

Problemos	Galima priežastis	Galimas sprendimas
Prietaisas neveikia.	Neprijungta. Prietaisas išjungtas.	Dar kartą patikrinkite, ar jis tinkamai prijungtas.
Prietaisas nėra pakankamai šaltas.	Išorinėje aplinkoje gali reikėti didesnės nuostatos. Duryš dažnai atidarytos. Duryš nėra visiškai uždarytos. Durelių tarpiklis netinkamai užsandarinamas.	Patikrinkite temperatūros kontrolės nuostatą.
Šviesa neveikia.	Neprijungta. Grandinės išjungiklis sugedo arba sudegė saugiklis. Apšvietimas yra pažeistas. Šviesa yra „išjungta“.	Susisieki su tiekėju.
Vibracijos.	Patikrinkite, ar prietaisas stovi ant lygaus žemės paviršiaus.	Padėkite prietaisą ant horizontalaus, stabilaus ir karščiui atsparaus paviršiaus.
Atrodo, kad prietaisas kelia per daug triukšmo.	Viduje esančių sienų susitraukimas ir išplėtimas gali sukelti triukšmingumą ir skilimą. Prietaisas nelygus.	Padėkite prietaisą ant horizontalaus, stabilaus ir karščiui atsparaus paviršiaus. Palikite bent 20 cm vietos aplink prietaisą ir virš jo.
Beep Beep garsas su klaidos kodu 00 00.	Duryš tinkamai neužsidaro.	Įsitikinkite, kad durelės gerai užsidaro. Jei tarpiklis sugedęs, kreipkitės į tiekėją.
Beep Beep garsas su klaidos kodu HH / LL.	Drėgmės lygis spintoje yra per aukštas / žemas.	Patikrinkite su klaidos kodo identifikacija.

Klaidos kodo identifikavimas

Klaidų kodai		Klaidos kodo identifikavimas	Galima priežastis	Galimas sprendimas
Kairysis langas	Dešinysis langas			
E1		Trumpojo jungimo gedimas dėl drėgmės ir temperatūros jutiklio.	Jutiklio arba laidų atjungimo tarp jutiklio ir PCB pažeidimas.	Susisieki su tiekėju.
E2		Atviros grandinės gedimas dėl drėgmės ir temperatūros jutiklio.		
E5		Trumpojo jungimo triktis dėl garintuvo temperatūros jutiklio.	Temperatūros jutiklio pažeidimas garintuve arba laidų atjungimas tarp jutiklio ir PCB.	
E6		Atviros grandinės gedimas dėl garintuvo temperatūros jutiklio.		
HH		Apsauga nuo aukštos temperatūros, >27 °C.	1. Nesvarbu, ar gerbėjai dirba gerai. 2. Bet koks aušalo nuotėkis iš garintuvo ar vamzdžių. 3. Nesvarbu, ar kompresorius veikia gerai. 4. Bet kokia PCB žala.	
LL		Apsauga nuo žemos temperatūros, <-5 °C.	PCB gedimas.	
	HH	Apsauga nuo drėgmės. Kai drėgmė yra 15 % didesnė nei nustatyta ilgiau nei 48 valandas, ekrane mirksi užrašas „HH“ ir blyksi lempučių. „HH“ bus atleistas, kai drėgmė bus < +10 % didesnė už nuostatą.	1. Jutiklio jungtis atsilaisvina. 2. PCB gedimas.	

LT



Caro Cliente,

Obrigado por adquirir este aparelho HENDI. Leia atentamente este manual do utilizador, prestando especial atenção aos regulamentos de segurança descritos abaixo, antes de instalar e utilizar este aparelho pela primeira vez.

Instruções de segurança

- Utilize o aparelho apenas para a finalidade para a qual foi concebido, conforme descrito neste manual.
- O fabricante não é responsável por quaisquer danos causados por um funcionamento incorreto e utilização incorreta.
-  **PERIGO! RISCO DE CHOQUE ELÉTRICO!** Não tente reparar o aparelho sozinho. Não mergulhe as peças elétricas do aparelho em água ou outros líquidos. Nunca seque o aparelho sob água corrente.
- **NUNCA UTILIZE UM APARELHO DANIFICADO!** Verifique regularmente as ligações elétricas e o cabo quanto a danos. Quando estiver danificado, desligue o aparelho da fonte de alimentação. Quaisquer reparações só devem ser realizadas por um fornecedor ou pessoa qualificada para evitar perigos ou ferimentos.
- **AVISO!** Quando posicionar o aparelho, encaminhe o cabo de alimentação em segurança, se necessário, para evitar puxar acidentalmente, danificar-se, entrar em contacto com a superfície de aquecimento ou causar um perigo de tropeçar.
- **AVISO!** Desde que a ficha esteja na tomada, o aparelho está ligado à fonte de alimentação.
- **AVISO!** Desligue SEMPRE o aparelho antes de o desligar da fonte de alimentação, limpeza, manutenção ou armazenamento.
- Ligue o aparelho apenas a uma tomada elétrica com a tensão e frequência mencionadas na etiqueta do aparelho.
- Não toque na ficha/ligações elétricas com as mãos molhadas ou húmidas.
- Mantenha o aparelho e a ficha/ligações elétricas afastados de água e outros líquidos. Se o aparelho cair na água, retire imediatamente as ligações da fonte de alimentação. Não utilize o aparelho até que tenha sido verificado por um técnico certificado. O incumprimento destas instruções irá causar riscos de vida.
- Ligue a fonte de alimentação a uma tomada elétrica de fácil acesso para que possa desligar o aparelho imediatamente em caso de emergência.
- Certifique-se de que o cabo não entra em contacto com objetos afiados ou quentes e mantenha-o afastado de fogo aberto. Nunca puxe o cabo de alimentação para o desligar da tomada; em vez disso, puxe sempre pela ficha.
- Nunca transporte o aparelho pelo cabo.
- Nunca tente abrir a estrutura do aparelho sozinho.
- Não insira objetos na caixa do aparelho.
- Nunca deixe o aparelho sem vigilância durante a utilização.
- Este aparelho deve ser operado por pessoal qualificado na cozinha do restaurante, cantinas ou pessoal do bar, etc.
- Este aparelho não deve ser operado por pessoas com capacidades físicas, sensoriais ou mentais reduzidas ou por pessoas que não tenham experiência e conhecimento.
- Este aparelho não deve, em circunstância alguma, ser utilizado por crianças.
- Mantenha o aparelho e as suas ligações elétricas fora do

	LL	Mažos drėgmės apsauga. Kai drėgmė yra 15 % mažesnė už nuostatą ilgiau nei 48 valandas, ekrane mirksi užrašas LL ir lemputės. „LL“ bus atleistas, kai drėgmė yra >-10 % didesnė už nuostatą.	1. Vandens lygis vandens bake. 2. Bet kuris ventiliatorius yra sugedęs. 3. PCB gedimas.	1. Patikrinkite vandens lygį vandens bake. Al-bumas bus išjungtas, kai drėgmės lygis vėl bus normalus 2. Susisiekite su tiekėju.
00	00	Durų pavojaus signalas atidarius dureles praėjus 3,5 min.	Durys lieka atidarytos ilgiau nei 210 sekundžių magneto pažeidimas arba netinkamas padėties nustatymas.	Išitikinkite, kad durelės gerai užsidaro. Jei tarpiklis sugedęs, krepkitės į tiekėją.
UU		UV lempos aktyvinimas.	UV lempa įjungiama, jei kairiajame lange rodoma UU. Tai bus padaryta UV lempos ar komutatoriaus žala, laidų atjungimas, jei langas rodo UU, o UV lempa nėra įjungta.	Jei nėra laidų atjungimo, pakeiskite UV lempą arba komutatorių. (Žr. ==> UV lempos keitimas)

Garantija

Bet koks defektas, turintis įtakos prietaiso veikimui po vienerių metų nuo jo įsigijimo, bus pašalintas nemokamai jį pataisant arba pakeičiant, jeigu prietaisas buvo naudojamas ir prižiūrimas pagal instrukcijas ir juo nebuvo piktnaudžiaujama arba juo nebuvo piktnaudžiaujama. Jūsų įstatyminėms teisėms tai netaikoma. Jei prietaiso garantinė vertė yra ribota, nurodykite, kur ir kada jis buvo įsigytas, ir pateikite pirkimo įrodymą (pvz., čekį).

Laikydami savo nuolatinio gaminių kūrimo politikos, pasilikame teisę keisti gaminio, pakuočių ir dokumentacijos specifikacijas be išankstinio įspėjimo.

Pašalinimas ir aplinka



Deaktyvuojant prietaisą, jo negalima išmesti kartu su kitomis būtinėmis atliekomis. Vietoje to, jūs atsakote už tai, kad jūsų atliekų tvarkymo įranga būtų atiduota specialiai tam skirtam surinkimo punktui. Šios taisyklės nesilaikymas gali būti nubaustas pagal atliekų šalinimo taisykles. Atskiras jūsų atliekų įrangos surinkimas ir perdirbimas atliekų šalinimo metu padės tausoti gamtos išteklius ir užtikrins, kad ji būtų perdirbama taip, kad būtų apsaugota žmonių sveikata ir aplinka.

Noredami gauti daugiau informacijos apie tai, kur galite atiduoti atliekas perdirbti, susisiekite su vietine atliekų surinkimo įmone. Gamintojas ir importuotojas neprisiima atsakomybės už perdirbimą, apdorojimą ir ekologinį šalinimą tiesiogiai ar per viešąją sistemą.



alcançe das crianças.

- Nunca utilize acessórios ou quaisquer outros dispositivos além dos fornecidos com o aparelho ou recomendados pelo fabricante. Se não o fizer, pode representar um risco de segurança para o utilizador e pode danificar o aparelho. Utilize apenas peças e acessórios originais.
- Não utilize este aparelho através de um temporizador externo ou de um sistema de controlo remoto.
- Não coloque o aparelho sobre um objecto de aquecimento (gasolina, electricidade, fogueira a carvão, etc.).
- Não tape o aparelho em funcionamento.
- Não coloque quaisquer objetos sobre o aparelho.
- Não utilize o aparelho perto de chamas abertas, materiais explosivos ou inflamáveis. Utilize sempre o aparelho numa superfície horizontal, estável, limpa, resistente ao calor e seca.
- O aparelho não é adequado para instalação numa área onde possa ser utilizado um jacto de água.
- Deixe um espaço de pelo menos 20 cm em redor do aparelho para ventilação durante a utilização.
- **AVISO!** Mantenha todas as aberturas de ventilação do aparelho livres de obstruções.

Instruções especiais de segurança

- Este aparelho destina-se apenas a utilização comercial e profissional.
- Não sobrecarregue as prateleiras interiores. A carga máxima refere-se a "Especificações técnicas"
- Se o cabo de alimentação estiver danificado, tem de ser substituído pelo fabricante, pelo seu agente de assistência técnica ou por pessoas com qualificações equivalentes para evitar perigos.



CUIDADO! RISCO DE INCÊNDIO! O líquido de refrigeração utilizado é R600a/R290. É um líquido de refrigeração inflamável amigo do ambiente. Embora seja inflamável, não danifica a camada de ozono e não aumenta o efeito de estufa. No entanto, a

utilização deste líquido de refrigeração levou a um ligeiro aumento do nível de ruído do aparelho. Além do ruído do compressor, poderá ouvir o líquido de refrigeração a fluir em torno do sistema. Isto é inevitável e não tem qualquer efeito adverso no desempenho do aparelho. Deve ter-se cuidado durante o transporte e a montagem do aparelho para não danificar peças do sistema de refrigeração. A fuga de líquido de refrigeração pode danificar os olhos.

- O agente de expansão de espuma utilizado é Ciclopentano neste aparelho. É altamente inflamável.
- **CUIDADO! RISCO DE QUEIMADURAS!** O líquido refrigerante pulverizado na pele pode causar queimaduras críticas. Mantenha os olhos e a pele protegidos. Se ocorrerem queimaduras de refrigerante, enxágue imediatamente com água fria. Caso as queimaduras sejam graves, aplique gelo e contacte imediatamente o tratamento médico.
- **AVISO!** Fornecer ventilação suficiente na estrutura circundante ao encastrar. Nunca bloqueie a aspiração do fluxo de ar e a saída de ar para manter a circulação de ar.
- **AVISO!** Não utilize dispositivos mecânicos ou outros meios para acelerar o processo de descongelação, para além dos recomendados pelo fabricante.
- **AVISO!** Não danifique o circuito de refrigeração.
- **AVISO!** Não utilize aparelhos elétricos dentro dos compartimentos de armazenamento de alimentos do aparelho, a menos que sejam do tipo recomendado pelo fabricante.

mentos de armazenamento de alimentos do aparelho, a menos que sejam do tipo recomendado pelo fabricante.

- Não coloque quaisquer produtos perigosos, como combustível, álcool, tinta, latas de aerossol com um propulsor inflamável, substâncias inflamáveis ou explosivas, etc., dentro ou perto do aparelho.
- Depois de instalado, o aparelho não deve ser inclinado a um ângulo superior a 5° e é necessário aguardar 2h antes de o ligar à fonte de alimentação para o ligar. O mesmo se aplica se o aparelho for movido posteriormente.
- Se o aparelho tiver sido desligado ou desligado da corrente eléctrica, é necessário aguardar 5 minutos até voltar a ligar.
- Não devem ser ligados outros aparelhos à mesma tomada que este aparelho.
- Não tente subir para o aparelho.

Utilização prevista

- Este aparelho destina-se a ser utilizado para aplicações comerciais, por exemplo, em cozinhas de restaurantes, cantinas, hospitais e em empresas comerciais, como padarias, talhos, etc., mas não para produção contínua em massa de alimentos.
- O aparelho foi concebido apenas para o envelhecimento da carne. Qualquer outra utilização pode provocar danos no aparelho ou lesões pessoais.
- A utilização do aparelho para qualquer outro fim deve ser considerada uma utilização indevida do dispositivo. O utilizador será o único responsável pela utilização indevida do dispositivo.

Instalação de ligação à terra

Este aparelho está classificado como sendo de **protecção de classe I** e tem de ser ligado a uma ligação à terra de protecção. A ligação à terra reduz o risco de choque eléctrico ao fornecer um fio de escape para a corrente eléctrica.

Este aparelho está equipado com um cabo de alimentação com ficha de ligação à terra ou ligações eléctricas com fio de ligação à terra. As conexões devem estar devidamente instaladas e aterradas.

PT

Principais partes do produto

[Fig. 1 na página 3]

1. Painel de visualização
2. Depósito de água
3. Bloqueio da porta

Observação: O conteúdo deste manual aplica-se a todos os itens listados, salvo especificação em contrário. A aparência pode variar das ilustrações mostradas.

Peças sobressalentes ou acessórios

[Fig. 1 na página 3]

4. Luz UVC
5. Filtro de carvão ativado
6. Algodão absorvente
7. Haste de suspensão em aço inoxidável
8. Gancho em aço inoxidável
9. Prateleira em aço inoxidável
10. Tabuleiro de sal



Painel de controlo

(Fig. 2 na página 4)

11. Interruptor de alimentação. Estado de ligação: Prima sem soltar durante 3 segundos para ligar./ DESLIGUE o aparelho.
12. Tecla de função: Utilize esta tecla para seleccionar a função pretendida: temperatura definida ou humidade definida.
13. Leve/Fahrenheit/Celsius: Prima-o brevemente quando ligar/desligar a luz interior. Mantenha pressionado durante 3 segundos: ligue/desligue a luz interior e, em seguida, o ecrã será convertido para graus Celsius ou Fahrenheit.
14. Botão para cima
15. Botão para baixo
16. Controlo do sistema UV
17. Visor de temperatura / Janela esquerda do código de erro: para mostrar a temperatura atual e a temperatura definida. Para questões relacionadas com o código de erro, consulte a secção Identificação do código de erro
18. Janela direita do indicador de humidade/código de erro: para mostrar a humidade atual e a humidade definida. Para questões relacionadas com o código de erro, consulte a secção Identificação do código de erro

Diagrama do circuito

(Fig. 3 na página 4)

- A. Compressor
- B. Barba de velocidade verificável
- C. Ventoinha de saída
- D. Na ventoinha 1
- E. Na ventoinha 2
- F. Na ventoinha 3 (apenas 204962 v.03, 204986 v.02 e 221433 v.03)
- G. Na ventoinha 4 (apenas 204962 v.03, 204986 v.02 e 221433 v.03)
- H. Placa PCB
- I. Sensor 1
- J. Sensor do humidificador
- K. Retificador
- L. UVC
- M. Aquecedor
- N. Interruptor da luz da porta
- O. Válvulas de expansão electrónicas
- P. Placa de visualização

Preparação antes da utilização

- Remova todas as embalagens e invólucros de proteção.
- Verifique se o dispositivo está em boas condições e com todos os acessórios. Em caso de entrega incompleta ou danificada, contacte imediatamente o fornecedor. Neste caso, não utilize o dispositivo.
- Limpe os acessórios e o aparelho antes da utilização (Consulte ==> Limpeza e manutenção).
- Certifique-se de que o aparelho está completamente seco.
- Coloque o aparelho numa superfície horizontal, estável e resistente ao calor, segura contra salpicos de água.
- Guarde a embalagem se pretender armazenar o seu aparelho no futuro.
- Guarde o manual do utilizador para referência futura.

NOTA! Devido a resíduos de fabrico, o aparelho pode emitir um odor ligeiro durante as primeiras utilizações. Isto é normal e

não indica qualquer defeito ou perigo. Certifique-se de que o aparelho está bem ventilado.

Instalação/montagem e desmontagem

Instalação do rodapé de ventilação

(Fig. 4 na página 5)

- Retire o rodapé de ventilação frontal do produto e retire 4 parafusos do saco de acessórios.
- Abra a porta, alinhe a base de ventilação com os quatro orifícios de parafuso na parte inferior do armário e aperte os parafusos com uma chave Phillips.

Deslocar a prateleira

(Fig. 5 na página 5)

- Pode ajustar a posição da prateleira dependendo da altura dos alimentos. Para ajustar a prateleira, pressione o lado do pino de limite da prateleira e, em seguida, extraia a prateleira da pista. A instalação da prateleira será oposta com a extração da prateleira. Tenha em atenção que o nível mais elevado da calha é apenas para a haste suspensa de aço inoxidável.

Bloqueio de segurança

(Fig. 6 na página 5)

- Para bloquear o aparelho: Insira a chave como mostrado pela seta 1. para rodar a chave 90°. Para desbloquear o aparelho, desbloqueie na direcção indicada pela seta 2, inverta 90°.

Reversibilidade da porta

(Fig. 7 na página 6)

19. Unha decorativa
 20. Faca
 21. Dispositivo à prova de quedas
 22. M5 seis ângulos
 23. Chave de fendas de seis ângulos M5
 24. Núcleo do spindle da porta
 25. Dobradiça da porta superior
 26. Dobradiça inferior da porta
 27. A chave de fendas cruzada
 28. Base de bloqueio
 29. Unha decorativa
 30. O íman quadrado
- Para colocar o armário num local de funcionamento aberto, a porta é aberta até ao ângulo máximo.
 - Remova a cavilha decorativa (19) no lado oposto (Fig.7a na página 6);
 - Desmonte os parafusos (22) do dispositivo à prova de gotas (21) e, em seguida, retire o dispositivo à prova de gotas. (Fig.7a na página 6)
 - Segure a porta, aparafuse o núcleo do eixo da porta (6) das duas extremidades da parte superior da porta. Retire a porta e reserve. (Fig.7b na página 6)
 - Descarregue as dobradiças superior e inferior da porta (25) (26) e, em seguida, monte a dobradiça da porta no lado oposto. (Fig.7c,7d na página 6)
 - Remova a base de bloqueio com uma chave de fendas e fixe-a no lado oposto. (Fig.7e na página 6)
 - Remova a cavilha decorativa na estrutura superior da porta e o íman da porta posicionado na estrutura inferior da porta. Fixe o íman da porta na estrutura superior da porta e a cavilha



decorativa na estrutura inferior da porta.

- Inverta a porta 180° e, em seguida, instale a porta no lado oposto do armário. (Fig.7e na página 6)
- Por fim, instale a cavilha decorativa e o dispositivo à prova de gotas no lado oposto. (Fig.7f na página 6)

Instruções de funcionamento

- Coloque o aparelho numa superfície estável e nivelada. Certifique-se de que o aparelho está correctamente nivelado com um nível de bolha de água (não fornecido).
- Deixe o aparelho repousar na posição pretendida durante cerca de 2 horas antes de o utilizar para evitar danos no circuito de refrigeração através de refrigerante agitado.
- Certifique-se de que o aparelho está na fase OFF do interruptor principal. Ligue o aparelho a uma fonte de alimentação adequada e ligue o aparelho premindo o botão de alimentação durante alguns segundos.
- Deixe o aparelho atingir a temperatura definida antes de colocar o bife no aparelho uniformemente com espaçamentos suficientes para garantir uma circulação de ar adequada.

IMPORTANTE: Se a unidade estiver desligada, se a alimentação for perdida ou desligada, aguarde 3 a 5 minutos antes de reiniciar a unidade. O aparelho não arranca se tentar reiniciar antes deste atraso.

Dicas de envelhecimento

- Sugere-se que a carne para envelhecimento seco seja fresca. Pode ser utilizada até carne amadurecida a vácuo, mas durante um máximo de 14 dias.
- A nossa recomendação para a melhor carne de vaca seca envelhecida: utilize carne de uma vaca jovem com uma cobertura de gordura normal e uma boa combinação.
- Se pedir um bloco de sal, coloque-o no tabuleiro de aço inoxidável e coloque o tabuleiro no fundo do armário. Verifique a cada 2-3 dias se ainda existe água no tabuleiro, remova a água, se necessário.
- Pendure a parte de trás completa nos cabides do seu aparelho ou coloque os cortes individuais nas prateleiras.
- A intensidade do sabor será diferente dependendo das classes de marmoreamento, temperatura, umidade e tempo de maturação.
- Remova as áreas escuras e secas externamente com uma faca para a carne envelhecida. Use luvas de proteção em cada contacto com a carne, **NÃO** toque na carne sem luvas!
- A qualidade da carne pode ser preservada bastando aspirar e congelar quando o envelhecimento terminar.

Instruções para adicionar água e substituir algodão absorvente

204962 v.03, 204986 v.02, 221433 v.03 (Fig. 8a - 8c na página 7) Verifique regularmente a janela do nível de água para garantir que o depósito de água não fica vazio (Fig.8a). Quando o nível de água atinge um nível baixo, a água deve ser reabastecida para garantir que a função de envelhecimento funciona correctamente.

- Retire o depósito de água com cuidado.
- Substitua o algodão absorvente, se necessário. (Fig. 8b)
- Encha o depósito de água com água pura/água destilada até à marca "máx.". (Fig. 8c)
- Deslize suavemente o depósito de água até ao fundo para evitar salpicos de água.

Troca de ar com filtro de carvão ativado

(Fig. 9 na página 8)

Recomendamos que substitua o filtro a cada 6 meses. Para substituir o filtro apenas 90° para a esquerda ou para a direita e remover/insertar.

Nota: A vida útil do filtro é de cerca de 6 meses. Exceder a vida útil irá reduzir significativamente a capacidade de filtração.

Substituição da lâmpada UV

204962 v.03, 204986 v.02, 221433 v.03 (Fig. 10a e 10b na página 9)

1. Retire a tampa de aço inoxidável sob o recipiente de água. (Fig. 10a)
2. Retire a lâmpada UV para a substituir. (Fig. 10b)

Sistema de descongelação

- O aparelho possui um sistema de descongelação de circulação automática. O aparelho pode descongelar automaticamente quando o compressor está parado e a temporizar. A água gelada é descarregada automaticamente da área de armazenamento da máquina de amadurecimento. A água condensada no recipiente é convertida em calor ou evaporação pelo compressor. A água restante para manter a humidade no armário.
- Todas as unidades estão equipadas com uma porta de vidro de baixa emissividade com uma terceira camada de acrílico interna para minimizar a condensação na porta de vidro.
- O aparelho não está totalmente selado; a entrada de ar fresco é permitida através do tubo de escoamento.

Notas: Durante o ciclo de refrigeração, o calor é libertado e dispersa-se através das superfícies externas do aparelho. Evite tocar nas superfícies durante esses ciclos.

Descrição do sistema de humificação

Este produto tem uma função de humificação automática. O sistema de humificação está dentro da tampa da ventoinha. Se não houver necessidade de manutenção, é proibido abrir e retirar! Este produto tem uma função de lembrete de hidratação. Quando o depósito de água está sem água, será emitido um aviso sonoro e o visor exibirá "E5" indica uma falha de falta de água e a luz piscará quando esta falha ocorrer.

Limpeza e manutenção

- **ATENÇÃO!** Desligue sempre o aparelho da fonte de alimentação e arrefeça antes de armazenar, limpar e fazer a manutenção.
- Não utilize jacto de água ou produto de limpeza a vapor para limpar e não empurre o aparelho debaixo de água, pois as peças podem ficar molhadas e provocar choques eléctricos.
- Se o aparelho não for mantido em bom estado de limpeza, tal pode afectar adversamente a vida útil do aparelho e resultar numa situação perigosa.

PT



Limpeza

- Limpe a superfície exterior arrefecida com um pano ou esponja ligeiramente humedecida com uma solução de sabão suave.
- Por motivos de higiene, o aparelho deve ser limpo antes e depois da utilização.
- Evite o contacto de água com os componentes eléctricos.
- Limpe o interior do recipiente com um detergente não abrasivo e enxágue com água limpa.
- Nunca mergulhe o aparelho em água ou outros líquidos.
- Nunca utilize agentes de limpeza agressivos, esponjas abrasivas ou agentes de limpeza que contenham cloro. Não utilize palha-de-aço, utensílios metálicos ou objetos afiados ou pontiagudos para limpar. Não utilize gasolina ou solventes!
- Nenhuma peça pode ser lavada na máquina de lavar loiça.

Peças	Como limpar	Observação
Todos os acessórios, como suportes de bastidor, etc.	<ul style="list-style-type: none">• Mergulhe em água morna com sabão durante cerca de 10 a 20 minutos.• Enxágue minuciosamente sob água corrente.	Por fim, seque bem todas as peças.
Superfícies de vidro externas	<ul style="list-style-type: none">• Limpe com um pano macio e um pouco de detergente neutro. Certifique-se de que não entra água ou humidade no interior do aparelho.	
Superfícies de vidro interiores	<ul style="list-style-type: none">• Remova quaisquer depósitos de alimentos.• Limpe com um pano macio e um pouco de detergente suave. Certifique-se de que não entra água ou humidade no interior do aparelho.	
Porta de vidro		

PT

Manutenção

- Recomendamos substituir a fonte de luz UV-C e o filtro de carbono anualmente.
- Verifique regularmente o funcionamento do aparelho para evitar acidentes graves.
- Se verificar que o aparelho não está a funcionar correctamente ou que existe um problema, pare de o utilizar, desligue-o e contacte o fornecedor.
- Todos os trabalhos de manutenção, instalação e reparação devem ser realizados por técnicos especializados e autorizados, ou recomendados pelo fabricante.

Transporte e armazenamento

- Antes de armazenar, certifique-se sempre de que o aparelho foi desligado da fonte de alimentação e arrefecido completamente.
- Guarde o aparelho num local fresco, limpo e seco.
- Nunca coloque objectos pesados sobre o aparelho, pois isso pode danificá-lo.
- Não desloque o aparelho enquanto este estiver em funcionamento. Desligue o aparelho da fonte de alimentação quando o deslocar e mantenha-o na parte inferior.
- Deve ter-se especial cuidado ao mover ou transportar a máquina devido ao seu peso pesado. Com pelo menos 2 pessoas ou a utilizar um carrinho. Desloque a máquina lentamente, com cuidado e nunca incline mais de 45°.

Resolução de problemas

Se o aparelho não funcionar correctamente, verifique a solução na tabela abaixo. Se continuar a não conseguir resolver o problema, contacte o fornecedor/prestador de serviços.

Problemas	Causa possível	Solução possível
O aparelho não funciona.	Não ligado. O aparelho está desligado.	Verifique novamente para se certificar de que está devidamente ligado.
O aparelho não está suficientemente frio.	O ambiente externo pode exigir uma definição mais elevada. A porta é aberta demasiadas vezes. A porta não está completamente fechada. A junta da porta não veda correctamente.	Verifique a definição de controlo da temperatura.
A luz não funciona.	Não ligado. O disjuntor disparou ou um fusível queimado. A luz está danificada. A luz está "DESLIGADA".	Contacte o fornecedor.
Vibrações.	Verifique se o aparelho está num piso nivelado.	Coloque o aparelho numa superfície horizontal, estável e resistente ao calor.
O aparelho parece fazer demasiado ruído.	A contração e a expansão das paredes internas podem causar ruídos de estalos e migalhas. O aparelho não está nivelado.	Coloque o aparelho numa superfície horizontal, estável e resistente ao calor. Deixe pelo menos 20 cm de espaço à volta e por cima do aparelho.
Sinal sonoro com código de erro 00 00.	A porta não fecha correctamente.	Certifique-se de que a porta fecha bem. Se a junta estiver avariada, contacte o fornecedor.
Sinal sonoro com código de erro HH / LL.	O nível de humidade no interior do armário é demasiado alto/baixo.	Verifique com a identificação do código de erro.



Identificação do código de erro

Códigos de erro		Identificação do código de erro	Causa possível	Solução possível
Janela esquerda	Janela direita			
E1		Falha de curto-circuito do sensor de humidade e temperatura.	Danos no sensor ou na desconexão dos fios entre o sensor e o PCB.	Contacte o fornecedor.
E2		Falha de circuito aberto devido ao sensor de temperatura e humidade.		
E5		Falha de curto-circuito do sensor de temperatura no evaporador.	Danos causados pelo sensor de temperatura no evaporador ou desconexão dos fios entre o sensor e a PCB.	
E6		Falha de circuito aberto do sensor de temperatura no evaporador.		
HH		Proteção contra temperaturas elevadas, >27 °C.	<ol style="list-style-type: none"> Se os ventiladores estão a funcionar bem. Qualquer fuga de refrigerante do evaporador ou dos tubos. Se o compressor está a funcionar bem. Qualquer dano no PCB. 	
LL		Proteção a baixas temperaturas, <-5 °C.	Falha da PCB.	
	HH	Proteção contra humidade elevada. Assim que a humidade for 15% superior à definição durante mais de 48 horas, "HH" aparece no visor e as luzes piscam. "HH" será ignorado quando a humidade for < +10% do que a definição.	<ol style="list-style-type: none"> Ligação do sensor desaparecida. Falha da PCB. 	

	LL	Proteção contra baixa humidade. Assim que a humidade for 15% inferior à definição durante mais de 48 horas, "LL" aparece no visor e as luzes ficam intermitentes. "LL" será ignorado quando a humidade for >-10% do que a definição.	<ol style="list-style-type: none"> Nível da água no interior do depósito de água. Qualquer ventoinha está com defeito. Falha da PCB. 	<ol style="list-style-type: none"> Verifique o nível de água dentro do depósito de água. O álbum será desligado quando o nível de humidade voltar ao normal Contacte o fornecedor.
00	00	Alarme da porta após abertura da porta durante 3,5 min.	A porta mantém-se aberta durante mais de 210 segundos danos ou posicionamento incorreto no íman.	Certifique-se de que a porta fecha bem. Se a junta estiver avariada, contacte o fornecedor.
UU		Ativação da lâmpada UV.	A lâmpada UV é activada se a janela esquerda apresentar "UU". Será danificado na lâmpada UV ou no comutador, desconexão dos fios se a janela apresentar "UU" enquanto a lâmpada UV não estiver ativada.	Se não houver qualquer desconexão dos fios, substitua a lâmpada UV ou o comutador. (Ver ==> Substituição da lâmpada UV)

Garantia

Qualquer defeito que afecte a funcionalidade do aparelho que se torne aparente no prazo de um ano após a compra será reparado através de reparação ou substituição gratuita, desde que o aparelho tenha sido utilizado e mantido de acordo com as instruções e não tenha sido utilizado de forma abusiva ou indevida. Os seus direitos legais não são afetados. Se o aparelho for reclamado ao abrigo da garantia, indique onde e quando foi comprado e inclua um comprovativo de compra (por exemplo, recibo).

De acordo com a nossa política de desenvolvimento contínuo de produtos, reservamo-nos o direito de alterar as especificações do produto, embalagem e documentação sem aviso prévio.

Eliminação e ambiente



Após desativar o aparelho, o produto não deve ser eliminado juntamente com outros resíduos domésticos. Em vez disso, é da sua responsabilidade eliminar os seus resíduos de equipamento entregando-os num ponto de recolha designado.

O incumprimento desta regra pode ser penalizado de acordo com os regulamentos aplicáveis sobre eliminação de resíduos. A recolha e reciclagem separadas dos seus equipamentos residuais no momento da eliminação ajudarão a conservar os recursos naturais e a garantir que são reciclados de forma a proteger a saúde humana e o ambiente.

PT



Para mais informações sobre onde pode depositar os seus resíduos para reciclagem, contacte a sua empresa local de recolha de resíduos. Os fabricantes e importadores não assumem a responsabilidade pela reciclagem, tratamento e eliminação ecológica, quer diretamente quer através de um sistema público.

ESPAÑOL

Estimado cliente:

Gracias por comprar este electrodoméstico HENDI. Lea atentamente este manual del usuario, prestando especial atención a las normativas de seguridad descritas a continuación, antes de instalar y utilizar este aparato por primera vez.

Instrucciones de seguridad

- Utilice el aparato únicamente para el fin para el que fue diseñado, tal como se describe en este manual.
- El fabricante no se hace responsable de ningún daño causado por un funcionamiento incorrecto y un uso inadecuado.
-  **¡PELIGRO! ¡RIESGO DE DESCARGA ELÉCTRICA!** No intente reparar el aparato usted mismo. No sumerja las piezas eléctricas del aparato en agua u otros líquidos. Nunca sostenga el aparato bajo el agua corriente.
- **¡NUNCA UTILICE UN APARATO DAÑADO!** Compruebe regularmente si hay daños en las conexiones eléctricas y el cable. Si está dañado, desconecte el aparato de la fuente de alimentación. Las reparaciones solo deben ser realizadas por un proveedor o persona cualificada para evitar peligros o lesiones.
- **¡ADVERTENCIA!** Al colocar el aparato, coloque el cable de alimentación de forma segura si es necesario para evitar tirones accidentales, daños, contacto con la superficie térmica o riesgo de tropiezo.
- **¡ADVERTENCIA!** Mientras el enchufe esté en la toma de corriente, el aparato estará conectado a la fuente de alimentación.
- **¡ADVERTENCIA!** Apague SIEMPRE el aparato antes de desconectarlo de la fuente de alimentación, de la limpieza, del mantenimiento o del almacenamiento.
- Conecte el aparato únicamente a una toma de corriente con la tensión y frecuencia mencionadas en la etiqueta del aparato.
- No toque el enchufe/las conexiones eléctricas con las manos húmedas o mojadas.
- Mantenga el aparato y el enchufe/las conexiones eléctricas alejados del agua y otros líquidos. Si el aparato cae al agua, retire inmediatamente las conexiones de la fuente de alimentación. No utilice el aparato hasta que un técnico certificado lo haya comprobado. Si no se siguen estas instrucciones, se producirán riesgos potencialmente mortales.
- Conecte la fuente de alimentación a una toma de corriente de fácil acceso para poder desconectar el aparato inmediatamente en caso de emergencia.
- Asegúrese de que el cable no entre en contacto con objetos afilados o calientes y manténgalo alejado del fuego abierto. Nunca tire del cable de alimentación para desenchufarlo de la toma; tire siempre del enchufe en su lugar.
- Nunca lleve el aparato con el cable.
- Nunca intente abrir la carcasa del aparato usted mismo.

- No introduzca objetos en la carcasa del aparato.
- Nunca deje el aparato sin supervisión durante su uso.
- Este aparato debe ser utilizado por personal formado en la cocina del restaurante, comedores o personal del bar, etc.
- Este aparato no debe ser utilizado por personas con capacidades físicas, sensoriales o mentales reducidas, ni por personas que carezcan de experiencia y conocimientos.
- Este aparato no debe ser utilizado por niños bajo ninguna circunstancia.
- Mantenga el aparato y sus conexiones eléctricas fuera del alcance de los niños.
- Nunca utilice accesorios ni dispositivos adicionales que no sean los suministrados con el aparato o recomendados por el fabricante. De lo contrario, podría suponer un riesgo para la seguridad del usuario y dañar el aparato. Utilice únicamente piezas y accesorios originales.
- No utilice este aparato mediante un temporizador externo o un sistema de control remoto.
- No coloque el aparato sobre un objeto calefactor (gasolina, electricidad, cocina de carbón, etc.).
- No cubra el aparato en funcionamiento.
- No coloque ningún objeto encima del aparato.
- No utilice el aparato cerca de llamas abiertas, materiales explosivos o inflamables. Utilice siempre el aparato sobre una superficie horizontal, estable, limpia, resistente al calor y seca.
- El aparato no es adecuado para su instalación en zonas en las que se pueda utilizar un chorro de agua.
- Deje un espacio de al menos 20 cm alrededor del aparato para que se ventile durante el uso.
- **¡ADVERTENCIA!** Mantenga todas las aberturas de ventilación del aparato libres de obstrucciones.

Instrucciones especiales de seguridad

- Este aparato está diseñado únicamente para uso comercial y profesional.
- No sobrecargue los estantes interiores. La carga máxima se refiere a las "especificaciones técnicas".
- Si el cable de alimentación está dañado, debe ser reemplazado por el fabricante, su agente de servicio o personas cualificadas para evitar riesgos.
-  **¡PRECAUCIÓN! ¡RIESGO DE INCENDIO!**
El refrigerante utilizado es R600a / R290. Es un refrigerante inflamable que es respetuoso con el medio ambiente. Aunque es inflamable, no daña la capa de ozono y no aumenta el efecto invernadero. Sin embargo, el uso de este refrigerante ha provocado un ligero aumento del nivel de ruido del aparato. Además del ruido del compresor, es posible que pueda oír el refrigerante que fluye alrededor del sistema. Esto es inevitable y no tiene ningún efecto adverso sobre el rendimiento del aparato. Se debe tener cuidado durante el transporte y la configuración del aparato de que ninguna parte del sistema de refrigeración esté dañada. Las fugas de refrigerante pueden dañar los ojos.
- El agente espumante utilizado es el ciclopentano en este aparato. Es altamente inflamable.
- **¡PRECAUCIÓN! ¡RIESGO DE QUEMADURAS!** El líquido refrigerante pulverizado sobre la piel puede causar quemaduras críticas. Mantenga los ojos y la piel protegidos. Si se producen quemaduras de refrigerante, enjuague inmediatamente

ES



con agua fría. En caso de quemaduras graves, aplique hielo y póngase en contacto con el médico inmediatamente.

- **¡ADVERTENCIA!** Proporcionar suficiente ventilación en la estructura circundante cuando se incorpore. Nunca bloquee la succión de flujo de aire y la salida de aire para mantener la circulación de aire.
- **¡ADVERTENCIA!** No utilice dispositivos mecánicos ni otros medios para acelerar el proceso de descongelación, excepto los recomendados por el fabricante.
- **¡ADVERTENCIA!** No dañe el circuito de refrigerante.
- **¡ADVERTENCIA!** No utilice aparatos eléctricos dentro de los compartimentos de almacenamiento de alimentos del aparato, a menos que sean del tipo recomendado por el fabricante.
- No coloque ningún producto peligroso, como combustible, alcohol, pintura, latas de aerosol con un propelente inflamable, sustancias inflamables o explosivas, etc. dentro o cerca del aparato.
- Una vez instalado, el aparato no debe inclinarse a un ángulo superior a 5° y es necesario esperar 2 horas antes de conectarlo a la fuente de alimentación para encenderlo. Lo mismo se aplica si el aparato se mueve después.
- Si el aparato se ha apagado o desconectado de la fuente de alimentación, es necesario esperar 5 minutos hasta volver a encenderlo.
- No se debe enchufar ningún otro aparato en la misma toma que con este aparato.
- No intente subirse al aparato.

Uso previsto

- Este aparato está diseñado para su uso en aplicaciones comerciales, por ejemplo, en cocinas de restaurantes, cafeterías, hospitales y empresas comerciales como panaderías, carnicerías, etc., pero no para la producción masiva continua de alimentos.
- El aparato está diseñado únicamente para la carne añejada. Cualquier otro uso puede provocar daños en el aparato o lesiones personales.
- El uso del aparato para cualquier otro fin se considerará un uso indebido del dispositivo. El usuario será el único responsable del uso indebido del dispositivo.

Instalación de conexión a tierra

Este aparato está clasificado como **protección de clase I** y debe conectarse a una toma de tierra protectora. La conexión a tierra reduce el riesgo de descarga eléctrica al proporcionar un cable de escape para la corriente eléctrica.

Este aparato está equipado con un cable de alimentación con enchufe de conexión a tierra o conexiones eléctricas con cable de conexión a tierra. Las conexiones deben estar correctamente instaladas y conectadas a tierra.

Partes principales del producto

(Fig. 1 en la página 3)

1. Panel de visualización
2. Depósito de agua
3. Bloqueo de puerta

Observación: El contenido de este manual se aplica a todos los elementos enumerados a menos que se especifique lo contrario. El aspecto puede variar con respecto a las ilustraciones mostradas.

Piezas de repuesto o accesorios

(Fig. 1 de la página 3)

4. Luz UVC
5. Filtro de carbón activado
6. Algodón absorbente
7. Varilla colgante de acero inoxidable
8. Gancho de acero inoxidable
9. Estante de acero inoxidable
10. Bandeja de sal

Panel de control.

(Fig. 2 en la página 4)

11. Interruptor de encendido. Estado de encendido: Mantenga pulsado durante 3 segundos para encender./ APAGUE el aparato.
12. Tecla de función: Utilice esta tecla para seleccionar la función requerida: ajuste de temperatura o ajuste de humedad.
13. Luz/Fahrenheit/Celsius: Pulse brevemente una vez que encienda/apague la luz interior.
Pulsación larga durante 3 segundos: encienda/apague la luz interior y, a continuación, la pantalla se convertirá a grados Celsius o Fahrenheit.
14. Botón Arriba
15. Botón Abajo
16. Control del sistema UV
17. Pantalla de temperatura/ventana izquierda de código de error: para mostrar la temperatura actual y ajustar la temperatura. Para obtener información sobre el problema del código de error, consulte la sección Identificación del código de error
18. Pantalla de humedad/ventana derecha de código de error: para mostrar la humedad actual y establecer la humedad. Para obtener información sobre el problema del código de error, consulte la sección Identificación del código de error

Diagrama de circuitos

(Fig. 3 en la página 4)

- A. Compresor
- B. Velocidad verificable
- C. Ventilador de salida
- D. En el ventilador 1
- E. En el ventilador 2
- F. En el ventilador 3 (solo 204962 v.03, 204986 v.02 y 221433 v.03)
- G. En el ventilador 4 (solo 204962 v.03, 204986 v.02 y 221433 v.03)
- H. Placa PCB
- I. Sensor 1
- J. Sensor del humidificador
- K. Rectificador
- L. UVC
- M. Calentador
- N. Interruptor de luz de puerta
- O. Válvulas de expansión electrónicas
- P. Placa de visualización

Preparación antes del uso

- Retire todo el embalaje protector y la envoltura.
- Compruebe que el dispositivo está en buenas condiciones y con todos los accesorios. En caso de entrega incompleta o

ES



dañada, póngase en contacto con el proveedor inmediatamente. En este caso, no utilice el dispositivo.

- Limpie los accesorios y el aparato antes de utilizarlos (consulte => Limpieza y mantenimiento).
 - Asegúrese de que el aparato esté completamente seco.
 - Coloque el aparato sobre una superficie horizontal, estable y resistente al calor que sea segura contra salpicaduras de agua.
 - Conserve el embalaje si desea guardar su electrodoméstico en el futuro.
 - Conserve el manual del usuario para futuras consultas.
- ¡NOTA!** Debido a los residuos de fabricación, el aparato puede emitir un ligero olor durante los primeros usos. Esto es normal y no indica ningún defecto o peligro. Asegúrese de que el aparato esté bien ventilado.

Instalación/montaje y desmontaje

Instalación del zócalo de ventilación

(Fig. 4 en la página 5)

- Saque el zócalo de ventilación delantero del producto y saque 4 tornillos de la bolsa de accesorios.
- Abra la puerta, alinee el zócalo de ventilación con los cuatro orificios para tornillos de la parte inferior del armario y apriete los tornillos con un destornillador Phillips.

Reubicar el estante

(Fig. 5 en la página 5)

- Puede ajustar la posición del estante en función de la altura de los alimentos. Para ajustar el estante, presione el lateral del pasador de límite del estante y, a continuación, extraiga el estante de la oruga. La instalación del estante será opuesta a la extracción del estante. Tenga en cuenta que el nivel más alto de la oruga es solo para la varilla colgante de acero inoxidable.

Bloqueo de seguridad

(Fig. 6 de la página 5)

- Para bloquear el aparato: Inserte la llave como muestra la flecha 1. para girar la llave 90°. Para desbloquear el aparato, desbloquéelo en la dirección indicada por la flecha 2, invierta 90°.

Reversibilidad de la puerta

(Fig. 7 de la página 6)

19. Clavo decorativo
 20. Cuchillo
 21. Dispositivo a prueba de caídas
 22. Ángulo de seis M5
 23. Destornillador de seis ángulos M5
 24. Núcleo del husillo de la puerta
 25. Bisagra superior de la puerta
 26. Bisagra inferior de la puerta
 27. El destornillador de estrella
 28. Base de bloqueo
 29. Clavo decorativo
 30. El imán cuadrado
- Para colocar el armario en un lugar de funcionamiento abierto, la puerta se abrió al ángulo máximo.
 - Retire el clavo decorativo [19] del lado opuesto (Fig.7a en la página 6);
 - Desmonte los tornillos [22] del dispositivo a prueba de caídas

[21] y, a continuación, retire el dispositivo a prueba de caídas. (Fig. 7a en la página 6)

- Sujete la puerta, desenrosque el núcleo del eje de la puerta[6] de los dos extremos de la parte superior de la puerta. Saque la puerta y déjela a un lado. (Fig. 7b en la página 6)
- Descargue las bisagras superior e inferior de la puerta [25] [26] y, a continuación, monte la bisagra de la puerta en el lado opuesto. (Fig. 7c, 7d en la página 6)
- Retire la base de bloqueo con un destornillador y fíjela en el lado opuesto. (Fig. 7e en la página 6)
- Retire el clavo decorativo del marco superior de la puerta y el imán de la puerta situados en el marco inferior de la puerta. Fije el imán de la puerta en el marco superior de la puerta y el clavo decorativo en el marco inferior de la puerta.
- Invierta la puerta 180° y, a continuación, instale la puerta en el lado opuesto del armario. (Fig. 7e en la página 6)
- Por último, instale el clavo decorativo y el dispositivo a prueba de caídas en el lado opuesto. (Fig. 7f en la página 6)

Instrucciones de funcionamiento

- Coloque el aparato sobre una superficie estable y nivelada. Asegúrese de que el aparato esté correctamente nivelado utilizando un nivel de agua y alcohol (no suministrado).
- Deje reposar el aparato en su posición prevista durante unas 2 horas antes de utilizarlo para evitar daños en el circuito de refrigeración a través del refrigerante agitado.
- Asegúrese de que el aparato está en la etapa de APAGADO del interruptor principal. Conecte el aparato a una fuente de alimentación adecuada y enciéndalo pulsando el botón de encendido durante unos segundos.
- Deje que el aparato alcance la temperatura ajustada antes de colocar el filete en el aparato de manera uniforme con suficiente espacio alrededor para garantizar una circulación de aire adecuada.

IMPORTANTE: Si la unidad está desenchufada, se pierde la alimentación o se apaga, espere de 3 a 5 minutos antes de reiniciar la unidad. El aparato no arranca si intenta reiniciarlo antes de este retardo.

Consejos sobre el envejecimiento

- Se recomienda que la carne para el envejecimiento en seco sea fresca. Incluso se puede utilizar carne madurada al vacío, pero durante un máximo de 14 días.
- Nuestra recomendación para la mejor carne de res seca añejada: usar carne de una vaca joven con una cubierta de grasa común y un buen marmolado.
- Si se pide un bloque de sal, colóquelo en la bandeja de acero inoxidable y coloque la bandeja en la parte inferior del armario. Compruebe cada 2 o 3 días si queda agua en la bandeja, retire el agua si es necesario.
- Cuelgue toda la parte trasera de los colgadores de su electrodoméstico o coloque los cortes individuales en los estantes.
- La intensidad del sabor dependerá de las clases de marmolado, la temperatura, la humedad y el tiempo de maduración.
- Retire las áreas oscuras y secas externamente con un cuchillo para la carne añejada. Utilice guantes protectores en cada contacto con la carne, ¡NO toque la carne sin guantes!
- La calidad de la carne se puede conservar simplemente al vacío y congelar al terminar el envejecimiento.

ES



Instrucciones para añadir agua y sustituir el algodón absorbente

204962 v.03, 204986 v.02, 221433 v.03 (Fig. 8a - 8c en la página 7)

Compruebe periódicamente la ventana del nivel de agua para asegurarse de que el depósito de agua no se vacíe (Fig. 8a). Cuando el nivel de agua llega a un nivel bajo, se debe rellenar el agua para garantizar que la función de envejecimiento funciona correctamente.

- Deslice suavemente el depósito de agua hacia fuera.
- Sustituya el algodón absorbente si es necesario. (Fig. 8b)
- Llene el depósito de agua con agua pura/agua destilada hasta la marca "máx.". (Fig. 8c)
- Deslice el depósito de agua suavemente hasta el fondo para evitar salpicaduras de agua.

Intercambio de aire con filtro de carbón activado (Fig. 9 en la página 8)

Le recomendamos que sustituya el filtro cada 6 meses. Para sustituir el filtro solo 90° a la izquierda o a la derecha y retire/inserte.

Nota: La vida útil del filtro es de unos 6 meses. Exceder la vida útil reducirá en gran medida la capacidad de filtración.

Sustitución de la lámpara UV

204962 v.03, 204986 v.02, 221433 v.03 (Fig. 10a y 10b en la página 9)

1. Retire la cubierta de acero inoxidable debajo del recipiente de agua. (Fig. 10a)
2. Apague la lámpara UV para sustituirla. (Fig. 10b)

Sistema de descongelación

- El aparato tiene un diseño de sistema de descongelación de circulación automática. El aparato puede descongelarse automáticamente cuando el compresor está parado y temporizando. El agua helada se descarga automáticamente del área de almacenamiento de la máquina de maduración. El agua condensada en el contenedor se convierte en calor o evaporación por el compresor, el agua restante para mantener la humedad en el armario.
- Todas las unidades están equipadas con una puerta de vidrio Low-E de doble capa que tiene una tercera capa acrílica interna para minimizar la condensación en la puerta de vidrio.
- El aparato no está totalmente sellado; se permite la entrada de aire fresco a través del tubo de drenaje.

Notas: Durante el ciclo de refrigeración, el calor se desprende y se dispersa a través de las superficies externas del aparato. Evite tocar las superficies durante esos ciclos.

Descripción del sistema de humidificación

Este producto tiene una función de humidificación automática. El sistema de humidificación está dentro de la cubierta del ventilador. Si no hay necesidad de mantenimiento, está prohibido abrirlo y extraerlo. Este producto tiene una función de recordatorio de riego. Cuando el depósito de agua no tiene agua, se emitirá un aviso acústico y la ventana de visualización mostrará "E5" indicando un fallo de escasez de agua, y la luz parpadeará cuando se produzca este fallo.

Limpieza y mantenimiento

- **¡ATENCIÓN!** Desconecte siempre el aparato de la fuente de alimentación y enfríe antes de guardarlo, limpiarlo y realizar tareas de mantenimiento.
- No utilice chorros de agua ni limpiadores de vapor para la limpieza y no empuje el aparato bajo el agua, ya que las piezas se mojarán y podrían producirse descargas eléctricas.
- Si el aparato no se mantiene en buen estado de limpieza, esto puede afectar negativamente a su vida útil y provocar una situación peligrosa.

Limpieza

- Limpie la superficie exterior enfriada con un paño o esponja ligeramente humedecido con una solución de jabón suave.
- Por razones de higiene, el aparato debe limpiarse antes y después de su uso.
- Evite que el agua entre en contacto con los componentes eléctricos.
- Limpie el interior del recipiente con un detergente no abrasivo y enjuague con agua limpia.
- Nunca sumerja el aparato en agua u otros líquidos.
- Nunca utilice productos de limpieza agresivos, esponjas abrasivas o productos de limpieza que contengan cloro. No utilice lana de acero, utensilios metálicos ni objetos afilados o puntiagudos para la limpieza. ¡No utilice gasolina ni disolventes!
- No hay piezas aptas para lavavajillas.

Piezas	Cómo limpiar	Observación
Todos los accesorios, como soportes de gradillas, etc.	<ul style="list-style-type: none">• Sumerja en agua tibia y jabón durante 10 a 20 minutos.• Enjuague bien con agua corriente.	Seque bien todas las piezas por fin.
Superficies de vidrio externas	<ul style="list-style-type: none">• Limpie con un paño suave y un poco de detergente neutro. Asegúrese de que no entra agua ni humedad en el interior del aparato.	
Superficies interiores de vidrio	<ul style="list-style-type: none">• Retire los depósitos de alimentos.• Limpie con un paño suave y un poco de detergente suave. Asegúrese de que no entra agua ni humedad en el interior del aparato.	
Puerta de cristal		

Mantenimiento

- Recomendamos reemplazar la fuente de luz UV-C y el filtro de carbón anualmente.
- Compruebe periódicamente el funcionamiento del aparato para evitar accidentes graves.
- Si ve que el aparato no funciona correctamente o que hay un problema, deje de usarlo, apáguelo y póngase en contacto con el proveedor.
- Todos los trabajos de mantenimiento, instalación y reparación deben ser realizados por técnicos especializados y autorizados, o recomendados por el fabricante.

Transporte y almacenamiento

- Antes de guardarlo, asegúrese siempre de que el aparato se ha desconectado de la fuente de alimentación y se ha enfriado.

ES



do por completo.

- Guarde el aparato en un lugar fresco, limpio y seco.
- Nunca coloque objetos pesados sobre el aparato, ya que podría dañarlo.
- No mueva el aparato mientras esté en funcionamiento. Desconecte el aparato de la fuente de alimentación cuando lo mueva y manténgalo en la parte inferior.
- Debe tenerse especial cuidado al mover o transportar la máquina debido a su peso pesado. Con al menos 2 personas o utilizando un carro. Mueva la máquina lentamente, con cuidado y nunca la incline más de 45°.

Resolución de problemas

Si el aparato no funciona correctamente, compruebe la solución en la tabla siguiente. Si sigue sin poder resolver el problema, póngase en contacto con el proveedor/proveedor de servicios.

Problemas	Causa posible	Posible solución
El aparato no funciona.	No enchufado. El aparato está apagado.	Compruébelo de nuevo para asegurarse de que está conectado correctamente.
El aparato no está lo suficientemente frío.	El entorno externo puede requerir un ajuste más alto. La puerta se abre con demasiada frecuencia. La puerta no está completamente cerrada. La junta de la puerta no sella correctamente.	Compruebe el ajuste de control de temperatura.
La luz no funciona.	No enchufado. El disyuntor se disparó o se quemó un fusible. La luz está dañada. La luz está "APAGADA".	Póngase en contacto con el proveedor.
Vibraciones.	Compruebe si el aparato está en terreno llano.	Coloque el aparato sobre una superficie horizontal, estable y resistente al calor.
Parece que el aparato hace demasiado ruido.	La contracción y expansión de las paredes interiores puede causar ruidos de estallido y chasquido. El aparato no está nivelado.	Coloque el aparato sobre una superficie horizontal, estable y resistente al calor. Deje al menos 20 cm de espacio alrededor y por encima del aparato.
Sonido de pitido con código de error 00 00.	La puerta no se cierra correctamente.	Asegúrese de que la puerta se cierre bien. Si la junta está defectuosa, póngase en contacto con el proveedor.
Sonido de pitido con código de error HH / LL.	El nivel de humedad dentro del armario es demasiado alto/bajo.	Compruebe con la identificación del código de error.

Identificación del código de error

Códigos de error		Identificación del código de error	Causa posible	Posible solución
Ventana izquierda	Ventana derecha			
E1		Fallo de cortocircuito del sensor de humedad y temperatura.	Daños en la desconexión del sensor o los cables entre el sensor y la PCB.	Póngase en contacto con el proveedor.
E2		Fallo de circuito abierto del sensor de humedad y temperatura.		
E5		Fallo de cortocircuito del sensor de temperatura del evaporador.	Daños causados por el sensor de temperatura del evaporador o la desconexión de los cables entre el sensor y la PCB.	
E6		Fallo de circuito abierto del sensor de temperatura del evaporador.		
HH		Protección contra altas temperaturas, >27 °C.	1. Si los ventiladores funcionan bien. 2. Cualquier fuga de refrigerante del evaporador o de las tuberías. 3. Si el compresor funciona bien. 4. Cualquier daño en la PCB.	
LL		Protección a baja temperatura, <-5 °C.	Fallo de la PCB.	
	HH	Protección contra alta humedad. Una vez que la humedad es un 15 % superior al ajuste durante más de 48 horas, aparece "HH" en la pantalla y las luces parpadean. "HH" se descartará cuando la humedad sea < +10 % que el ajuste.	1. La conexión del sensor se afloja. 2. Fallo de la PCB.	



	LL	Protección contra humedad baja. Una vez que la humedad sea un 15 % inferior al ajuste durante más de 48 horas, se mostrará "LL" en la pantalla y las luces parpadearán. "LL" se descartará cuando la humedad sea >-10 % que el ajuste.	1. Nivel de agua dentro del depósito de agua. 2. Cualquier ventilador está defectuoso. 3. Fallo de la PCB.	1. Compruebe el nivel de agua dentro del depósito de agua. El álbum se apagará cuando el nivel de humedad vuelva a ser normal 2. Póngase en contacto con el proveedor.
00	00	Alarma de puerta después de abrir la puerta 3,5 min.	La puerta permanece abierta durante más de 210 segundos daños o posición incorrecta en el imán.	Asegúrese de que la puerta se cierre bien. Si la junta está defectuosa, póngase en contacto con el proveedor.
UU		Activación de la lámpara UV.	La lámpara UV se activa si la ventana izquierda muestra "UU". Se producirán daños en la lámpara UV o el conmutador, desconexión de cables si la ventana muestra "UU" mientras la lámpara UV no está activada.	Si no hay desconexión de cables, sustituya la lámpara UV o el conmutador. (Consulte => Sustitución de la lámpara UV)

Garantía

Cualquier defecto que afecte a la funcionalidad del aparato que se haga evidente en el plazo de un año desde la compra se reparará o sustituirá gratuitamente siempre que el aparato se haya utilizado y mantenido de acuerdo con las instrucciones y no se haya abusado o utilizado indebidamente de ninguna manera. Sus derechos legales no se ven afectados. Si el aparato se reclama bajo garantía, indique dónde y cuándo se compró e incluya la prueba de compra (p. ej., recibo).

De acuerdo con nuestra política de desarrollo continuo de productos, nos reservamos el derecho de cambiar las especificaciones del producto, el embalaje y la documentación sin previo aviso.

Descarte y medio ambiente



Al desmontar el aparato, el producto no debe desecharse junto con otros residuos domésticos. En su lugar, es su responsabilidad desechar el equipo de desecho entregándolo a un punto de recogida designado. El incumplimiento de esta norma puede ser penalizado de acuerdo con las normativas

aplicables sobre eliminación de residuos. L recogida y el reciclaje separados de sus equipos de desecho en el momento de su eliminación ayudarán a conservar los recursos naturales y garantizarán que se reciclen de una manera que proteja la salud humana y el medio ambiente.

Para obtener más información sobre dónde puede depositar sus residuos para su reciclaje, póngase en contacto con su empresa local de recogida de residuos. Los fabricantes e importadores no asumen responsabilidad alguna por el reciclaje, el tratamiento y la eliminación ecológica, ya sea directamente o a través de un sistema público.

SLOVENSKÝ

Vážený zákazník,

Ďakujeme, že ste si zakúpili tento spotrebič HENDI. Pred inštaláciou a prvým použitím spotrebiča si pozorne prečítajte tento návod na použitie, pričom osobitnú pozornosť venujte bezpečnostným predpisom uvedeným nižšie.

Bezpečnostné pokyny

- Spotrebič používajte iba na určený účel, na ktorý je určený, ako je opísané v tomto návode.
- Výrobca nezodpovedá za žiadne škody spôsobené nesprávnou prevádzkou a nesprávnym použitím.
-  **NEBEZPEČENSTVO! RIZIKO ZÁSAHU ELEKTRICKÝM PRÚDOM!** Nepokúšajte sa spotrebič opraviť sami. Neponárajte elektrické časti spotrebiča do vody ani iných tekutín. Spotrebič nikdy nedržte pod tečúcou vodou.
- **NIKDY NEPOUŽÍVAJTE POŠKODENÝ SPOTREBIČ!** Pravidelne kontrolujte elektrické pripojenia a kábel, či nie sú poškodené. Ak je spotrebič poškodený, odpojte ho od elektrickej siete. Všetky opravy smie vykonávať iba dodávateľ alebo kvalifikovaná osoba, aby sa predišlo nebezpečenstvu alebo zraneniu.
- **VAROVANIE!** Pri umiestňovaní spotrebiča v prípade potreby bezpečne vedte napájací kábel, aby ste predišli neúmyselnému fahaniu, poškodeniu, kontaktu s vyhrievacím povrchom alebo nebezpečenstvu zaskopnutia.
- **VAROVANIE!** Kým je zástrčka v zásuvke, spotrebič je pripojený k zdroju napájania.
- **VAROVANIE!** Pred odpojením od napájania, čistením, údržbou alebo uskladnením spotrebič **VŽDY** vypnite.
- Spotrebič pripájajte do elektrickej zásuvky iba s napätím a frekvenciou uvedenou na štítku spotrebiča.
- Nedotýkajte sa konektorov/elektrických prípojek mokrymi alebo vlhkými rukami.
- Spotrebič a elektrický zástrečku/pripojenia uchovávajte mimo dosahu vody a iných tekutín. Ak spotrebič spadne do vody, okamžite odpojte prípojky napájania. Spotrebič nepoužívajte, kým ho neskontroluje certifikovaný technik. Nedodržanie týchto pokynov bude mať za následok život ohrozujúce riziká.
- Pripojte napájanie do ľahko dostupnej elektrickej zásuvky, aby ste mohli v prípade núdze spotrebič okamžite odpojiť.
- Dbajte na to, aby sa kábel nedostal do kontaktu s ostrými alebo horúcimi predmetmi a nepriblížte ho k otvorenému ohňu. Nikdy nefahajte za napájací kábel, aby ste ho odpojili od zásuvky, vždy fahajte za zástrčku.
- Spotrebič nikdy neprenášajte za kábel.
- Nikdy sa nepokúšajte otvoriť kryt spotrebiča sami.
- Do krytu spotrebiča nevkladajte žiadne predmety.

SK



- Počas používania nenechávajte spotrebič bez dozoru.
- Tento spotrebič by mal obsluhovať vyškolený personál v kuchyni reštaurácie, jedálne, bary atď.
- Tento spotrebič by nemali obsluhovať osoby so zníženými fyzickými, zmyslovými alebo duševnými schopnosťami, ani osoby s nedostatočnými skúsenosťami a vedomosťami.
- Tento spotrebič by za žiadnych okolností nemali používať deti.
- Spotrebič a jeho elektrické pripojenia uchovávajte mimo dosahu detí.
- Nikdy nepoužívajte príslušenstvo ani žiadne ďalšie zariadenia okrem tých, ktoré sa dodávajú so spotrebičom alebo ktoré odporúča výrobca. V opačnom prípade by mohlo dôjsť k bezpečnostnému riziku pre používateľa a k poškodeniu spotrebiča. Používajte iba originálne diely a príslušenstvo.
- Spotrebič nepoužívajte s externým časovačom alebo diaľkovým ovládaním.
- Spotrebič neumiestňujte na vykurovací predmet (benzín, elektriina, sporák s dreveným uhlím atď.).
- Spotrebič nezakrývajte v prevádzke.
- Na spotrebič neumiestňujte žiadne predmety.
- Spotrebič nepoužívajte v blízkosti otvoreného ohňa, výbušných alebo horľavých materiálov. Spotrebič vždy prevádzkujte na vodorovnom, stabilnom, čistom, teplotvzdornom a suchom povrchu.
- Spotrebič nie je vhodný na inštaláciu na mieste, kde by sa dal použiť vodný prúd.
- Počas používania nechajte okolo spotrebiča priestor aspoň 20 cm na vetranie.
- **VAROVANIE!** Všetky vetracie otvory na spotrebiči udržiavajte bez prekážok.

Špeciálne bezpečnostné pokyny

- Tento spotrebič je určený len na komerčné a profesionálne použitie.
- Vnútorne police nepretlačujte. Maximálna náplň sa vzťahuje na „technické špecifikácie“
- Ak je napájací kábel poškodený, musí ho vymeniť výrobca, jeho servisný zástupca alebo podobne kvalifikovaná osoba, aby sa predišlo nebezpečenstvu.



OPATRNOSŤ! RIZIKO POŽIARU! Použitie chladiace médium je R600a/R290. Je to horľavé chladiace médium, ktoré je šetrné k životnému prostrediu. Aj keď je horľavý, nepoškodzuje ozónovú vrstvu a nezvyšuje skleníkový efekt. Použitie tejto chladiacej kvapaliny však viedlo k miernemu zvýšeniu hladiny hluku spotrebiča. Okrem hluku kompresora môžete počuť prúd chladiacej kvapaliny okolo systému. Tomu sa nedá vyhnúť a nemá to žiadny nepriaznivý vplyv na výkon spotrebiča. Pri prepave a nastavovaní spotrebiča je potrebné dávať pozor, aby sa nepoškodili žiadne časti chladiaceho systému. Vytekajúca chladivá kvapalina môže poškodiť oči.

- Použitým penovým nadúvadlom je cyklopentane v tomto spotrebiči. Je vysoko horľavý.
- **OPATRNOSŤ! RIZIKO POPÁLENÍ!** Tekutina chladiaceho média nastriekaná na pokožku môže spôsobiť vážne popáleniny. Chráňte oči a pokožku. Ak dôjde k popáleniu chladiacim médium, okamžite ho opláchnite studenou vodou. V prípade vážnych popálení aplikujte ľad a okamžite kontaktujte lekársku starostlivosť.
- **VAROVANIE!** Pri zakladaní zabezpečte dostatočné vetranie

okolitej konštrukcie. Nikdy neblokuje odsávanie a výstup vzduchu, aby sa zachovala cirkulácia vzduchu.

- **VAROVANIE!** Na urýchlenie odmravovania nepoužívajte mechanické pomôcky ani iné prostriedky, než tie, ktoré odporúča výrobca.
- **VAROVANIE!** Nepoškodzuje chladiaci okruh.
- **VAROVANIE!** Nepoužívajte elektrické spotrebiče v priehradkách na skladovanie potravín spotrebiča, pokiaľ nie sú typu odporúčaného výrobcom.
- Do spotrebiča ani do jeho blízkosti nekladajte žiadne nebezpečné produkty, ako napríklad palivo, alkohol, farby, plechovky s horľavým hnacím plynom, horľavé alebo výbušné látky atď.
- Po nainštalovaní spotrebič nesmie byť naklonený v uhle väčšom ako 5° a na jeho zapnutie je potrebné počkať 2 hodiny, kým ho pripojíte k zdroju napájania. To isté platí aj pri následnom premiestňovaní spotrebiča.
- Ak bol spotrebič vypnutý alebo odpojený od napájania, je potrebné počkať 5 minút, kým sa znovu nezapne.
- Žiadne iné spotrebiče by nemali byť zapojené do rovnakej zásuvky ako pri tomto spotrebiči.
- Nepokúšajte sa vyliezť na spotrebič.

Určené použitie

- Tento spotrebič je určený na komerčné použitie, napríklad v kuchyniach reštaurácií, jedálňach, nemocniciach a komerčných podnikoch, ako sú pekárne, mäsiarne atď., ale nie na nepretržitú masovú výrobu potravín.
- Spotrebič je určený len na starnutie mäsa. Akékoľvek iné použitie môže viesť k poškodeniu spotrebiča alebo zraneniu osôb.
- Prevádzka spotrebiča na akýkoľvek iný účel sa považuje za nesprávne použitie zariadenia. Používateľ nesie výhradnú zodpovednosť za nesprávne používanie zariadenia.

Inštalácia uzemnenia

Tento spotrebič je klasifikovaný ako **ochranná trieda I** a musí byť pripojený k ochrannému uzemneniu. Uzemnenie znižuje riziko zásahu elektrickým prúdom zabezpečením únikového drôtu pre elektrický prúd.

Tento spotrebič je vybavený napájacím káblom s uzemňovacou zástrčkou alebo elektrickými pripojeniami s uzemňovacím vodičom. Prípojky musia byť správne nainštalované a uzemnené.

Hlavné časti výrobku

(Obr. 1 na strane 3)

1. Panel displeja
2. Vodná nádrž
3. Zámok dverí

Poznámka: Obsah tejto príručky sa vzťahuje na všetky uvedené položky, pokiaľ nie je uvedené inak. Vzhľad sa môže líšiť od zobrazených ilustrácií.

Náhradné diely alebo príslušenstvo

(obr. 1 na strane 3)

4. UVC svetlo
5. Filter s aktívnym uhlím
6. Absorpčná bavlna
7. Závesná tyč z nehrdzavejúcej ocele
8. Háč z nehrdzavejúcej ocele
9. Polička z nehrdzavejúcej ocele
10. Soľná miska

SK



Ovládací panel

(Obr. 2 na strane 4)

11. Spínač napájania. Stav zapnutia: Stlačením na 3 sekundy podržte tlačidlo ZAP./ VYPNITE spotrebič.
12. Funkčné tlačidlo: Pomocou tohto tlačidla vyberte požadovanú funkciu: nastavenie teploty alebo vlhkosti.
13. Svetlo/Fahrenheita/Celzia: Po krátkom stlačení ZAPNE/ VYPNE vnútorné osvetlenie.
Dlhé stlačenie po dobu 3 sekúnd: zapnite/vypnite vnútorné osvetlenie a potom sa obrazovka displeja premení na stupne Celzia alebo Fahrenheita.
14. Tlačidlo Hore
15. Tlačidlo dole
16. Ovládanie UV systému
17. Ľavé okno zobrazenia teploty/kódu chyby: zobrazenie aktuálnej teploty a nastavenia teploty. Problém s kódom chyby nájdete v časti Identifikácia kódu chyby
18. Právě okno zobrazenia vlhkosti/kódu chyby: zobrazenie aktuálnej vlhkosti a nastavenie vlhkosti. Problém s kódom chyby nájdete v časti Identifikácia kódu chyby

Schéma okruhu

(obr. 3 na strane 4)

- A. Kompresor
- B. Viditeľná rýchlosť
- C. Výstupný ventilátor
- D. Vo ventilátore 1
- E. Vo ventilátore 2
- F. Vo ventilátore 3 (iba 204962 v.03, 204986 v.02 a 221433 v.03)
- G. Vo ventilátore 4 (iba 204962 v.03, 204986 v.02 a 221433 v.03)
- H. Doska DPS
- I. Snímač 1
- J. Snímač zvlhčovača
- K. Usmerňovač
- L. UVC
- M. Ohrievač
- N. Spínač osvetlenia dverí
- O. Elektronické expanzné ventily
- P. Doska displeja

Príprava pred použitím

- Odstráňte všetky ochranné obaly a obaly.
 - Skontrolujte, či je zariadenie v dobrom stave a so všetkým príslušenstvom. V prípade neúplného alebo poškodeného doručenia okamžite kontaktujte dodávateľa. V takom prípade zariadenie nepoužívajte.
 - Pred použitím príslušenstvo a spotrebič vyčistite (pozrite ==> Čistenie a údržba).
 - Uistite sa, že je spotrebič úplne suchý.
 - Spotrebič umiestnite na vodorovný, stabilný a teplovzdorný povrch, ktorý je bezpečný proti postriekaniu vodou.
 - Ak chcete spotrebič v budúcnosti uskladniť, uschovajte si ho.
 - Používateľskú príručku si odložte na budúce použitie.
- POZNÁMKA!** Z dôvodu zvyškov z výroby môže spotrebič počas prvých niekoľkých použití uvoľňovať mierny zápach. Je to normálne a neznamená to žiadnu chybu ani nebezpečenstvo. Uistite sa, že je spotrebič dobre vetraný.

Inštalácia/montáž a demontáž

Inštalácia ventilačnej podstavca

(Obr. 4 na strane 5)

- Vyberte prednú ventilačnú podstavec z výrobku a vyberte 4 skrutky z vrecka na príslušenstvo.
- Otvorte dvierka, zarovnajtie ventilačnú podstavec so štyrmi otvormi na skrutky v spodnej časti skrinky a utiahnite skrutky krížovým skrutkovačom.

Premiestnite policu

(Obr. 5 na strane 5)

- Polohu roštu môžete upraviť v závislosti od výšky potravín. Ak chcete nastaviť policu, stlačte bočnú stranu kolíka limitu poličky a potom vyberte policu z lišty. Inštalácia police bude opačná s vyberaním police. Upozorňujeme, že najvyššia úroveň dráhy je len pre závesnú tyč z nehrdzavejúcej ocele.

Bezpečnostná poistka

(Obr. 6 na strane 5)

- Zablkovanie spotrebiča: Ak chcete kľúč otočiť o 90°, zasuňte kľúč podľa šípky 1. Ak chcete spotrebič odomknúť, odomknite ho v smere šípky 2, opačne o 90°.

Reverzibilná dverí

(Obr. 7 na strane 6)

19. Ozdobný necht
20. Nôž
21. Zariadenie odolné voči pádu
22. M5 šesť uhlov
23. Šesťuholníkový skrutkovač M5
24. Jadro vretena dverí
25. Horný záves dverí
26. Spodný záves dverí
27. Krížový skrutkovač
28. Záмок základne
29. Ozdobný necht
30. Štvorcový magnet

- Ak chcete umiestniť skrinku na otvorené miesto, dvierka sa otvoria do maximálneho uhla.
- Odstráňte dekoračný klíncec (19) na opačnej strane (obr. 7a na strane 6);
- Demontujte skrutky (22) zariadenia odolného voči pádu (21) a potom odstráňte zariadenie odolné voči pádu. (obr. 7a na strane 6)
- Podržte dvere a vyskrutkujte jadro hriadeľa dverí(6) z dvoch koncov hornej časti dverí. Vyberte dvere a odložte ich nabok. (obr. 7b na strane 6)
- Vypustite horný a dolný záves dverí (25) (26) a potom zmontujte záves dverí na opačnej strane. (obr. 7c,7d na strane 6)
- Skrutkovačom odstráňte uzamykáciu základňu a pripevnite ju na opačnú stranu. (obr. 7e na strane 6)
- Odstráňte dekoračný klíncec na hornom ráme dverí a magnet dverí umiestnený v spodnom ráme dverí. Upevnite magnet dverí na rám horných dverí a ozdobný klíncec na ráme dolných dverí.
- Otočte dvere o 180°, potom dvere nainštalujte na opačnú stranu skrinky. (obr. 7e na strane 6)
- Nakoniec namontujte dekoračný klíncec a zariadenie odolné voči pádu na opačnú stranu. (Obr. 7f na strane 6)

SK



Prevádzkové pokyny

- Spotrebič položte na stabilný a rovný povrch. Skontrolujte, či je spotrebič správne vyrovnaný pomocou vodárenského benzínu (nie je súčasťou dodávky).
- Pred prevádzkou nechajte spotrebič približne 2 hodiny odstáť na určenom mieste, aby sa predišlo poškodeniu chladiaceho okruhu trepaným chladičom.
- Uistite sa, že je spotrebič vo fáze VYPNUTIA hlavného vypínača. Spotrebič pripojte k vhodnému zdroju napájania a zapnite ho stlačením vypínača na niekoľko sekúnd.
- Pred rovnomerným nanesením steaku na spotrebič nechajte spotrebič dosiahnuť nastavenú teplotu s dostatočným rozstupom okolia, aby sa zabezpečila správna cirkulácia vzduchu.

DŮLEŽITÉ: Ak je jednotka odpojená, dōjde k strate napájania alebo k vypnutiu, pred reštartovaním jednotky počkajte 3 až 5 minút. Spotrebič sa nespustí, ak sa pred týmto časovým oneskorením pokúsite o opätovné spustenie.

Tipy na starnutie

- Odporúča sa, aby mäso na suché starnutie bolo čerstvé. Môžete použiť aj zrelé mäso, ale maximálne 14 dní.
- Naše odporúčanie pre hovädzie najlepšie suché: používajte mäso z mladej kravy s bežným krytým tukom a dobrým mramorovaním.
- Ak je objednaný soľný blok, položte ho na plech z nehrdzavejúcej ocele a položte podnos na spodok skrinky. Skontrolujte každé 2 až 3 dni, či na miske nezostala voda, v prípade potreby vodu odstráňte.
- Zaveste celý vešiak na vešiaky vášho spotrebiča alebo položte jednotlivé rezy na police.
- Intenzita chuti bude odlišná v závislosti od triedy mramorovania, teploty, vlhkosti a času dozrievania.
- Odstráňte tmavé a externe vysušené miesta nožom pre staré mäso. Pri každom kontakte s mäsom noste ochranné rukavice, NEDOTÝKAJTE sa mäsa bez rukavíc!
- Kvalita mäsa sa dá zachovať jednoduchým vysávaním a zmrazovaním po skončení starnutia.

Pokyny na pridávanie vody a výmenu absorpčnej bavlňy 204962 v.03, 204986 v.02, 221433 v.03 (obr. 8a – 8c na strane 7)

Pravidelne kontrolujte okno hladiny vody, aby ste sa uistili, že vodná nádrž nebude prázdna (obr. 8a). Keď hladina vody klesne na nízku úroveň, treba vodu doplniť, aby sa zaistilo správne fungovanie funkcie starnutia.

- Nádržku na vodu jemne vysuňte.
- V prípade potreby vymeňte absorpčnú bavlňu. (Obr. 8b)
- Naplňte vodnú nádrž čistou vodou/distilovanou vodou až po značku „max“. (Obr. 8c)
- Opatrne zasunite vodnú nádržku až na doraz, aby ste predišli vystreknutiu vody.

Výmena vzduchu s filtrom s aktívnym uhlím (obr. 9 na strane 8)

Filter odporúčame vymieňať každých 6 mesiacov. Ak chcete vymeniť filter, stačí ho otočiť o 90° dolava alebo doprava a vybrať / vložiť.

Poznámka: Životnosť filtra je približne 6 mesiacov. Prekročenie životnosti výrazne zníži schopnosť filtrácie.

Výmena UV lampy

204962 v.03, 204986 v.02, 221433 v.03 (obr. 10a a 10b na strane 9)

1. Odstráňte kryt z nehrdzavejúcej ocele pod nádobou na vodu. (Obr. 10a)
2. Na výmenu UV lampy odkrúťte. (Obr. 10b)

Rozmrazovací systém

- Spotrebič je vybavený automatickým systémom cirkulácie rozmrazovania. Spotrebič sa môže automaticky rozmraziť po zastavení kompresora a načasovaní. Mrazová voda sa automaticky vypúšťa zo skladovacieho priestoru dozrievacieho stroja. Voda kondenzovaná v nádobe je premenená na teplo alebo odparovanie kompresorom, Zvyšná voda na udržanie vlhkosti v skrinke.
- Všetky jednotky sú vybavené dvojrstvovými sklenenými dvierkami Low-E, ktoré majú tretiu vnútornú akrylátovú vrstvu na minimalizáciu kondenzácie na sklenených dvierkach.
- Spotrebič nie je úplne uzavretý, prívod čerstvého vzduchu cez odtokové potrubie je povolený.

Poznámky: Počas cyklu chladenia sa teplo uvoľňuje a rozptyľuje cez vonkajšie povrchy spotrebiča. Počas týchto cyklov sa nedotýkajte povrchov.

Popis systému zvlhčovania

Tento výrobok má funkciu automatického zvlhčovania. Zvlhčovací systém je vnútri krytu ventilátora. Ak nie je potrebná žiadna údržba, je zakázané ju otvárať a vyťahovať! Tento výrobok má funkciu pripomienky zavodnenia. Keď je nádržka na vodu bez vody, zaznie zvukový signál a na displeji sa zobrazí „E5“ indikuje poruchu nedostatku vody a pri výskyte tejto poruchy bude blikať kontrolka.

Čistenie a údržba

- **POZORNOSŤ!** Pred uskladnením, čistením a údržbou vždy odpojte spotrebič od elektrickej siete a nechajte ho vychladnúť.
- Na čistenie nepoužívajte prúd vody ani parný čistič a netlačte spotrebič pod vodu, pretože diely sa namočia a môže dôjsť k zásahu elektrickým prúdom.
- Ak spotrebič nie je v dobrom stave čistoty, môže to nepriaznivo ovplyvniť jeho životnosť a spôsobiť nebezpečnú situáciu.

Čistenie

- Ochladený vonkajší povrch vyčistíte handričkou alebo špongiou mierne navlhčenou jemným mydlovým roztokom.
- Z hygienických dôvodov je potrebné spotrebič pred použitím a po ňom vyčistiť.
- Zabráňte kontaktu elektrických komponentov s vodou.
- Vnútro nádoby vyčistíte neabrazívnym čistiacim prostriedkom a opláchnite čistou vodou.
- Spotrebič nikdy neponárajte do vody ani iných tekutín.
- Nikdy nepoužívajte agresívne čistiace prostriedky, abrazívne špongie ani čistiace prostriedky s obsahom chlóru. Na čistenie nepoužívajte oceľovú vlnu, kovové pomôcky ani žiadne ostré alebo špicaté predmety. Nepoužívajte benzín ani rozpúšťadlá!
- Žiadne súčasti nie sú vhodné do umývačky riadu.



Diely	Ako čistiť	Poznámka
Všetko príslušenstvo, ako napr. držiaky na stojany atď.	<ul style="list-style-type: none"> Namočte do teplej mydlovej vody na približne 10 až 20 minút. Dôkladne opláchnite pod tečúcou vodou. 	Konečne dôkladne osušte všetky časti.
Vonkajšie sklenené povrchy	<ul style="list-style-type: none"> Utrite dočista mäkkou handričkou s trochu neutrálneho čistiaceho prostriedku. Uistite sa, že do vnútra spotrebiča nevnikla žiadna voda ani vlhkosť. 	
Vnútorne sklenené povrchy	<ul style="list-style-type: none"> Odstráňte všetky zvyšky jedla. Utrite dočista mäkkou handričkou s trochu jemného čistiaceho prostriedku. Uistite sa, že do vnútra spotrebiča nevnikla žiadna voda ani vlhkosť. 	
Sklenené dvere		

Údržba

- Odporúčame ročne vymeniť UV-C svetelný zdroj a uhlíkový filter.
- Pravidelne kontrolujte činnosť spotrebiča, aby ste predišli vážnym nehodám.
- Ak zistíte, že spotrebič nefunguje správne alebo že sa vyskytol problém, prestaňte ho používať, vypnite ho a kontaktujte dodávateľa.
- Všetky údržby, inštalácie a opravy musia vykonávať špecializovaní a oprávnení technici alebo musí ich odporúčať výrobca.

Preprava a skladovanie

- Pred uskladnením sa vždy uistite, že spotrebič je odpojený od napájania a úplne vychladnutý.
- Spotrebič skladujte na chladnom, čistom a suchom mieste.
- Nikdy nekladte na spotrebič ťažké predmety, pretože by sa mohli poškodiť.
- Spotrebič nepremiestňujte, keď je v prevádzke. Pri presúvaní odpojte spotrebič od napájania a podržte ho naspodku.
- Zvláštnu pozornosť treba venovať presúvaniu alebo preprave stroja kvôli jeho ťažkej hmotnosti. S najmenej 2 osobami alebo použitím vozíka. Pomaly, opatrne pohybujte strojom a nikdy ho nenakláňajte o viac ako 45°.

Riešenie problémov

Ak spotrebič nefunguje správne, pozrite si nižšie uvedenú tabuľku riešenia. Ak problém stále nedokážete vyriešiť, obráťte sa na dodávateľa/poskytovateľa služieb.

Problémy	Možná príčina	Možné riešenie
Spotrebič nefunguje.	Nie je pripojený. Spotrebič je vypnutý.	Znova skontrolujte, či je správne pripojený.
Spotrebič nie je dostatočne studený.	Externé prostredie môže vyžadovať vyššie nastavenie. Dvierka sa otvárajú príliš často. Dvierka nie sú úplne zatvorené. Tesnenie dverí nie je správne utesené.	Skontrolujte nastavenie regulácie teploty.
Osvetlenie nefunguje.	Nie je pripojený. Istiti sa vypol alebo vypálila poistka. Svetlo je poškodené. Kontrolka je „VYP-NUTA“.	Obráťte sa na dodávateľa.
Vibrácie.	Skontrolujte, či je spotrebič na rovnom povrchu.	Spotrebič položte na vodorovný, stabilný a teplovzdorný povrch.
Zdá sa, že spotrebič vydáva príliš veľa hluku.	Stahovanie a rozpínanie vnútorných stien môže spôsobiť praskanie a praskanie. Spotrebič nie je vo vodorovnej polohe.	Spotrebič položte na vodorovný, stabilný a teplovzdorný povrch. Okolo spotrebiča a nad ním nechajte aspoň 20 cm priestoru.
Zvuk pípnutia s chybovým kódom 00 00.	Dvierka sa nezatvoria správne.	Uistite sa, že sú dvierka dobre zatvorené. Ak je tesnenie chybné, obráťte sa na dodávateľa.
Zvuk pípnutia s chybovým kódom HH/LL.	Úroveň vlhkosti vo vnútri skrinky je príliš vysoká/nízka.	Skontrolujte pomocou identifikácie kódu chyby.

SK



Identifikácia kódu chyby

Chybové kódy		Identifikácia kódu chyby	Možná príčina	Možné riešenie
Ľavé okno	Pravé okno			
E1		Porucha skratu spôsobeného snímačom vlhkosti a teploty.	Poškodenie snímača alebo odpojenie vodičov medzi snímačom a DPS.	Obráťte sa na dodávateľa.
E2		Porucha otvoreného okruhu zo snímača vlhkosti a teploty.		
E5		Porucha skratu zo snímača teploty na výparníku.	Poškodenie snímača teploty na výparníku alebo odpojenie vodičov medzi snímačom a DPS.	
E6		Porucha otvoreného okruhu zo snímača teploty na výparníku.		
HH		Ochrana pred vysokou teplotou, > 27 °C.	1. Či ventilátory fungujú dobre. 2. Akékoľvek úniky chladivého média z výparníka alebo rúrok. 3. Či kompresor funguje dobre. 4. Akékoľvek poškodenie DPS.	
LL		Ochrana proti nízkej teplote, < -5 °C.	Porucha DPS.	
	HH	Ochrana pred vysokou vlhkosťou. Keď je vlhkosť o 15 % vyššia ako nastavenie dlhšie ako 48 hodín, na displeji sa zobrazí „HH“ a blikajú kontrolky. „HH“ sa zruší, ak je vlhkosť < +10 % ako je nastavenie.	1. Pripojenie snímača je uvoľnené. 2. Porucha DPS.	
	LL	Ochrana proti nízkej vlhkosti. Keď je vlhkosť o 15 % nižšia ako nastavenie dlhšie ako 48 hodín, na displeji sa zobrazí symbol „LL“ a kontrolky budú blikaf. „LL“ sa zruší, ak je vlhkosť > -10 % oproti nastaveniu.	1. Hladina vody vo vnútri vodnej nádrže. 2. Každý ventilátor je chybný. 3. Porucha DPS.	1. Skontrolujte hladinu vody vo vnútri nádrže na vodu. Album sa vypne, keď sa obnoví normálna úroveň vlhkosti 2. Obráťte sa na dodávateľa.

00	00	Alarm dverí po otvorení dverí 3,5 min.	Dvere zostanú otvorené dlhšie ako 210 sekúnd poškodenie alebo nesprávne umiestnenie na magnete.	Uistite sa, že sú dvierka dobre zatvorené. Ak je tesnenie chybné, obráťte sa na dodávateľa.
UU		Aktivácia UV lampy.	UV lampy sa aktivujú, ak sa na ľavom okne zobrazuje „UU“. Ak sa na okienku zobrazí „UU“, keď nie je aktivovaná UV lampy, dôjde k poškodeniu UV lampy alebo komutátora, odpojeniu káblov.	V prípade odpojenia vodičov nechajte UV lampy alebo komutátor vymeniť. (Pozri ==> Výmena UV lampy)

Záruka

Všetky chyby ovplyvňujúce funkčnosť spotrebiča, ktoré sa objavujú do jedného roka po zakúpení, budú opravené bezplatnou opravou alebo výmenou za predpokladu, že spotrebič bol použitý a udržiavaný v súlade s pokynmi a že nebol nijakým spôsobom zneužitý ani nesprávne použitý. Vaše zákonné práva nie sú ovplyvnené. Ak sa na spotrebič vzťahuje záruka, uveďte, kde a kedy bol zakúpený a uveďte doklad o kúpe (napr. potvrdenie). V súlade s našimi zásadami neustáleho vývoja produktov si vyhradzujeme právo zmeniť špecifikácie produktu, balenia a dokumentácie bez predchádzajúceho upozornenia.

Likvidácia a životné prostredie



Pri vyradovaní spotrebiča z prevádzky sa výrobok nesmie likvidovať s iným komunálnym odpadom. Namiesto toho je vašou zodpovednosťou zlikvidovať odpadové zariadenie jeho odovzdaním na určenom zbernom mieste. Nedodržanie tohto pravidla môže byť penalizované v súlade s platnými predpismi o likvidácii odpadu. Separovaný zber a recyklácia vášho odpadového zariadenia v čase jeho likvidácie pomôže chrániť prírodné zdroje a zabezpečiť, aby bolo recyklované spôsobom, ktorý chráni ľudské zdravie a životné prostredie. Ďalšie informácie o tom, kde môžete odovzdať svoj odpad na recykláciu, získate od miestnej spoločnosti na zber odpadu. Výrobcovia a dovozci nenesú zodpovednosť za recykláciu, spracovanie a ekologickú likvidáciu, a to ani priamo, ani prostredníctvom verejného systému.

SK



Kære kunde

Tak, fordi du købte dette HENDI-apparat. Læs denne brugervejledning omhyggeligt, og vær især opmærksom på de sikkerhedsbestemmelser, der er beskrevet nedenfor, før du installerer og bruger dette apparat første gang.

Sikkerhedsanvisninger

- Apparatet må kun bruges til det tilsigtede formål, som beskrevet i denne vejledning.
- Producenten er ikke ansvarlig for skader, der skyldes forkert betjening og forkert brug.
-  **FARE! RISIKO FOR ELEKTRISK STØD!** Forsøg ikke selv at reparere apparatet. Nedsænk ikke apparatets elektriske dele i vand eller andre væsker. Hold aldrig apparatet under rindende vand.
- **BRUG ALDRIG ET BESKADIGET APPARAT!** Kontrollér de elektriske forbindelser og ledningen regelmæssigt for skader. Hvis apparatet er beskadiget, skal du koble det fra strømforsyningen. Reparationer må kun udføres af en leverandør eller en kvalificeret person for at undgå fare eller personskade.
- **ADVARSEL!** Når apparatet placeres, skal strømkablet om nødvendigt føres sikkert for at undgå utilsigtet træk, beskadigelse, kontakt med varmefloden eller risiko for at snuble.
- **ADVARSEL!** Så længe stikket er i stikkontakten, er apparatet sluttet til strømforsyningen.
- **ADVARSEL!** Sluk ALTID for apparatet, før du kobler det fra strømforsyningen, rengør, vedligeholder eller opbevarer det.
- Tilslut kun apparatet til en stikkontakt med den spænding og frekvens, der er angivet på apparatets mærkat.
- Rør ikke ved stikket/de elektriske forbindelser med våde eller fugtige hænder.
- Hold apparatet og det elektriske stik væk fra vand og andre væsker. Hvis apparatet falder i vand, skal du straks fjerne strømforsyningstilslutningerne. Brug ikke apparatet, før det er blevet kontrolleret af en autoriseret tekniker. Manglende overholdelse af disse instruktioner vil medføre livstruende risici.
- Tilslut strømforsyningen til en lettilgængelig stikkontakt, så du straks kan tage stikket ud af kontakten i nødstilfælde.
- Sørg for, at ledningen ikke kommer i kontakt med skarpe eller varme genstande, og hold den væk fra åben ild. Træk aldrig i netledningen for at tage den ud af stikkontakten, men træk altid i stikket i stedet for.
- Bær aldrig apparatet i ledningen.
- Forsøg aldrig selv at åbne kabinettet.
- Indsæt ikke genstande i apparatets kabinet.
- Efterlad aldrig apparatet uden opsyn under brug.
- Dette apparat skal betjenes af uddannet personale i restaurantens køkken, kantiner eller barpersonale osv.
- Apparatet må ikke betjenes af personer med nedsatte fysiske, sansmæssige eller mentale evner, eller personer med manglende erfaring og viden.
- Apparatet må under ingen omstændigheder bruges af børn.
- Opbevar apparatet og dets elektriske tilslutninger utilgængeligt for børn.
- Brug aldrig andet tilbehør eller andet end det, der følger med apparatet, eller som producenten anbefaler. Hvis dette ikke gøres, kan det udgøre en sikkerhedsrisiko for brugeren og beskadige apparatet. Brug kun originale dele og tilbehør.

- Betjen ikke dette apparat ved hjælp af en ekstern timer eller et fjernbetjeningsssystem.
- Stil ikke apparatet på en varmegenstand (benzin, el, komfur osv.).
- Tildæk ikke apparatet, mens det er i brug.
- Stil ikke genstande oven på apparatet.
- Brug ikke apparatet i nærheden af åben ild, eksplosive eller brandfarlige materialer. Brug altid apparatet på en vandret, stabil, ren, varmebestandig og tør overflade.
- Apparatet er ikke egnet til installation i et område, hvor der kan anvendes en vandstråle.
- Der skal være mindst 20 cm fri plads omkring apparatet til ventilation under brug.
- **ADVARSEL!** Hold alle ventilationsåbninger på apparatet fri for forhindringer.

Særlige sikkerhedsanvisninger

- Dette apparat er kun beregnet til kommerciel og professionel brug.
- Overbelast ikke de indvendige hylder. Den maksimale belastning henviser til "Tekniske specifikationer".
- Hvis netledningen er beskadiget, skal den udskiftes af producenten, dennes servicerepræsentant eller tilsvarende kvalificerede personer for at undgå fare.
-  **FORSIGTIG! RISIKO FOR BRAND!** Det anvendte kølemiddel er R600a/R290. Det er et brandfarligt kølemiddel, som er miljøvenligt. Selvom det er brandfarligt, beskadiger det ikke ozonlaget og øger ikke drivhuseffekten. Brug af dette kølemiddel har imidlertid ført til en lille stigning i apparatets støjniveau. Ud over kompressorens støj kan du muligvis høre kølemidlet flyde rundt i systemet. Dette er uundgåeligt og har ingen negativ indvirkning på apparatets ydeevne. Der skal udvises forsigtighed under transport og opsætning af apparatet, så ingen dele af kølesystemet beskadiges. Utæt kølevæske kan beskadige øjnene.
- Det anvendte skumbælmiddel er Cyclopentane i dette apparat. Det er meget brandfarligt.
- **FORSIGTIG! RISIKO FOR FORBRÆNDINGER!** Kølemiddelvæske, der sprøjtes på huden, kan forårsage kritiske forbrændinger. Hold øjne og hud beskyttet. Hvis kølemidlet brænder, skal det straks skylles med koldt vand. Hvis forbrændingerne er alvorlige, påføres is, og medicinsk behandling kontaktes med det samme.
- **ADVARSEL!** Sørg for tilstrækkelig ventilation i den omgivende struktur, når der indbygges. Bloker aldrig luftsugningen og luftudtaget for at holde luftcirkulationen.
- **ADVARSEL!** Brug ikke mekaniske anordninger eller andre midler til at fremskynde afrimningsprocessen end dem, der anbefales af producenten.
- **ADVARSEL!** Undgå at beskadige kølekredsløbet.
- **ADVARSEL!** Brug ikke elektriske apparater inde i apparatets fødevareropbevaringsrum, medmindre de er af den type, der anbefales af producenten.
- Anbring ikke farlige produkter, såsom brændstof, alkohol, maling, aerosoldåser med brændbare drivmidler, brændbare eller eksplosive stoffer osv. i eller i nærheden af apparatet.
- Når apparatet er installeret, må det ikke vippe i en vinkel på mere end 5°, og det er nødvendigt at vente 2 timer, før det slutes til strømforsyningen for at tænde det. Det samme



gælder, hvis apparatet flyttes bagefter.

- Hvis apparatet er blevet slukket eller frakoblet strømforsyningen, er det nødvendigt at vente 5 minutter, indtil det tændes igen.
- Ingen andre apparater må sættes i samme stik som med dette apparat.
- Forsøg ikke at klatre op på apparatet.

Tilsigtede brug

- Dette apparat er beregnet til at blive brugt til kommercielle anvendelser, f.eks. i køkkener på restauranter, kantiner, hospitaler og i kommercielle virksomheder som bagerier, støberier osv., men ikke til kontinuerlig masseproduktion af fødevarer.
- Apparatet er kun beregnet til aldrende kød. Enhver anden brug kan føre til beskadigelse af apparatet eller personskade.
- Betjening af apparatet til andre formål anses for at være misbrug af apparatet. Brugeren er eneansvarlig for forkert brug af enheden.

Installation af jordforbindelse

Dette apparat er klassificeret som **beskyttelsesklasse I** og skal tilsluttes en beskyttende jordforbindelse. Jordforbindelse reducerer risikoen for elektrisk stød ved at levere en flugtledning til den elektriske strøm.

Dette apparat er udstyret med en netledning med jordstik eller elektriske forbindelser med jordledning. Tilslutningerne skal være korrekt installeret og jordforbundet.

Produktets hoveddele

(Fig. 1 på side 3)

1. Displaypanel
2. Vandtank
3. Dørlås

Bemærkning: Indholdet af denne vejledning gælder for alle anførte elementer, medmindre andet er angivet. Udseendet kan variere fra de viste illustrationer.

Reserverede dele eller tilbehør

(Fig. 1 på side 3)

4. UVC-lys
5. Aktivt kulfilter
6. Absorberende bomuld
7. Hængestang i rustfrit stål
8. Krog i rustfrit stål
9. Hylde i rustfrit stål
10. Saltbakke

Kontrolpanel

(Fig. 2 på side 4)

11. Tænd/sluk-knap. Tændt tilstand: Tryk på hold nede i 3 sekunder for at tænde./ Sluk for apparatet.
12. Funktionstast: Brug denne tast til at vælge den ønskede funktion: temperaturindstilling eller fugtighed indstillet.
13. Lys/Fahrenheit/Celsius: Tryk kortvarigt på den, når den indvendige lampe er tændt/slukket.
Langt tryk i 3 sekunder: tænd/sluk for det indvendige lys, hvorefter skærmen konverteres til Celsius eller Fahrenheit grader.
14. Op-knap

15. Ned-knap

16. UV-systemstyring

17. Vinduet Temperaturvisning/Fejlkode til venstre: for at vise den aktuelle temperatur og indstilling af temperatur. For fejlkodeproblem henvises der til afsnittet Fejlkodeidentifikation

18. Fugtighedsdisplay/Fejlkode højre vindue: for at vise den aktuelle fugtighed og indstille fugtighed. For fejlkodeproblem henvises der til afsnittet Fejlkodeidentifikation

Diagram over kredsløb

(Fig. 3 på side 4)

- A. Kompressor
- B. Variable speed oard
- C. Ude af blæser
- D. I blæser 1
- E. I blæser 2
- F. I blæser 3 (kun 204962 v.03, 204986 v.02 og 221433 v.03)
- G. I blæser 4 (kun 204962 v.03, 204986 v.02 og 221433 v.03)
- H. PCB-kort
- I. Sensor 1
- J. Fugtersensor
- K. Ensrætter
- L. UVC
- M. Varmelegeme
- N. Kontakt til dørlås
- O. Elektroniske ekspansionsventiler
- P. Displaykort

Klargøring før brug

- Fjern al beskyttende emballage og indpakning.
- Kontrollér, at apparatet er i god stand og med alt tilbehør. I tilfælde af ufuldstændig eller beskadiget levering bedes du straks kontakte leverandøren. I dette tilfælde må enheden ikke anvendes.
- Rengør tilbehøret og apparatet før brug (se ==> Rengøring og vedligeholdelse).
- Sørg for, at apparatet er helt tørt.
- Anbring apparatet på en vandret, stabil og varmebestandig overflade, der er sikker mod vandstænk.
- Behold emballagen, hvis du vil opbevare dit apparat i fremtiden.
- Gem brugervejledningen til fremtidig reference.

BEMÆRK! På grund af produktionsrester kan apparatet udsende en let lugt under de første få anvendelser. Dette er normalt og angiver ikke nogen defekt eller fare. Sørg for, at apparatet er godt ventileret.

Installation/montering og demontering

Montering af ventilations sokkel

(Fig. 4 på side 5)

- Tag den forreste ventilations sokkel ud af produktet, og tag 4 skruer ud af tilbehørsposen.
- Åbn lågen, juster ventilations sokken med de fire skruehuller i bunden af kabinettet, og stram skruerne med en stjerne-skruetrækker.

Flyt hylden

(Fig. 5 på side 5)

- Du kan justere hyldens position afhængigt af madens højde. For at justere hyliden skal du trykke på siden af hyldegrænsestiften og derefter trække hyliden ud af sporet. Hyldeinstal-



lation vil være modsat med hyldeudtrækning. Bemærk, at det højeste niveau af banen kun er til ophængningsstangen i rustfrit stål.

Sikkerheds lås

(Fig. 6 på side 5)

- Sådan låses apparatet: Indsæt nøglen som vist med pil 1 for at dreje nøglen 90°. For at låse apparatet op skal det låses op i den retning, der vises med pil 2, omvendt 90°.

Dørens reversibilitet

(Fig. 7 på side 6)

19. Dekorativt søm
20. Kniv
21. Drop-proof enhed
22. M5 seks vinkel
23. M5 seksvinklet skruetrækker
24. Dør spindel kerne
25. Øverste dørhængsel
26. Nederste dørhængsel
27. Krydsskruetrækkeren
28. Lås bund
29. Dekorativt søm
30. Den firkantede magnet

- For at sætte skabet på et åbent driftssted, åbnes døren til den maksimale vinkel.
- Fjern pyntesømmet (19) på den modsatte side (fig. 7a på side 6);
- Adskil skrueerne (22) på den dråbesikrede enhed (21), og fjern derefter den dråbesikrede enhed. (Fig. 7a på side 6)
- Hold døren, og skru dørakselkernen(6) ud af de to ender øverst på døren. Tag døren ud og sæt den til side. (Fig. 7b på side 6)
- Aflad det øverste og nederste dørhængsel (25) (26), og saml derefter dørhængslet på den modsatte side. (Fig. 7c, 7d på side 6)
- Fjern låsebasen med en skruetrækker, og fastgør den på den modsatte side. (Fig. 7e på side 6)
- Fjern det dekorative søm på den øverste dør ramme og dør magneten på den nederste dør ramme. Fastgør dør magneten på den øverste dør ramme og det dekorative søm på den nederste dør ramme.
- Vend døren 180°, og monter derefter døren på den modsatte side af kabinettet. (Fig. 7e på side 6)
- Monter til sidst det dekorative søm og den dråbesikrede enhed på den modsatte side. (Fig. 7f på side 6)

Betjeningsvejledning

- Anbring apparatet på en stabil og jævn overflade. Sørg for, at apparatet er korrekt nivelleret ved hjælp af vandstand (medfølger ikke).
- Lad apparatet hvile i sin tilsigtede position i ca. 2 timer før drift for at forhindre skader på kølekredsløbet gennem rystet kølemiddel.
- Sørg for, at apparatet er på SLUK-stadiet på hovedafbryderen. Tilslut apparatet til en passende strømforsyning, og tænd for apparatet ved at trykke på tænd/sluk-knappen i nogle få sekunder.
- Lad apparatet nå den indstillede temperatur, før du lægger bøffen jævnt på apparatet med tilstrækkelige afstande omkring det for at sikre korrekt luftcirkulation.

VIGTIGT: Hvis enheden frakobles, strømmen afbrydes eller slukkes, skal du vente 3 til 5 minutter, før du genstarter en-

den. Apparatet starter ikke, hvis du forsøger at genstarte før denne forsikelse.

Tips til aldring

- Det anbefales, at kød til tør aldrig skal være friskt. Selv vakuummødnet kød kan bruges, men i højst 14 dage.
- Vores anbefaling til det bedste tøraldrende oksekød: Brug kød fra en ung ko med et almindeligt fedtindhold plus god marmorering.
- Hvis saltblokken bestilles, skal den placeres på bakken af rustfrit stål og i bunden af kabinettet. Kontrollér hver 2.-3. dag, om der er resterende vand på bakken, og fjern om nødvendigt vandet.
- Hæng hele bøjlen på dit apparat, eller læg de enkelte udskeerlinger på hyldeerne.
- Smagsintensiteten vil være forskellig afhængigt af marmoreringsklasserne, temperatur, fugtighed og modningstid.
- Fjern de mærke og udvendigt tørrede områder med en kniv til det ældede kød. Bær beskyttelseshandsker ved hver kontakt med kødet, **rør IKKE** kødet uden handsker!
- Kød kvaliteten kan bevares ved blot at støvsuge og fryse, når aldringen er færdig.

Instruktioner til tilsætning af vand og udskiftning af absorberende bomuld

204962 v.03, 204986 v.02, 221433 v.03 (fig. 8a - 8c på side 7)

Kontrollér regelmæssigt vandstandsinduet for at sikre, at vandtanken ikke bliver tom (fig. 8a). Når vandniveauet går til lavt niveau, skal der fyldes vand op igen for at sikre, at ældningsfunktionen fungerer korrekt.

- Skub vandtanken forsigtigt ud.
- Udskift om nødvendigt den absorberende bomuld. (Fig. 8b)
- Fyld vandbeholderen med rent vand/destilleret vand op til "maks"-mærket. (Fig. 8c)
- Skub forsigtigt vandtanken hele vejen ind for at forhindre vandsprøjt.

Luftudskiftning med aktivt kulfilter

(Fig. 9 på side 8)

Vi anbefaler, at du udskifter filteret hver 6. måned. For at udskifte filteret kun 90° til venstre eller højre og fjerne / indsætte. Bemærk: Filterets levetid er ca. 6 måneder. Overskridelse af levetiden vil i høj grad reducere filtreringsevnen.

Udskiftning af UV-lampe

204962 v.03, 204986 v.02, 221433 v.03 (fig. 10a og 10b på side 9)

1. Fjern dækslet til rustfrit stål under vandbeholderen. (Fig. 10a)
2. Drej UV-lampen af for at udskifte den. (Fig. 10b)

Afrimningsystem

- Apparatet har et design med automatisk cirkulationsafrimningsystem. Apparatet kan automatisk afrime, når kompressoren er stoppet og timingen er afsluttet. Frostvand udledes automatisk fra modningsmaskinens opbevaringsområde. Vandet kondenseret i beholderen omdannes til varme eller fordampning af kompressoren, Det resterende vand til at opretholde fugtigheden i kabinettet.
- Alle enheder er udstyret med en Low-E glasdør i dobbeltlag, der har et tredje indvendigt akryllag for at minimere kondens

DK



på glasdøren.

- Apparatet er ikke helt forsegleet; adgang til frisk luft er tilladt gennem afløbsrøret.

Bemærkninger: Under kølecyklussen afgives der varme, som spredes gennem apparatets udvendige overflader. Undgå at berøre overfladerne under disse cyklusser.

Beskrivelse af befugtningsystem

Dette produkt har automatisk befugtningssystem. Befugtningssystemet er inde i ventilatordækslet. Hvis der ikke er noget vedligeholdelseskrav, er det forbudt at åbne og trække ud! Dette produkt har en funktion til påmindelse om vanding. Når vandtanken mangler vand, vil der være en alarmmeddelelse, og displayvinduet viser "E5" angiver en vandmangelfejl, og lampen blinker, når denne fejl opstår.

Rengøring og vedligeholdelse

- **OPMÆRKSOMHED!** Afbryd altid apparatet fra strømforsyningen, og afkøl det før opbevaring, rengøring og vedligeholdelse.
- Brug ikke vandstråle eller damprenser til rengøring, og skub ikke apparatet under vandet, da delene bliver våde, og der kan opstå elektrisk stød.
- Hvis apparatet ikke holdes i en god renlighedstilstand, kan det påvirke apparatets levetid negativt og resultere i en farlig situation.

Rengøring

- Rengør den afkølede udvendige overflade med en klud eller svamp, der er let fugtet med en mild sæbeopløsning.
- Af hygiejnehensyn skal apparatet rengøres før og efter brug.
- Undgå, at vand kommer i kontakt med de elektriske komponenter.
- Rengør indersiden af beholderen med et ikke-slibende rengøringsmiddel, og skyl med rent vand.
- Nedsænk aldrig apparatet i vand eller andre væsker.
- Brug aldrig aggressive rengøringsmidler, slibende svampe eller rengøringsmidler, der indeholder klor. Brug ikke ståluld, metalredskaber eller skarpe eller spidse genstande til rengøring. Brug ikke benzol eller opløsningsmidler!
- Ingen dele tåler opvaskemaskine.

Dele	Sådan rengøres	Bemærkning
Alt tilbehør såsom stativholdere osv.	<ul style="list-style-type: none">• Læg i blød i varmt sæbevand i ca. 10 til 20 minutter.• Skyl grundigt under rindende vand.	Tør endelig alle dele godt.
Udvendige glasoverflader	<ul style="list-style-type: none">• Tør ren med en blød klud og et lidt neutralt rengøringsmiddel. Sørg for, at der ikke trænger vand eller fugt ind i apparatet.	
Indvendige glasoverflader	<ul style="list-style-type: none">• Fjern eventuelle madaflejringer.• Tør ren med en blød klud og et mildt rengøringsmiddel. Sørg for, at der ikke trænger vand eller fugt ind i apparatet.	
Glasdør		

Vedligeholdelse

- Vi anbefaler at udskifte UV-C lyskilden og kulfilteret årligt.
- Kontrollér apparatets drift regelmæssigt for at forhindre alvordige ulykker.
- Hvis du ser, at apparatet ikke fungerer korrekt, eller at der er

et problem, skal du stoppe med at bruge det, slukke det og kontakte leverandøren.

- Alt vedligeholdelses-, installations- og reparationsarbejde skal udføres af specialiserede og autoriserede teknikere eller anbefales af producenten.

Transport og opbevaring

- Før opbevaring skal du altid sørge for, at apparatet er blevet frakoblet strømforsyningen og helt kølet af.
- Opbevar apparatet på et køligt, rent og tørt sted.
- Anbring aldrig tunge genstande på apparatet, da det kan beskadige det.
- Flyt ikke apparatet, mens det er i drift. Afbryd apparatet fra strømforsyningen, når du flytter det, og hold det nede i bunden.
- Der skal udvises særlig forsigtighed ved flytning eller transport af maskinen på grund af dens tunge vægt. Med mindst 2 personer eller ved brug af en vogn. Bevæg maskinen langsomt, forsigtigt og hæld aldrig mere end 45°.

Fejlfinding

Hvis apparatet ikke fungerer korrekt, skal du tjekke nedenstående tabel for løsningen. Hvis du stadig ikke kan løse problemet, bedes du kontakte leverandøren/tjenesteudbyderen.

Problemer	Mulig årsag	Mulig løsning
Apparatet fungerer ikke.	Ikke tilsluttet. Apparatet er slukket.	Kontrollér igen for at sikre, at den er tilsluttet korrekt.
Apparatet er ikke køldt nok.	Eksternt miljø kan kræve en højere indstilling. Døren åbnes for ofte. Døren er ikke helt lukket. Dørpakningen forsegles ikke korrekt.	Kontrollér temperaturkontrolindstillingen.
Lysen virker ikke.	Ikke tilsluttet. Kredsløbsafbryderen udløst eller en sprunget sikring. Lysen er beskadiget. Lysen er "OFF".	Kontakt leverandøren.
Vibrationer.	Kontrollér, om apparatet er på jævn jord.	Anbring apparatet på en vandret, stabil og varmebestandig overflade.
Apparatet lader til at lave for meget støj.	Sammentrækning og udvidelse af de indvendige vægge kan forårsage pøppende og knitrende lyde. Apparatet er ikke i niveau.	Anbring apparatet på en vandret, stabil og varmebestandig overflade. Lad der være mindst 20 cm plads omkring og over apparatet.
Beep Beep-lyd med fejlkode 00 00.	Døren lukker ikke ordentligt.	Sørg for, at døren lukker godt. Kontakt leverandøren, hvis pakningen er defekt.
Beep Beep-lyd med fejlkode HH/LL.	Fugtighedsniveauet i kabinettet er for højt/lavt.	Tjek venligst med fejlkodeidentifikation.



Identifikation af fejlkode

Fejlkoder		Identifikation af fejlkode	Mulig årsag	Mulig løsning
Venstre vindue	Højre vindue			
E1		Kortslutningsfejl fra fugtigheds- og temperatursensor.	Beskadigelse af sensor eller ledningers frakobling mellem sensor og PCB.	Kontakt leverandøren.
E2		Fejl i åbent kredsløb fra fugtigheds- og temperatursensor.		
E5		Kortslutningsfejl fra temperatursensor på fordampere.	Beskadigelse af temperaturløberen på fordampere eller frakobling af ledninger mellem føler og PCB.	
E6		Fejl i åbent kredsløb fra temperatursensor på fordampere.		
HH		Beskyttelse mod høje temperaturer, >27 °C.	<ol style="list-style-type: none"> 1. Uanset om fansens arbejder godt. 2. Eventuel kølemiddellækage fra fordampere eller rør. 3. Om kompressoren fungerer godt. 4. Eventuelle skader på PCB. 	
LL		Beskyttelse mod lave temperaturer, <-5°C.	PCB-fejl.	
	HH	Beskyttelse mod høj luftfugtighed. Når luftfugtigheden er 15 % højere end indstillingen i mere end 48 timer, vises "HH" på displayet, og lysene blinker. "HH" afvises, når fugtigheden er < +10 % end indstillingen.	<ol style="list-style-type: none"> 1. Sensorforbindelsen løsnes. 2. PCB-fejl. 	
	LL	Beskyttelse mod lav luftfugtighed. Når fugtigheden er 15 % lavere end indstillingen i mere end 48 timer, vises "LL" på displayet, og lysene blinker. "LL" afvises, når fugtigheden er >-10 % end indstillingen.	<ol style="list-style-type: none"> 1. Vandstand i vandtanken. 2. Enhver ventilator er defekt. 3. PCB-fejl. 	<ol style="list-style-type: none"> 1. Kontrollér vandniveauet i vandtanken. Albummet slukkes, når fugtighedsniveauet genoptages normalt 2. Kontakt leverandøren.

00	00	Døralarm efter åben låge 3,5 min.	Døren holder åben i mere end 210 sekunder beskadigelse eller forkert placering på magneten.	Sørg for, at døren lukker godt. Kontakt leverandøren, hvis pakningen er defekt.
UU		Aktivering af UV-lampe.	UV-lampen aktiveres, hvis venstre vindue viser "UU". Det vil være skade på UV-lampe eller kommutator, ledningsfrakobling, hvis vinduet viser "UU", mens UV-lampen ikke er aktiveret.	Sørg for, at UV-lampen eller kommutatoren er udskiftet, hvis der ikke er nogen ledningsfrakobling. [Se ==> Udskiftning af UV-lampe]

Garanti

Enhver defekt, der påvirker apparatets funktion, og som bliver synlig inden for et år efter købet, vil blive repareret gratis, forudsat at apparatet er blevet brugt og vedligeholdt i overensstemmelse med anvisningerne og ikke er blevet misbrugt eller misbrugt på nogen måde. Dine lovbestemte rettigheder påvirkes ikke. Hvis apparatet er dækket af garantien, skal du angive, hvor og hvornår det blev købt og inkludere købsbevis (f.eks. kvittering).

I overensstemmelse med vores politik om kontinuerlig produktudvikling forbeholder vi os ret til at ændre produkt-, emballage- og dokumentationsspecifikationer uden varsel.

Kassering og miljø



Når apparatet tages ud af drift, må produktet ikke bortskaffes sammen med andet husholdningsaffald. Det er i stedet dit ansvar at bortskaffe dit affaldsudstyr ved at afleverer det til et udpeget indsamlingsted. Manglende overholdelse af denne regel kan straffes i overensstemmelse med gældende regler for bortskaffelse af affald. Den separate indsamling og genbrug af dit affaldsudstyr på bortskaffelsestidspunktet vil bidrage til at bevare naturressourcerne og sikre, at det genbruges på en måde, der beskytter menneskers sundhed og miljøet.

For yderligere oplysninger om, hvor du kan aflevere dit affald til genbrug, bedes du kontakte dit lokale affaldsselskab. Producenterne og importørerne tager ikke ansvar for genbrug, behandling og økologisk bortskaffelse, hverken direkte eller gennem et offentligt system.

DK



SUOMALAINEN

Hyvä asiakas,

Kiitos, että ostit tämän HENDI-laitteen. Lue tämä käyttöopas huolellisesti ja kiinnitä erityistä huomiota alla oleviin turvallisuusmääräyksiin ennen laitteen ensimmäistä asennusta ja käyttöä.

Turvallisuusohjeet

- Käytä laitetta vain siihen tarkoitukseen, johon se on suunniteltu, tässä oppaassa kuvatulla tavalla.
- Valmistaja ei ole vastuussa mistään vahingoista, jotka johtuvat virheellisestä käytöstä tai virheellisestä käytöstä.
-  **VAARA! SÄHKÖISKUN VAARA!** Älä yritä korjata laitetta itse. Älä upota laitteen sähköisiä osia veteen tai muihin nesteisiin. Älä koskaan pidä laitetta juoksevan veden alla.
- **ÄLÄ KOSKAAN KÄYTÄ VAURIOITUNUTTA LAITETTA!** Tarkista sähköliitännät ja johto säännöllisesti vaurioiden varalta. Jos laite on vaurioitunut, irrota se virtalähteestä. Vain toimittaja tai pätevä henkilö saa tehdä korjauksia vaaratilanteiden ja loukkaantumisten välttämiseksi.
- **VAROITUS!** Kun sijoitat laitteen paikalleen, reititä virtajohto tarvittaessa turvallisesti, jotta vältetään tahaton vetäminen, vaurioituminen, kosketus lämmityspintaan tai kompastumisvaara.
- **VAROITUS!** Kun pistoke on pistorasiassa, laite on kytketty virtalähteeseen.
- **VAROITUS!** Sammuta AINA laite ennen sen irrottamista virtalähteestä, puhdistuksesta, kunnossapidosta tai varastoinnista.
- Kytke laite pistorasiaan vain laitteen merkinnöissä mainitulla jännitteellä ja taajuuuella.
- Älä koske pistokkeeseen/sähköliitäntöihin märillä tai kosteilla käsillä.
- Pidä laite ja sähköpistoke/-liitännät poissa vedestä ja muista nesteistä. Jos laite putoaa veteen, irrota virransyöttöliitännät välittömästi. Älä käytä laitetta, ennen kuin valtuutettu teknikko on tarkistanut sen. Näiden ohjeiden noudattamatta jättäminen aiheuttaa hengenvaarallisia riskejä.
- Kytke virtalähde helposti saavutettavaan pistorasiaan, jotta voit irrottaa laitteen välittömästi hätätilanteessa.
- Varmista, että johto ei joudu kosketuksiin terävien tai kuumien esineiden kanssa ja pidä johto poissa avotulen läheisyydestä. Älä koskaan irrota virtajohtoa pistorasiasta vetämällä, vaan vedä sen sijaan aina pistokkeesta.
- Älä koskaan kanno laitetta sen johdosta.
- Älä koskaan yritä avata laitteen koteloa itse.
- Älä työnnä esineitä laitteen koteloon.
- Älä koskaan jätä laitetta ilman valvontaa käytön aikana.
- Koulutetun henkilökunnan on käytettävä tätä laitetta ravintolan keittiössä, ruokaloissa tai baarissa jne.
- Tätä laitetta eivät saa käyttää henkilöt, joiden fyysiset, aistinvaiset tai henkiset kyvyt ovat rajoittuneet, tai henkilöt, joilla ei ole tarvittavaa kokemusta tai tietoa.
- Lapset eivät saa missään tapauksessa käyttää tätä laitetta.
- Pidä laite ja sen sähköliitännät poissa lasten ulottuvilta.
- Älä koskaan käytä muita kuin laitteen mukana toimitettuja tai valmistajan suosittelemia lisävarusteita tai lisälaitteita. Muussa tapauksessa vaarana voi olla käyttäjän turvallisuus ja laitteen vaurioituminen. Käytä vain alkuperäisiä osia ja lisävarusteita.

- Älä käytä tätä laitetta ulkoisen ajastimen tai kauko-ohjauksjärjestelmän avulla.
- Älä aseta laitetta lämmityskohteen päälle (bensini, sähkö, hiililiesi jne.).
- Älä peitä laitetta käytössä.
- Älä aseta mitään esineitä laitteen päälle.
- Älä käytä laitetta avotulen, räjähtävien tai tulenarkojen materiaalien läheisyydessä. Käytä laitetta aina vaakasuoralla, vakaalla, puhtaalla, lämmönkestävällä ja kuivalla pinnalla.
- Laite ei sovellu asennettavaksi paikkaan, jossa voidaan käyttää vesisuihkua.
- Jätä laitteen ympärille vähintään 20 cm tilaa ilmanvaihtoa varten käytön aikana.
- **VAROITUS!** Pidä laitteen kaikki tuuletusaukot esteettöminä.

Erityiset turvallisuusohjeet

- Tämä laite on tarkoitettu vain kaupalliseen ja ammattikäyttöön.
- Älä ylikuormita sisähylläjä. Maksimikuormitus viittaa ”tekniisiin tietoihin”
- Jos virtajohto koulutetun henkilön on vaihdettava se vaaran välttämiseksi.



VAROVAISUUTTA! TULIPALON VAARA!

Käytetty kylmäaine on R600a / R290. Se on ympäristöystävällinen syttyvä kylmäaine. Vaikka se on tulenarkaa, se ei vahingoita otsonikerrosta eikä lisää kasvihuonevaikutusta. Tämän jäähdytysnesteen käyttö

- on kuitenkin johtanut laitteen melutason lievään nousuun. Kompressorin melun lisäksi saatat kuulla jäähdytysnesteen virtaavan järjestelmän ympärillä. Tätä ei voida välttää, eikä sillä ole haitallisia vaikutuksia laitteen toimintaan. Laitteen kuljetuksen ja käyttöönottamisen aikana on oltava varovainen, ettei mikään jäähdytysjärjestelmän osa ole vaurioitunut. Vuotava jäähdytysneste voi vahingoittaa silmiä.
- Tässä laitteessa käytetty vaahdonpuhallussaine on syklopeetaani. Se on erittäin helposti syttyvä.
 - **VAROVAISUUTTA! PALOVAMMOJEN VAARA!** Iholle suihkutettu jäähdytysaine voi aiheuttaa kriittisiä palovammoja. Pidä silmät ja iho suojattuina. Jos kylmäaine palaa, huuhtelee välittömästi kylmällä vedellä. Jos palovammat ovat vakavia, lisää jäätä ja ota välittömästi yhteys lääkäriin.
 - **VAROITUS!** Huolehdi riittävästä ilmanvaihdosta ympäröivässä rakenteessa, kun rakennat laitteen sisään. Älä koskaan tuki ilmavirtauksen imua ja ilmanpoistoaukkoa ilmankierron ylläpitämiseksi.
 - **VAROITUS!** Älä käytä muita kuin valmistajan suosittelemia mekaanisia laitteita tai muita keinoja sulatuksen nopeuttamiseen.
 - **VAROITUS!** Älä vahingoita jäähdytyskiertoa.
 - **VAROITUS!** Älä käytä sähkölaitteita laitteen elintarvikkeiden säilytyslokerossa, elleivät ne ole valmistajan suosittelemia.
 - Älä laita laitteen sisälle tai lähelle vaarallisia tuotteita, kuten polttoainetta, alkoholia, maalia, syttyviä poltonaineita sisältäviä aerosolitolkkeitä, syttyviä tai räjähtäviä aineita jne.
 - Kun laite on asennettu, sitä ei saa kallistaa yli 5°:een kulmaan, ja sen päälle kytkemiseksi on odotettava 2 tuntia ennen sen kytkemistä virtalähteeseen. Sama pätee, jos laitetta siirretään jälkeenpäin.
 - Jos laite on kytketty pois päältä tai irrotettu virtalähteestä, odota 5 minuuttia, kunnes laite kytketty uudelleen päälle.



- Muita laitteita ei saa kytkeä samaan pistorasiaan kuin tämän laitteen kanssa.
- Älä yritä kiivetä laitteen päälle.

Käyttötarkoitus

- Tämä laite on tarkoitettu käytettäväksi kaupallisissa soveluksissa, esimerkiksi ravintoloiden, ruokaloiden, sairaaloiden ja liikeyritysten, kuten leipomoiden, butcheries-tuotteiden jne. keittiöissä, mutta ei jatkuvaan ruoan massatuotantoon.
- aite on tarkoitettu vain lihan ikääntymiseen. Muu käyttö voi johtaa laitteen vaurioitumiseen tai henkilövahinkoihin.
- Laitteen käyttö muihin tarkoituksiin katsotaan laitteen väärinkäytöksi. Käyttäjät on yksin vastuussa laitteen virheellisestä käytöstä.

Maadoituksen asennus

Tämä laite on luokiteltu **suojausluokan I** laitteeksi, ja se on kytkettävä suojaamaadoitukseen. Maadoitus vähentää sähköiskun vaaraa antamalla sähkövirralle pakajohtimen.

Tässä laitteessa on virtajohto, jossa on maadoituspistoke, tai sähköliitännät, joissa on maadoitusjohto. Liitännät on asennettava ja maadoitettava asianmukaisesti.

Tuotteen pääosat

(Kuva 1 sivulla 3)

1. Näyttöpaneeli
2. Vesisäiliö
3. Oven lukitus

Huomautus: Tämän oppaan sisältö koskee kaikkia lueteltuja kohteita, ellei toisin mainita. Ulkonäkö voi poiketa esitetyistä kuvista.

Varaosat tai lisävarusteet

(Kuva 1 sivulla 3)

4. UVC-valo
5. Aktiivihiilisuodatin
6. Imukykyinen puuvilla
7. Ruostumattomasta teräksestä valmistettu ripustustanko
8. Ruostumattomasta teräksestä valmistettu koukku
9. Hyllly ruostumatonta terästä
10. Suola-alusta

Ohjauspaneeli

(Kuva 2 sivulla 4)

11. Virtakytkin. Käynnistyksen tila: Kytke virta päälle painamalla 3 sekunnin ajan./ Sammuta laite.
12. Toimintonäppäin: Tällä näppäimellä voit valita haluamasi toiminnon: lämpötila-asetuksen tai kosteusasetuksen.
13. Kevyt/Fahrenheit/Celsius: Paina sitä lyhyesti, kun kytket sisävalon PÄÄLLE/POIS. Paina pitkään 3 sekunnin ajan: kytke sisävalo PÄÄLLE/POIS ja näyttö muunnetaan Celsius- tai Fahrenheit-asteiksi.
14. Ylös-painike
15. Alas-painike
16. UV-järjestelmän ohjaus
17. Lämpötilanäyttö/virhekoodi, vasen ikkuna: näyttää nykyisen lämpötilan ja asetuslämpötilan. Katso virhekoodiongelma kohdasta Virhekoodin tunnistus
18. Kosteusnäyttö / virhekoodin oikea ikkuna: näyttää nykyisen kosteuden ja kosteusasetuksen. Katso virhekoodiongelma kohdasta Virhekoodin tunnistus

Piirikaavio

(Kuva 3 sivulla 4)

- A. Kompressori
- B. Todennettavissa oleva tamminopeus
- C. Ulos tuuletin
- D. Tuulettimessa 1
- E. Tuulettimessa 2
- F. Tuulettimessa 3 (vain 204962 v.03, 204986 v.02 ja 221433 v.03)
- G. Tuulettimessa 4 (vain 204962 v.03, 204986 v.02 ja 221433 v.03)
- H. PCB-levy
- I. Anturi 1
- J. Kostuttimen anturi
- K. Tasasuuntaaja
- L. UVC
- M. Lämmitin
- N. Oven valokytkin
- O. Elektroniset paisuntaventtiilit
- P. Näyttölevy

Valmistelu ennen käyttöä

- Poista kaikki suoja-pakkaukset ja kääreet.
 - Tarkista, että laite on hyvässä kunnossa ja että siinä on kaikki lisävarusteet. Jos toimitus on puutteellinen tai vahingoittunut, ota välittömästi yhteyttä toimittajaan. Tässä tapauksessa laitetta ei saa käyttää.
 - Puhdista lisävarusteet ja laite ennen käyttöä (katso ==> Puhdistus ja huolto).
 - Varmista, että laite on täysin kuiva.
 - Aseta laite vaakasuoralle, vakaalle ja lämmönkestävälle alustalle, joka on turvallinen vesiroiskeita vastaan.
 - Säilytä pakkaus, jos aiot säilyttää laitetta tulevaisuudessa.
 - Säilytä käyttöopas myöhempää tarvetta varten.
- HUOMAUTUS!** Valmistusjäämien vuoksi laitteesta voi ensimmäisten käyttökertojen aikana lähteä kevyt haju. Tämä on normaalia, eikä se merkitse mitään vikaa tai vaaraa. Varmista, että laite on hyvin tuuletettu.

Asennus/asennus ja purkaminen

Tuuletusjalustan asennus

(Kuva 4 sivulla 5)

- Ota etuilmanvaihtojalusta pois tuotteesta ja irrota 4 ruuvia varustepussista.
- Avaa luukku, kohdista ilmanvaihtojalusta kaapin pohjassa olevien neljän ruuvireiän kanssa ja kiristä ruuvit ristipääruuvimeisselillä.

Siirrä hyllly

(Kuva 5 sivulla 5)

- Voit säätää hylllyn asentoa ruoan korkeuden mukaan. Säädä hyllly painamalla hylllyn rajatapin sivua ja vetämällä hyllly sitten pois kiskosta. Hylllyn asennus on vastapäätä hylllyn poistoa. Huomaa, että telamaton korkein taso koskee vain ruostumattomasta teräksestä valmistettua ripustustankoa.

Turvalukko

(Kuva 6 sivulla 5)

- Laitteen lukitseminen: Aseta avain nuolen 1 osoittamalla tavalla kääntääksesi avainta 90°. Avaa laitteen lukitus avaamalla lukitus nuolen 2 osoittamaan suuntaan kääntämällä



sitä 90°.

Oven käännettävyys

(Kuva 7 sivulla 6)

19. Koristeellinen kynsi
20. Veitsi
21. Pudotuksen kestävä laite
22. M5 kuusi kulmaa
23. Kuuden kulman M5-ruuvitaltta
24. Ovikaran ydin
25. Oven yläsarana
26. Oven alasarana
27. Ristipääruuvimeisseli
28. Lukitse pohja
29. Koristeellinen kynsi
30. Neliömagneetti

- Kaapin asettamiseksi avoimeen käyttöpaikkaan ovi on avattu maksimikulmaan.
- Poista koristenaula (19) vastakkaiselta puolelta (kuva 7a sivulla 6).
- Pura pudotuksenkestävän laitteen (21) ruuvit (22) ja irrota siten pudotuksenkestävä laite. (Kuva 7a sivulla 6)
- Pidä kiinni ovesta ja ruuvaa auki oven akselin ydin (6) oven yläosan kahdesta päästä. Ota ovi ulos ja aseta se sivuun. (Kuva 7b sivulla 6)
- Pura oven ylä- ja alasarana (25) (26) ja asenna sitten oven sarana vastakkaiselle puolelle. (Kuva 7c,7d sivulla 6)
- Irrota lukkoalusta ruuvimeisselillä ja kiinnitä se vastakkaiselle puolelle. (Kuva 7e sivulla 6)
- Poista koristenaula oven yläkehystä ja oven magneetti alakehyksestä. Kiinnitä oven magneetti oven yläkehukseen ja koristenaula oven alakehykseen.
- Käännä ovea taaksepäin 180° ja asenna sitten ovi kaapin vastakkaiselle puolelle. (Kuva 7e sivulla 6)
- Asenna lopuksi koristenaula ja pudotuksenkestävä laite vastakkaiselle puolelle. (Kuva 7f sivulla 6)

Käyttöohjeet

- Aseta laite vakaalle ja tasaiselle alustalle. Varmista, että laite on tasapainotettu oikein vesibensiiniä käyttäen (ei sisälly toimitukseen).
- Anna laitteen olla tarkoitettussa asennossa noin 2 tuntia ennen käyttöä, jotta jäähdytyspiiri ei vaurioidu ravistetun kylmäaineen vaikutuksesta.
- Varmista, että laite on pääkytkimen OFF-tilassa. Kytke laite sopivaan virtalähteeseen ja käynnistä laite painamalla virtapainiketta muutaman sekunnin ajan.
- Anna laitteen saavuttaa asetettu lämpötila, ennen kuin asetat pihvin tasaisesti laitteeseen niin, että ympärillä on riittävät välit asianmukaisen ilmankierron varmistamiseksi.

TÄRKEÄÄ: Jos laite on irrotettu pistorasiasta, virta on katkennut tai se on sammutettu, odota 3–5 minuuttia ennen laitteen käynnistämistä uudelleen. Laite ei käynnisty, jos yrität käynnistää sen uudelleen ennen tätä aikaviivettä.

Ikääntymisen vinkit

- Kuiva-ajan lihan on oltava tuoretta. Jopa tyhjiökypsenettyä lihaa voidaan käyttää enintään 14 päivän ajan.
- Suosituksemme parhaalle kuivalle, ikääntyvälle nautanlihalle: käytä nuoren lehmän lihaa tavallisen rasvapeiton ja hyvän

marmoroinnin kanssa.

- Jos suolalevyä tilataan, aseta se ruostumattomalle teräs-alustalle ja aseta alusta kaapin pohjalle. Tarkista 2–3 päivän välein, onko tarjottimella vettä jäljellä, ja poista vesi tarvittaessa.
- Ripusta laite kokonaan takaisin ripustimeen tai aseta yksittäiset leikkaukset hyllyille.
- Maun voimakkuus vaihtelee marmorointiluokkien, lämpötilan, kosteuden ja kypsymisajan mukaan.
- Poista tummat ja ulkoisesti kuivatut alueet veitsellä kypsyyntä lihaa varten. Käytä suojakäsineitä aina, kun kosketat lihaa. **ÄLÄ** kosketa lihaa ilman käsineitä!
- Lihan laatu voidaan säilyttää yksinkertaisesti imuroimalla ja pakastamalla, kun ikääntyminen on päättynyt.

Ohjeet veden lisäämiseen ja imukykyisen puuvillan vaihtamiseen

204962 v.03, 204986 v.02, 221433 v.03 (kuvat 8a–8c sivulla 7)

Tarkista säännöllisesti, ettei vesisäiliö tyhjene (kuva 8a). Kun veden taso laskee alhaiselle tasolle, vettä on täytettävä uudelleen, jotta ikääntymistoiminto toimii oikein.

- Liu'uta vesisäiliö varovasti ulos.
- Vaihda imukykyinen puuvilla tarvittaessa. (Kuva 8b)
- Täytä vesisäiliö puhtaalla vedellä / tislattulla vedellä maksimimerkkiin asti. (Kuva 8c)
- Liu'uta vesisäiliö varovasti kokonaan sisään, jotta vettä ei roisku.

Ilmanvaihto aktiivihiihtisuodattimella

(Kuva 9 sivulla 8)

Suosittellemme suodattimen vaihtamista 6 kuukauden välein. Vaihda suodatin vain 90° vasemmalle tai oikealle ja poista/asetta. Huomautus: Suodattimen käyttöikä on noin 6 kuukautta. Käytönsä ylittäminen heikentää huomattavasti suodatuskykyä.

UV-lampun vaihtaminen

204962 v.03, 204986 v.02, 221433 v.03 (kuvat 10a ja 10b sivulla 9)

1. Irrota ruostumattomasta teräksestä valmistettu kansi vesisäiliön alta. (Kuva 10a)
2. Kierrä UV-lamppu irti vaihtoa varten. (Kuva 10b)

Sulatusjärjestelmä

- Laitteessa on automaattinen kiertosulatusjärjestelmä. Laite voi sulaa automaattisesti, kun kompressorin pysäytetään ja sen ajoitus ajoitetaan. Huurrevesi poistuu automaattisesti kypsytykskoneen varastoalueelta. Kontissa tiivistynyt vesi muuttuu lämmöksi tai haihtuu kompressorin toimesta. Jäljellä oleva vesi säilyttää kaapin kosteuden.
- Kaikissa yksiköissä on kaksikerroksinen Low-E-lasiovi, jossa on kolmas sisäinen akrylikerros, joka vähentää kosteuden tiivistymistä lasioveen.
- Laite ei ole täysin tiivistetty; raittiin ilman sisäänkäyntiä on sallittu tyhjennysputken kautta.

Huomautukset: Jäähdytysohjelman aikana lämpö vapautuu ja leviää laitteen ulkopintojen kautta. Vältä pintojen koskettamista näiden syklien aikana.



Kostutusjärjestelmän kuvaus

Tässä tuotteessa on automaattinen kostutustoiminto. Kostutusjärjestelmä on tuulettimen kannen sisällä. Jos huoltotarvetta ei ole, avaaminen ja vetäminen ulos on kielletty! Tässä tuotteessa on kastelumuistustoiminto. Kun vesisäiliössä ei ole vettä, kuuluu äänimerkki ja näyttöön tulee teksti E5, joka ilmaisee vesipulan ja valo vilkkuu tämän vian ilmetessä.

Puhdistus ja huolto

- **TARKKA-AVAISUUS!** Irrota laite aina virtalähteestä ja jäähdytä ennen varastointia, puhdistusta ja huoltoa.
- Älä käytä puhdistukseen vesi- tai höyrypesuria äläkä työnnä laitetta veden alle, sillä osat kastuvat ja seurauksena voi olla sähköisku.
- Jos laitetta ei pidetä hyvässä kunnossa, se voi vaikuttaa haitallisesti laitteen käyttöikään ja aiheuttaa vaaratilanteen.

Puhdistus

- Puhdista jäähdytetty ulkopinta mietoon saippuoliuokseen kostutetulla liinalla tai sienellä.
- Hygieniasyistä laite on puhdistettava ennen käyttöä ja käytön jälkeen.
- Vältä veden joutumista kosketuksiin sähkökomponenttien kanssa.
- Puhdista säiliön sisäpuoli hankaamattomalla pesuaineella ja huuhtele puhtaalla vedellä.
- Älä koskaan upota laitetta veteen tai muihin nesteisiin.
- Älä koskaan käytä voimakkaita puhdistusaineita, hankaavia sieniä tai klooria sisältäviä puhdistusaineita. Älä käytä puhdistamiseen teräsvillaa, metallisia välineitä tai teräviä tai teräväkärkisiä esineitä. Älä käytä bensiiniä tai liuottimia!
- Mitään osia ei voi pestä astianpesukoneessa.

Osat	Puhdistaminen	Huomaus
Kaikki lisävarusteet, kuten telinepidikkeet jne.	<ul style="list-style-type: none">• Liota lämpimässä saippuavedessä noin 10–20 minuuttia.• Huuhtele huolellisesti juoksevan veden alla.	Kuivaa kaikki osat viimein hyvin.
Ulkoiset lasipinnat	<ul style="list-style-type: none">• Pyyhi puhtaaksi pehmeällä liinalla ja miedolla pesuaineella. Varmista, ettei laitteen sisälle pääse vettä tai kosteutta.	
Lasin sisäpinnat	<ul style="list-style-type: none">• Poista mahdolliset ruoka jäämät.• Pyyhi puhtaaksi pehmeällä liinalla ja miedolla pesuaineella. Varmista, ettei laitteen sisälle pääse vettä tai kosteutta.	
Lasiövi		

Kunnossapito

- Suosittelemme UV-C-valonlähteen ja hiilisuodattimen vaihtamista vuosittain.
- Tarkista laitteen toiminta säännöllisesti vakavien onnettomuuksien välttämiseksi.
- Jos huomaa, että laite ei toimi kunnolla tai että siinä on ongelma, lopeta sen käyttö, sammuta se ja ota yhteyttä toimittajaan.
- Kaikki huolto-, asennus- ja korjaustyöt on annettava erikois-

tuneiden ja valtuutettujen teknikoiden tehtäväksi tai valmistajan suosittelemaksi.

Kuljetus ja varastointi

- Varmista aina ennen säilytystä, että laite on irrotettu virtalähteestä ja että se on täysin jäähtynyt.
- Säilytä laitetta viileässä, puhtaassa ja kuivassa paikassa.
- Älä koskaan aseta raskaita esineitä laitteen päälle, sillä ne voivat vahingoittaa laitetta.
- Älä siirrä laitetta sen ollessa käynnissä. Irrota laite virtalähteestä, kun siirrät sitä, ja pidä sitä alhaalla.
- Ole erityisen varovainen siirtäessäsi tai kuljettaessasi konetta sen raskaan painon vuoksi. Vähintään 2 henkilöä tai käyttäjä kärryä. Liikuta konetta hitaasti ja varovasti, äläkä koskaan yli 45 asteen kaltevuutta.

Vianetsintä

Jos laite ei toimi kunnolla, tarkista ratkaisu alla olevasta taulukosta. Jos et vielääkään pysty ratkaisemaan ongelmaa, ota yhteyttä toimittajaan/palveluntarjoajaan.

Ongelmat	Mahdollinen syy	Mahdollinen ratkaisu
Laitte ei toimi.	Ei kytketty. Laitte on kytketty pois päältä.	Tarkista uudelleen, että se on liitetty oikein.
Laitte ei ole riittävän kylmä.	Ulkoinen ympäristö voi vaatia korkeamman asetuksen. Ovi on avattu liian usein. Luukkuja ei ole suljettu kokonaan. Oven tiiviste ei sulkeudu kunnolla.	Tarkista lämpötilan säätöasetus.
Valo ei toimi.	Ei kytketty. Katkaisija on laennut tai sulake on palanut. Valo on vaurioitunut. Valo on sammunut.	Ota yhteyttä toimittajaan.
Tärinät.	Tarkista, että laite on tasaisella alustalla.	Aseta laite vaakasuoralle, vakaalle ja lämmönkestävälle alustalle.
Laitteesta tuntuu kuuluvan liikaa ääntä.	Sisäseinien supistuminen ja laajeneminen voi aiheuttaa roiskeita ja rätinää. Laitte ei ole vaakasuorassa.	Aseta laite vaakasuoralle, vakaalle ja lämmönkestävälle alustalle. Jätä laitteen ympärille ja yläpuolelle vähintään 20 cm tilaa.
Äänimerkki ja virhekoodi 00 00.	Luukku ei sulkeudu kunnolla.	Varmista, että ovi sulkeutuu hyvin. Jos tiiviste on viallinen, ota yhteyttä toimittajaan.
Äänimerkki ja virhekoodi HH/LL.	Kaapin sisäinen kosteustaso on liian korkea/matala.	Tarkista virhekoodin tunnistella.

FI



Virhekoodin tunnistus

Virhekoodit		Virhekoodin tunnistus	Mahdollinen syy	Mahdollinen ratkaisu
Vasen ikkuna	Oikea ikkuna			
E1		Oikosulkuvika kosteus- ja lämpötila-anturista.	Anturin tai johtojen irtoaminen anturin ja piirilevyn välillä on vaurioitunut.	Ota yhteyttä toimittajaan.
E2		Kosteus- ja lämpötila-anturin aiheuttama avoimen piirin vika.		
E5		Höyrystimen lämpötila-anturin oikosulku.	Haihduttimen lämpötila-anturin vaurio tai anturin ja piirilevyn välinen johtojen irtoaminen.	
E6		Höyrystimen lämpötila-anturista johtuva avoimen piirin vika.		
HH		Korkean lämpötilan vaukaus, >27 °C.	1. Toimivatko tuulettimet hyvin. 2. Kaikki kylmäainevuodot höyrystimestä tai putkista. 3. Toimiko kompressori hyvin. 4. Kaikki PCB:n vauriot.	
LL		Suojaa alhaisilta lämpötiloilta, <-5 °C.	Piirilevyvika.	
	HH	Korkea kosteusuojaus. Kun kosteus on 15 % korkeampi kuin asetus yli 48 tunnin ajan, näytössä näkyy HH ja valot vilkkuvat. HH poistuu, kun kosteus on < +10 % asetuksesta.	1. Anturin liitäntä löystyy. 2. Piirilevyvika.	
	LL	Suojaa alhaiselta kosteudelta. Kun kosteus on 15 % alhaisempi kuin asetus yli 48 tunnin ajan, näytössä näkyy teksti "LL" ja valot vilkkuvat. "LL" poistuu, kun kosteus on >-10 % asetusta suurempi.	1. Veden taso vesisäiliön sisällä. 2. Tuuletin on viallinen. 3. Piirilevyvika.	1. Tarkista vesisäiliön veden taso. Albumi sammu, kun kosteustaso palaa normaalkiksi 2. Ota yhteyttä toimittajaan.

00	00	Oven hälytys oven avaamisen jälkeen 3,5 min.	Ovi pysyy auki yli 210 sekuntia magneetin vaurio tai virheasento.	Varmista, että ovi sulkeutuu hyvin. Jos tiiviste on viallinen, ota yhteyttä toimittajaan.
UU		UV-lampun aktivointi.	UV-lamppu aktivoituu, jos vasemmassa ikkunassa näkyy "UU". UV-lamppu tai kommutaattori vaurioituu, ja johdot irtoavat, jos ikkunassa näkyy "UU", kun UV-lamppua ei ole aktivoitu.	Vaihda UV-lamppu tai kommutaattori, jos johtoja ei ole irrotettu. [Katso ==> UV-lampun vaihto]

Takuu

Kaikki laitteen toimintaan vaikuttavat viat, jotka ilmenevät vuoden kuluessa ostosta, korjataan tai vaihdetaan maksutta edellyttäen, että laitetta on käytetty ja huollettu ohjeiden mukaisesti eikä sitä ole käytetty väärin tai vääriin. Tämä ei vaikuta lakisäänteisiin oikeuksiisi. Jos laite on takuun alainen, ilmoita mistä ja milloin se on ostettu ja liitä mukaan ostotositte (esim. kuitti). Pidätämme oikeuden muuttaa tuote-, pakkaus- ja dokumentointitietoja ilman erillistä ilmoitusta tuotekehityksen jatkuvan menettelytavan mukaisesti.

Hävittäminen ja ympäristö

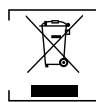

Kun poistat laitteen käytöstä, tuotetta ei saa hävittää muun kotitalousjätteen mukana. Sen sijaan on sinun vastuullasi hävittää jätelaitteistosi luovuttamalla se määrätylle keräyspisteelle. Tämän säännön noudattamatta jättämisestä voidaan rangaista soveltuvien jätteiden hävittämistä koskevien määräysten mukaisesti. Jätelaitteiston erillinen keräys ja kierrätys hävittämisen yhteydessä auttaa säästämään luonnonvaroja ja varmistamaan, että se kierrätetään tavalla, joka suojaa ihmisten terveyttä ja ympäristöä.

Lisätietoja siitä, mihin jätte voidaan viedä kierrätettäväksi, saat ottamalla yhteyttä paikalliseen jätteenkeräysyhtiöön. Valmistajat ja maahantuojat eivät ota vastuuta kierrätyksestä, käsitteystä ja ekologisesta hävittämisestä joko suoraan tai julkisen järjestelmän kautta.

Kjære kunde,

Takk for at du kjøpte dette HENDI-produktet. Les denne bruksanvisningen nøye, og vær spesielt oppmerksom på sikkerhetsforskriftene som er beskrevet nedenfor, før du installerer og bruker dette apparatet for første gang.

Sikkerhetsinstruksjoner

- Bruk apparatet kun til det formålet det er beregnet for, som beskrevet i denne håndboken.
- Produsenten er ikke ansvarlig for skader forårsaket av feil bruk og feil bruk.
-  **FARE! RISIKO FOR ELEKTRISK STØT!** Ikke forsøk å reparere apparatet selv. Ikke senk de elektriske delene av apparatet ned i vann eller andre væsker. Hold aldri apparatet under rennende vann.
- **BRUK ALDRI ET SKADET APPARAT!** Kontroller de elektriske tilkoblingene og ledningen regelmessig for eventuelle skader. Hvis den er skadet, må du koble produktet fra strømforsyningen. Alle reparasjoner skal kun utføres av en leverandør eller kvalifisert person for å unngå fare eller skade.
- **ADVARSEL!** Når du plasserer produktet, må du om nødvendig føre strømkabelen for å unngå utilsiktet trekking, at den kommer i kontakt med varmeflaten eller forårsaker snublefare.
- **ADVARSEL!** Så lenge støpselet er i kontakten, er apparatet koblet til strømforsyningen.
- **ADVARSEL!** Slå ALLTID av apparatet før du kobler fra strømforsyningen, rengjør, vedlikehold eller lagrer det.
- Koble apparatet kun til en stikkontakt med spenningen og frekvensen som er angitt på apparatets etikett.
- Ikke berør støpselet/elektriske koblinger med våte eller fuktige hender.
- Hold apparatet og elektriske plugg/koblinger unna vann og andre væsker. Hvis produktet faller i vann, må du fjerne strømforsyningskontaktene umiddelbart. Ikke bruk apparatet før det har blitt kontrollert av en sertifisert tekniker. Hvis disse instruksjonene ikke følges, vil det føre til livstruende risikoer.
- Koble strømforsyningen til et lett tilgjengelig strømmuttak slik at du umiddelbart kan koble fra apparatet i nødstilfeller.
- Sørg for at ledningen ikke kommer i kontakt med skarpe eller varme gjenstander, og hold den unna åpen ild. Trekk aldri i selve strømledningen for å trekke den ut av stikkkontakten. Trekk alltid i stedet.
- Bær aldri apparatet etter ledningen.
- Prøv aldri å åpne kabinettet til produktet selv.
- Ikke stikk gjenstander inn i apparatets hus.
- La aldri apparatet stå uten tilsyn under bruk.
- Dette apparatet skal betjenes av opplært personell på kjøkenet til restauranten, kantine- eller barpersonell, osv.
- Dette apparatet skal ikke brukes av personer med reduserte fysiske, sensoriske eller mentale evner, eller personer med manglende erfaring og kunnskap.
- Dette apparatet skal under ingen omstendigheter brukes av barn.
- Hold apparatet og elektriske tilkoblinger utilgjengelige for barn.
- Bruk aldri tilbehør eller andre ekstra enheter enn de som følger med apparatet eller anbefales av produsenten. Hvis dette ikke gjøres, kan det utgjøre en sikkerhetsrisiko for brukeren

og skade apparatet. Bruk kun originale deler og tilbehør.

- Ikke bruk dette apparatet med en ekstern timer eller fjernkontrollsystem.
- Ikke plasser produktet på en varmegjenstand (bensin, elektrisk, kullkoker osv.).
- Ikke dekk til apparatet mens det er i bruk.
- Ikke plasser gjenstander oppå produktet.
- Ikke bruk apparatet i nærheten av åpne flammer, eksplosive eller brennbare materialer. Bruk alltid apparatet på en horisontal, stabil, ren, varmebestandig og tørr overflate.
- Apparatet er ikke egnet for montering i et område der det kan brukes en vannstråle.
- La det være en avstand på minst 20 cm rundt apparatet for ventilasjon under bruk.
- **ADVARSEL!** Hold alle ventilasjonsåpninger på produktet fri for hindringer.

Spesielle sikkerhetsinstruksjoner

- Dette apparatet er kun beregnet for kommersiell og profesjonell bruk.
- Ikke overbelast de innvendige hyllene. Maksimal belastning refererer til «Tekniske spesifikasjoner»
- Hvis strømledningen er skadet, må den skiftes ut av produsenten, dennes serviceagent eller tilsvarende kvalifiserte personer for å unngå fare.



FORSIKTIGHET! FARE FOR BRANN! Kjølemiddelet som brukes er R600a / R290. Det er et brennbart kjølemiddel som er miljøvennlig. Selv om det er brannfarlig, skader det ikke ozonlaget og øker ikke drivhuseffekten. Bruken av denne kjølevæskens har imidlertid ført til en liten økning i støynivået til produktet. I tillegg til lyden fra kompressoren, kan du kanskje høre at kjølevæskens flyter rundt i systemet. Dette er uunnødig og har ingen negativ effekt på apparatets ytelse. Vær forsiktig under transport og oppsett av produktet, slik at ingen deler av kjølesystemet blir skadet. Lekkasje i kjølevæske kan skade øynene.

- Skumblåsingsmiddelet som brukes er Cyclopentane i dette apparatet. Det er svært brannfarlig.
- **FORSIKTIGHET! RISIKO FOR BRANNSKADER!** Kjølevæske sprøytet på huden kan forårsake kritiske brannskader. Hold øyne og hud beskyttet. Hvis kjølemiddelet brenner, skyll umiddelbart med kaldt vann. Hvis brannsårene er alvorlige, påfør is og kontakt medisinsk behandling umiddelbart.
- **ADVARSEL!** Sørg for tilstrekkelig ventilasjon i den omkringliggende strukturen ved innbygging. Blokker aldri luftstrømmens sug og luftutløp for å opprettholde luft sirkulasjonen.
- **ADVARSEL!** Ikke bruk mekaniske enheter eller andre metoder for å akselerere avrimingsprosessen, annet enn de som anbefales av produsenten.
- **ADVARSEL!** Ikke skad kjølemiddelkretsen.
- **ADVARSEL!** Ikke bruk elektriske apparater inne i oppbevaringsrommene for mat, med mindre de er av den typen som anbefales av produsenten.
- Ikke plasser farlige produkter som drivstoff, alkohol, maling, aerosolbakter med brannfarlig drivgass, brennbare eller eksplosive stoffer osv. i eller i nærheten av apparatet.
- Når produktet er installert, må det ikke vippes i en vinkel som er større enn 5°, og det er nødvendig å vente 2 timer før du kobler det til strømforsyningen for å slå det på. Det samme

NO



gjelder hvis produktet flyttes etterpå.

- Hvis produktet er slått av eller koblet fra strømforsyningen, må du vente i 5 minutter til du slår det på igjen.
- Ingen andre apparater skal kobles til samme kontakt som med dette apparatet.
- Ikke forsøk å klatre opp på apparatet.

Tiltenkt bruk

- Dette apparatet er ment for kommersiell bruk, for eksempel på kjøkken i restauranter, kantiner, sykehus og i kommersielle bedrifter som bakerier, slakterier osv., men ikke for kontinuerlig masseproduksjon av mat.
- Apparatet er kun beregnet på aldring av kjøtt. All annen bruk kan føre til skade på apparatet eller personskade.
- Bruk av apparatet til andre formål skal anses som misbruk av apparatet. Brukeren skal alene være ansvarlig for feil bruk av enheten.

Installasjon av jording

Dette apparatet er klassifisert som **beskyttelsesklasse I** og må kobles til en beskyttende jording. Jording reduserer risikoen for elektrisk støt ved å gi en rømningsledning for den elektriske strømmen.

Dette apparatet er utstyrt med en strømledning med jordingsstøpsel eller elektriske koblinger med jordingsledning. Tilkoblingene må være riktig installert og jordnet.

Hoveddeler av produktet

(Fig. 1 på side 3)

1. Skjermpanel
2. Vanntank
3. Dørlås

Merknad: Innholdet i denne håndboken gjelder for alle oppførte elementer med mindre annet er spesifisert. Utseendet kan variere fra illustrasjonene som vises.

Reservedeler eller tilbehør

(Fig. 1 på side 3)

4. UVC-lys
5. Aktivert kullfilter
6. Absorberende bomull
7. Hengestang i rustfritt stål
8. Krok i rustfritt stål
9. Hylle i rustfritt stål
10. Saltbrett

Kontrollpanel

(Fig. 2 på side 4)

11. Strømbryter: Påslått tilstand: Trykk på vent i 3 sekunder for å slå PÅ./ AV produktet.
12. Funksjonstast: Bruk denne tasten til å velge ønsket funksjon: innstilt temperatur eller fuktighet.
13. Lys/Fahrenheit/Celsius: Trykk kort på den når du har slått PÅ./AV det innvendige lyset.
Langt trykk i 3 sekunder: Slå PÅ./AV det indre lyset og deretter konverteres skjermen til Celsius eller Fahrenheit grader.
14. Opp-knapp
15. Ned-knapp
16. UV-systemkontroll
17. Temperaturvisning / Feilkode venstre vindu: for å vise gjel-

dende temperatur og innstillingstemperatur. For problem med feilkode, se avsnittet Identifisering av feilkode

18. Fuktighetsvisning / Feilkode høyre vindu: for å vise gjeldende fuktighet og stille inn fuktighet. For problem med feilkode, se avsnittet Identifisering av feilkode

Kretsdiagram

(Fig.3 på side 4)

- A. Kompressor
- B. Variabel hastighet oard
- C. Ut vifte
- D. I vifte 1
- E. I vifte 2
- F. I vifte 3 [kun 204962 v.03, 204986 v.02 og 221433 v.03]
- G. I vifte 4 [kun 204962 v.03, 204986 v.02 og 221433 v.03]
- H PCB-kort
- I. Sensor 1
- J. Fuktersensor
- K. Likeretter
- L. UVC
- M. Varmeapparat
- N. Dørlysbryter
- O. Elektroniske ekspansjonsventiler
- P. Skjermkort

Klargjøring før bruk

- Fjern all beskyttende emballasje og innpakning.
- Kontroller at enheten er i god stand og med alt tilbehør. Ved ufullstendig eller skadet levering, ta kontakt med leverandøren umiddelbart. I dette tilfellet må du ikke bruke enheten.
- Rengjør tilbehøret og produktet før bruk (se ==> Rengjøring og vedlikehold).
- Sørg for at produktet er helt tørt.
- Plasser produktet på en horisontal, stabil og varmebestandig overflate som er trygg mot vannsprut.
- Ta vare på emballasjen hvis du har tenkt å oppbevare produktet i fremtiden.
- Ta vare på brukerhåndboken for fremtidig referanse.

MERK! På grunn av produksjonsrester kan apparatet avgi en lett lukt i løpet av de første bruksområdene. Dette er normalt og indikerer ingen defekt eller fare. Sørg for at produktet er godt ventilert.

Installasjon/montering og demontering

Installasjon av ventilasjonssokkel

(Fig. 4 på side 5)

- Ta ventilasjonssokkelen foran ut av produktet og ta ut 4 skruer fra tilbehørsposen.
- Åpne døren, juster ventilasjonssokkelen med de fire skruellene nederst på kabinetet, og stram skruene med en Phillips-skrutrekker.

Flytt hyllen

(Fig. 5 på side 5)

- Du kan justere posisjonen til hyllen avhengig av høyden på maten. For å justere hyllen, trykk på siden av hyllegrensepinen, og trekk deretter hyllen ut av sporet. Hylleinstallasjonen vil være motsatt av hylleekstraksjonen. Vær oppmerksom på at det høyeste nivået på beltet kun er for opphengsstangen i rustfritt stål.



Sikkerhetslås

(Fig. 6 på side 5)

- For å låse apparatet: Sett inn nøkkelen som vist med pil 1. for å vri nøkkelen 90°. For å låse opp produktet, lås opp i retning som vist med pil 2, reverser 90°.

Reversibilitet av døren

(Fig. 7 på side 6)

19. Dekorativ negle
20. Kniv
21. Drop-proof enhet
22. M5 seks vinkel
23. M5 seks-vinkel skrutrekker
24. Dørspindelkjerne
25. Øvre dørhengsel
26. Nedre dørhengsel
27. Kryssskrutrekkeren
28. Lås base
29. Dekorativ negle
30. Den firkantede magneten

- For å sette kabinettet på åpen plass, åpnes døren til maksimal vinkel.
- Fjern pyntenaglen [19] på motsatt side (fig. 7a på side 6);
- Demonter skruene [22] på den dråpesikre enheten [21], og fjern deretter den dråpesikre enheten. (Fig.7a på side 6)
- Hold døren, skru ut dørakselkjernen[6] fra de to endene på toppen av døren. Ta ut døren og sett den til side. (Fig.7b på side 6)
- Tørn det øvre og nedre dørhengselet [25] [26], og monter deretter dørhengselet på motsatt side. (Fig.7c,7d på side 6)
- Fjern låsebasen med en skrutrekker og fest den på motsatt side. (Fig.7e på side 6)
- Fjern pyntenaglen på den øverste dørrammen og dørmagneten plassert på den nedre dørrammen. Fest dørmagneten på den øvre dørrammen og pyntenaglen på den nedre dørrammen.
- Snu døren 180°, og installer deretter døren på motsatt side av kabinettet. (Fig.7e på side 6)
- Monter til slutt pyntenaglen og den dråpesikre enheten på motsatt side. (Fig.7f på side 6)

Bruksanvisning

- Plasser produktet på et stabilt og jevnt underlag. Sørg for at produktet er riktig utjevnet med vannspritnivå (følger ikke med).
- La apparatet hvile i sin tiltenkte posisjon i ca. 2 timer før bruk for å forhindre skader på kjølekretsen gjennom ristet kjølemiddel.
- Sørg for at produktet er på AV-trinnet på hovedbryteren. Koble produktet til riktig strømforsyning og slå på produktet ved å trykke på strømknappen i noen sekunder.
- La produktet nå den innstilte temperaturen før du setter biffen jevnt på produktet med tilstrekkelig avstand rundt for å sikre riktig luft sirkulasjon.

VIKTIG: Hvis enheten er frakoblet, strømmen er tapt eller slått av, vent 3 til 5 minutter før du starter enheten på nytt. Produktet starter ikke hvis du prøver å starte på nytt før denne tidsforsinkelsen.

Tips om aldring

- Det anbefales at kjøtt for tørr aldring må være friskt. Selv vakuummodnet kjøtt kan brukes, men i maksimalt 14 dager.
- Vår anbefaling for den beste tørraldrende biften: bruk kjøtt fra en ung ku med et vanlig fetttrekk pluss god marmorering.
- Hvis saltblokk bestilles, legg den på brettet i rustfritt stål og plasser brettet på bunnen av kabinettet. Kontroller hver 2.-3. dag om det er vann igjen på brettet, fjern vannet om nødvendig.
- Heng hele baksiden på kleshengerne på produktet eller sett de individuelle kuttene på hyllene.
- Smaksintensiteten vil være forskjellig avhengig av marmoreringsklassene, temperaturen, fuktigheten og modningstiden.
- Fjern de mørke og utvendig tørkede områdene med en kniv for det gamle kjøttet. Bruk vernehansker ved hver kontakt med kjøttet. **IKKE** berør kjøttet uten hansker!
- Kjøttkvaliteten kan bevares ved å støvsuge og fryse når aldringen er ferdig.

Instruksjoner for å tilsette vann og erstatte absorberende bomull

204962 v.03, 204986 v.02, 221433 v.03 (fig. 8a - 8c på side 7)

Kontroller vannstandsvinduet regelmessig for å sikre at vann-tanken ikke blir tom (fig. 8a). Når vannivået går til lavt nivå, bør vann fylles på for å sikre at aldringsfunksjonen fungerer som den skal.

- Skyv vanntanken forsiktig ut.
- Skift ut den absorberende bomullen om nødvendig. (Fig. 8b)
- Fyll vanntanken med rent vann / destillert vann opp til "maks"-merket. (Fig. 8c)
- Skyv forsiktig inn i vanntanken hele veien for å forhindre vannsprut.

Luftutveksling med aktivt kullfilter

(Fig. 9 på side 7)

Vi anbefaler at du skifter ut filteret hver 6. måned. For å skifte filteret bare 90° til venstre eller høyre og fjerne / sette inn.

Merk: Filterets levetid er ca. 6 måneder. Overskridelse av levetiden vil i stor grad redusere filtreringssevnen.

Skifte ut UV-lampe

204962 v.03, 204986 v.02, 221433 v.03 (fig. 10a og 10b på side 9)

1. Fjern dekslet i rustfritt stål under vannbeholderen. (Fig. 10a)
2. Vri av UV-lampen for utskifting. (Fig. 10b)

Avrimingsystem

- Produktet har et automatisk design for sirkulasjonstinnings-system. Produktet kan tine automatisk når kompressoren er stoppet og tidsinnstilt. Frostvannet slippes automatisk ut fra lagringsområdet på modningsmaskinen. Vannet kondensert i beholderen omdannes til varme eller fordampning av kompressoren, det gjenværende vannet for å opprettholde fuktigheten i kabinettet.
- Alle enheter er utstyrt med en lav-E glassdør med dobbelt lag som har et tredje internt akryllag for å minimere kondens på glassdøren.
- Produktet er ikke helt forseglet; inntak av frisk luft er tillatt gjennom avløpsrøret.

Merknader: Under kjølesyklusen avgis varme og spres gjennom produktets utvendige overflater. Unngå å berøre overfla-

NO



tene under disse syklusene.

Beskrivelse av luftfuktningssystem

Dette produktet har automatisk luftfuktingsfunksjon. Fukt-systemet er inne i vifteakselet. Hvis det ikke er noe vedlikeholdskrav, er det forbudt å åpne og trekke ut! Dette produktet har en vanningspåminnelsesfunksjon. Når vanntanken er tom for vann, vil det være en alarmmelding, og displayvinduet vil vise "E5" indikerer en vannmangelfeil, og lyset vil blinke når denne feilen oppstår.

Rengjøring og vedlikehold

- **OPPMERKSOMHET!** Koble alltid apparatet fra strømforsyningen og avkjøl før oppbevaring, rengjøring og vedlikehold.
- Ikke bruk vannstråle eller damprensere til rengjøring og ikke skyv apparatet under vann, da delene vil bli våte og elektrisk støt kan oppstå.
- Hvis produktet ikke holdes i god stand, kan dette påvirke produktets levetid negativt og føre til en farlig situasjon.

Rengjøring

- Rengjør den avkjølte utvendige overflaten med en klut eller svamp som er lett fuktet med en mild såpe løsning.
- Av hygieniske årsaker bør apparatet rengjøres før og etter bruk.
- Unngå at vann kommer i kontakt med de elektriske komponentene.
- Rengjør innviden av beholderen med et ikke-slipende rengjøringsmiddel og skylld med rent vann.
- Senk aldri apparatet ned i vann eller andre væsker.
- Bruk aldri aggressive rengjøringsmidler, slipende svamper eller rengjøringsmidler som inneholder klor. Ikke bruk ståull, metallredskaper eller skarpe eller spisse gjenstander til rengjøring. Ikke bruk bensin eller løsemidler!
- Ingen deler kan vaskes i oppvaskmaskin.

Deler	Hvordan rengjøre	Merknad
Alt tilbehør som stativholdere osv.	<ul style="list-style-type: none">• Bløtlegg i varmt såpevann i ca. 10 til 20 minutter.• Skyll grundig under rennende vann.	Tørk alle delene godt til slutt.
Utvendige glassoverflater	<ul style="list-style-type: none">• Tørk rent med en myk klut og litt nøytralt vaskemiddel. Pass på at det ikke kommer vann eller fuktighet inn i produktet.	
Innviden glassoverflater	<ul style="list-style-type: none">• Fjern eventuelle matrester.• Tørk rent med en myk klut og litt mildt vaskemiddel.	
Glassdør	<ul style="list-style-type: none">• Pass på at det ikke kommer vann eller fuktighet inn i produktet.	

Vedlikehold

- Vi anbefaler å erstatte UV-C lyskilden og karbonfilteret årlig.
- Kontroller bruken av apparatet regelmessig for å unngå alvorlige ulykker.
- Hvis du ser at produktet ikke fungerer som det skal eller at det er et problem, må du slutte å bruke det, slå det av og kontakte leverandøren.
- Alt vedlikeholds-, installasjons- og reparasjonsarbeid må

utføres av spesialiserte og autoriserte teknikere, eller anbefales av produsenten.

Transport og oppbevaring

- Før oppbevaring må du alltid sørge for at apparatet er koblet fra strømforsyningen og fullstendig avkjølt.
- Oppbevar apparatet på et kjølig, rent og tørt sted.
- Plasser aldri tunge gjenstander på apparatet, da dette kan skade det.
- Ikke flytt apparatet mens det er i bruk. Koble produktet fra strømforsyningen når du flytter og hold det nederst.
- Det må utvises spesiell forsiktighet ved flytting eller transport av maskinen på grunn av den tunge vekten. Med minst 2 personer eller ved bruk av en handlevogn. Beveg maskinen sakte, forsiktig og vipp aldri mer enn 45°.

Feilsøking

Hvis produktet ikke fungerer som det skal, sjekk tabellen nedenfor for løsningen. Hvis du fortsatt ikke kan løse problemet, ta kontakt med leverandøren/tjenesteleverandøren.

Problemer	Mulig årsak	Mulig løsning
Apparatet fungerer ikke.	Ikke plugget inn. Produktet er slått av.	Kontroller igjen for å sikre at den er riktig tilkoblet.
Produktet er ikke kaldt nok.	Eksternt miljø kan kreve en høyere innstilling. Døren åpnes for ofte. Døren er ikke helt lukket. Dørpakningen tetter ikke ordentlig.	Kontroller temperaturkontrollinnstillingen.
Lyset virker ikke.	Ikke plugget inn. Kretsbyteren utløst eller en blåst sikring. Lyset er skadet. Lyset er "AV".	Kontakt leverandøren.
Vibrasjoner.	Kontroller om produktet er på jevnt underlag.	Plasser produktet på en horisontal, stabil og varmebestandig overflate.
Produktet ser ut til å lage for mye støy.	Sammentrekning og utvidelse av de innvendige veggene kan forårsake popping og sprakende lyder. Produktet er ikke i vater.	Plasser produktet på en horisontal, stabil og varmebestandig overflate. La det være minst 20 cm plass rundt og over produktet.
Beep Beep-lyd med feilkode 00 00.	Døren lukkes ikke ordentlig.	Sørg for at døren lukkes godt. Kontakt leverandøren hvis pakningen er defekt.
Beep Beep-lyd med feilkode HH / LL.	Fuktighetsnivået inne i skapet er for høyt/lavt.	Kontroller med feilkodeidentifikasjon.



Identifisering av feilkode

Feilkoder		Identifisering av feilkode	Mulig årsak	Mulig løsning
Venstre vindu	Høyre vindu			
E1		Kortslutningsfeil fra fuktighet og temperatursensor.	Skade på sensor eller ledningsfrakobling mellom sensor og PCB.	Kontakt leverandøren.
E2		Åpen krets-feil fra fuktighet og temperatursensor.		
E5		Kortslutningsfeil fra temperatursensor på fordampner.	Skade fra temperatursensor på fordampner eller ledningsfrakobling mellom sensor og PCB.	
E6		Åpen krets-feil fra temperatursensor på fordampner.		
HH		Beskyttelse mot høy temperatur, >27 °C.	1. Om fansen fungerer bra. 2. Enhver kjøle-middelkassje fra fordampner eller rør. 3. Om kompressoren fungerer bra. 4. Eventuell skade på PCB.	
LL		Beskyttelse mot lav temperatur, <-5 °C.	PCB-feil.	
	HH	Beskyttelse mot høy luftfuktighet. Når fuktigheten er 15 % høyere enn innstillingen i mer enn 48 timer, vises «HH» på displayet og lysene blinker. «HH» vil bli avvist når fuktigheten er < +10 % enn innstillingen.	1. Sensortilkoblingen løsner. 2. PCB-feil.	
	LL	Beskyttelse mot lav fuktighet. Når fuktigheten er 15 % lavere enn innstillingen i mer enn 48 timer, vises LL på displayet og lysene blinker. "LL" vil bli avvist når fuktigheten er >-10 % enn innstillingen.	1. Vannivå inne i vanntanken. 2. Enhver vitte er defekt. 3. PCB-feil.	1. Kontroller vannivået inne i vanntanken. Albumet slås av når fuktighetsnivået gjenopptas normalt 2. Kontakt leverandøren.

00	00	Døralarm etter at døren er åpnet 3,5 min.	Døren holder seg åpen i mer enn 210 sekunder skade eller feil plassering på magneten.	Sørg for at døren lukkes godt. Kontakt leverandøren hvis pakningen er defekt.
UU		Aktivering av UV-lampen.	UV-lampen aktiveres hvis venstre vindu viser "UU". Det vil være skade på UV-lampen eller kommutatoren, ledningsfrakobling hvis vinduet viser «UU» mens UV-lampen ikke er aktivert.	Bytt UV-lampen eller kommutatoren hvis det ikke er noen ledningsfrakobling. (Se ==> Skifte ut UV-lampen)

Garanti

Enhver feil som påvirker funksjonaliteten til produktet som blir synlig innen ett år etter kjøp, vil bli reparert ved gratis reparasjon eller erstatning, forutsatt at apparatet har blitt brukt og vedlikeholdt i henhold til instruksjonene og ikke har blitt misbrukt eller misbrukt på noen måte. Dine lovbestemte rettigheter påvirkes ikke. Hvis apparatet kreves under garanti, oppgi hvor og når det ble kjøpt og inkluder kjøpsbevis (f.eks. kvittering).

I tråd med våre retningslinjer for kontinuerlig produktutvikling forbeholder vi oss retten til å endre produkt-, emballasje- og dokumentasjonsspesifikasjoner uten varsel.

Kassering og miljø



Når produktet tas ut av drift, må det ikke kastes sammen med annet husholdningsavfall. I stedet er det ditt ansvar å kaste avfallet ved å levere det til et angitt innsamlingssted. Manglende overholdelse av denne regelen kan straffes i henhold til gjeldende forskrifter for avfallshåndtering. Den separate innsamlingen og resirkuleringen av avfallstytret på kasserings-tidspunktet vil bidra til å bevare naturressurser og sikre at det resirkuleres på en måte som beskytter menneskers helse og miljøet.

For mer informasjon om hvor du kan levere avfall for resirkulering, ta kontakt med ditt lokale avfallsinnsamlingselskap. Produsentene og importørene tar ikke ansvar for resirkulering, behandling og miljøvennlig avhending, verken direkte eller gjennom et offentlig system.

NO



Spoštovana stranka,

Zahvaljujemo se vam za nakup naprave HENDI. Pred prvo namestitvijo in uporabo naprave natančno preberite ta navodila za uporabo, pri tem pa bodite še posebej pozorni na spodaj opisane varnostne predpise.

Varnostna navodila

- Napravo uporabljajte samo za predvideni namen, za katerega je bila zasnovana, kot je opisano v tem priročniku.
- Proizvajalec ni odgovoren za škodo, ki je nastala zaradi nepravilnega delovanja in nepravilne uporabe.
-  **NEVARNOST! NEVARNOST ELEKTRIČNEGA ŠOKA!** Naprave ne poskušajte popraviti sami. Električnih delov naprave ne potaplajte v vodo ali druge tekočine. Naprave nikoli ne držite pod tekočo vodo.
- NIKOLI NE UPORABLJAJTE POŠKODOVANE NAPRAVE!** Redno preverjajte električne priključke in kabel glede morebitnih poškodb. Ko je naprava poškodovana, jo odklopite iz napajanja. Vsa popravila lahko izvede samo dobavitelj ali usposobljena oseba, da se izogne nevarnosti ali poškodbam.
- OPOZORILO!** Ko nameščate napravo, napajalni kabel po potrebi varno napeljite, da se izognete nenamernemu vlečenju, poškodbam, stiku z grelno površino ali nevarnosti spotikanja.
- OPOZORILO!** Dokler je vtič v vtičnici, je naprava priključena na napajanje.
- OPOZORILO!** Pred odklopom iz električnega omrežja, čiščenjem, vzdrževanjem ali shranjevanjem napravo VEDNO izklopite.
- Napravo priključite samo na električno vtičnico z napetostjo in frekvenco, navedeno na nalepki naprave.
- Vtiča/električnih priključkov se ne dotikajte z mokrimi ali vlažnimi rokami.
- Napravo in električni vtič/priključke hranite stran od vode in drugih tekočin. Če naprava pade v vodo, takoj odstranite napajalne priključke. Naprave ne uporabljajte, dokler je ne preveri pooblaščen tehnik. Neupoštevanje teh navodil bo povzročilo življenjsko nevarna tveganja.
- Napajalnik priključite v lahko dostopno električno vtičnico, tako da lahko napravo takoj izključite v nujnih primerih.
- Prepričajte se, da kabel ne pride v stik z ostrimi ali vročimi predmeti in ga hranite stran od odprtega ognja. Nikoli ne vlecite napajalnega kabla, da ga odklopite iz vtičnice, vedno povlecite vtič.
- Naprave nikoli ne nosite s kablom.
- Nikoli ne poskušajte sami odpreti ohišja naprave.
- Ne vstavljajte predmetov v ohišje naprave.
- Med uporabo naprave nikoli ne puščajte brez nadzora.
- Napravo mora upravljati usposobljeno osebe v kuhinji restavracije, menzah ali baru itd.
- Naprave ne smejo uporabljati osebe z zmanjšanimi telesnimi, čutnimi ali duševnimi sposobnostmi ali osebe s pomanjkanjem izkušenj in znanja.
- Tega aparata v nobenem primeru ne smejo uporabljati otroci.
- Napravo in njene električne priključke hranite zunaj dosega otrok.
- Nikoli ne uporabljajte dodatne opreme ali drugih naprav, razen tistih, ki so priložene napravi ali jih priporoča proizvajalec. V nasprotnem primeru lahko predstavlja varnostno tveganje za uporabnika in lahko poškoduje napravo. Uporabljajte samo

originalne dele in dodatke.

- Naprave ne uporabljajte prek zunanjega časovnika ali sistema za daljinsko upravljanje.
- Naprave ne postavljajte na grelni predmet (bencin, električni, štedilnik z ogljem itd.).
- Naprave ne pokrivajte med delovanjem.
- Ne postavljajte predmetov na vrh naprave.
- Naprave ne uporabljajte v bližini odprtega ognja, eksplozivnih ali vnetljivih materialov. Napravo vedno uporabljajte na vodoravni, stabilni, čisti, toplotno odporni in suhi površini.
- Naprava ni primerna za namestitvev na območju, kjer je mogoče uporabiti vodni curek.
- Med uporabo pustite okoli naprave vsaj 20 cm prostora za prezračevanje.
- OPOZORILO!** Vse prezračevalne odprtine na napravi naj ne ovirajo.

Posebna varnostna navodila

- Ta naprava je namenjena samo za komercialno in profesionalno uporabo.
- Ne obremenjujte notranjih polic. Največja obremenitev se nanaša na »Tehnične specifikacije«
- Če je napajalni kabel poškodovan, ga mora zamenjati proizvajalec, njegov serviser ali podobno usposobljena oseba, da se izogne nevarnosti.

**PREVIDNOST! NEVARNOST POŽARA!**

Uporabljeno hladilno sredstvo je R600a/R290. Je vnetljivo hladilno sredstvo, ki je okolju prijazno. Čeprav je vnetljiv, ne poškoduje ozonskega plašča in ne poveča učinka tople grede. Uporaba te hladilne tekočine pa je povzročila rahlo povečanje ravni hrupa naprave. Poleg hrupa kompresorja boste morda lahko slišali, da hladilna tekočina teče okoli sistema. To je neizogibno in nima škodljivih učinkov na delovanje naprave. Med prevozom in namestitvijo naprave je treba paziti, da niso poškodovani deli hladilnega sistema. Puščanje hladilne tekočine lahko poškoduje oči.

- Uporabljeno sredstvo za pihanje pene je Cyclopentane v tej napravi. Je zelo vnetljivo.
- PREVIDNOST! NEVARNOST OPEKLIN!** Hladilna tekočina, ki se razprši po koži, lahko povzroči kritične opekline. Oči in kožo zaščitite. Če pride do opeklin hladilnega sredstva, ga takoj sperite s hladno vodo. Če so opekline hude, takoj nanesite led in se obrnite na zdravljenje.
- OPOZORILO!** Pri vgradnji zagotovite zadostno prezračevanje v okoliški strukturi. Nikoli ne blokirajte sesanja in odvoda zraka, da ohranite kroženje zraka.
- OPOZORILO!** Za pospešitev postopka odmrzovanja ne uporabljajte mehanskih naprav ali drugih sredstev, razen tistih, ki jih priporoča proizvajalec.
- OPOZORILO!** Ne poškodujte hladilnega krogotoka.
- OPOZORILO!** Električnih aparatov ne uporabljajte v predelkih za shranjevanje hrane v napravi, razen če so take vrste, kot jih priporoča proizvajalec.
- V napravo ali v njeni bližini ne postavljajte nevarnih izdelkov, kot so gorivo, alkohol, barva, aerosolne pločevinke z vnetljivim potisnim plinom, vnetljive ali eksplozivne snovi itd.
- Ko napravo namestite, je ne smete nagibati pod kotom, večjim od 5°, zato morate počakati 2 uri, preden jo priključite na napajanje, da jo vklopite. Enako velja, če napravo pozneje premaknete.



- Če je naprava izklopljena ali izključena iz napajanja, morate počakati 5 minut, da ponovno vklopite napravo.
- V isto vtičnico kot pri tej napravi ne smete priključiti nobenih drugih naprav.
- Ne poskušajte se povzpeti na napravo.

Predvidena uporaba

- Ta naprava je namenjena za komercialno uporabo, na primer v kuhinjah restavracij, menz, bolnišnic in komercialnih podjetij, kot so pekarnice, mesnice itd., vendar ne za stalno množično proizvodnjo hrane.
- Naprava je zasnovana samo za staranje mesa. Kakršna koli druga uporaba lahko povzroči poškodbe naprave ali telesne poškodbe.
- Delovanje naprave za kateri koli drug namen se šteje za zlorabo naprave. Uporabnik je izključno odgovoren za nepravilno uporabo naprave.

Namestitev ozemljitve

Ta naprava je razvrščena kot **zaščita razreda I** in mora biti priključena na zaščitno podlago. Ozemljitev zmanjšuje tveganje električnega udara z zagotavljanjem ubežne žice za električni tok. Ta naprava je opremljena z napajalnim kablom z ozemljitvenim vtičem ali električnimi priključki z ozemljitveno žico. Priključki morajo biti pravilno nameščeni in ozemljeni.

Glavni deli izdelka

(Slika 1 na strani 3)

1. Zaslonka plošča
2. Rezervoar za vodo
3. Zaklep vrat

Opombe: Vsebina tega priručnika velja za vse navedene elemente, razen če ni določeno drugače. Videz se lahko razlikuje od prikazanih ilustracij.

Rezervni deli ali dodatki

(Slika 1 na strani 3)

4. UVC-svetloba
5. Filter aktivnega oglja
6. Vpojni bombaž
7. Nosilna palica iz nerjavnega jekla
8. kavelj iz nerjavnega jekla
9. Rešetka iz nerjavnega jekla
10. Pladenj za sol

Nadzorna plošča

(Slika 2 na strani 4)

11. Stikalo za vklop/izklop. Stanje vklopa: Za VKLOP pritisnite tipko za 3 sekunde./ IZKLOPITE napravo.
12. Funkcijska tipka: S to tipko izberite želeno funkcijo: nastavitve temperature ali nastavitve vlažnosti.
13. Svetloba/Fahrenheit/Celsius: Ko vklopite/izklopite notranjo luč, jo kratko pritisnite. Dolg pritisk za 3 sekunde: vklopite/izklopite notranjo luč in nato se zaslon pretvori v stopinje Celzija ali Fahrenheita.
14. Gumb Gor
15. Gumb za spust
16. Nadzor UV-sistema
17. Prikaz temperature/koda napake levo okno: za prikaz trenutne temperature in nastavitve temperature. Za težavo s kodo napake glejte razdelek Identifikacija kode napake

18. Desno okno Prikaz vlažnosti/koda napake: za prikaz trenutne vlažnosti in nastavitve vlažnosti. Za težavo s kodo napake glejte razdelek Identifikacija kode napake

Diagram krogotoka

(Slika 3 na strani 4)

- A. Kompresor
- B. Preverljiva hitrost oard
- C. Izven ventilatorja
- D. V ventilatorju 1
- E. V ventilatorju 2
- F. V ventilatorju 3 (samo 204962 v.03, 204986 v.02 in 221433 v.03)
- G. V ventilatorju 4 (samo 204962 v.03, 204986 v.02 in 221433 v.03)
- H. PCB plošča
- I. Senzor 1
- J. Senzor vlažilnika
- K. Urejevalnik
- L. UVC
- M. grelnik
- N. Stikalo luči vrat
- O. Elektronski ekspanzijski ventili
- P. Prikazna plošča

Priprava pred uporabo

- Odstranite vso zaščitno embalažo in ovoj.
 - Preverite, ali je pripomoček v dobrem stanju in z vsemi dodatki. V primeru nepopolne ali poškodovane dostave se nemudoma obrnite na dobavitelja. V tem primeru naprave ne uporabljajte.
 - Pred uporabo očistite dodatno opremo in napravo (glejte ==> Čiščenje in vzdrževanje).
 - Prepričajte se, da je naprava popolnoma suha.
 - Napravo postavite na vodoravno, stabilno in toplotno odporno površino, ki je varna pred brizganjem vode.
 - Shranite embalažo, če nameravate napravo shraniti v prihodnosti.
 - Navodila za uporabo shranite za prihodnjo uporabo.
- OPOMBA!** Zaradi proizvodnih ostankov lahko naprava v prvih nekaj uporabah oddaja lahek vonj. To je normalno in ne kaže na kakršno koli napako ali nevarnost. Prepričajte se, da je naprava dobro prezračevana.

Namestitev/sestavljanje in razstavljanje

Namestitev prezračevalnega podnožja

(Slika 4 na strani 5)

- Odstranite sprednji prezračevalni podstavek iz izdelka in iz vrečke z dodatno opremo vzemite 4 vijake.
- Odprite vrata, poravnajte prezračevalni podstavek s štirimi luknjami za vijake na dnu omarice in privijte vijake z izvijačem Phillips.

Premestite polico

(Slika 5 na strani 5)

- Položaj police lahko prilagodite glede na višino hrane. Za prilagoditev police pritisnite stran zatiča za omejitev rešetk in nato izvlcite polico s tirnice. Namestitev police bo nasprotna z ekstrakcijo police. Upoštevajte, da je najvišja raven proge samo za visečo palico iz nerjavečega jekla.



Varnostna ključavnica

(Slika 6 na strani 5)

- Za zaklepanje naprave: Vstavite ključ, kot je prikazano s puščico 1, da obrnete ključ za 90°. Če želite odkleniti napravo, jo odklenite v smeri, kot je prikazano s puščico 2, obrnite za 90°.

Reverzibilnost vrat

(Slika 7 na strani 6)

19. Dekorativni žebelj

20. Nož

21. Naprava, odporna proti kapljanju

22. M5 šest kotov

23. Šestkotni izvijač M5

24. Jedro vretena vrat

25. Zgornji tečaj vrat

26. Spodnji tečaj vrat

27. navzkrižni izvijač

28. Zaklepna osnova

29. Dekorativni žebelj

30. kvadratni magnet

- Če želite omarico postaviti na odprto delovno mesto, so se vrata odprla pod največjim kotom.
- Odstranite dekorativni žebelj (19) na nasprotni strani (slika 7a na strani 6);
- Razstavite vijake (22) naprave, ki je odporna proti kapljanju (21), nato pa odstranite pripomoček, ki je odporen proti kapljanju. (Slika 7a na strani 6)
- Držite vrata, privijte jedro gredi vrat(6) z obeh koncev zgornjega dela vrat. Vzemite vrata in odmakni. (Slika 7b na strani 6)
- Izpustite zgornji in spodnji tečaj vrat (25) (26), nato pa tečaj vrat namestite na nasprotno stran. (Slika 7c,7d na strani 6)
- Z izvijačem odstranite zaklepno osnovo in jo pritrdite na nasprotno stran. (Slika 7e na strani 6)
- Odstranite dekorativni žebelj na zgornjem okvirju vrat in magnetu vrat, nameščen na spodnjem okvirju vrat. Magnet vrat pritrdite na zgornji okvir vrat in dekorativni žebelj na spodnji okvir vrat.
- Vrata obrnite za 180°, nato pa vrata namestite na nasprotno stran omare. (Slika 7e na strani 6)
- Na koncu namestite dekorativni žebelj in napravo, ki je odporna proti padcu, na nasprotno stran. (Slika 7f na strani 6)

Navodila za uporabo

- Napravo postavite na stabilno in ravno površino. Prepričajte se, da je naprava pravilno poravnana z vodo (ni priložena).
- Pred uporabo pustite napravo počivati v predvidenem položaju približno 2 uri, da preprečite poškodbe hladilnega krogotoka zaradi pretresanega hladilnega sredstva.
- Prepričajte se, da je naprava v izključeni fazi glavnega stikala. Napravo priključite na ustrezno napajanje in jo vklopite tako, da za nekaj sekund pritisnete tipko za vklop.
- Pustite, da naprava doseže nastavljeno temperaturo, preden zrezek enakomerno položite na napravo z zadostnimi razmiki okoli nje, da zagotovite pravilno kroženje zraka.

POMEMBNO: Če je enota izključena, je napajanje izgubljeno ali izklopljeno, počakajte 3 do 5 minut, preden ponovno zaženete enoto. Naprava se ne bo zagnala, če jo poskusite znova zagnati pred tem zamikom.

Nasveti za staranje

- Priporočljivo je, da je meso za suho staranje sveže. Lahko se uporablja tudi vakuumsko zrelo meso, vendar največ 14 dni.
 - Naše priporočilo za najboljše suho goveje meso: uporabite meso mlade krave z običajnim maščobnim pokrovom in dobrim marmorjem.
 - Če naročite solni blok, ga položite na pladenj iz nerjavnega jekla in postavite pladenj na dno omare. Preverite vsakih 2-3 dni, če je na pladnju še kakšna voda, po potrebi odstranite vodo.
 - Celotno hrbtno stran obesite na obešalnike naprave ali posamezne kose postavite na police.
 - Intenzivnost okusa bo drugačna, odvisno od marmornih razredov, temperature, vlažnosti in časa zorenja.
 - Odstranite temna in zunanja suha območja z nožem za starajoče se meso. Ob vsakem stiku z mesom nosite zaščitne rokavice, **NE** dotikajte se mesa brez rokavic!
- Kakovost mesa se lahko ohrani s preprostim sesanjem in zamrzovanjem, ko se staranje konča.

Navodila za dodajanje vode in zamenjavo vpojnega bombaža

204962 v.03, 204986 v.02, 221433 v.03 (Slika 8a-8c na strani 7)

Redno preverjajte okno nivoja vode, da zagotovite, da posoda za vodo ne bo prazna (slika 8a). Ko raven vode pade na nizko raven, je treba vodo ponovno napolniti, da se zagotovi pravilno delovanje funkcije staranja.

- Nežno izvlecite rezervoar za vodo.
- Po potrebi zamenjajte vpojni bombaž. (Slika 8b)
- Rezervoar za vodo napolnite s čisto vodo/ destilirano vodo do oznake »max«. (Slika 8c)
- Nežno potisnite v rezervoar za vodo do konca, da preprečite brizganje vode.

Izmenjava zraka s filtrom z aktivnim ogljem

(Slika 9 na strani 8)

Priporočamo, da filter zamenjate vsakih 6 mesecev. Če želite zamenjati filter samo za 90° v levo ali desno in odstraniti / vstaviti.

Opomba: Življenjska doba filtra je približno 6 mesecev. Presežek življenjske dobe bo močno zmanjšal zmoglost filtriranja.

Zamenjava UV-luč

204962 v.03, 204986 v.02, 221433 v.03 (Sliki 10a in 10b na strani 9)

1. Odstranite pokrov iz nerjavnega jekla pod posodo za vodo. (Slika 10a)
2. Za zamenjavo izklopite UV-luč. (Slika 10b)

Sistem odtaljevanja

- Naprava ima samodejno zasnovano sistema za odmrzovanje cirkulacije. Naprava se lahko samodejno odmrzne, ko je kompresor ustavljen in nastavljen čas. Voda iz zmrzali se samodejno odvaja iz prostora za shranjevanje stroja za zorenje. Voda, kondenzirana v posodi, se pretvori v toploto ali izhlapevanje s kompresorjem, preostala voda za vzdrževanje vlažnosti v omari.
- Vse enote so opremljene z dvojnimi plastmi steklenih vrat Low-E, ki imajo tretjo notranjo akrilno plast za zmanjšanje kondenzacije na steklenih vratih.
- Naprava ni popolnoma zatesnjena; vstop svežega zraka je dovoljen prek odtočne cevi.

Opombe: Med ciklom hlajenja se toplota oddaja in razprši po zu-



nanjih površinah naprave. Med temi cikli se ne dotikajte površin.

Opis sistema za vlaženje

Ta izdelek ima funkcijo samodejnega vlaženja. Sistem za vlaženje je znotraj pokrova ventilatorja. Če ni potrebe po vzdrževanju, je prepevado odpreti in izvleči! Ta izdelek ima funkcijo opomnika za zalivanje. Ko v rezervoarju za vodo primanjkuje vode, se oglasi zvočni signal, na prikazovalniku pa se prikaže »E5« in prikaže se sporočilo o napaki pri pomanjkanju vode, lučka pa utripa, ko pride do te napake.

Čiščenje in vzdrževanje

- **POZORNOST!** Pred shranjevanjem, čiščenjem in vzdrževanjem napravo vedno izključite iz napajanja in se ohladite.
- Za čiščenje ne uporabljajte vodnega curka ali čistila za paro in naprave ne potiskajte pod vodo, saj se deli zmocijo in lahko pride do električnega udara.
- Če naprava ni v dobrem stanju, lahko to negativno vpliva na življenjsko dobo naprave in povzroči nevarno stanje.

Čiščenje

- Ohlajeno zunanjo površino očistite s krpo ali gobico, rahlo navlaženo z blago milnico.
- Zaradi higiene je treba napravo očistiti pred in po uporabi.
- Preprečite stik vode z električnimi komponentami.
- Notranjost posode očistite z neabrazivnim detergentom in jo sperite s čisto vodo.
- Naprave nikoli ne potaplajte v vodo ali druge tekočine.
- Nikoli ne uporabljajte agresivnih čistilnih sredstev, abrazivnih gobic ali čistilnih sredstev, ki vsebujejo klor. Za čiščenje ne uporabljajte jeklene volne, kovinskih pripomočkov ali ostrih ali konicastih predmetov. Ne uporabljajte bencina ali topil.
- Noben del ni varen za pomivanje v pomivalnem stroju.

Deli	Kako očistiti	Opombe
Vsi dodatki, kot so držala za stojala itd.	<ul style="list-style-type: none"> • Namočite v topli milnici približno 10 do 20 minut. • Temeljito sperite pod tekočo vodo. 	Končno dobro osušite vse dele.
Zunanje steklene površine	<ul style="list-style-type: none"> • Obrišite z mehko krpo in malo nevtralnega detergenta. Poskrbite, da v notranjost naprave ne pride voda ali vlaga. 	
Notranje steklene površine	<ul style="list-style-type: none"> • Odstranite vse ostanke hrane. • Obrišite z mehko krpo in blagim detergentom. Poskrbite, da v notranjost naprave ne pride voda ali vlaga. 	
Steklena vrata		

Vzdrževanje

- Priporočamo zamenjavo UV-C svetlobnega vira in ogljikovega filtra enkrat letno.
- Redno preverjajte delovanje naprave, da preprečite resne nesreče.
- Če opazite, da naprava ne deluje pravilno ali da pride do težave, jo prenehajte uporabljati, izklopite in se obrnite na dobavitelja.
- Vsa vzdrževalna dela, montažo in popravila morajo izvajati specializirani in pooblašteni tehniki ali jih priporoča proizvajalec.

Prevoz in skladiščenje

- Pred shranjevanjem se vedno prepričajte, da je bila naprava odklopljena iz napajanja in popolnoma ohlajena.
- Napravo shranjujte na hladnem, čistem in suhem mestu.
- Na napravo nikoli ne postavljajte težkih predmetov, saj bi to lahko poškodovalo napravo.
- Naprave ne premikajte med delovanjem. Med premikanjem napravo izključite iz napajanja in jo držite na dnu.
- Pri premikanju ali prevozu stroja zaradi težke teže je potrebna posebna previdnost. Z vsaj dvema osebama ali z uporabo vozička. Stroj premikajte počasi, previdno in nikoli ne nagnite za več kot 45°.

Odravljanje težav

Če naprava ne deluje pravilno, preverite spodnjo tabelo za raztopino. Če težave še vedno ne morete odpraviti, se obrnite na dobavitelja/ponudnika storitev.

Težave	Možni vzrok	Možna rešitev
Naprava ne deluje.	Ni priključen. Naprava je izklopljena.	Ponovno preverite, ali je pravilno priključen.
Naprava ni dovolj hladna.	Zunanje okolje lahko zahteva višjo nastavitve. Vrata so prevečkrat odprta. Vrata niso popolnoma zaprta. Tesnilo vrat ne zatesni pravilno.	Preverite nastavitve za nadzor temperature.
Svetloba ne deluje.	Ni priključen. Prekinjalo se je sprožilo ali pa je prišlo do pregorele varovalke. Svetloba je poškodovana. Svetloba je »izključena«.	Obrnite se na dobavitelja.
Vibracije.	Preverite, ali je naprava na ravni podlagi.	Napravo postavite na vodoravno, stabilno in toplotno odporno površino.
Zdi se, da naprava povzroča preveč hrupa.	Kontraktacija in širitev notranjih sten lahko povzročita pokanje in razpoke. Naprava ni izravnana.	Napravo postavite na vodoravno, stabilno in toplotno odporno površino. Okoli naprave in nad njo pustite vsaj 20 cm prostora.
Zvočni signal Beep s kodo napake 00 00.	Vrata se ne bodo pravilno zaprta.	Poskrbite, da se vrata dobro zaprejo. Če je tesnilo poškodovano, se obrnite na dobavitelja.
Zvočni signal Beep s kodo napake HH / LL.	Raven vlažnosti v omari je previsoka/nizka.	Preverite z identifikacijo kode napake.

SI



Identifikacija kode napake

Kode napak		Identifikacija kode napake	Možni vzrok	Možna rešitev
Levo okno	Desno okno			
E1		Napaka kratkega stika zaradi senzorja vlažnosti in temperature.	Poškodbe na senzorju ali odklopu žic med senzorjem in PCB.	Obrnite se na dobavitelja.
E2		Napaka odprtega tokokroga zaradi senzorja vlažnosti in temperature.		
E5		Napaka kratkega stika iz temperaturnega senzorja na uparjalniku.	Poškodbe temperaturnega senzorja na uparjalniku ali odklop žic med senzorjem in PCB.	
E6		Napaka odprtega tokokroga temperaturnega senzorja na uparjalniku.		
HH		Visoka temperaturna zaščita, >27 °C.	1. Pa če navijači delajo dobro. 2. Kakršno koli uhajanje hladilnega sredstva iz uparjalnika ali cevi. 3. Ne glede na to, ali kompresor dobro deluje. 4. Kakršna koli škoda na PCB.	
LL		Zaščita pred nizko temperaturo, <-5 °C.	Napaka PCB.	
	HH	Zaščita pred visoko vlažnostjo. Ko je vlažnost več kot 48 ur za 15 % višja od nastavitve, se na prikazovalniku prikaže »HH«, lučke pa utripajo. »HH« se zavrne, ko je vlažnost < +10 % kot nastavitve.	1. Priključek senzorja se zrahlja. 2. Napaka PCB.	

	LL	Zaščita pred nizko vlažnostjo. Ko je vlažnost za več kot 48 ur za 15 % nižja od nastavitve, se na prikazovalniku prikaže »LL«, lučke pa utripajo. »LL« se zavrne, ko je vlažnost >-10 % kot nastavitve.	1. Raven vode v rezervoarju za vodo. 2. Vsak ventilator je pokvarjen. 3. Napaka PCB.	1. Preverite nivo vode v rezervoarju za vodo. Album se bo izklopil, ko se raven vlažnosti nadaljuje normalno 2. Obrnite se na dobavitelja.
00	00	Alarm za vrata po odprtju vrat 3,5 min.	Vrata so odprta več kot 210 sekund. Poškodbe ali nepravilno namestitve magneta.	Poskrbite, da se vrata dobro zaprejo. Če je tesnilo poškodovano, se obrnite na dobavitelja.
UU		Vklop UV-lučiči.	UV-sijalka se vklopi, če levo okno prikazuje UU. Če okno prikazuje »JU«, UV-sijalka ni aktivirana, bo poškodovana na UV-lučiči ali komutatorju.	Če ni odklopa žic, zamenjajte UV-lučič ali komutator. (Glejte ==> Zamenjava UV-lučiči)

Garancija

Okvare, ki vplivajo na funkcionalnost naprave in se pojavijo v enem letu po nakupu, se popravijo s brezplačnim popravilom ali zamenjavo, če je bila naprava uporabljena in se je ohranila v skladu z navodili in ni bila zlorabljena ali napačno uporabljena. To ne vpliva na vaše zakonske pravice. Če je za napravo veljala garancija, navedite, kje in kdaj je bila kupljena, in priložite dokazilo o nakupu (npr. račun).

Skladno z našo politiko nenehnega razvoja izdelkov si pridržujemo pravico do spremembe izdelka, embalaže in specifikacij dokumentacije brez predhodnega obvestila.

Odstranjevanje in okolje

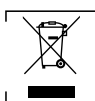

Med odstranjevanjem naprave ne odvrzite izdelka skupaj z drugimi gospodinjstvi odpadki. Namesto tega ste sami odgovorni, da odpadno opremo odvržete na ustrezno zbirno mesto. Neupoštevanje tega pravila lahko kaznuje v skladu z veljavnimi predpisi o odlaganju odpadkov. Ločeno zbiranje in recikliranje vaše odpadne opreme v času odlaganja bo pomagalo ohraniti naravne vire in zagotoviti, da se reciklira na način, ki varuje zdravje ljudi in okolje.

Za več informacij o tem, kam lahko odložite svoje odpadke za recikliranje, se obrnite na lokalno komunalno podjetje. Proizvajalci in uvozniki ne prevzemajo odgovornosti za recikliranje, obdelavo in ekološko odstranjevanje, bodisi neposredno bodisi prek javnega sistema.

Bästa kund,

Tack för att du köper denna apparat från HENDI. Läs denna bruksanvisning noggrant och var särskilt uppmärksam på de säkerhetsföreskrifter som anges nedan, innan du installerar och använder produkten för första gången.

Säkerhetsinstruktioner

- Använd apparaten endast för avsett ändamål som den är avsedd för, enligt beskrivningen i denna handbok.
- Tillverkaren är inte ansvarig för skador som orsakas av felaktig användning eller felaktig användning.
-  **FARA! RISK FÖR ELSTÖTAR!** Försök inte reparera produkten själv. Sänk inte ned apparatens elektriska delar i vatten eller andra vätskor. Håll aldrig produkten under rinnande vatten.
- **ANVÄND ALDRIG EN SKADAD APPARAT!** Kontrollera de elektriska anslutningarna och sladden regelbundet med avseende på skador. Om produkten är skadad, koppla bort den från eluttaget. Reparationer får endast utföras av en leverantör eller kvalificerad person för att undvika fara eller skada.
- **WARNING!** Vid placering av produkten ska strömkabeln dras säkert om det behövs för att undvika att oavsiktligt dra, skadas, komma i kontakt med värmeytan eller orsaka snubbelrisk.
- **WARNING!** Så länge kontakten sitter i uttaget är produkten ansluten till strömförsörjningen.
- **WARNING!** Stäng ALLTID av apparaten innan den kopplas bort från strömförsörjningen, rengöring, underhåll eller förvaring.
- Anslut endast produkten till ett eluttag med den spänning och frekvens som anges på produktens etikett.
- Vidrör inte stickkontakten/elektriska anslutningar med våta eller fuktiga händer.
- Håll apparaten och elkontakten/anslutningarna borta från vatten och andra vätskor. Om produkten faller i vatten, ta omedelbart bort strömförsörjningsanslutningarna. Använd inte produkten förrän den har kontrollerats av en certifierad tekniker. Underlåtenhet att följa dessa instruktioner kommer att orsaka livshotande risker.
- Anslut strömförsörjningen till ett lättåtkomligt eluttag så att du kan koppla bort produkten omedelbart i en nödsituation.
- Se till att sladden inte kommer i kontakt med vassa eller heta föremål och håll den borta från öppen eld. Dra aldrig i nätsladden för att dra ut den ur vägguttaget, dra alltid i stickkontakten.
- Bär aldrig apparaten i sladden.
- Försök aldrig öppna apparatens hölje själv.
- För inte in föremål i apparatens hölje.
- Lämna aldrig apparaten utan uppsikt under användning.
- Denna produkt ska användas av utbildad personal i restaurangens kök, matsalar eller bärpersonal osv.
- Apparaten får inte användas av personer med nedsatt fysisk, sensorisk eller mental förmåga eller personer som saknar erfarenhet och kunskap.
- Apparaten får under inga omständigheter användas av barn.
- Förvara apparaten och dess elektriska anslutningar utom räckhåll för barn.
- Använd aldrig tillbehör eller andra apparater än de som medföljer apparaten eller rekommenderas av tillverkaren. Underlåtenhet att göra detta kan utgöra en säkerhetsrisk för användaren och kan skada produkten. Använd endast origi-

naldelar och tillbehör.

- Använd inte produkten med en extern timer eller ett fjärrkontrollsystem.
- Placera inte produkten på ett värmeobjekt (bensin, elektrisk spis, kolspis, etc.).
- Täck inte över produkten när den är i drift.
- Placera inga föremål ovanpå produkten.
- Använd inte apparaten i närheten av öppen eld, explosiva eller lättantändliga material. Använd alltid produkten på en horisontell, stabil, ren, värmetålig och torr yta.
- Produkten är inte lämplig för installation i ett område där vattenstråle kan användas.
- Lämna ett utrymme på minst 20 cm runt apparaten för ventilation under användning.
- **WARNING!** Håll alla ventilationsöppningar på produkten fria från hinder.

Särskilda säkerhetsanvisningar

- Denna produkt är endast avsedd för kommersiellt och professionellt bruk.
- Överbelasta inte de inre hyllorna. Maximal belastning avser "Tekniska specifikationer"
- Om nätsladden är skadad måste den bytas ut av tillverkaren, dess serviceombud eller personer med liknande kompetens för att undvika fara.



VAR FÖRSIKTIG! RISK FÖR BRAND! Köldmediet som används är R600a/R290. Det är ett brandfarligt köldmedium som är miljövänligt. Även om det är brandfarligt skadar det inte ozonskiktet och ökar inte växthuseffekten. Användningen av denna kylvätska har dock lett till en liten ökning av produktens ljudnivå. Förutom ljudet från kompressorn kan du kanske höra kylvätskan flöda runt systemet. Detta är oundvikligt och har ingen negativ inverkan på produktens prestanda. Var försiktig under transport och installation av produkten så att inga delar av kylsystemet skadas. Läckande kylvätska kan skada ögonen.

- Det skumbläsmedel som används är cyklopentan i denna produkt. Det är mycket brandfarligt.
- **FÖRSIKTIGHET! RISK FÖR BRÄNSKADOR!** Kylvätska som sprutas på huden kan orsaka allvarliga brännskador. Skydda ögon och hud. Skölj omedelbart med kallt vatten om köldmedel bränns. Om brännskadorna är allvarliga, applicera is och kontakta omedelbart medicinsk behandling.
- **WARNING!** Ge tillräcklig ventilation i den omgivande strukturen vid inbyggnad. Blockera aldrig luftflödets sug- och luftutlopp för att hålla luften i omlopp.
- **WARNING!** Använd inte mekaniska anordningar eller andra metoder för att påskynda avfrostningsprocessen, förutom de som rekommenderas av tillverkaren.
- **WARNING!** Skada inte kylkretsen.
- **WARNING!** Använd inte elektriska apparater i produktens matförvaringsfack, såvida de inte är av den typ som rekommenderas av tillverkaren.
- Placera inga farliga produkter som bränsle, alkohol, färg, aerosolburkar med lättantändligt drivmedel, brandfarliga eller explosiva ämnen osv. inuti eller i närheten av produkten.
- När produkten har installerats får den inte lutas i en vinkel större än 5° och det är nödvändigt att vänta 2 timmar innan den ansluts till strömförsörjningen för att slå på den. Det samma gäller om produkten flyttas efteråt.



- Om produkten har stängts av eller kopplats bort från strömförsörjningen måste du vänta 5 minuter tills den slås på igen.
- Inga andra apparater får anslutas till samma uttag som den här apparaten.
- Försök inte klättra upp på produkten.

Avsedd användning

- Denna apparat är avsedd att användas för kommersiella tillämpningar, till exempel i kök med restauranger, matsalar, sjukhus och i kommersiella företag som bagerier, slakterier osv., men inte för kontinuerlig massproduktion av livsmedel.
- Produkten är endast avsedd för åldrande kött. All annan användning kan leda till skador på produkten eller personskador.
- Användning av produkten för något annat ändamål ska anses vara missbruk av produkten. Användaren är ensam ansvarig för felaktig användning av enheten.

Installation av jordning

Denna produkt är klassificerad som **skyddsklass I** och måste anslutas till skyddsjord. Jordning minskar risken för elektriska stötar genom att tillhandahålla en utrymningskabel för den elektriska strömmen.

Denna apparat är utrustad med en nätsladd med jordkontakt eller elektriska anslutningar med jordkabel. Anslutningarna måste vara korrekt installerade och jordade.

Huvuddelar av produkten

(Fig. 1 på sidan 3)

1. Displaypanel
2. Vattentank
3. Dörrlås

Anmärkning: Innehållet i denna handbok gäller för alla listade artiklar om inget annat anges. Utseendet kan skilja sig från de illustrationer som visas.

Reservdelar eller tillbehör

(Fig. 1 på sidan 3)

4. UVC-ljus
5. Aktiverat kolfilter
6. Absorberande bomull
7. Hängstång i rostfritt stål
8. Krok i rostfritt stål
9. Hylla i rostfritt stål
10. Saltbricka

Kontrollpanel

(Fig. 2 på sidan 4)

11. Strömbrytare. Tillstånd för påslagning: Håll in i 3 sekunder för att slå PÅ/ AV produkten.
12. Funktionstangent: Använd den här knappen för att välja önskad funktion: inställd temperatur eller inställd luftfuktighet.
13. Ljus/Fahrenheit/Celsius: Tryck kort på den när du har slagit PÅ/AV den inre lampan.
Tryck länge i 3 sekunder: slå PÅ/AV innerbelysningen och sedan konverteras skärmen till Celsius- eller Fahrenheit-grader.
14. Upp-knapp
15. Ned-knapp

16. Styrning av UV-system
17. Temperaturvisning/Felkod vänster fönster: för att visa aktuell temperatur och inställd temperatur. För felkodsproblem, se avsnittet Felkodsidentifiering
18. Visning av luftfuktighet/Felkod höger fönster: för att visa aktuell luftfuktighet och inställning av fuktighet. För felkodsproblem, se avsnittet Felkodsidentifiering

Kretsschema

(Fig. 3 på sidan 4)

- A. Kompressor
- B. Veribel hastighet
- C. Ut fläkt
- D. I fläkt 1
- E. I fläkt 2
- F. I fläkt 3 (endast 204962 v.03, 204986 v.02 och 221433 v.03)
- G. I fläkt 4 (endast 204962 v.03, 204986 v.02 och 221433 v.03)
- H. PCB-kort
- I. Sensor 1
- J. Luftfuktarsensor
- K. Likriktare
- L. UVC
- M. Värmare
- N. Brytare för dörrbelysning
- O. Elektroniska expansionsventiler
- P. Displaykort

Förberedelse före användning

- Ta bort alla skyddsförpackningar och omslag.
 - Kontrollera att apparaten är i gott skick och med alla tillbehör. Vid ofullständig eller skadad leverans, kontakta leverantören omedelbart. Använd i så fall inte enheten.
 - Rengör tillbehören och produkten före användning (se ==> Rengöring och underhåll).
 - Se till att produkten är helt torr.
 - Placera produkten på en horisontell, stabil och värmebeständig yta som är säker mot vattenstänk.
 - Behåll förpackningen om du tänker förvara produkten i framtiden.
 - Behåll användarhandboken för framtida referens.
- OBS!** På grund av rester från tillverkningen kan produkten avge en lätt lukt under de första användningarna. Detta är normalt och indikerar inte någon defekt eller fara. Se till att produkten är väl ventilerad.

Installation/montering och demontering

Installation av ventilationsplint

(Fig. 4 på sidan 5)

- Ta ut den främre ventilationssockeln ur produkten och ta ut 4 skruvar ur tillbehörspåsen.
- Öppna dörren, rikta in ventilationsplinten med de fyra skruvhålen längst ner i skåpet och dra åt skruvarna med en Phillips-skruvmejsel.

Flytta hyllan

(Fig. 5 på sidan 5)

- Du kan justera hyllans position beroende på matens höjd. För att justera hyllan, tryck på sidan av hyllgränsstiftet och dra sedan ut hyllan ur spåret. Hyllinstallationen kommer att vara motsatt med hyllutsugning. Observera att spårets högsta nivå endast är för hängstången av rostfritt stål.

Säkerhetslås

(Fig. 6 på sidan 5)

- För att låsa produkten: Sätt i nyckeln enligt pil 1 för att vrida nyckeln 90°. För att låsa upp produkten, lås upp i den riktning som visas av pil 2, backa 90°.

Dörrens reversibilitet

(Fig. 7 på sidan 6)

19. Dekorativ nagel
20. Kniv
21. Fallsäker enhet
22. M5 sex vinkel
23. M5 sexvinkelskruvmejsel
24. Dörrspindelkärna
25. Övre dörrgångjärn
26. Nedre dörrgångjärn
27. Korskruvmejseln
28. Lås bas
29. Dekorativ nagel
30. Den fyrkantiga magneten

- För att sätta skåpet på öppen driftplats öppnades dörren till maximal vinkel.
- Ta bort dekorspiken (19) på motsatta sidan (fig. 7a på sidan 6);
- Demontera skruvarna (22) på den fallsäkra enheten (21) och ta sedan bort den fallsäkra enheten. (Fig. 7a på sidan 6)
- Håll i dörren och skruva ut dörraxelkärnan(6) från de två ändarna på dörrens ovansida. Ta ut dörren och ställ åt sidan. (Fig. 7b på sidan 6)
- Töm det övre och nedre gångjärnet (25) (26) och montera sedan gångjärnet på motsatta sidan. (Fig. 7c, 7d på sidan 6)
- Ta bort låsbasen med en skruvmejsel och fäst den på motsatta sidan. (Fig. 7e på sidan 6)
- Ta bort den dekorativa spiken på den övre dörrramen och dörrmagneten placerad vid den nedre dörrramen. Fäst dörrmagneten på den övre dörrramen och den dekorativa spiken vid den nedre dörrramen.
- Vänd luckan 180° och monterasedan luckan på motsatt sida av skåpet. (Fig. 7e på sidan 6)
- Installera slutligen den dekorativa spiken och den droppsäkra enheten på motsatt sida. (Fig. 7f på sidan 6)

Bruksanvisning

- Placera produkten på en stabil och jämn yta. Se till att produkten är korrekt utjämnad med vattenspritnivå (medföljer ej).
- Låt produkten vila i avsett läge i ca 2 timmar före användning för att förhindra skador på kylkretsen genom skakat köldmedium.
- Se till att produkten är på AV-steg på huvudströmbrytaren. Anslut produkten till lämplig strömkälla och slå på produkten genom att trycka på strömbrytaren i några sekunder.
- Låt produkten nå den inställda temperaturen innan du lägger biffen jämnt på produkten med tillräckligt med omgivande avstånd för att säkerställa korrekt luftcirkulation.

VIKTIGT: Om enheten är urkopplad, strömmen bryts eller stängs av, vänta 3 till 5 minuter innan du startar om enheten. Produkten startar inte om du försöker starta om före denna tidsfördröjning.

Åldrande tips

- Det föreslås att köttet för torrt åldrande måste vara färskt. Även vakuummognat kött kan användas, men i högst 14 dagar.
- Vår rekommendation för det bästa torråldrat nötkött: använd kött från en ung ko med ett vanligt fettövertag plus bra marmorering.
- Om saltblock beställs, placera det på brickan av rostfritt stål och placera brickan längst ner på skåpet. Kontrollera varanran till var tredje dag om det finns kvar vatten på brickan. Ta bort vattnet om det behövs.
- Häng hela baksidan på hängarna på din apparat eller lägg de individuella skären på hyllorna.
- Smakens intensitet varierar beroende på marmoringsklass, temperatur, luftfuktighet och mognadstid.
- Ta bort de mörka och externtorkade områdena med en kniv för det åldrade köttet. Använd skyddshandskar vid varje kontakt med köttet, rör **INTE** köttet utan handskar!
- Köttkvaliteten kan bevaras genom att helt enkelt dammsuga och frysa när åldrandet är klart.

Instruktioner för att tillsätta vatten och byta ut absorberande bomull

204962 v.03, 204986 v.02, 221433 v.03 (fig. 8a–8c på sidan 7)

Kontrollera regelbundet vattennivåfönstret för att säkerställa att vattentanken inte töms (fig. 8a). När vattennivån går till låg nivå bör vatten fyllas på för att säkerställa att åldringsfunktionen fungerar korrekt.

- Dra försiktigt ut vattentanken.
- Byt ut den absorberande bomullen vid behov. (Fig. 8b)
- Fyll vattentanken med rent vatten/destillerat vatten upp till markeringen "max". (Fig. 8c)
- Skjut försiktigt in vattentanken hela vägen för att förhindra vattenstänk.

Luftutbyte med aktivt kolfilter

(Fig. 9 på sidan 8)

Vi rekommenderar att du byter ut filtret var sjätte månad. För att byta ut filtret bara 90° åt vänster eller höger och ta bort/föra in det.

Obs! Filtrets livslängd är ca 6 månader. Om livslängden överskrids minskar filteringsförmågan avsevärt.

Byte av UV-lampa

204962 v.03, 204986 v.02, 221433 v.03 (fig. 10a och 10b på sidan 9)

1. Ta bort locket på rostfritt stål under vattenbehållaren. (Fig. 10a)
2. Vrid av UV-lampan för byte. (Fig. 10b)

Uppfrysningssystem

- Produkten har ett automatiskt cirkulationsavfrostnings-system. Produkten kan automatiskt tina när kompressorn stoppas och tidtagningen. Frostvattnet töms automatiskt ut ur mognadsmaskinens förvaringsutrymme. Vattnet som kondenseras i behållaren omvandlas till värme eller avdunstning av kompressorn. Återstående vatten för att bibehålla luftfuktigheten i skåpet.
- Alla enheter är utrustade med dubbla lager Low-E glasörr som har ett tredje inre akryllager för att minimera kondens på glasörren.
- Produkten är inte helt försluten, frisk luft tillåts genom av-



loppsörret.

Anmärkning: Under kylprogrammet avges värme och sprids genom produktens utvändiga ytor. Undvik att vidröra ytorna under dessa cykler.

Beskrivning av befuktningssystem

Denna produkt har automatisk befuktningssystem. Befuktningssystemet sitter inuti fläktkåpan. Om det inte finns något underhållskrav är det förbjudet att öppna och dra ut! Denna produkt har en påminnelsefunktion för vattning. När vattentanken har ont om vatten visas en ljudsignal och displayen visar "E5" indikerar ett vattenbristfel och lampan blinkar när detta fel inträffar.

Rengöring och underhåll

- **UPPMÄRKSAMHET!** Koppla alltid bort produkten från strömförsörjningen och låt den svalna före förvaring, rengöring och underhåll.
- Använd inte vattenstråle eller ångtvätt för rengöring och tryck inte apparaten under vattnet eftersom delarna blir våta och elektriska stötar kan uppstå.
- Om produkten inte hålls ren kan detta påverka produktens livslängd negativt och leda till en farlig situation.

Rengöring

- Rengör den kylda utvändiga ytan med en trasa eller svamp som fuktats något med en mild tvällösning.
- Av hygienskäl ska produkten rengöras före och efter användning.
- Undvik att vatten kommer i kontakt med de elektriska komponenterna.
- Rengör behållarens insida med ett icke-slipande rengöringsmedel och skölj med rent vatten.
- Sänk aldrig ned apparaten i vatten eller andra vätskor.
- Använd aldrig aggressiva rengöringsmedel, slipande svampar eller rengöringsmedel som innehåller klor. Använd inte stålull, metallredskap eller vassa eller spetsiga föremål för rengöring. Använd inte bensin eller lösningsmedel!
- Inga delar kan diskas i diskmaskin.

Delar	Hur man rengör	Anmärkning
Alla tillbehör, t.ex. rackhållare osv.	<ul style="list-style-type: none">• Blötlägg i varmt tvålvatten i ca 10 till 20 minuter.• Skölj noggrant under rinnande vatten.	Äntligen torka alla delar ordentligt.
Yttre glas- ytor	<ul style="list-style-type: none">• Torka rent med en mjuk trasa och lite neutralt rengöringsmedel. Se till att inget vatten eller fukt tränger in i produkten.	
Invändiga glas- ytor	<ul style="list-style-type: none">• Ta bort eventuella matrester.• Torka rent med en mjuk trasa och lite mildt rengöringsmedel. Se till att inget vatten eller fukt tränger in i produkten.	
Glasdörr		

Underhåll

- Vi rekommenderar att byta ut UV-C-ljuskällan och kolfiltret årligen.
- Kontrollera att produkten fungerar regelbundet för att förhindra allvarliga olyckor.

- Om du ser att produkten inte fungerar korrekt eller att det finns ett problem, sluta använda den, stäng av den och kontakta leverantören.
- Allt underhåll, installation och reparationsarbete måste utföras av specialiserade och auktoriserade tekniker, eller rekommenderas av tillverkaren.

Transport och förvaring

- Se alltid till att produkten har kopplats bort från strömförsörjningen och svalnat helt före förvaring.
- Förvara produkten på en sval, ren och torr plats.
- Placera aldrig tunga föremål på produkten eftersom det kan skada den.
- Flytta inte produkten när den är i drift. Koppla bort produkten från strömförsörjningen när den rör sig och håll den längst ner.
- Särskild försiktighet måste iaktas vid förflyttning eller transport av maskinen på grund av dess tunga vikt. Med minst 2 personer eller med en vagn. Flytta maskinen långsamt, försiktigt och luta aldrig mer än 45°.

Felsökning

Om produkten inte fungerar som den ska, se tabellen nedan för lösningen. Om du fortfarande inte kan lösa problemet, kontakta leverantören/tjänsteleverantören.

Problem	Möjlig orsak	Möjlig lösning
Produkten fungerar inte.	Ej inkopplad. Produkten är avstängd.	Kontrollera igen för att säkerställa att den är korrekt ansluten.
Produkten är inte tillräckligt kall.	Extern miljö kan kräva en högre inställning. Dörren öppnas för ofta. Dörren är inte helt stängd. Dörrpackningen tätar inte ordentligt.	Kontrollera temperaturinställningen.
Ljuset fungerar inte.	Ej inkopplad. Effektbrytaren utlöstes eller en trasig säkring. Lampan är skadad. Lampan är "AV".	Kontakta leverantören.
Vibrationer.	Kontrollera om produkten är på jämn mark.	Placera produkten på en horisontell, stabil och värmebeständig yta.
Produkten verkar avge för mycket ljud.	Sammandragning och expansion av innerväggarna kan orsaka poppande och sprakande ljud. Produkten är inte i nivå.	Placera produkten på en horisontell, stabil och värmebeständig yta. Lämna minst 20 cm utrymme runt och ovanför produkten.
Ljudsignal med felkod 00 00.	Dörren stängs inte ordentligt.	Se till att dörren stängs ordentligt. Kontakta leverantören om packningen är defekt.



Ljudsignal med felkod HH/LL.	Fuktighetsnivån inuti skåpet är för hög/låg.	Kontrollera med felkodsidentifiering.
------------------------------	--	---------------------------------------

Identifiering av felkod

Felkoder		Identifiering av felkod	Möjlig orsak	Möjlig lösning
Vänster fönster	Höger fönster			
E1		Kortslutningsfel från fukt- och temperaturgivare.	Skador på givare eller kablar frånkoppling mellan givare och PCB.	Kontakta leverantören.
E2		Fel vid öppen krets från fukt- och temperatursensor.		
E5		Kortslutningsfel från temperaturgivare på förångare.	Skador från temperaturgivare på förångare eller kablar frånkoppling mellan sensor och PCB.	
E6		Fel vid öppen krets från temperaturgivare på förångare.		
HH		Högt temperaturskydd, >27 °C.	1. Davsett om fansen fungerar bra. 2. Eventuellt köldmedelsläckage från förångare eller rör. 3. Davsett om kompressorn fungerar bra. 4. Eventuella skador på PCB.	
LL		Skydd vid låg temperatur, <-5 °C.	PCB-fel.	
	HH	Skydd mot hög luftfuktighet. När luftfuktigheten är 15 % högre än inställningen i mer än 48 timmar visas "HH" på displayen och lamporna blinkar. "HH" avfärdas när luftfuktigheten är < +10 % än inställningen.	1. Sensoranslutningen lossnar. 2. PCB-fel.	

	LL	Skydd mot låg luftfuktighet. När luftfuktigheten är 15 % lägre än inställningen i mer än 48 timmar visas "LL" på displayen och lamporna blinkar. "LL" avfärdas när luftfuktigheten är > -10 % än inställningen.	1. Vattennivå inuti vattentanken. 2. Alla fläktar är defekta. 3. PCB-fel.	1. Kontrollera vattennivån inuti vattentanken. Albumet stängs av när fuktighetsnivån återupptas normalt 2. Kontakta leverantören.
00	00	Dörrarm efter att dörren öppnats 3,5 min.	Dörren håller öppen i mer än 210 sekunder skada eller felplacering på magneten.	Se till att dörren stängs ordentligt. Kontakta leverantören om packningen är defekt.
UU		Aktivering av UV-lampa.	UV-lampan aktiveras om det vänstra fönstret visar "UU". Det kommer att vara skada på UV-lampa eller kommutator, sladdar frånkoppling om fönstret visar "UU" medan UV-lampan inte är aktiverad.	Låt UV-lampan eller kommutatorn bytas ut om det inte finns någon frånkoppling av ledningarna. (Se ==> Byte av UV-lampa)

Garanti

Alla defekter som påverkar produktens funktion och som blir uppenbara inom ett år efter inköpet kommer att repareras genom kostnadsfri reparation eller utbyte, förutsatt att produkten har använts och underhållits i enlighet med instruktionerna och inte har missbrukats eller missbrukats på något sätt. Dina lagstadgade rättigheter påverkas inte. Om produkten omfattas av garantin ska du ange var och när den köptes och inkludera inköpsbevis (t.ex. kvitto).

I enlighet med vår policy för kontinuerlig produktutveckling förbehåller vi oss rätten att ändra specifikationerna för produkt, förpackning och dokumentation utan föregående meddelande.

Kassering och miljö

När produkten tas ur bruk får den inte kasseras tillsammans med annat hushållsavfall. Istället är det ditt ansvar att kassera din avfallsutrustning genom att lämna över den till en utsedd uppsamlingsplats. Underlåtenhet att följa denna regel kan bestraffas i enlighet med gällande bestämmelser om avfallshantering. Separat insamling och återvinning av din avfallsutrustning vid tidpunkten för kassering kommer att bidra till att bevara naturresurser och säkerställa att den återvinns på ett sätt som skyddar människors hälsa och miljö.

För mer information om var du kan lämna in ditt avfall för återvinning, kontakta ditt lokala återvinningsföretag. Tillverkarna och importörerna tar inte ansvar för materialåtervinning, be-



SE



handling och ekologiskt bortskaffande, varken direkt eller genom ett offentligt system.

БЪЛГАРСКИ

Уважаеми клиенти,

Благодарим Ви, че закупихте този уред HENDI. Прочетете внимателно това ръководство за потребителя, като обърнете особено внимание на правилата за безопасност, описани по-долу, преди да инсталирате и използвате този уред за първи път.

Инструкции за безопасност

- Използвайте уреда само по предназначение, за което е предназначен, както е описано в това ръководство.
- Производителят не носи отговорност за щети, причинени от неправилна работа и неправилна употреба.
-  **ОПАСНОСТ! РИСК ОТ ТОКОВ УДАР!** Не се опитвайте да ремонтирате уреда сами. Не потапяйте електрическите части на уреда във вода или други течности. Никога не дръжте уреда под течаща вода.
- НИКОГА НЕ ИЗПОЛЗВАЙТЕ ПОВРЕДЕН УРЕД!** Проверявайте редовно електрическите връзки и кабела за повреда. Когато е повреден, изключете уреда от електрозахранването. Всички ремонти трябва да се извършват само от доставчик или квалифицирано лице, за да се избегне опасност или нараняване.
- ПРЕДУПРЕЖДЕНИЕ!** Когато позиционирате уреда, прокарайте захранващия кабел безопасно, ако е необходимо, за да избегнете неволно дърпане, повреда, контакт с нагревателната повърхност или опасност от препъване.
- ПРЕДУПРЕЖДЕНИЕ!** Докато щепселът е в гнездото, уредът е свързан към захранването.
- ПРЕДУПРЕЖДЕНИЕ!** ВИНАГИ изключвайте уреда, преди да го изключите от захранването, почистването, поддръжката или съхранението.
- Свържете уреда към електрически контакт само с напрежението и честотата, посочени на етикета на уреда.
- Не докосвайте щепсела/електрическите връзки с мокри или влажни ръце.
- Дръжте уреда и електрическите щепсели/връзки далеч от вода и други течности. Ако уредът попадне във вода, незабавно извадете връзките на захранването. Не използвайте уреда, докато не бъде проверен от сертифициран техник. Неспазването на тези инструкции ще доведе до животозастрашаващи рискове.
- Свържете захранването към лесно достъпен електрически контакт, така че да можете да изключите уреда незабавно в случай на спешност.
- Уверете се, че кабелът не влиза в контакт с остри или горещи предмети и го дръжте далеч от открит огън. Никога не дърпайте захранващия кабел, за да го изключите от контакта, а винаги дърпайте щепсела вместо това.
- Никога не носете уреда за кабела му.
- Никога не се опитвайте да отваряте корпуса на уреда сами.
- Не вкарвайте предмети в корпуса на уреда.
- Никога не оставяйте уреда без надзор по време на употреба.
- Този уред трябва да се управлява от обучен персонал в кухнята на ресторанта, столовете или бара и др.
- Този уред не трябва да се използва от лица с намалени

физически, сетивни или умствени възможности или лица, които нямат опит и познания.

- Този уред при никакви обстоятелства не трябва да се използва от деца.
- Съхранявайте уреда и неговите електрически връзки на място, достъпно за деца.
- Никога не използвайте аксесоари или допълнителни устройства, различни от доставените с уреда или препоръчани от производителя. Неспазването на това може да представлява риск за безопасността на потребителя и да повреди уреда. Използвайте само оригинални части и аксесоари.
- Не работете с този уред чрез външен таймер или система за дистанционно управление.
- Не поставяйте уреда върху нагревателен предмет (бензин, електричество, печка с въглен и др.).
- Не покривайте уреда при работа.
- Не поставяйте предмети върху уреда.
- Не използвайте уреда в близост до открит пламък, експлозивни или запалими материали. Винаги работете с уреда на хоризонтална, стабилна, чиста, топлоустойчива и суха повърхност.
- Уредът не е подходящ за монтаж в зона, където може да се използва водна струя.
- Оставете пространство от най-малко 20 см около уреда за вентилация по време на употреба.
- ПРЕДУПРЕЖДЕНИЕ!** Пазете всички вентилационни отвори на уреда от препятствия.

Специални инструкции за безопасност

- Този уред е предназначен само за търговска и професионална употреба.
- Не претоварвайте вътрешните рафтове. Максималният товар се отнася до „Технически спецификации“
- Ако захранващият кабел е повреден, той трябва да бъде заменен от производителя, неговия сервизен агент или лица с подобна квалификация, за да се избегне опасност.



ПРЕПАЗЛИВОСТ! РИСК ОТ ПОЖАР!

Използваният хладилен агент е R600a / R290. Това е запалим хладилен агент, който е щадящ околната среда. Въпреки че е запалим, той не уврежда озоновия слой и не увеличава парниковия ефект.

Употребата на тази охлаждаща течност обаче е довела до леко повишаване на нивото на шума на уреда. В допълнение към шума на компресора, може да чуете как охлаждащата течност тече около системата. Това е неизбежно и няма неблагоприятен ефект върху работата на уреда. По време на транспортирането и настройката на уреда трябва да се внимава да не се повредят части от охладителната система. Изтичането на охлаждаща течност може да повреди очите.

- Използваният препарат за издухване на пяна е циклопентан в този уред. Силно запалим е.
- ПРЕПАЗЛИВОСТ! РИСК ОТ ИЗГАРЯНИЯ!** Хладилната течност, напръскана върху кожата, може да причини критични изгаряния. Пазете очите и кожата защитени. Ако възникне изгаряне на хладилния агент, изплатнете незабавно със студена вода. В случай, че изгарянията са тежки, нанесете лед и незабавно се свържете с медицинско лечение.
- ПРЕДУПРЕЖДЕНИЕ!** Осигурете достатъчна вентилация в заобикалящата структура при вграждане. Никога не блокирайте всмукването и изхода за въздух, за да поддържате



циркулацията на въздуха.

- **ПРЕДУПРЕЖДЕНИЕ!** Не използвайте механични устройства или други средства за ускоряване на процеса на размразяване, различни от препоръчаните от производителя.
- **ПРЕДУПРЕЖДЕНИЕ!** Не повредявайте хладилната верига.
- **ПРЕДУПРЕЖДЕНИЕ!** Не използвайте електрически уреди в отделенията за съхранение на храна на уреда, освен ако не са от типа, препоръчан от производителя.
- Не поставяйте никакви опасни продукти, като гориво, алкохол, боя, аерозолни кутии със запалим пропелант, запалими или експлозивни вещества и др. във или близо до уреда.
- След като бъде инсталиран, уредът не трябва да се накланя под ъгъл, по-голям от 5° и е необходимо да изчакате 2 часа, преди да го свържете към захранването, за да го включите. Същото важи и ако уредът се премести след това.
- Ако уредът е изключен или изключен от електрозахранването, е необходимо да изчакате 5 минути, докато се включи отново.
- Не трябва да се включват други уреди в същия контакт, както при този уред.
- Не се опитвайте да се катерите върху уреда.

Предназначение

- Този уред е предназначен за търговски приложения, например в кухни на ресторанти, столове, болници и търговски предприятия като пекарни, месари и др., но не и за непрекъснатото масово производство на храна.
- Уредът е предназначен само за остаряване на месо. Всяка друга употреба може да доведе до повреда на уреда или до нараняване.
- Работата с уреда за всякакви други цели се счита за злоупотреба с устройството. Потребителят носи цялата отговорност за неправилна употреба на устройството.

Заземяваща инсталация

Този уред е класифициран като **защитен клас I** и трябва да бъде свързан към защитно заземяване. Заземяването намалява риска от токов удар, като осигурява изходен проводник за електрическия ток.

Този уред е снабден със захранващ кабел със заземяващ щепсел или електрически връзки със заземяващ проводник. Връзките трябва да бъдат правилно монтирани и заземени.

Основни части на продукта

(Фиг. 1 на страница 3)

1. Дисплейен панел
2. Резервоар за вода
3. Заклучване на вратата

Забележка: Съдържанието на това ръководство се отнася за всички изброени елементи, освен ако не е посочено друго. Външният вид може да се различава от показаните илюстрации.

Резервни части или аксесоари

(Фиг. 1 на страница 3)

4. UVC светлина
5. Филтър с активен въглен
6. Абсорбиращ памук
7. Окачващ прът от неръждаема стомана
8. Кука от неръждаема стомана

9. Рафт от неръждаема стомана
10. Тава със сол

Контролен панел

(Фиг. 2 на страница 4)

11. Превключвател на захранването. Състояние на включване: Натиснете бутона за задържане за 3 секунди, за да включите./ ИЗКЛ. на уреда.
12. Функционален ключ: Използвайте този клавиш, за да изберете желаната функция: настройка на температурата или настройка на влажността.
13. Светлина/Фаренхайт/Целзий: Натиснете за кратко, след като включите/изключите вътрешната светлина. Натиснете продължително за 3 секунди: включете/изключете вътрешната светлина и след това екранът на дисплея ще се преобразува в градуси по Целзий или Фаренхайт.
14. Бутон „Нагоре“
15. Бутон „Надолу“
16. Управление на UV системата
17. Показване на температурата / Код за грешка ляв прозорец: за да се покаже текущата температура и зададената температура. За проблем с кода на грешката, моля, вижте раздела за идентификация на кода на грешката
18. Показване на влажността / Код за грешка десен прозорец: за показване на текущата влажност и настройка на влажността. За проблем с кода на грешката, моля, вижте раздела за идентификация на кода на грешката

Схема на веригата

(Фиг. 3 на страница 4)

- A. Компресор
- B. Проверяема скоростна дъвка
- C. Вентилатор навън
- D. Във вентилатор 1
- E. Във вентилатор 2
- F. Във вентилатор 3 (само 204962 v.03, 204986 v.02 и 221433 v.03)
- G. Във вентилатор 4 (само 204962 v.03, 204986 v.02 и 221433 v.03)
- H. Платка
- I. Сензор 1
- J. Сензор за овлажнител
- K. Поправител
- L. UVC
- M. Нагревател
- N. Превключвател за светлините на вратата
- O. Електронни разширителни клапани
- P. Дисплейна платка

Подготовка преди употреба

- Отстранете всички защитни опаковки и опаковки.
- Проверете дали устройството е в добро състояние и с всички аксесоари. В случай на непълна или повредена доставка, моля, свържете се незабавно с доставчика. В този случай не използвайте устройството.
- Почистете принадлежностите и уреда преди употреба (вижте ==> Почистяване и поддръжка).
- Уверете се, че уредът е напълно сух.
- Поставете уреда върху хоризонтална, стабилна и топлоустойчива повърхност, която е безопасна срещу пръски вода.



- Съхранявайте опаковката, ако възнамерявате да съхранявате уреда си в бъдеще.
 - Запазете ръководството за потребителя за бъдещи справки.
- ЗАБЕЛЕЖКА!** Поради остатъци от производството, уредът може да излъчва лек мирис по време на първите няколко употреби. Това е нормално и не показва никакъв дефект или опасност. Уверете се, че уредът е добре вентилиран.

Монтаж / сглобяване и разглобяване

Инсталиране на вентилационна цокъл

(Фиг. 4 на страница 5)

- Извадете предната вентилационна цокъл от продукта и извадете 4 винта от торбичката за аксесоари.
- Отворете вратата, подравнете вентилационната цокъл с четирите отвора за винтове в долната част на шкафа и затегнете винтовете с отвертка Philips.

Преместване на рафта

(Фиг. 5 на страница 5)

- Можете да регулирате позицията на рафта в зависимост от височината на храната. За да регулирате рафта, моля, натиснете страната на ограничителния щифт на рафта и след това извадете рафта от пистата. Монтажът на рафта ще бъде противоположен на екстракцията на рафта. Моля, обърнете внимание, че най-високото ниво на пистата е само за висящия прът от неръждаема стомана.

Заклучване за безопасност

(Фиг. 6 на страница 5)

- За заключване на уреда: Поставете ключа, както е показано със стрелка 1., за да завъртите ключа на 90°. За да отключите уреда, отключете в посоката, показана със стрелка 2, обърнете се на 90°.

Обратимост на вратата

(Фиг. 7 на страница 6)

19. Декоративен пирон
20. Нож
21. Устойчиво на падане устройство
22. М5 шест ъгъла
23. М5 шестъгълна отвертка
24. Ядро на шпиндела на вратата
25. Панти на горната врата
26. Долна панта на вратата
27. Кръстосаната отвертка
28. Заклучване на основата
29. Декоративен пирон
30. Квадратен магнит

- За да поставите шкафа на отворено работно място, вратата се отваря до максималния ъгъл.
- Отстранете декоративния пирон (19) от противоположната страна (Фиг.7а на страница 6);
- Разглобете винтовете (22) на капкоустойчивото устройство (21), след това свалете капкоустойчивото устройство. (Фиг.7а на страница 6)
- Дръжте вратата, завийте сърцевината на вала на вратата(6) от двата края на горната част на вратата. Извадете вратата и я оставете настрана. (Фиг.7б на страница 6)
- Изхвърлете горната и долната панта на вратата (25) (26), след което сглобете пантата на вратата на отсрещната стра-

на. (Фиг.7в,7г на страница 6)

- Свалете основата на ключалката с отвертка и я фиксирайте на отсрещната страна. (Фиг. 7е на страница 6)
- Отстранете декоративния пирон на рамката на горната врата и магнита на вратата, разположен в долната рамка на вратата. Фиксирайте магнита на вратата върху рамката на горната врата и декоративния пирон в рамката на долната врата.
- Обърнете вратата на 180°, след което монтирайте вратата на отсрещната страна на шкафа. (Фиг. 7е на страница 6)
- Накрая монтирайте декоративния пирон и капкоустойчивото устройство от другата страна. (Фиг.7е на страница 6)

Инструкции за работа

- Поставете уреда върху стабилна и равна повърхност. Уверете се, че уредът е правилно нивелиран, като използвате ниво на водния спирт (не е доставен).
- Оставете уреда в предвиденото му положение за около 2 часа преди работа, за да предотвратите повреда на охладителната верига чрез разклатения хладилен агент.
- Уверете се, че уредът е на етап ИЗКЛ. на главния превключвател. Свържете уреда към подходящо захранване и включете уреда, като натиснете бутона за захранване за няколко секунди.
- Оставете уреда да достигне зададената температура, преди да поставите пържолата в уреда равномерно с достатъчно обкръжаващи разстояния, за да осигурите правилна циркулация на въздуха.

ВАЖНО: Ако уредът е изключен от контакта, захранването е загубено или изключено, изчакайте 3 до 5 минути, преди да рестартирате уреда. Уредът няма да се стартира, ако се опитате да рестартирате преди това забавяне.

Съвети за стареене

- Препоръчва се месото за сухо остаряване да е прясно. Може да се използва дори вакуумно зряло месо, но за максимум 14 дни.
- Нашата препоръка за най-добро сухо телешко отлежало: използвайте месо от млада крава с обикновено мастно покритие плюс добро мраморно покритие.
- Ако се поръча солен блок, поставете го на тавата от неръждаема стомана и поставете тавата на дъното на шкафа. Моля, проверявайте на всеки 2-3 дни, ако има останала вода на тавата, извадете водата, ако е необходимо.
- Закачете обратно цялото на закачалките на Вашия уред или поставете отделните порязвания на рафтовете.
- Интензивността на вкуса ще бъде различна в зависимост от класовете на мрамор, температурата, влажността и времето на зрялост.
- Отстранете тъмните и външно изсушени области с нож за остарялото месо. Моля, носете предпазни ръкавици при всеки контакт с месото, **НЕ** докосвайте месото без ръкавици!
- Качеството на месото може да се запази чрез просто вакуумиране и замразяване, когато стареенето приключи.

Инструкции за добавяне на вода и замяна на абсорбиращ памук

204962 v.03, 204986 v.02, 221433 v.03 (Фиг. 8а - 8с на страница 7)

Моля, проверявайте редовно прозорца за нивото на водата, за да се уверите, че резервоарът за вода няма да се изпраз-



ни (фиг. 8а). Когато нивото на водата достигне ниско ниво, водата трябва да се напълни отново, за да се гарантира, че функцията за стареене работи правилно.

- Внимателно плъзнете резервоара за вода.
- Сменете абсорбиращия памук, ако е необходимо. (Фиг. 8b)
- Напълнете резервоара за вода с чиста вода / дестилирана вода до маркировката „макс.“ (Фиг. 8с)
- Плъзнете внимателно резервоара за вода по целия път, за да предотвратите пръски.

Въздушен обмен с филтър с активен въглен (Фиг. 9 на страница 8)

Препоръчваме да сменяте филтъра на всеки 6 месеца. За да смените филтъра само на 90° наляво или надясно и да го извадите/вмъкнете.

Забележка: Срокът на годност на филтъра е около 6 месеца. Превишаването на експлоатационния живот значително ще намали способността за филтриране.

Смяна на UV лампата

204962 v.03, 204986 v.02, 221433 v.03 (Фиг. 10а и 10b на страница 9)

1. Свалете капака от неръждаема стомана под контейнера за вода. (Фиг. 10а)
2. Завъртете UV лампата за смяна. (Фиг. 10b)

Система за размразяване

- Уредът има автоматичен дизайн на системата за размразяване на циркулацията. Уредът може автоматично да се размрази, когато компресорът спре и времето за работа. Водата от скрежа се изхвърля автоматично от зоната за съхранение на машината за узряване. Водата, кондензирана в контейнера, се превръща в топлина или изпаряване от компресора, а останалата вода за поддържане на влажността в шкафа.
- Всички устройства са оборудвани с двуслойна стъклена врата Low-E, която има трети вътрешен акрилен слой, за да се сведе до минимум кондензацията на стъклената врата.
- Уредът не е напълно запечатан; допуска се навлизане на чист въздух през дренажната тръба.

Бележка: По време на цикъла на охлаждане топлината се отделя и се разпръсква през външните повърхности на уреда. Избягвайте да докосвате повърхностите по време на тези цикли.

Описание на системата за овлажняване

Този продукт има автоматична функция за овлажняване. Системата за овлажняване е вътре в капака на вентилатора. Ако няма изискване за поддръжка, е забранено да се отваря и изтегля! Този продукт има функция за напомняне за поливане. Когато резервоарът за вода е с недостиг на вода, ще има подкана за звънец, а прозорецът на дисплея ще покаже „E5“ показва неизправност в недостига на вода и лампичката ще мига, когато възникне тази неизправност.

Почистване и поддръжка

- **ВНИМАНИЕ!** Винаги изключвайте уреда от електрозахранването и охлаждайте преди съхранение, почистване и поддръжка.
- Не използвайте водна струя или пароструйка за почистване и не натискайте уреда под водата, тъй като частите ще

се намокрят и може да се получи токов удар.

- Ако уредът не се поддържа в добро състояние на чистота, това може да повлияе неблагоприятно на живота на уреда и да доведе до опасна ситуация.

Почистване

- Почистете охладената външна повърхност с кърпа или гъба, леко навлажнена с мек сапунен разтвор.
- По хигиенни причини уредът трябва да се почисти преди и след употреба.
- Избягвайте контакт на вода с електрическите компоненти.
- Почистете вътрешността на контейнера с неабразивен препарат и изплакнете с чиста вода.
- Никога не потапяйте уреда във вода или други течности.
- Никога не използвайте агресивни почистващи препарати, абразивни гъби или почистващи препарати, съдържащи хлор. Не използвайте стоманена вълна, метални прибори или остри или остри предмети за почистване. Не използвайте бензин или разтворители!
- Никакви части не са безопасни за съдомиялна машина.

Части	Как се почиства	Забележка
Всички аксесоари, като държачи за ракове и др.	<ul style="list-style-type: none"> • Накиснете в топла сапунена вода за около 10 до 20 минути. • Изплакнете обилно под течаща вода. 	Изушете добре всички части най-накрая.
Външни стъклени повърхности	<ul style="list-style-type: none"> • Избършете с мека кърпа и малко неутрален препарат. Уверете се, че в уреда не влиза вода или влага. 	
Вътрешни стъклени повърхности	<ul style="list-style-type: none"> • Премахнете всички остатъци от храна. • Избършете с мека кърпа и малко мек препарат. Уверете се, че в уреда не влиза вода или влага. 	
Стъклена врата	<ul style="list-style-type: none"> • Премахнете всички остатъци от храна. • Избършете с мека кърпа и малко мек препарат. Уверете се, че в уреда не влиза вода или влага. 	

Поддръжка

- Препоръчваме да замените UV-C източника на светлина и въглеродния филтър ежегодно.
- Проверявайте редовно работата на уреда, за да предотвратите сериозни инциденти.
- Ако видите, че уредът не работи правилно или че има проблем, спрете да го използвате, изключете го и се свържете с доставчика.
- Всички дейности по поддръжка, монтаж и ремонт трябва да се извършват от специализирани и упълномощени техници или да се препоръчат от производителя.

Транспортиране и съхранение

- Преди съхранение винаги се уверявайте, че уредът е изключен от електрозахранването и е напълно охладен.
- Съхранявайте уреда на хладно, чисто и сухо място.
- Никога не поставяйте тежки предмети върху уреда, тъй като това може да го повреди.
- Не местете уреда, докато работи. Изключете уреда от електрозахранването, когато се движите, и го задръжте в долната част.
- Трябва да се обърне специално внимание при преместване

BG



или транспортиране на машината поради нейното тежко тегло. С най-малко 2 души или с помощта на количка. Преместете машината бавно, внимателно и никога не се наклонявайте на повече от 45°.

Отстраняване на неизправности

Ако уредът не работи правилно, моля, проверете таблицата по-долу за разтвора. Ако все още не можете да разрешите проблема, моля, свържете се с доставчика/доставчика на услуги.

Проблеми	Възможна причина	Възможно решение
Уредът не работи.	Не е включен. Уредът е изключен.	Проверете отново, за да се уверите, че е свързан правилно.
Уредът не е достатъчно студен.	Външната среда може да изисква по-висока настройка. Вратата се отваря твърде често. Вратата не е напълно затворена. Уплътнението на вратата не се запечатва правилно.	Проверете настройката за контрол на температурата.
Светлината не работи.	Не е включен. Прекъсвачът е изключен или изгорял предпазител. Светлината е повредена. Светлината е „ИЗКЛ.“.	Свържете се с доставчика.
Вибрации.	Моля, проверете дали уредът е на равна повърхност.	Поставете уреда върху хоризонтална, стабилна и топлоустойчива повърхност.
Изглежда, че уредът издава твърде много шум.	Свиването и разширяването на вътрешните стени може да причини пукащи и пукащи шумове. Уредът не е нивелиран.	Поставете уреда върху хоризонтална, стабилна и топлоустойчива повърхност. Оставете поне 20 см пространство около и над уреда.
Звук от звуков сигнал с код за грешка 00 00.	Вратата няма да се затвори правилно.	Уверете се, че вратата е добре затворена. Ако уплътнението е неизправно, моля, свържете се с доставчика.
Звук от звуков сигнал с код за грешка НН / LL.	Нивото на влажност вътре в шкафа е твърде високо/ниско.	Моля, проверете с идентификация на кода за грешка.

Идентификация на код за грешка

Кодове за грешки	Идентификация на код за грешка	Възможна причина	Възможно решение
E1		Грешка при късо съединение от сензора за влажност и температура.	Повреда на сензора или разкачането на проводниците между сензора и платката.
E2		Неизправност в отворената верига от сензора за влажност и температура.	
E5		Неизправност в късо съединение от температурния сензор на изпарителя.	Повреда от температурния сензор на изпарителя или откачането на проводниците между сензора и платката.
E6		Неизправност в отворената верига от температурния сензор на изпарителя.	
ЧЧ		Защита от висока температура, >27°C.	1. Дали феновете работят добре. 2. Всяко изтичане на хладилен агент от изпарителя или тръбите. 3. Дали компресорът работи добре. 4. Всяка повреда на платката.
LL		Защита от ниска температура, <-5°C.	Неизправност на платката.
	ЧЧ	Защита от висока влажност. След като влажността е с 15% по-висока от настройката за повече от 48 часа, на дисплея се показва „НН“ и светлините мигат. „НН“ ще бъде отхвърлен, когато влажността е < +10% от настройката.	1. Връзката на сензора се разхлаби. 2. Неизправност на платката.



	LL	Защита от ниска влажност. След като влажността е с 15% по-ниска от настройката за повече от 48 часа, на дисплея се показва „LL“ и светлините ще мигат. „LL“ ще бъде отхвърлена, когато влажността е >-10% от настройката.	1. Ниво на водата в резервоара за вода. 2. Всеки вентилатор е дефектен. 3. Неизправност на платката.	1. Проверете нивото на водата в резервоара за вода. Албумът ще бъде изключен, когато нивото на влажност се възобнови нормално 2. Свържете се с доставчика.
00	00	Аларма на вратата след отваряне от вратата 3,5 мин.	Вратата остава отворена за повече от 210 секунди повреда или неправилно позициониране на магнита.	Уверете се, че вратата е добре затворена. Ако уплътнението е неизправно, моля, свържете се с доставчика.
UU		Активиране на УВ лампата.	УВ лампата се активира, ако левият прозорец показва „UU“. Ще има повреда на УВ лампата или комутатора, прекъсване на връзката на проводниците, ако прозорецът показва „UU“, докато УВ лампата не е активирана.	Моля, подменяйте УВ лампата или комутатора, ако няма разкачване на проводниците. [Вижте ==> Смяна на УВ лампата]

Гарантия

Всеки дефект, засягащ функционалността на уреда, който се вижда в рамките на една година след покупката, ще бъде ремонтиран чрез безплатен ремонт или замяна, при условие че уредът е бил използван и поддържан в съответствие с инструкциите и не е бил злоупотребяван или употребяван по никакъв начин. Вашите законови права не са засегнати. Ако се изисква гаранция на уреда, посочете къде и кога е закупен и добавете доказателство за покупка (напр. разписка). В съответствие с нашата политика за непрекъснато разработване на продукти ние си запазваме правото да променяме без предизвестие спецификациите на продукта, опаковката и документацията.

Изхвърляне и околна среда



При извездане от употреба на уреда, продуктът не трябва да се изхвърля заедно с други битови отпадъци. Вместо това, Ваша отговорност е да изхвърлите оборудването за отпадъци, като го предадете на определен пункт за събиране. Неспазването на това правило може да бъде санкционирано в съответствие с приложимите разпоредби за изхвърляне на

отпадъци. Разделното събиране и рециклиране на Вашето оборудване за отпадъци по време на изхвърлянето ще помогне за запазването на природните ресурси и за гарантиране на рециклирането им по начин, който защитава човешкото здраве и околната среда.

За повече информация за това къде можете да оставите отпадъците си за рециклиране, моля, свържете се с местната компания за събиране на отпадъци. Производителите и вносителите не носят отговорност за рециклиране, третиране и изхвърляне на околната среда, нито директно, нито чрез обществена система.

РУССКИЙ

Уважаемый клиент!

Благодарим вас за покупку этого прибора HENDI. Внимательно прочитайте данное руководство пользователя, уделяя особое внимание приведенным ниже правилам техники безопасности, прежде чем устанавливать и использовать прибор в первый раз.

Инструкции по технике безопасности

- Используйте прибор только по назначению, предназначенному для него, как описано в данном руководстве.
- Изготовитель не несет ответственности за любые повреждения, вызванные неправильной эксплуатацией и неправильным использованием.
-  **ОПАСНОСТЬ! РИСК ПОРАЖЕНИЯ ЭЛЕКТРИЧЕСКИМ ТОКОМ!** Не пытайтесь самостоятельно отремонтировать прибор. Не погружайте электрические части прибора в воду или другие жидкости. Никогда не держите прибор под проточной водой.
- НИКОГДА НЕ ИСПОЛЬЗУЙТЕ ПОВРЕЖДЕННЫЙ ПРИБОР!** Регулярно проверяйте электрические соединения и шнур на наличие повреждений. Если прибор поврежден, отключите его от источника питания. Любые ремонтные работы должны выполняться только поставщиком или квалифицированным специалистом во избежание опасности или травм.
- ПРЕДУПРЕЖДЕНИЕ!** При размещении прибора проложите кабель питания безопасно, если это необходимо, чтобы избежать непреднамеренного вытягивания, повреждения, контакта с нагревательной поверхностью или возникновения опасности спотыкания.
- ПРЕДУПРЕЖДЕНИЕ!** Пока вилка находится в розетке, прибор подключен к источнику питания.
- ПРЕДУПРЕЖДЕНИЕ!** ВСЕГДА выключайте прибор перед отключением от источника питания, очисткой, техническим обслуживанием или хранением.
- Подключайте прибор к электрической розетке только с напряжением и частотой, указанными на этикетке прибора.
- Не прикасайтесь к штепсельным/электрическим соединениям влажными или влажными руками.
- Держите прибор и электрические штепсели/разъемы вдали от воды и других жидкостей. Если прибор упадет в воду, немедленно отсоедините соединения источника питания. Не используйте прибор до тех пор, пока он не будет проверен сертифицированным техническим специалистом. Несоблюдение этих инструкций может привести к опасным для жизни рискам.
- Подключите источник питания к легкодоступной электрической розетке, чтобы вы могли немедленно отсоединить



прибор в случае чрезвычайной ситуации.

- Убедитесь, что шнур не соприкасается с острыми или горячими предметами, и держите его вдали от открытого огня. Никогда не тяните за шнур питания, чтобы отсоединить его от розетки, а всегда тяните за вилку.
- Никогда не переносите прибор за шнур.
- Никогда не пытайтесь самостоятельно открыть корпус прибора.
- Не вставляйте предметы в корпус прибора.
- Никогда не оставляйте прибор без присмотра во время использования.
- Данный прибор должен эксплуатироваться обученным персоналом на кухне ресторана, столовых, бара и т. д.
- Данный прибор не должен эксплуатироваться лицами с ограниченными физическими, сенсорными или умственными способностями, а также лицами с недостаточным опытом и знаниями.
- Данный прибор ни при каких обстоятельствах не должен использоваться детьми.
- Храните прибор и его электрические соединения в недоступном для детей месте.
- Никогда не используйте принадлежности или какие-либо дополнительные устройства, кроме поставляемых вместе с прибором или рекомендованных производителем. Несоблюдение этого требования может представлять угрозу для безопасности пользователя и повредить прибор. Используйте только оригинальные детали и принадлежности.
- Не эксплуатируйте прибор с помощью внешнего таймера или системы дистанционного управления.
- Не ставьте прибор на нагревательный предмет (бензин, электроплиту, угольную плиту и т. д.).
- Не закрывайте прибор во время работы.
- Не кладите какие-либо предметы на прибор.
- Не используйте прибор вблизи открытого огня, взрывчатых или легковоспламеняющихся материалов. Всегда эксплуатируйте прибор на горизонтальной, устойчивой, чистой, теплостойкой и сухой поверхности.
- Прибор не подходит для установки в местах, где можно использовать водяной жиклер.
- Во время использования оставляйте вокруг прибора пространство не менее 20 см для вентиляции.
- **ПРЕДУПРЕЖДЕНИЕ!** Не допускайте засорения всех вентиляционных отверстий прибора.

Специальные инструкции по технике безопасности

- Данный прибор предназначен только для коммерческого и профессионального использования.
- Не перегружайте внутренние полки. Максимальная нагрузка относится к «Техническим характеристикам»
- В случае повреждения шнура питания его должен заменить производитель, сервисный агент или лица с аналогичной квалификацией во избежание опасности.



С ОСТОРОЖНОСТЬЮ! РИСК ПОЖАРА!

Используется хладагент R600a / R290. Это горючий хладагент, который является экологически безопасным. Хотя он огнеопасен, он не повреждает озоновый слой и не усиливает парниковый эффект. Однако использование этой охлаждающей жидкости привело к небольшому повышению уровня шума прибора.

В дополнение к шуму компрессора вы можете услышать поток охлаждающей жидкости вокруг системы. Это неизбежно и не оказывает отрицательного влияния на работу прибора. При транспортировке и настройке прибора необходимо соблюдать осторожность, чтобы не повредить детали системы охлаждения. Утечка охлаждающей жидкости может повредить глаза.

- В данном приборе используется циклопентан, который выдает пену. Он легко воспламеняется.
- **С ОСТОРОЖНОСТЬЮ! РИСК ОЖОГОВ!** Охлаждающая жидкость, распыляемая на кожу, может вызвать критические ожоги. Защищайте глаза и кожу. При ожогах хладагента немедленно промойте его холодной водой. В случае тяжелых ожогов прикладывайте лед и немедленно обратитесь за медицинской помощью.
- **ПРЕДУПРЕЖДЕНИЕ!** Обеспечьте достаточную вентиляцию окружающей конструкции при встраивании. Никогда не блокируйте всасывание и выпускное отверстие для воздуха, чтобы обеспечить циркуляцию воздуха.
- **ПРЕДУПРЕЖДЕНИЕ!** Не используйте механические устройства или другие средства для ускорения процесса размораживания, кроме рекомендованных производителем.
- **ПРЕДУПРЕЖДЕНИЕ!** Не повреждайте контур хладагента.
- **ПРЕДУПРЕЖДЕНИЕ!** Не используйте электрические приборы внутри отделений для хранения продуктов, если они не рекомендованы производителем.
- Не помещайте в прибор или рядом с ним какие-либо опасные вещества, такие как топливо, спирт, краска, аэрозольные баллончики с горючим топливом, легковоспламеняющимися или взрывоопасными веществами и т. д.
- После установки прибор не следует наклонять под углом более 5°, и для его включения необходимо подождать 2 часа, прежде чем подключать его к источнику питания. То же самое относится и к случаям, когда прибор перемещается после этого.
- Если прибор был выключен или отсоединен от источника питания, необходимо подождать 5 минут, пока он снова не включится.
- Не следует подключать другие приборы к той же розетке, что и этот прибор.
- Не пытайтесь взбираться на прибор.

Целевое использование

- Данный прибор предназначен для коммерческого применения, например, на кухнях ресторанов, столовых, в больницах и на коммерческих предприятиях, таких как пекарни, булочки и т. д., но не для непрерывного массового производства продуктов питания.
- Прибор предназначен только для выдержки мяса. Любое другое использование может привести к повреждению прибора или травме.
- Эксплуатация прибора в любых других целях считается неправильным использованием прибора. Пользователь несет единоличную ответственность за ненадлежащее использование устройства.



Установка заземления

Данный прибор относится к классу защиты I и должен быть подключен к защитному заземлению. Заземление снижает риск поражения электрическим током за счет использования провода отвода электрического тока.

Данный прибор оснащен шнуром питания с вилкой заземления или электрическими соединениями с проводом заземления. Соединения должны быть правильно установлены и заземлены.

Основные части продукта

(Рис. 1 на стр. 3)

1. Панель дисплея
2. Резервуар для воды
3. Дверной замок

Примечание: Содержание данного руководства распространяется на все перечисленные элементы, если не указано иное. Внешний вид может отличаться от показанных иллюстраций.

Запасные части или принадлежности

(Рис. 1 на стр. 3)

4. УФС-излучение
5. Фильтр с активированным углем
6. Впитывающий хлопок
7. Стержень из нержавеющей стали
8. Крюк из нержавеющей стали
9. Полка из нержавеющей стали
10. Солевой лоток

Панель управления

(Рис. 2 на стр. 4)

11. Выключатель питания. Состояние включения питания: Нажмите и удерживайте в течение 3 секунд для включения./ ОТКЛЮЧИТЕ прибор.
12. Функциональная клавиша: Используйте эту клавишу для выбора требуемой функции: заданная температура или заданная влажность.
13. Свет/Фаренгейт/Цельсий: Коротко нажмите на него после включения/выключения внутреннего освещения. Длительное нажатие в течение 3 секунд: включение/выключение внутреннего освещения, а затем экран дисплея будет переведен в градусы Цельсия или Фаренгейта.
14. Кнопка «Вверх»
15. Кнопка «Вниз»
16. Управление УФ-системой
17. Левое окно отображения температуры / кода ошибки: для отображения текущей температуры и заданной температуры. Для получения информации о проблеме с кодом ошибки см. раздел Идентификация кода ошибки
18. Окно «Отображение влажности» / «Код ошибки»: для отображения текущей влажности и настройки влажности. Для получения информации о проблеме с кодом ошибки см. раздел Идентификация кода ошибки

Принципиальная схема

(Рис. 3 на стр. 4)

- A. Компрессор
- B. Проверяемая скорость
- C. Вытяжной вентилятор
- D. В вентиляторе 1
- E. В вентиляторе 2
- F. В вентиляторе 3 (только 204962 v.03, 204986 v.02 и 221433 v.03)
- G. В вентиляторе 4 (только 204962 v.03, 204986 v.02 и 221433 v.03)
- H. Плата печатной платы
- I. Датчик 1
- J. Датчик увлажнителя
- K. Выпрямитель
- L. УФС
- M. Нагреватель
- N. Переключатель дверной лампы
- O. Электронные расширительные клапаны
- P. Плата дисплея

Подготовка перед использованием

- Снимите всю защитную упаковку и обертку.
- Убедитесь, что устройство находится в хорошем состоянии и со всеми принадлежностями. В случае неполной или поврежденной доставки немедленно свяжитесь с поставщиком. В этом случае не используйте устройство.
- Перед использованием очистите принадлежности и прибор (см. ==> «Очистка и техническое обслуживание»).
- Убедитесь, что прибор полностью сухой.
- Поместите прибор на горизонтальную, устойчивую и термостойкую поверхность, которая безопасна для защиты от брызг воды.
- Сохраните упаковку, если планируете хранить прибор в будущем.
- Сохраните руководство пользователя для дальнейшего использования.

ПРИМЕЧАНИЕ! Благодаря производственным остаткам прибор может излучать легкий запах во время первых нескольких применений. Это нормально и не указывает на какой-либо дефект или опасность. Убедитесь, что прибор хорошо вентилируется.

Установка/сборка и разборка

Установка вентиляционного цоколя

(Рис. 4 на стр. 5)

- Извлеките передний вентиляционный цоколь из изделия и выкрутите 4 винта из пакета для принадлежностей.
- Откройте дверцу, совместите вентиляционный цоколь с четырьмя отверстиями для винтов в нижней части шкафа и затяните винты крестообразной отверткой.

Перемещение полки

(Рис. 5 на стр. 5)

- Положение полки можно регулировать в зависимости от высоты продуктов. Чтобы отрегулировать полку, нажмите на боковую сторону штифта ограничения полки, а затем извлеките полку из гусеницы. Установка на полке будет противоположной извлечению на полке. Обратите внимание, что наивысший уровень гусеницы относится только к подвесному штоку из нержавеющей стали.

Предохранительный замок (Рис. 6 на стр. 5)

- Чтобы заблокировать прибор: Вставьте ключ, как показано стрелкой 1, чтобы повернуть ключ на 90°. Чтобы разблокировать прибор, разблокируйте его в направлении, показанном стрелкой 2, на 90° назад.

Двусторонняя дверь (Рис. 7 на стр. 6)

19. Декоративный ноготь
 20. Нож
 21. Ударопрочное устройство
 22. М5 шесть углов
 23. Шестиугольная отвертка М5
 24. Сердцевина шпинделя двери
 25. Верхняя дверная петля
 26. Нижняя дверная петля
 27. Перекрестная отвертка
 28. Заблокировать основание
 29. Декоративный ноготь
 30. Квадратный магнит
- Чтобы перевести шкаф в открытое рабочее место, дверца открывается под максимальным углом.
 - Снимите декоративный штифт (19) с противоположной стороны (рис. 7а на стр. 6).
 - Разберите винты (22) ударопрочного устройства (21), затем снимите ударопрочное устройство. (Рис. 7а на стр. 6)
 - Удерживая дверцу, вывинтите сердечник вала дверцы (6) с двух концов верхней части дверцы. Выньте дверцу и отложите ее в сторону. (Рис. 7б на стр. 6)
 - Снимите верхнюю и нижнюю дверные петли (25) (26), затем соберите дверные петли с противоположной стороны. (Рис. 7с, 7д на стр. 6)
 - Снимите основание замка отверткой и закрепите его на противоположной стороне. (Рис. 7е на стр. 6)
 - Снимите декоративный гвоздь на верхней дверной раме и магнит дверцы, расположенный на нижней дверной раме. Закрепите дверной магнит на верхней дверной раме и декоративный гвоздь на нижней дверной раме.
 - Переверните дверцу на 180°, затем установите дверцу на противоположной стороне шкафа. (Рис. 7е на стр. 6)
 - Наконец, установите декоративный гвоздь и устройство, устойчивое к падениям, на противоположной стороне. (Рис. 7ф на стр. 6)

Инструкции по эксплуатации

- Поместите прибор на устойчивую и ровную поверхность. Убедитесь, что прибор правильно выровнен с помощью уровня воды (не входит в комплект поставки).
- Перед эксплуатацией оставьте прибор на 2 часа, чтобы предотвратить повреждение контура охлаждения в результате встряхивания хладагента.
- Убедитесь, что прибор находится в выключенном состоянии главного выключателя. Подключите прибор к соответствующему источнику питания и включите прибор, нажав и нажав кнопку питания на несколько секунд.
- Дайте прибору нагреться до заданной температуры, прежде чем равномерно положить стейк в прибор с достаточными расстояниями вокруг для обеспечения надлежащей циркуляции воздуха.

ВАЖНО: Если устройство отключено от сети, питание отключено или выключено, подождите 3–5 минут перед перезапуском устройства. Прибор не запустится, если вы попытаетесь перезапустить его до этой временной задержки.

Советы по старению

- Рекомендуется, чтобы мясо для сухого старения было свежим. Можно использовать даже мясо, выдержанное под вакуумом, но не более 14 дней.
- Наши рекомендации по выбору лучшей сухой выдержанной говядины: используйте мясо молодой коровы с обычной жировой оболочкой и хорошим мраморным покрытием.
- При заказе солевого блока поместите его на лоток из нержавеющей стали и поместите лоток на дно шкафа. Каждые 2–3 дня проверяйте, не осталась ли вода на лотке, при необходимости удалите воду.
- Повесьте все детали на вешалки прибора или положите отдельные порезы на полки.
- Интенсивность вкуса будет различной в зависимости от классов мрамора, температуры, влажности и времени созревания.
- Удалите темные и высушенные снаружи участки ножом для выдержанного мяса. Надевайте защитные перчатки при каждом контакте с мясом, **НЕ** прикасайтесь к мясу без перчаток!
- Качество мяса можно сохранить, просто подав его в вакуум и заморозив по окончании выдержки.

Инструкции по добавлению воды и замене абсорбирующего хлопка

204962 v.03, 204986 v.02, 221433 v.03 (рис. 8а–8с на стр. 7)

Регулярно проверяйте окно уровня воды, чтобы убедиться, что резервуар для воды не пуст (Рис. 8а). Когда уровень воды опустится до низкого уровня, воду следует заправить, чтобы убедиться, что функция старения работает должным образом.

- Осторожно извлеките резервуар для воды.
- При необходимости замените абсорбирующий хлопок. (Рис. 8б)
- Заполните резервуар для воды чистой водой/дистиллированной водой до отметки «макс». (Рис. 8с)
- Осторожно вставьте резервуар для воды до упора, чтобы предотвратить разбрызгивание воды.

Воздухообмен с фильтром активированного угля (Рис. 9 на стр. 8)

Рекомендуется заменять фильтр каждые 6 месяцев. Чтобы заменить фильтр всего на 90° влево или вправо и снять / вставить. Примечание: Срок службы фильтра составляет около 6 месяцев. Превышение срока службы значительно снизит способность к фильтрации.

Замена УФ-лампы

204962 v.03, 204986 v.02, 221433 v.03 (рис. 10а и 10б на стр. 9)

1. Снимите крышку из нержавеющей стали под контейнером для воды. (Рис. 10а)
2. Выключите УФ-лампу для замены. (Рис. 10б)



Система размораживания

- Прибор имеет систему автоматического размораживания циркуляции. Прибор может автоматически размораживаться при остановке компрессора и по времени. Ледяная вода автоматически сливается из зоны хранения созревающей машины. Конденсированная в контейнере вода преобразуется в тепло или испарение компрессором, оставшаяся вода поддерживает влажность в шкафу.
- Все устройства оснащены двухслойной стеклянной дверцей Low-E, которая имеет третий внутренний акриловый слой для минимизации конденсации на стеклянной дверце.
- Прибор не полностью герметичный; через сливную трубу допускается подача свежего воздуха.

Примечания: Во время цикла охлаждения тепло отводится и рассеивается через внешние поверхности прибора. Не прикасайтесь к поверхностям во время этих циклов.

Описание системы увлажнения

Этот продукт имеет функцию автоматического увлажнения. Система увлажнения находится внутри крышки вентилятора. Если нет необходимости в техническом обслуживании, запрещается открывать и вытягивать! Данный продукт имеет функцию напоминания о подаче воды. Если в резервуаре для воды не хватает воды, появится звуковой сигнал, а в окне дисплея появится сообщение «Е5» о неисправности, связанной с нехваткой воды, и при возникновении этой неисправности индикатор будет мигать.

Очистка и техническое обслуживание

- **ВНИМАНИЕ!** Всегда отключайте прибор от источника питания и охлаждайте его перед хранением, очисткой и техническим обслуживанием.
- Не используйте водяной жиклер или пароочиститель для очистки и не проталкивайте прибор под водой, так как детали могут намочнуть, что может привести к поражению электрическим током.
- Если прибор не находится в хорошем состоянии, это может негативно сказаться на сроке службы прибора и привести к опасной ситуации.

Очистка

- Очистите охлажденную внешнюю поверхность тканью или губкой, слегка смоченной в мягком мыльном растворе.
- В целях соблюдения гигиены прибор следует чистить до и после использования.
- Избегайте попадания воды на электрические компоненты.
- Очистите внутреннюю часть контейнера неабразивным моющим средством и промойте чистой водой.
- Никогда не погружайте прибор в воду или другие жидкости.
- Никогда не используйте агрессивные чистящие средства, абразивные губки или чистящие средства, содержащие хлор. Не используйте для очистки стальную шерсть, металлические принадлежности или любые острые или заостренные предметы. Не используйте бензин или растворители!
- Ни одна деталь не подходит для мытья в посудомоечной машине.

Детали	Как очищать	Замечание
Все принадлежности, такие как держатели стоек и т. д.	<ul style="list-style-type: none">• Замочите в теплой мыльной воде примерно на 10–20 минут.• Тщательно промойте проточной водой.	Наконец, хорошо высушите все детали.
Внешние стеклянные поверхности	<ul style="list-style-type: none">• Протрите мягкой тканью и небольшим количеством нейтрального моющего средства. Убедитесь, что внутри прибора не попала вода или влага.	
Внутренние стеклянные поверхности	<ul style="list-style-type: none">• Удалите остатки пищи.• Протрите мягкой тканью и небольшим количеством мягкого моющего средства. Убедитесь, что внутри прибора не попала вода или влага.	
Стеклопанель дверца		

Техническое обслуживание

- Мы рекомендуем ежегодно заменять УФ-С источник света и угольный фильтр.
- Регулярно проверяйте работу прибора во избежание серьезных несчастных случаев.
- Если вы видите, что прибор не работает должным образом или что возникла проблема, прекратите его использование, выключите его и обратитесь к поставщику.
- Все работы по техническому обслуживанию, установке и ремонту должны выполняться специализированными и уполномоченными техническими специалистами или рекомендованы производителем.

Транспортировка и хранение

- Перед хранением убедитесь, что прибор отключен от источника питания и полностью остыл.
- Храните прибор в прохладном, чистом и сухом месте.
- Никогда не кладите тяжелые предметы на прибор, так как это может повредить его.
- Не перемещайте прибор во время работы. При перемещении отключайте прибор от источника питания и держите его вниз.
- Особую осторожность следует проявлять при перемещении или транспортировке машины из-за ее тяжелого веса. Как минимум 2 человека или использование тележки. Перемещайте машину медленно, осторожно и никогда не наклоняйтесь более чем на 45°.



Поиск и устранение неисправностей

Если прибор не работает должным образом, проверьте рас-
твор в таблице ниже. Если вы все еще не можете решить
проблему, обратитесь к поставщику/поставщику услуг.

Проблемы	Возможная причина	Возможное решение
Прибор не работает.	Не подключен. Прибор выключен.	Проверьте еще раз, чтобы убедиться, что он подключен правильно.
Прибор недостаточно холодный.	Внешняя среда может потребовать более высокой настройки. Дверца открывается слишком часто. Дверца закрыта не полностью. Прокладка дверцы не герметизируется должным образом.	Проверьте настройку регулирования температуры.
Свет не работает.	Не подключен. Автоматический выключатель сработал или перегорел предохранитель. Освещение повреждено. Световой индикатор «ВЫКЛЮЧЕН».	Обратитесь к поставщику.
Вибрации.	Убедитесь, что прибор находится на ровной поверхности.	Поместите прибор на горизонтальную, устойчивую и теплостойкую поверхность.
Прибор издает слишком много шума.	Сжатие и расширение внутренних стенок может вызвать покалывание и потрескивание. Прибор не выровнен.	Поместите прибор на горизонтальную, устойчивую и теплостойкую поверхность. Оставьте не менее 20 см пространства вокруг прибора и над ним.
Звуковой сигнал с кодом ошибки 00 00.	Дверца не закрывается должным образом.	Убедитесь, что дверца плотно закрыта. Если прокладка неисправна, обратитесь к поставщику.
Звуковой сигнал с кодом ошибки НН / LL.	Слишком высокий/низкий уровень влажности внутри шкафа.	Проверьте код ошибки.

Идентификация кода ошибки

Коды ошибок		Идентификация кода ошибки	Возможная причина	Возможное решение
Левое окно	Правое окно			
E1		Ошибка короткого замыкания от датчика влажности и температуры.	Повреждение датчика или разъединения проводов между датчиком и печатной платой.	Обратитесь к поставщику.
E2		Неисправность разомкнутой цепи от датчика влажности и температуры.		
E5		Неисправность короткого замыкания датчика температуры на испарителе.	Повреждение датчика температуры на испарителе или отсоединение проводов между датчиком и печатной платой.	
E6		Неисправность разомкнутой цепи от датчика температуры на испарителе.		
НН		Защита от высокой температур, >27°C.	1. Хорошо ли работают вентиляторы. 2. Любая утечка хладагента из испарителя или труб. 3. Хорошо ли работает компрессор. 4. Любое повреждение печатной платы.	
LL		Защита от низких температур, <-5°C.		
	НН	Защита от высокой влажности. Если влажность на 15% выше, чем установленная более 48 часов, на дисплее появляется надпись «НН», а индикаторы мигают. «НН» будет отключен, если влажность < +10% от заданной.	1. Ослабьте соединение датчика. 2. Неисправность печатной платы.	



	LL	Защита от низкой влажности. Если влажность на 15% ниже, чем установленная более 48 часов, на дисплее отображается «LL», и индикаторы будут мигать. Если влажность > -10%, значение «LL» будет отключено.	1. Уровень воды в резервуаре для воды. 2. Любой вентилятор неисправен. 3. Неисправность печатной платы.	1. Проверьте уровень воды в резервуаре для воды. Альбом будет выключен при нормальном уровне влажности 2. Обратитесь к поставщику.
00	00	Сигнал тревоги двери после открытия двери через 3,5 мин.	Дверь остается открытой более 210 секунд повреждение или неправильное положение магнита.	Убедитесь, что дверца плотно закрыта. Если прокладка неисправна, обратитесь к поставщику.
UU		Активация УФ-лампы.	УФ-лампа включается, если в левом окне отображается «UU». Это приведет к повреждению УФ-лампы или коллектора, отсоединению проводов, если в окне отображается «UU», когда УФ-лампа не активирована.	Если провода не отсоединены, замените УФ-лампу или коллектор. (См. ==> Замена УФ-лампы)

Утилизация и защита окружающей среды

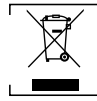

При выводе прибора из эксплуатации изделие нельзя утилизировать вместе с другими бытовыми отходами. Вместо этого вы несете ответственность за утилизацию вашего оборудования для отходов, передав его в назначенный пункт сбора. Несоблюдение этого правила может повлечь за собой наказание в соответствии с применимыми правилами утилизации отходов. Отдельный сбор и переработка вашего оборудования для отходов во время утилизации поможет сохранить природные ресурсы и обеспечить его переработку таким образом, чтобы защитить здоровье человека и окружающую среду.

Для получения дополнительной информации о том, где вы можете сдать отходы для переработки, обратитесь в местную компанию по сбору отходов. Производители и импортеры не несут ответственности за переработку, обработку и экологические утилизацию, как напрямую, так и через общественную систему.

Гарантия

Любые дефекты, влияющие на функциональность прибора, которые становятся очевидными в течение одного года после покупки, будут устранены путем бесплатного ремонта или замены при условии, что прибор был использован и обслуживался в соответствии с инструкциями, а также не использовался не по назначению или не по назначению. Ваши законные права не затрагиваются. Если на прибор распространяется гарантия, укажите, где и когда он был приобретен, и приложите подтверждение покупки (например, квитанцию).

В соответствии с нашей политикой непрерывной разработки продукции мы оставляем за собой право изменять спецификации продукции, упаковки и документации без предварительного уведомления.







HENDI B.V.

Innovatielaan 6
6745 XW De Klomp, The Netherlands
Tel: +31 317 681 040
Email: info@hendi.eu

HENDI Polska Sp. z o.o.

ul. Firmowa 12
62-023 Robakowo, Poland
Tel: +48 61 658 7000
Email: info@hendi.pl

HENDI GmbH

Ehring 15
51112 Lamprechtshausen, Austria
Tel: +43 6274 200 10 0
Email: office.austria@hendi.eu

HENDI Romania S.R.L.

Str. Sânzieni FN, DE 305
507075, Ghimbav, Braşov, Romania
Tel: +40 268 320330
Email: office@hendi.ro

HENDI Horeca SL

Polígono Campollano, Calle B, 120
02007 Albacete, España
Tel: +34 967 486193
Email: espana@hendi.eu

GB: Changes, printing and typesetting errors reserved.
DE: Änderungen und Druckfehler vorbehalten.
NL: Wijzigingen en drukfouten voorbehouden.
PL: Producent zastrzega sobie prawo do zmian oraz błędów drukarskich w instrukcji.
FR: Variations et fautes d'impression réservés.
IT: Errori di cambiamenti, di stampa e di impaginazione riservati.
RO: Drepturi rezervate cu privire la modificări și greșeli de imprimare.
GR: Με επιφύλαξη αλλαγών, λαθών εκτύπωσης και στοιχειοθεσίας.
HR: Pridržane promjene, ispis i pogreške u pisanju.
CZ: Změny, chyby tisku a sazby vyhrazeny.
HU: Változások, nyomtatási és beállítási hibák fenntartva.
UA: Помилки в друку та друку збережено.
EE: Muudatused, printimine ja kirjavead reserveeritud.

PKS HENDI South East Europe SA

5 Metsovou Str.
18346 Moschato, Athens, Greece
Tel: +30 210 4839700
Email: info@pks-hendi.com

HENDI Italia S.R.L.

Via Leonardo da Vinci 4
39100 Bolzano (BZ), Italy
Tel: +39 800 727 438
Email: office.italy@hendi.eu

HENDI HK Ltd.

1202, 12/F Exchange Tower
33 Wang Chiu Road, Kowloon Bay, Hong Kong
Tel: +852 2154 2618
Email: info-hk@hendi.eu

Find HENDI on internet:

www.hendi.com
www.facebook.com/HendiToolsforChefs
<https://www.linkedin.com/company/hendi-tools-for-chefs/>
www.youtube.com/HendiEquipment

LV: Izmaiņas, drukāšana un tipu iestatīšanas kļūdas rezervētas.
LT: Pakeitimai, spausdinimo ir spausdinimo klaidos yra rezervuotos.
PT: Alterações, impressão e erros de digitação reservados.
ES: Cambios, errores de impresión y de tipo reservados.
SK: Zmeny, tlač a chyby preprúdenia sú vyhradené.
DK: Ændringer, udskrivning og typeindstillingsfejl reserveret.
FI: Muutokset, tulostus- ja kirjoitusvirheet pidätetään.
NO: Feil ved endringer, utskrift og typeinnstilling reserveret.
SI: Spremembe, tiskanje in napake pri nastavljanju vtipkanja so rezervirane.
SE: Ändringar, utskrift och inställningsfel reserverade.
BG: Запазени са промени, печат и типови грешки.
RU: Изменения, печати и верстки ошибки защищены.